

Κατασκευή Μόνο Για Μονόφυλλη Πόρτα με Χρήση TH 57624 & TV 57601 (Με Χρήση Ανεμοφράκτη)
Fabrication Only for Single Sash Door with TH 57624 & TV 57601 (with Windstopper)

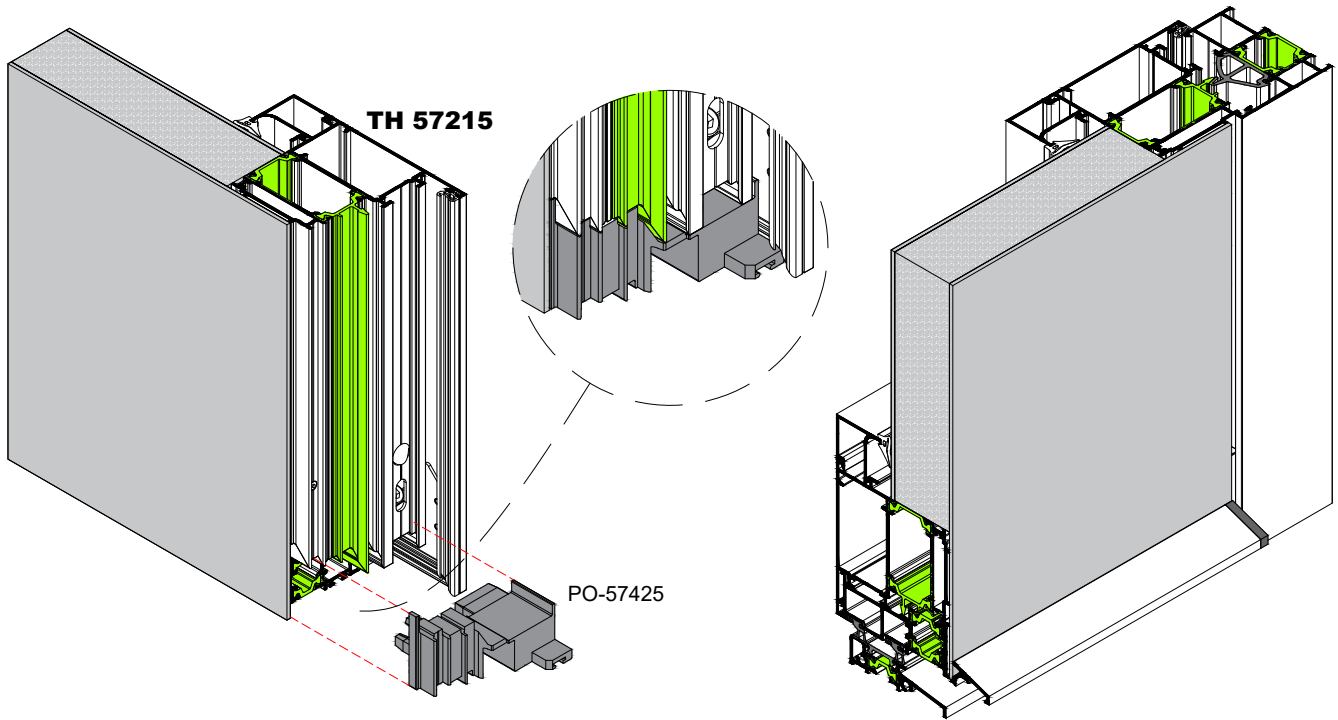

Η παρακάτω κατεργασία στο προφίλ TH 57624 είναι απαραίτητη όταν η σύνδεση του φύλλου έχει γίνει με την χρήση καβίλιας.
 The milling shown below is required for profile TH 57624 when using corner joint with pin.

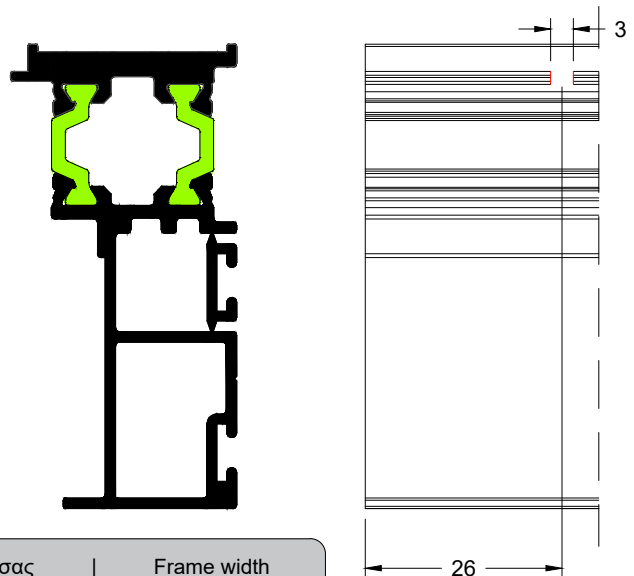
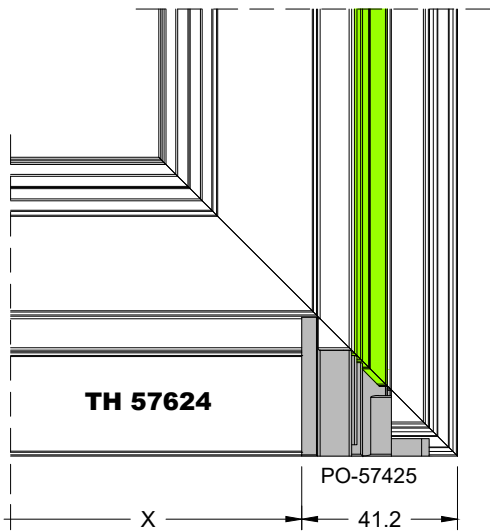
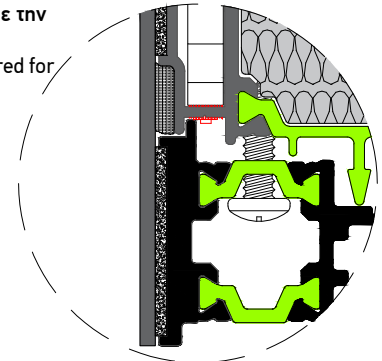

WIDTH OF TV 57606 & TH 57624= **Ws-82.5**

ΚΑΣΑ / FRAME	TH 57110
TH-57101, -113	Wf-47
TH-57104	Wf-37
TH-57102, -103, -109	Wf-57
TH-57112	Wf-101

Wf = Πλάτος κάσας | Frame width
Ws = Πλάτος φύλλου | Sash width

Κατασκευή **Μόνο Για Μονόφυλλη Πόρτα** με Χρήση TV 57606 & TV 57601
Fabrication **Only for Single Sash Door** with TV 57606 & TV 57601

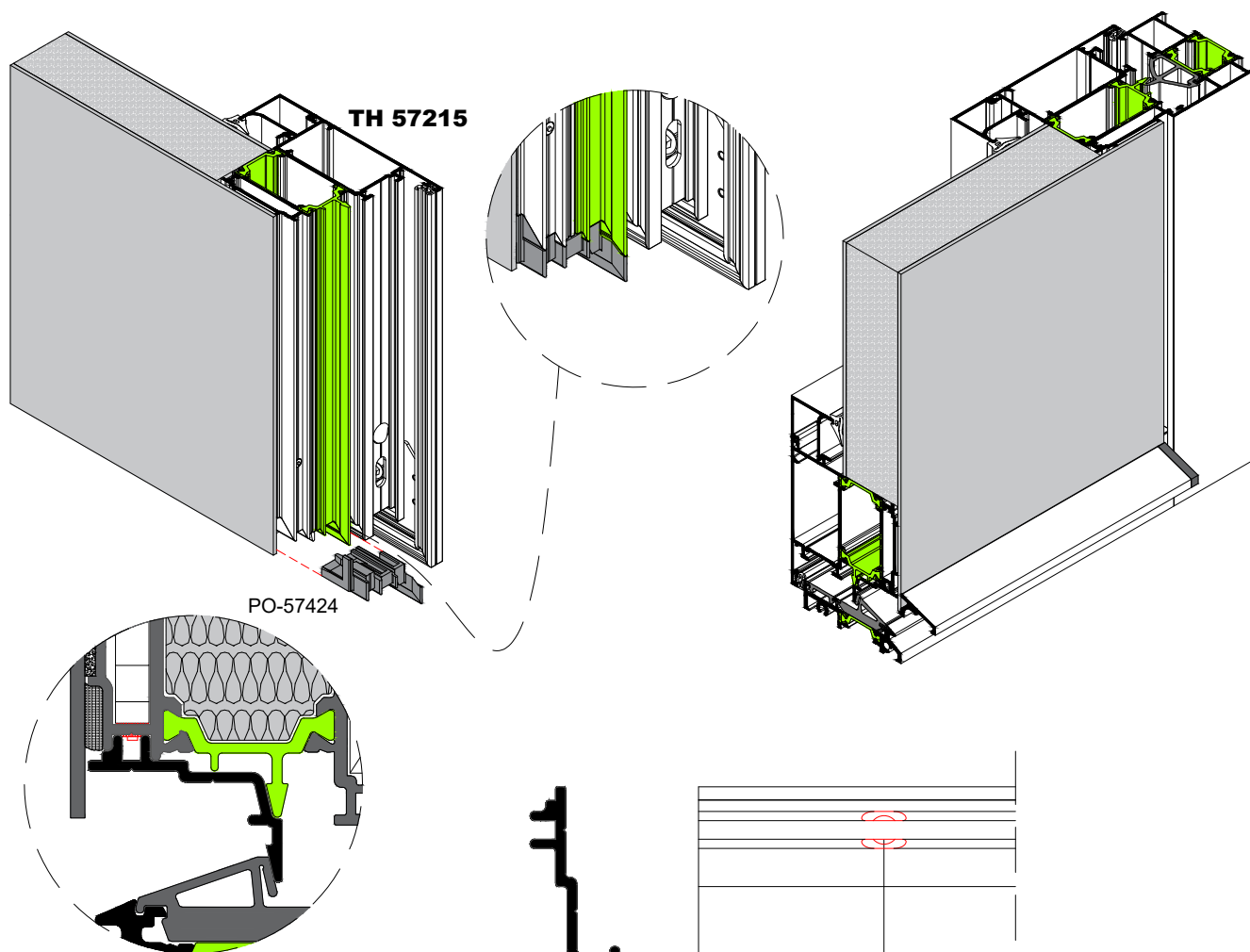

Η παρακάτω κατεργασία στο προφίλ TV 57606 είναι απαραίτητη όταν η σύνδεση του φύλλου έχει γίνει με την χρήση καβίλιας.

The milling shown below is required for profile TV 57606 when using corner joint with pin.

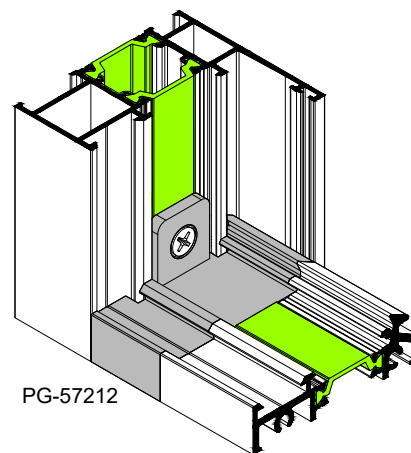

ΚΑΣΑ / FRAME	TH 57107
TH-57101, -113	Wf-106
TH-57104	Wf-96
TH-57102, -103, -109	Wf-116
TH-57112	Wf-160

Wf = Πλάτος κάσας | Frame width
Ws = Πλάτος φύλλου | Sash width

Οδηγίες Τοποθέτησης Λαμαρίνας
Instructions For Aluminium Sheet Assembly

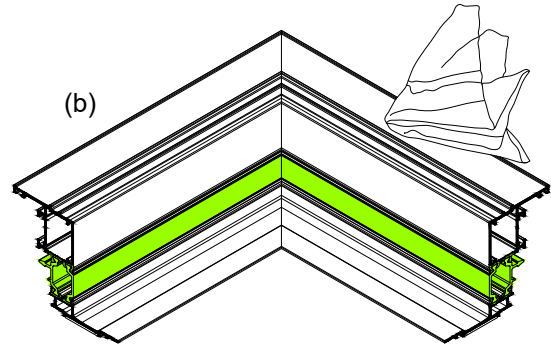
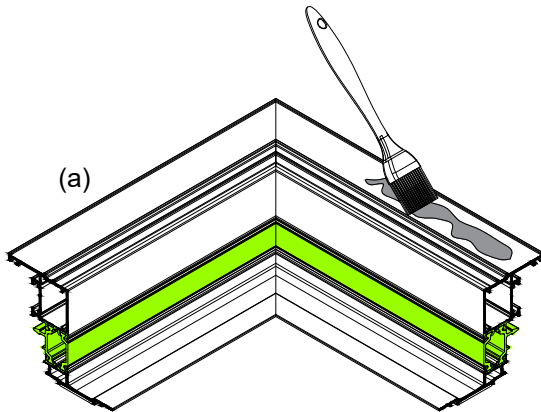

ΒΗΜΑ 1

Με ένα πινέλο περνάμε την επιφάνεια που θα κολλήσουμε την ταινία διπλής όψεως με το ειδικό καθαριστικό UN-57967 (a). Με ένα πανάκι τρίβουμε την επιφάνεια μέχρις ότου η επιφάνεια τραχύνει και καθαριστεί από κάθε είδους σκόνης, λάδια κ.τ.λ. (b)

STEP 1

Use a brush to spread the special primer paint UN-57967 on the surface that double sided adhesive tape will be attached (a). With cloth rub the surface until its rough and clean.

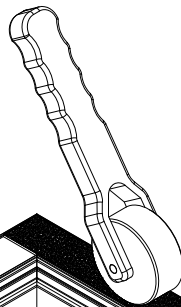

ΒΗΜΑ 2

Κολλάμε την ταινία διπλής όψεως. Επιπρόσθετα χρησιμοποιούμε ρόουλο για την ενίσχυση την κολλήσεώς της (a). Συνεχίζουμε στις υπόλοιπες πλευρές (b)

STEP 2

Attach the double sided adhesive tape (a). Additional use roller to reinforce the attachment. Continue to rest sides (b).

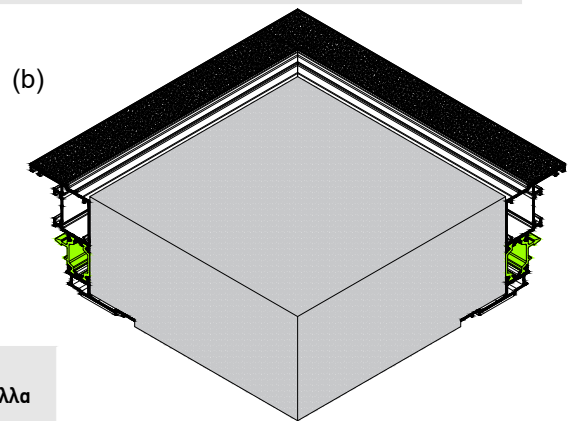
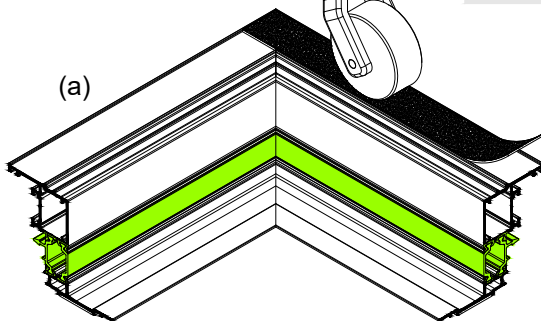

ΒΗΜΑ 3

Στα μαρκαρισμένα σημεία (σχήμα κάτω) τοποθετούμε αρμόκολλα 10 εκ. και με βήμα περίπου 30εκ.

STEP 3

In the marked area (above sketch) place 10cm of joint sealant with a 30cm step.

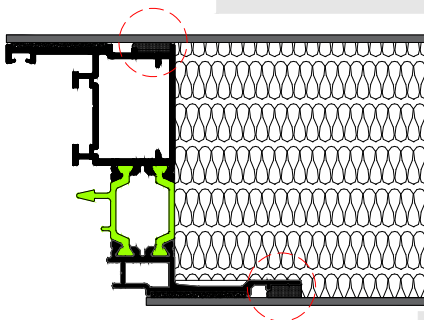

ΒΗΜΑ 4

Τοποθετούμε την λαμαρίνα με προσοχή.

STEP 4

Place the aluminium sheet carefully.

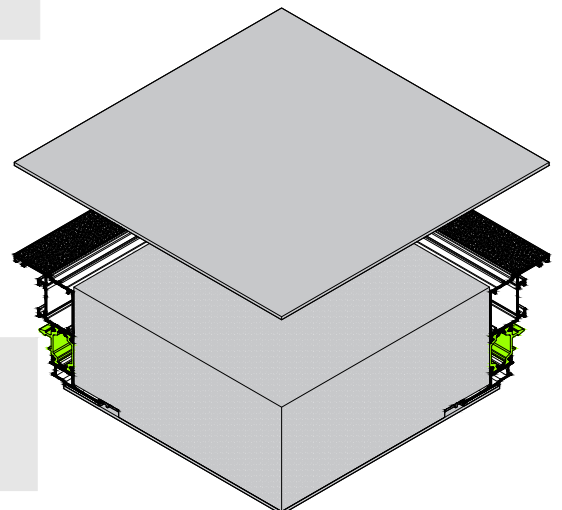

Κατεργασία Προφίλ για Σύνδεση με Καβίλια
Profile's Milling for Joining With Pin

SC-00125	
SC-00126	
SC-00127	

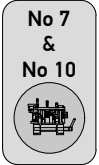
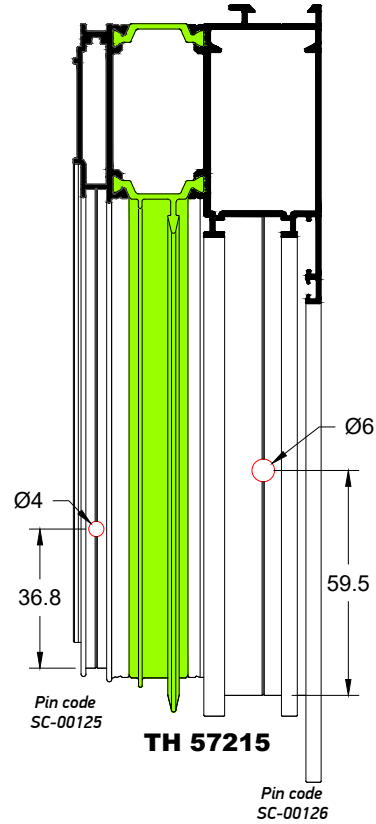
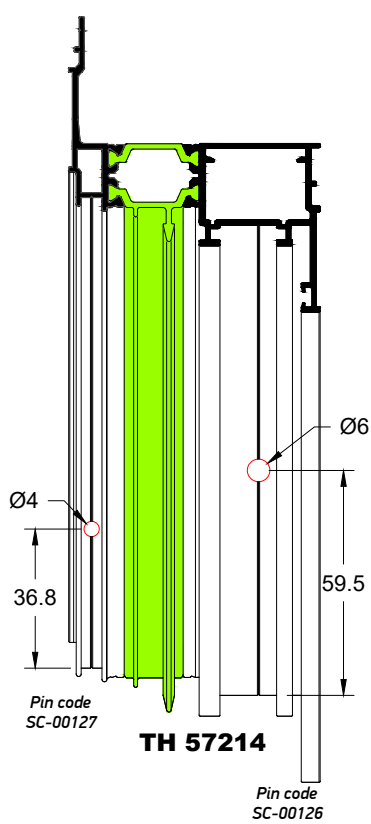

Γωνίες Συνδέσεως (με βίδα & καβίλια) και Γωνίες Ευθυγράμμισης
Corner Joints (with screw & pin) and Alignment Corners

CC-00754	622.S	BL-10
AC-00777	CC-00771	CA-00808

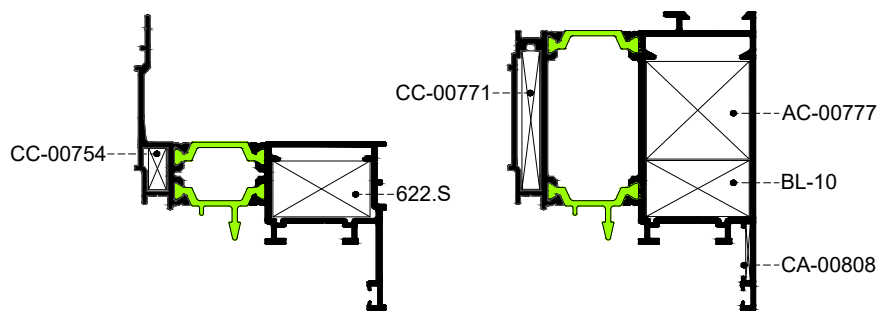

Γωνίες Συνδέσεως (γωνιάστρας) και Γωνίες Ευθυγράμμισης
Corner Joints (crimping corners) and Alignment Corners

CC-00754	CC-57738 (GU-ROTO) CC-57739 (SIEGENIA)	
CC-00771	CA-00808	CC-00770

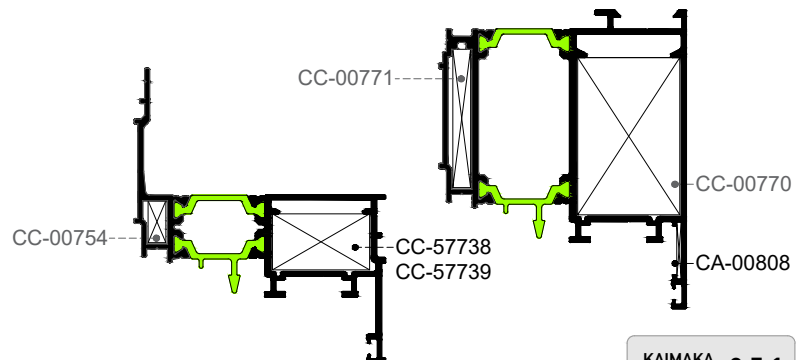

**Κατεργασία Φύλλου για Τοποθέτηση Κλειδαριάς σε Camera Europea (OL-00501 / OL-00502)
Sash Milling for Lock Mechanism with European Groove (OL-00501 / OL-00502)**

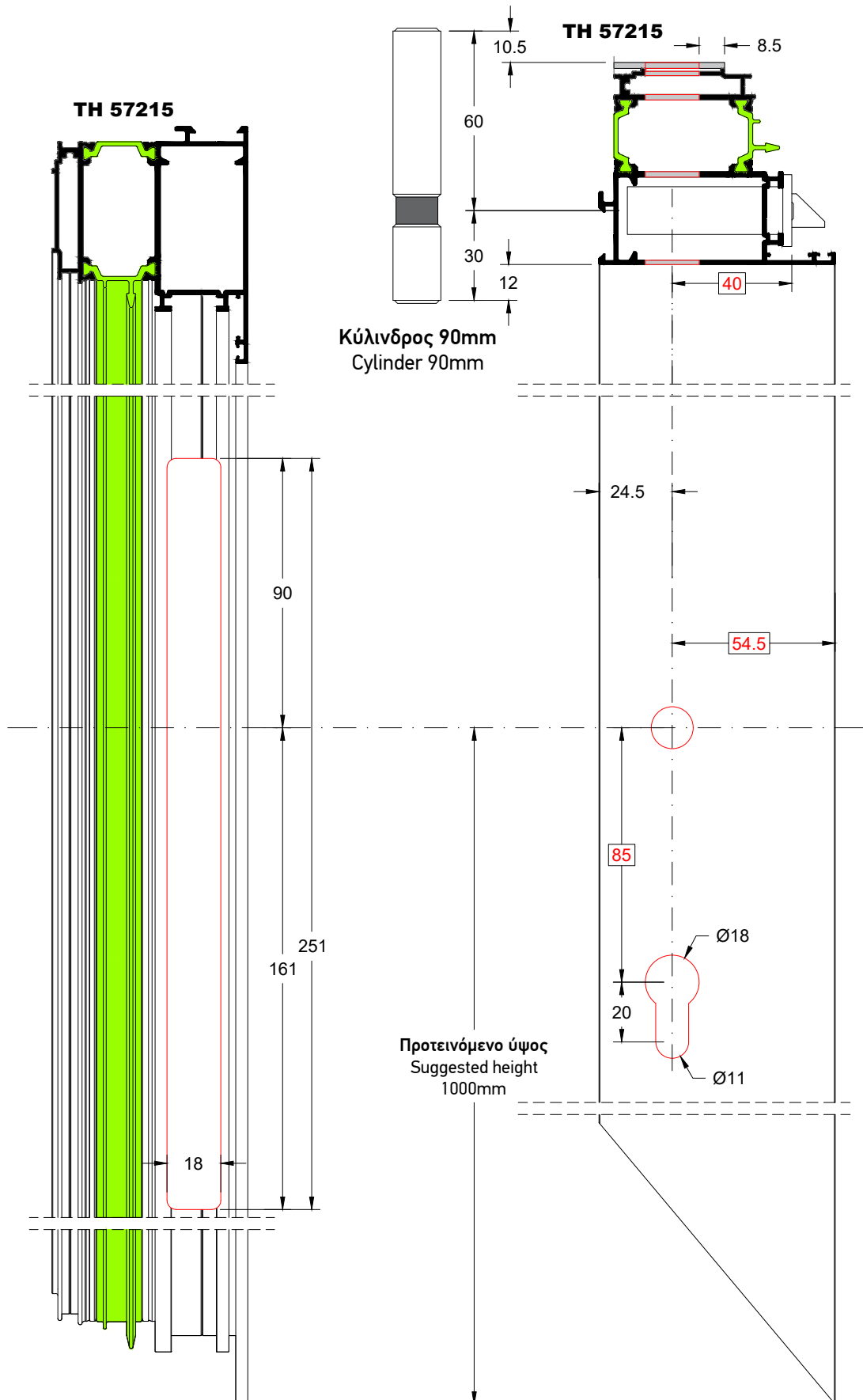

**Κατεργασία Φύλλου για Τοποθέτηση Κλειδαριάς σε Camera Europea (OL-00501 / OL-00502)
Sash Milling for Lock Mechanism with European Groove (OL-00501 / OL-00502)**

