

ΚΑΤΑΣΚΕΥΑΣΤΙΚΕΣ ΤΟΜΕΣ
CONSTRUCTION SECTIONS

Όψη
SIDE VIEW

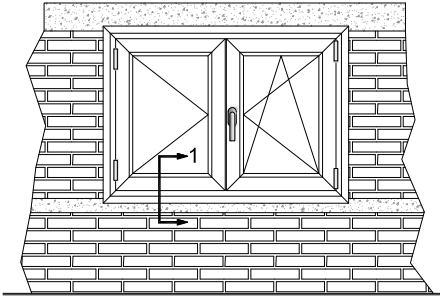

ΤΟΜΗ 1
SECTION 1

Κατοψη
TOP VIEW

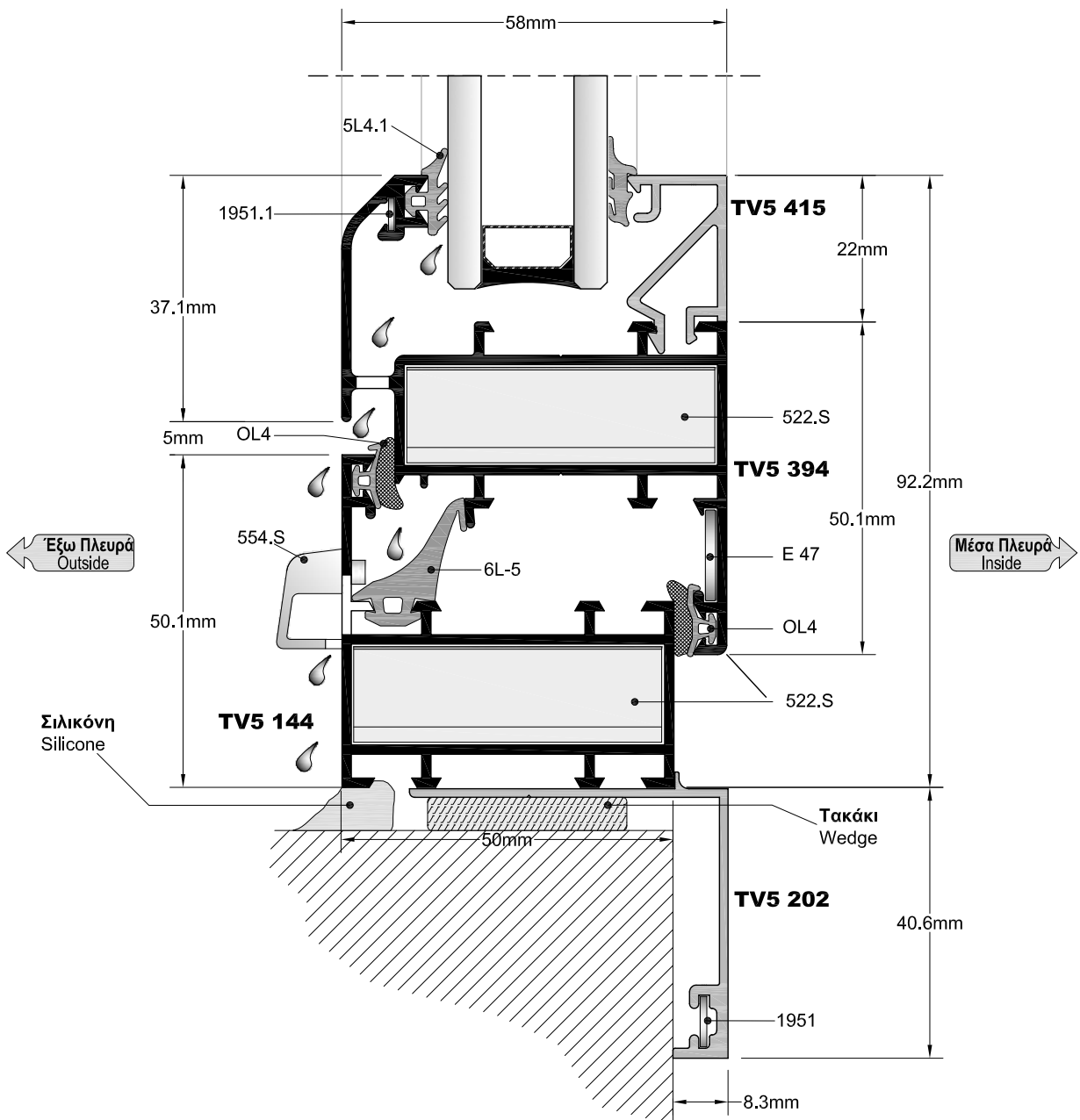
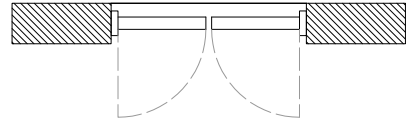

Όψη
SIDE VIEW

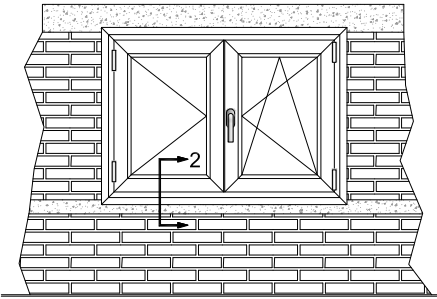

ΤΟΜΗ 2
SECTION 2

Κατοψη
TOP VIEW

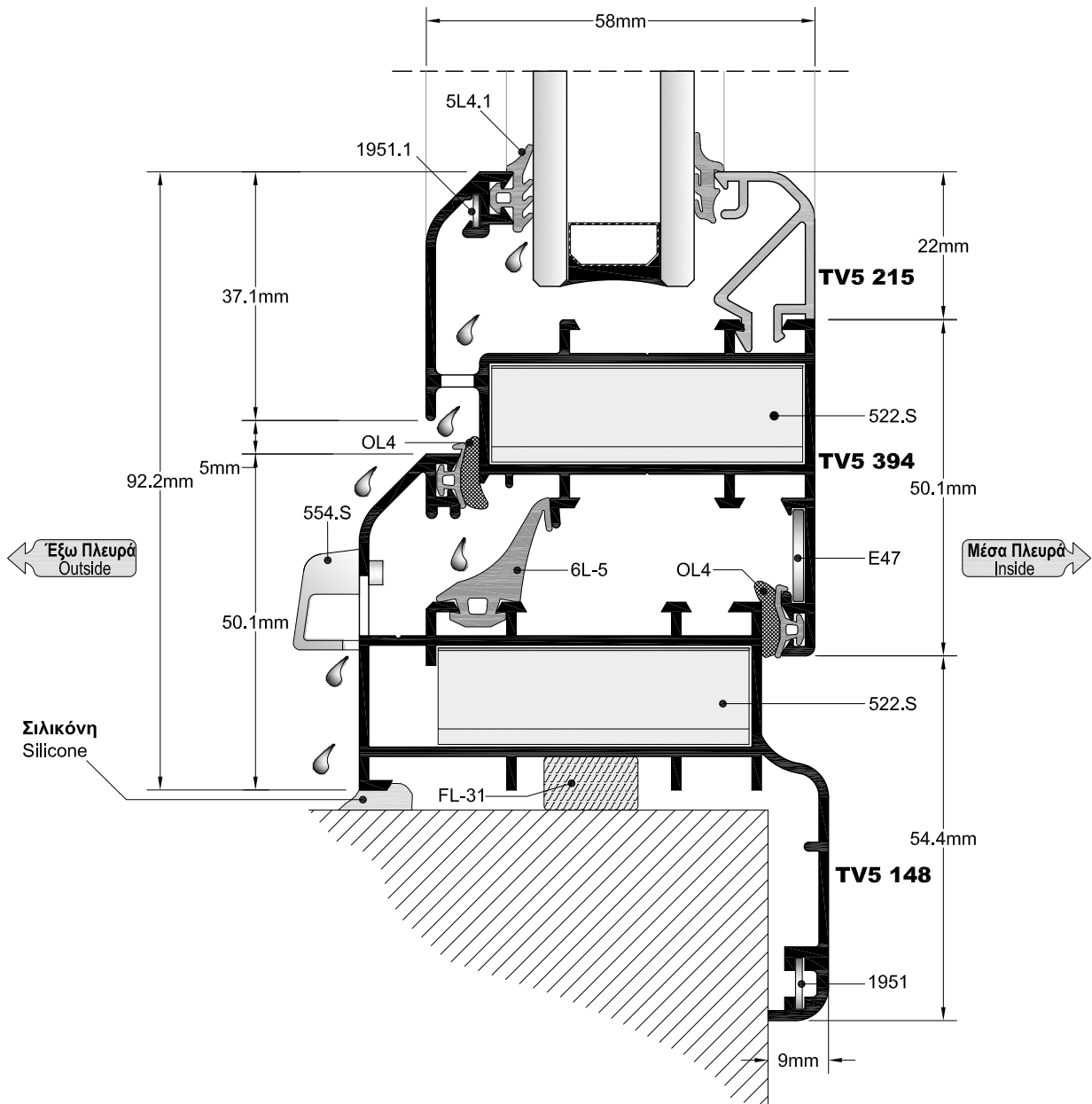
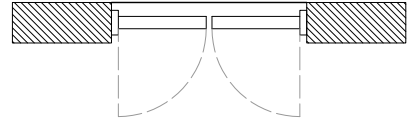

Όψη
SIDE VIEW

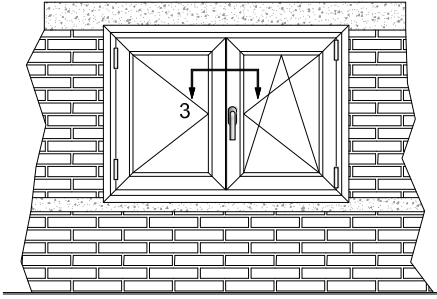

ΤΟΜΗ 3
SECTION 3

ΚΑΤΟΨΗ
TOP VIEW

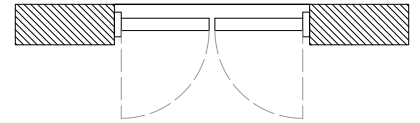

↑
Έξω Πλευρά
Outside

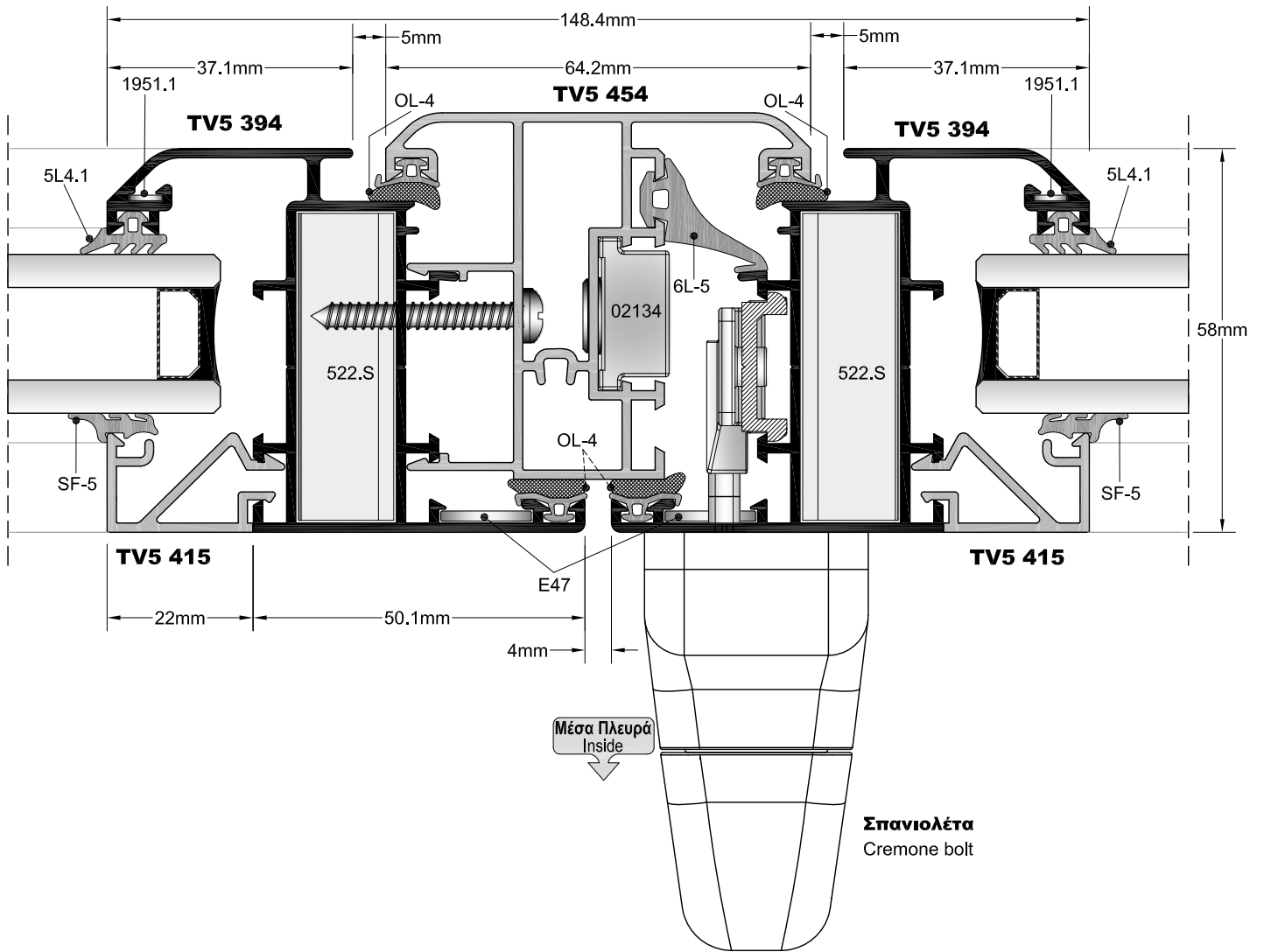

ΟΨΗ
SIDE VIEW

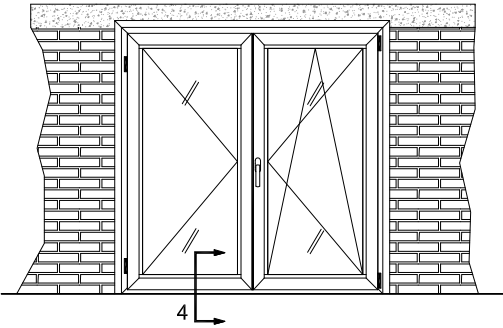

ΤΟΜΗ 4
SECTION 4

ΚΑΤΟΨΗ
TOP VIEW

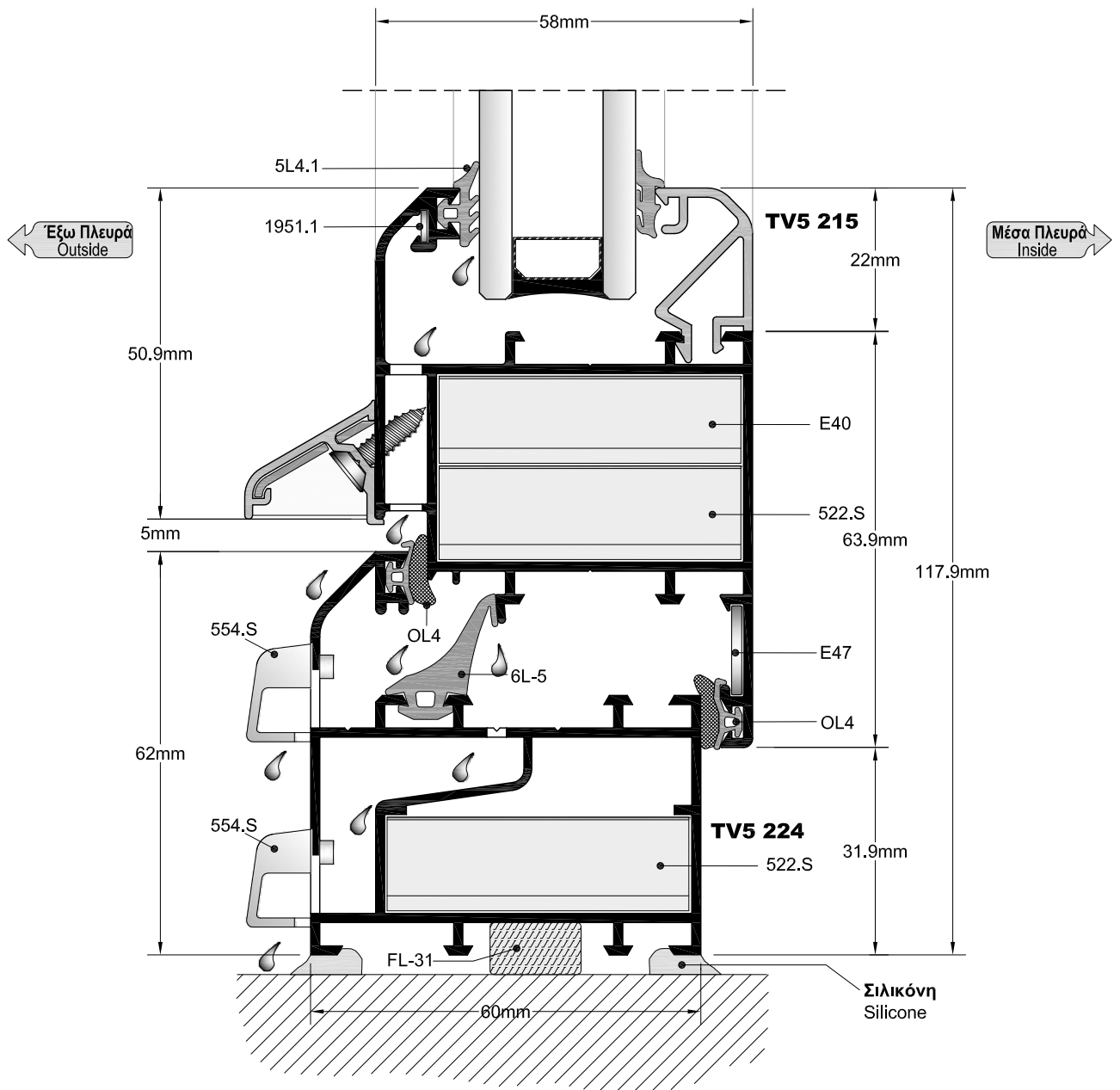
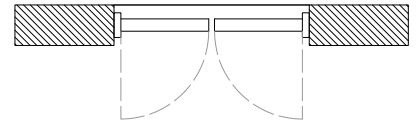

Όψη
SIDE VIEW

ΤΟΜΗ 5
SECTION 5

ΚΑΤΩΨΗ
TOP VIEW

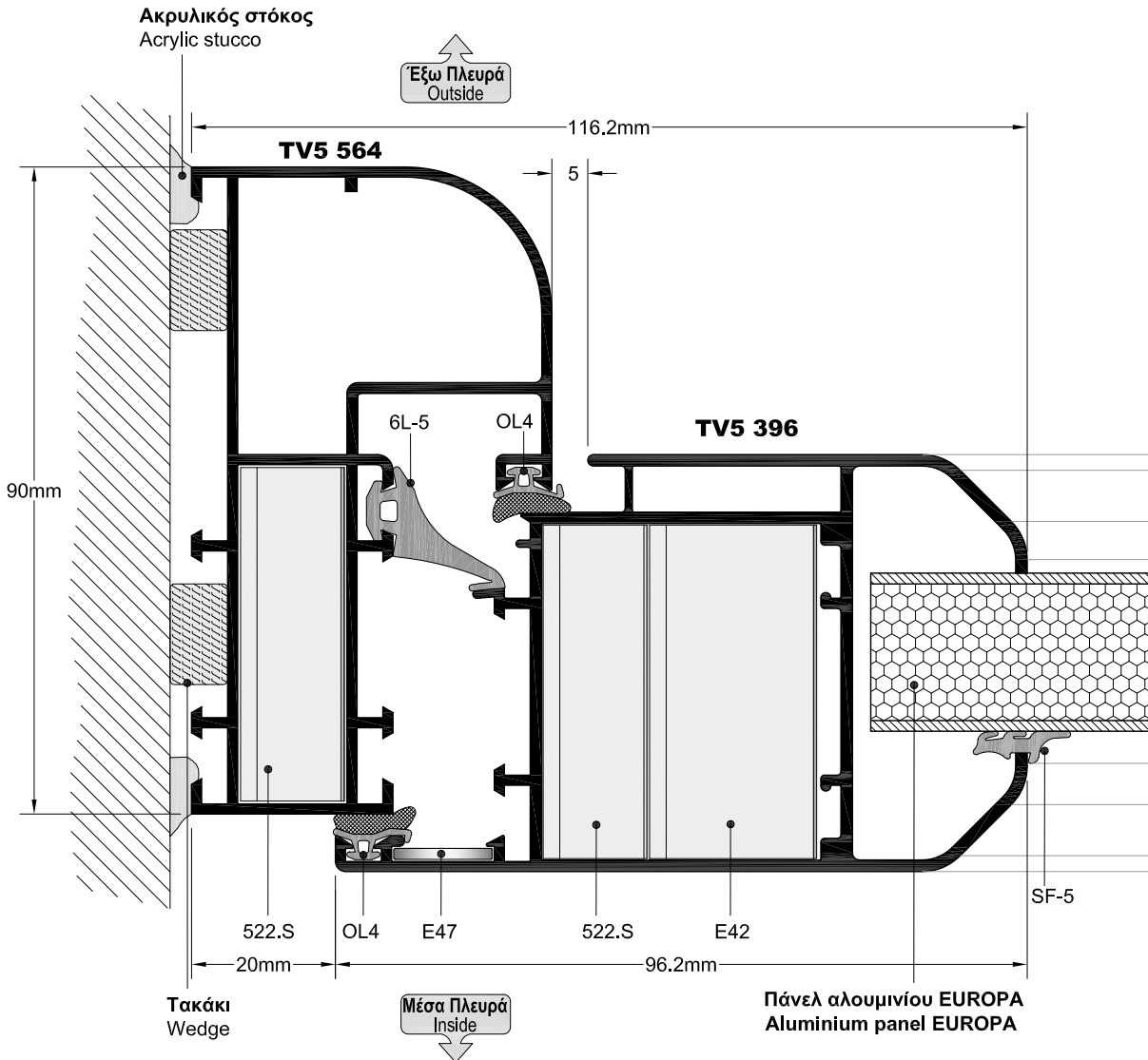
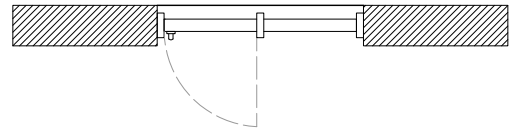
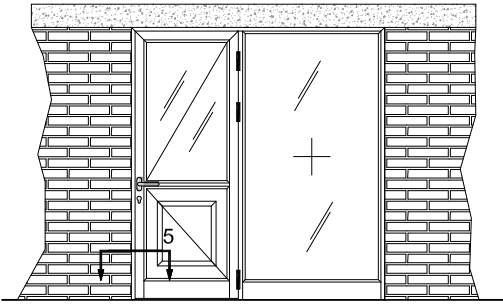

ΟΨΗ
SIDE VIEW

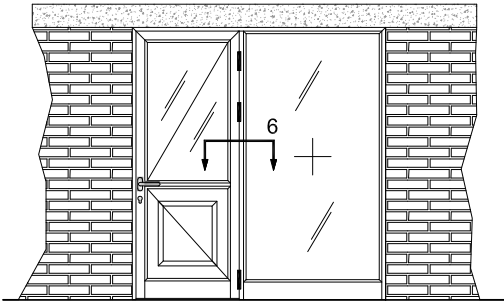

ΤΟΜΗ 6
SECTION 6

ΚΑΤΩΨΗ
TOP VIEW

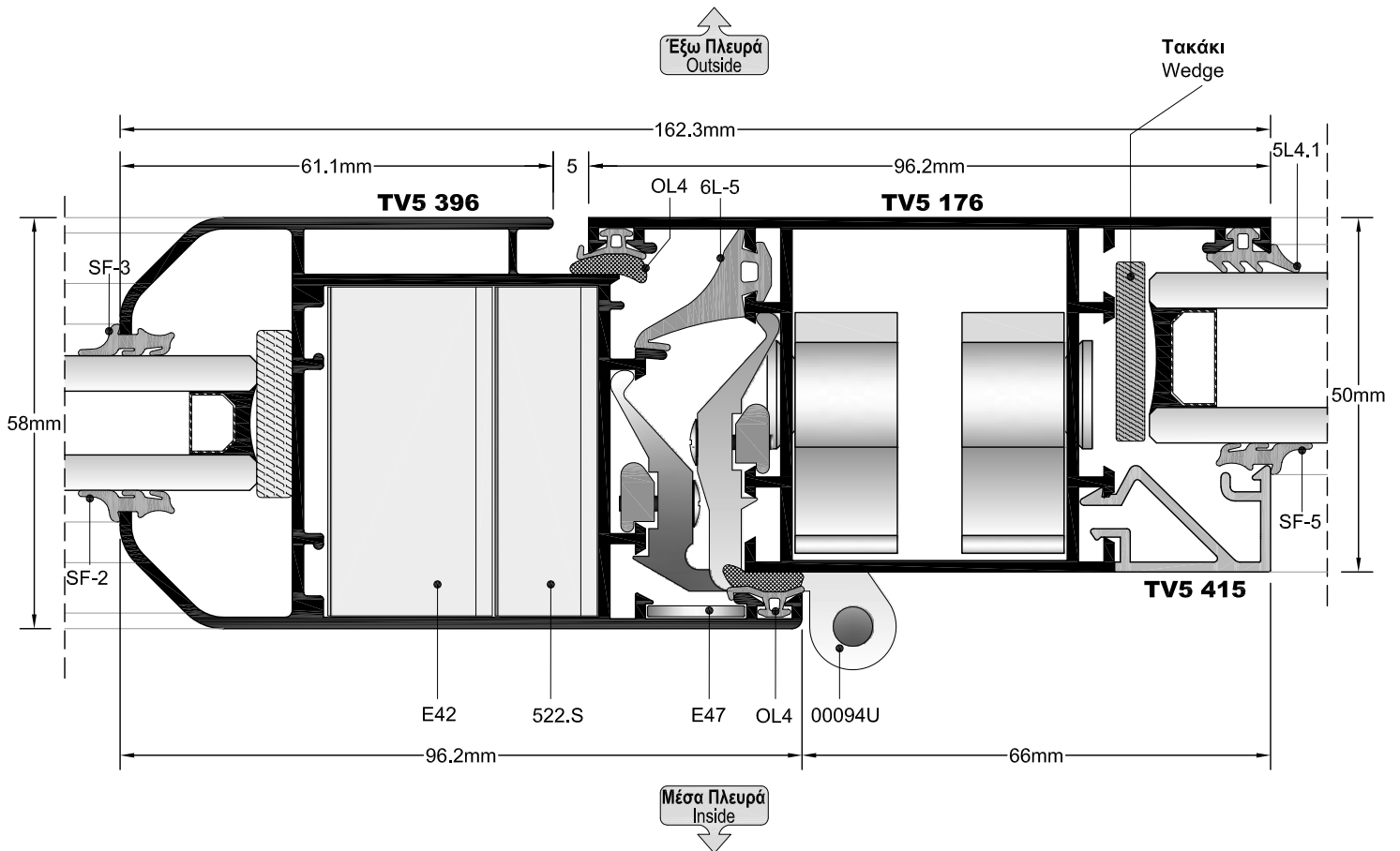
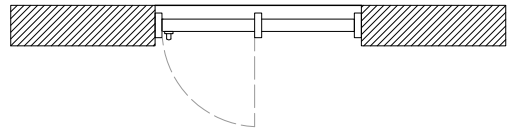

Όψη
SIDE VIEW

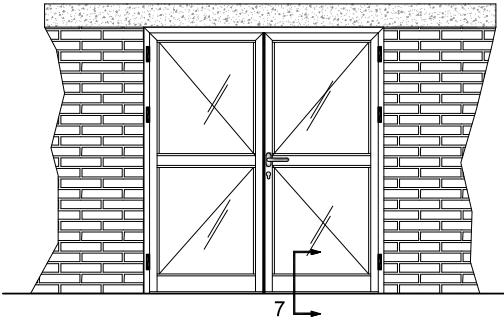

ΤΟΜΗ 7
SECTION 7

ΚΑΤΟΨΗ
TOP VIEW

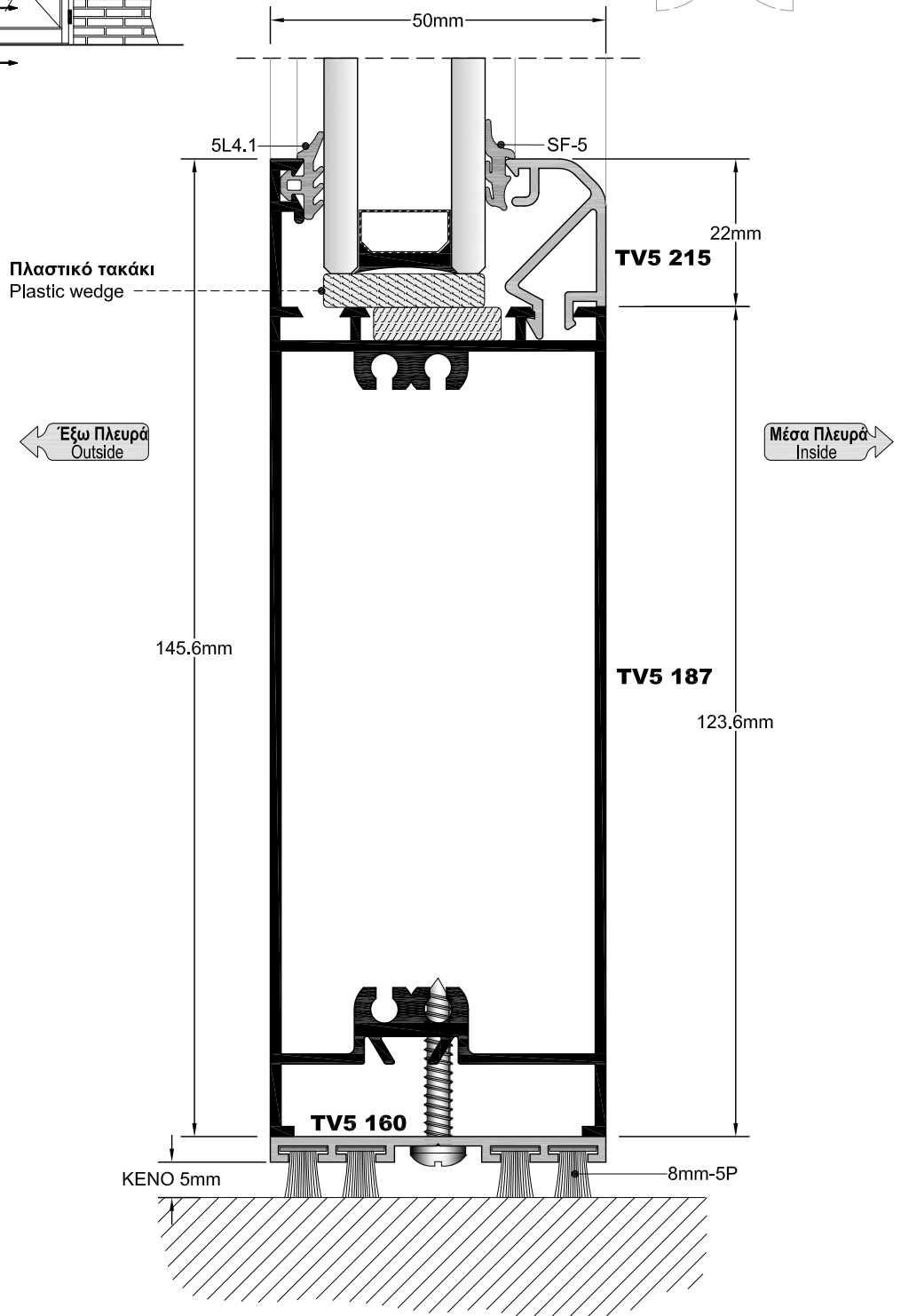
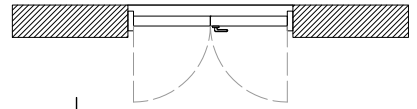

Όψη
SIDE VIEW

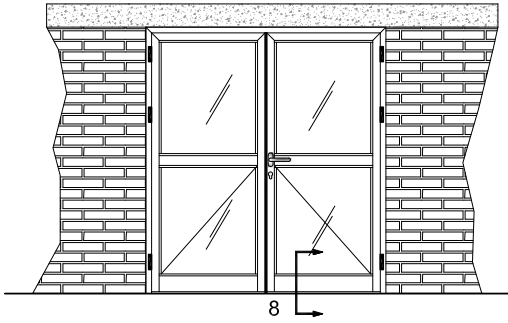

Κατοψη
TOP VIEW

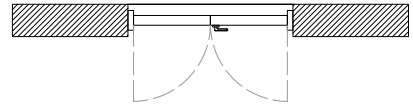

ΤΟΜΗ 8
SECTION 8

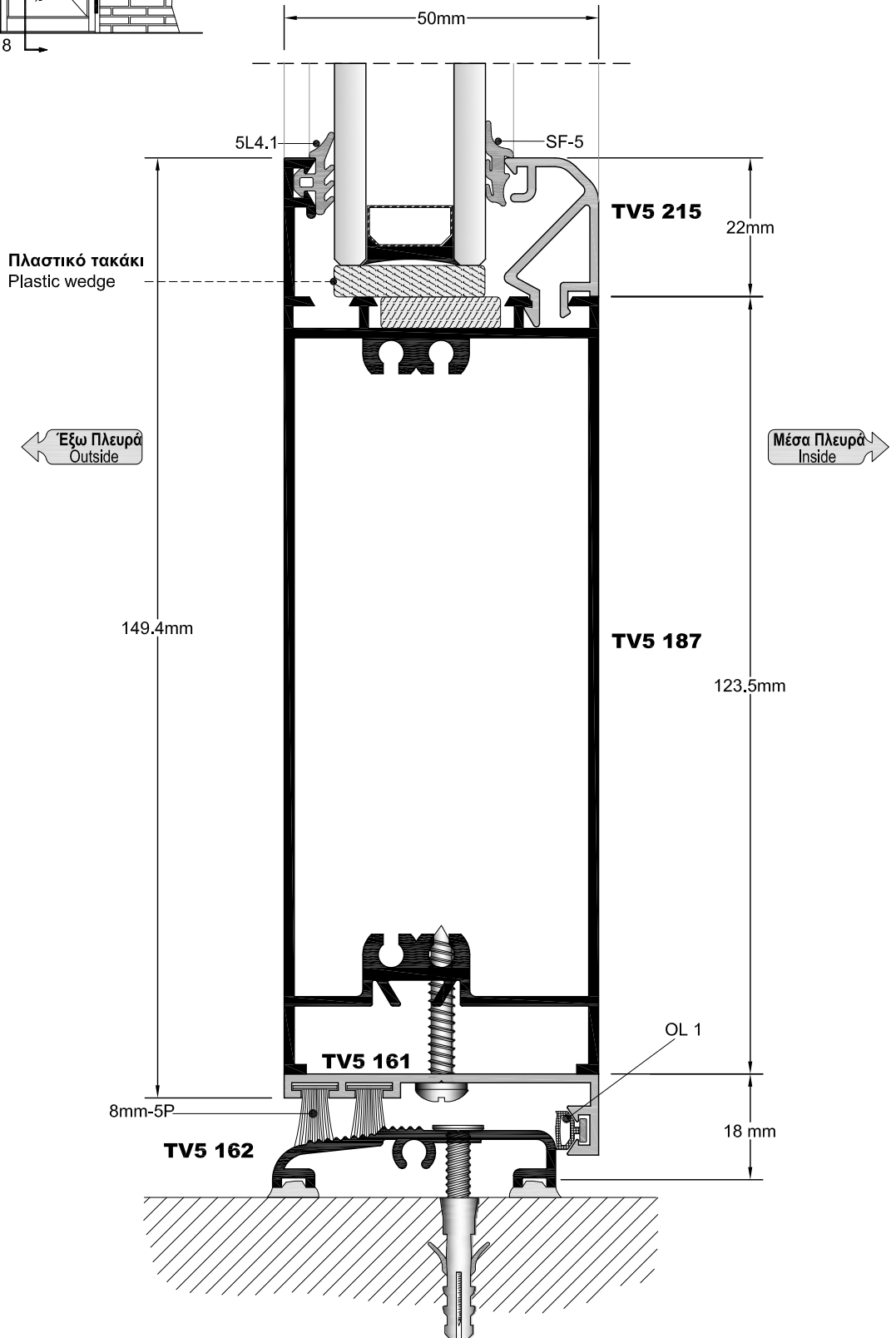

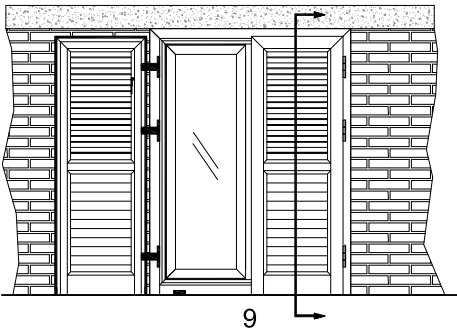

TOMH 9
SECTION 9

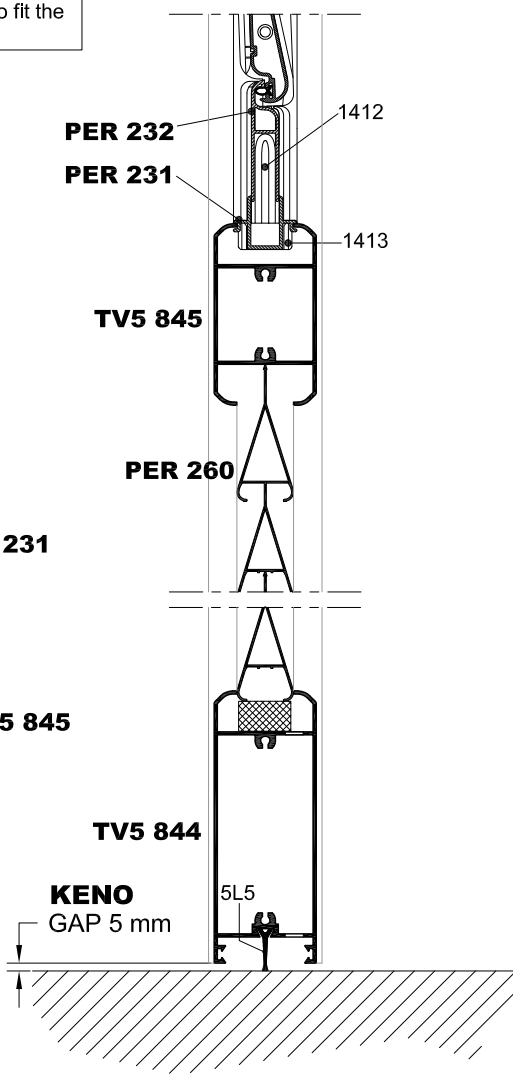
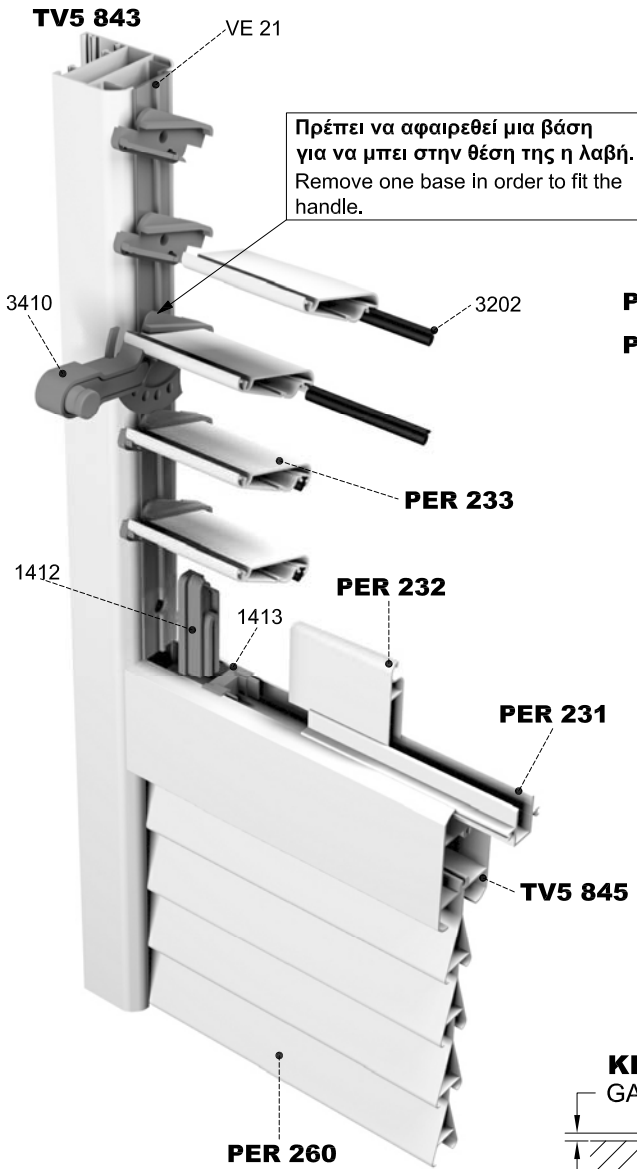
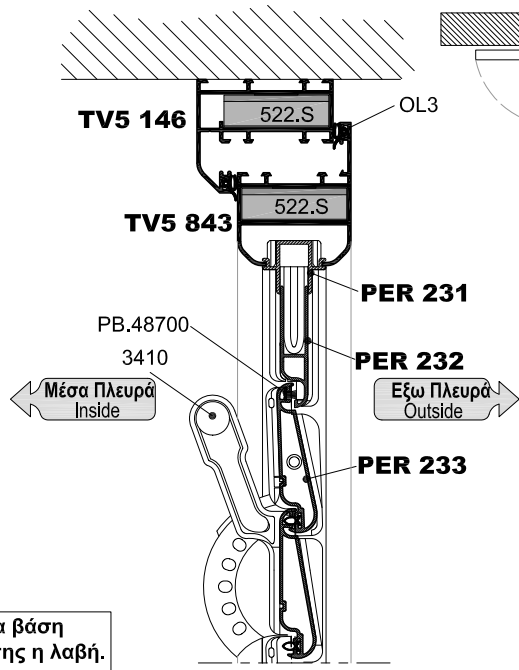
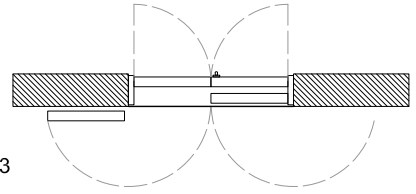

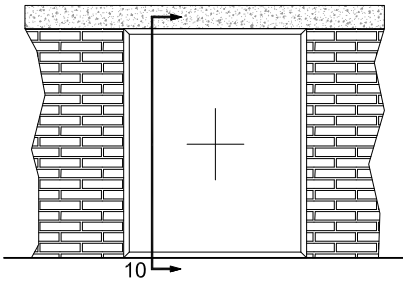

ΤΟΜΗ 10
SECTION 10

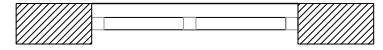

← Έξω Πλευρά
Outside

→ Μέσα Πλευρά
Inside

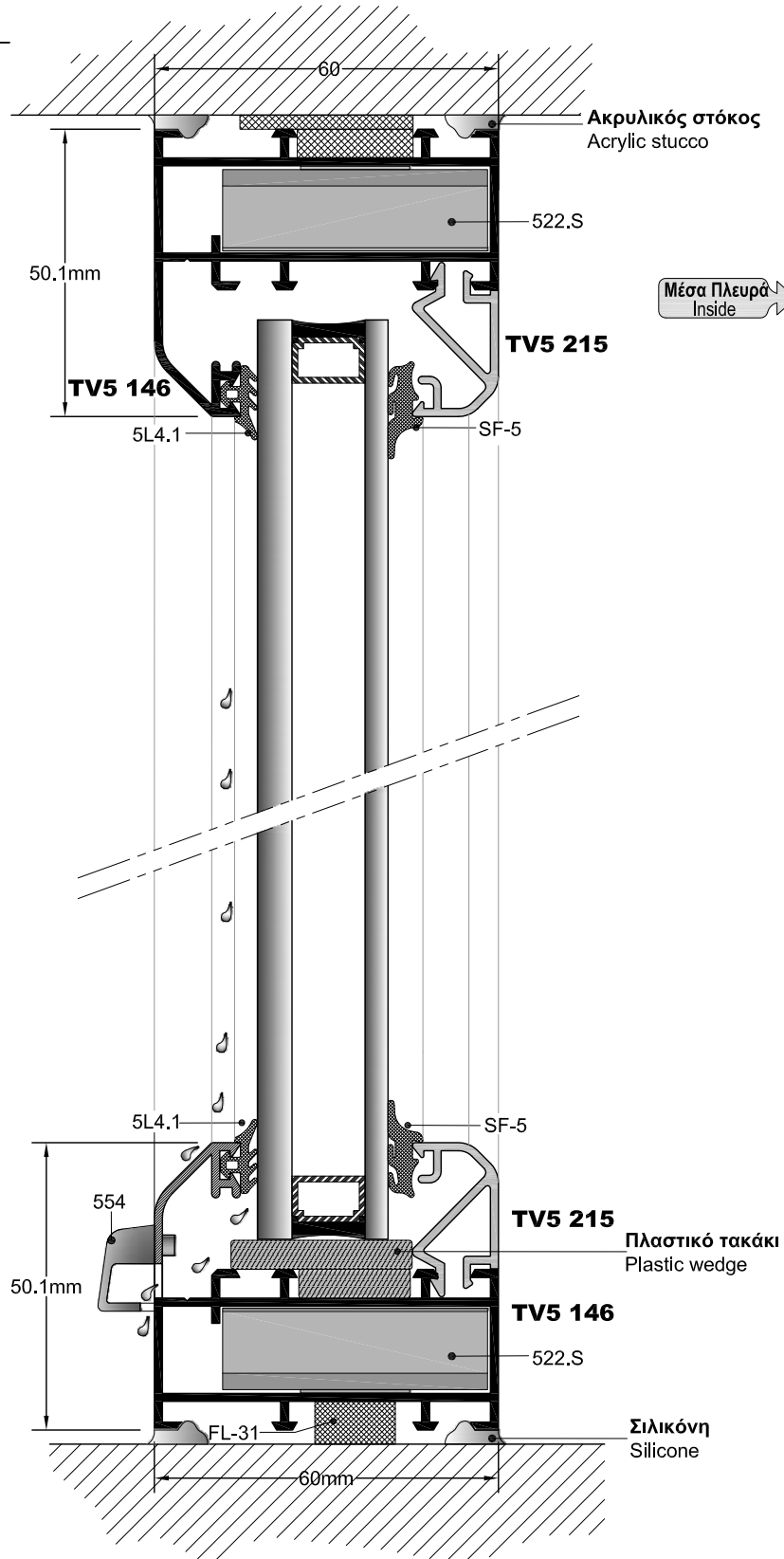

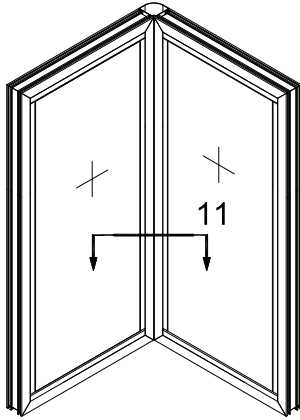

TOMH 11
SECTION 11

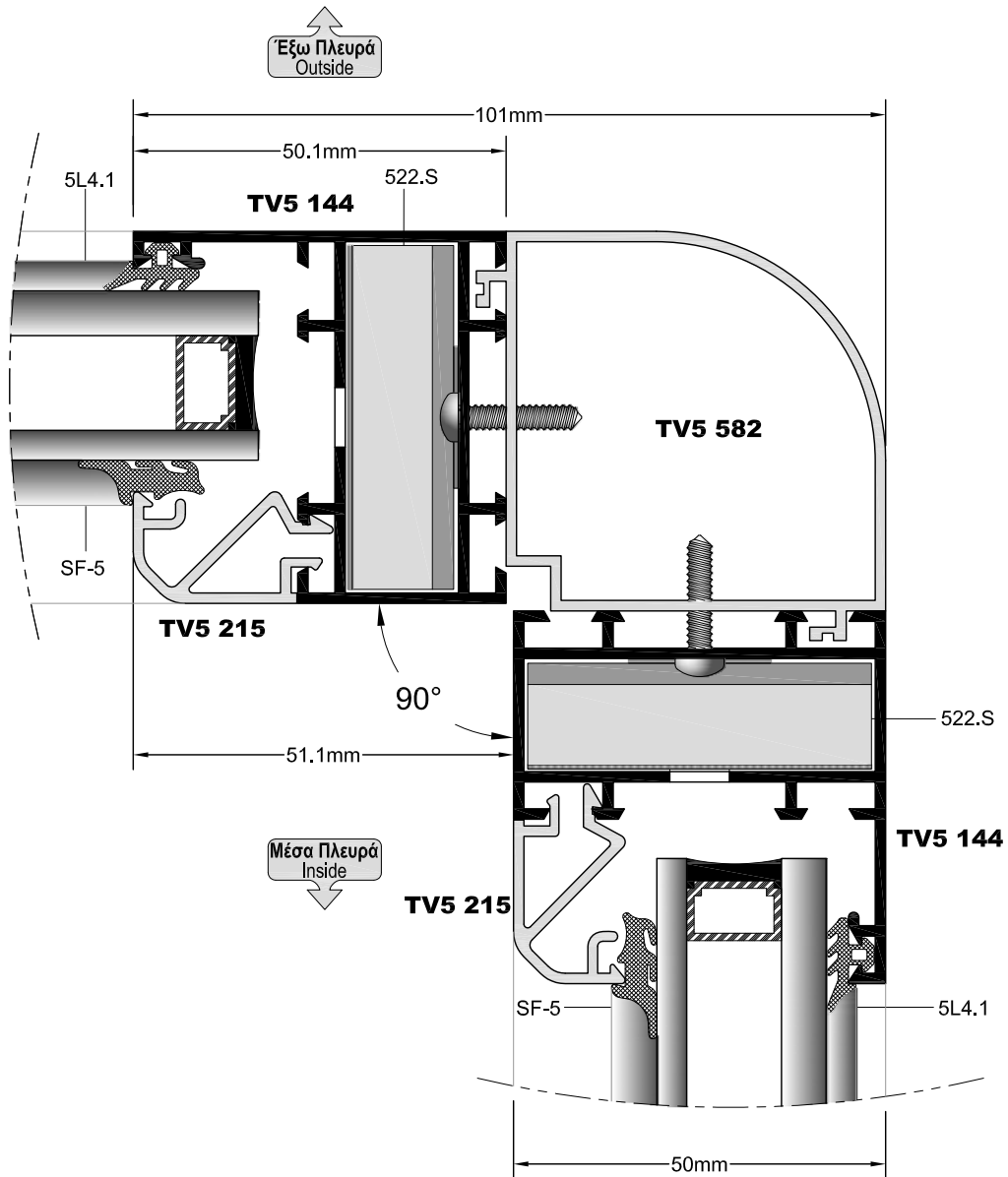
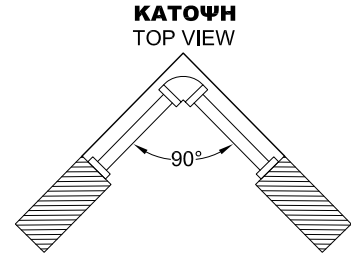

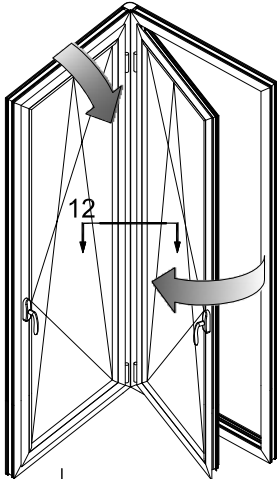

TOMH 12
SECTION 12

ΚΑΤΩΨΗ
TOP VIEW

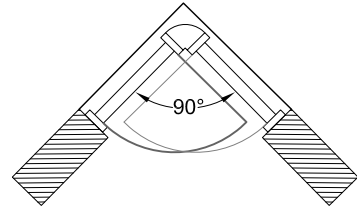

Εξω Πλευρά
Outside

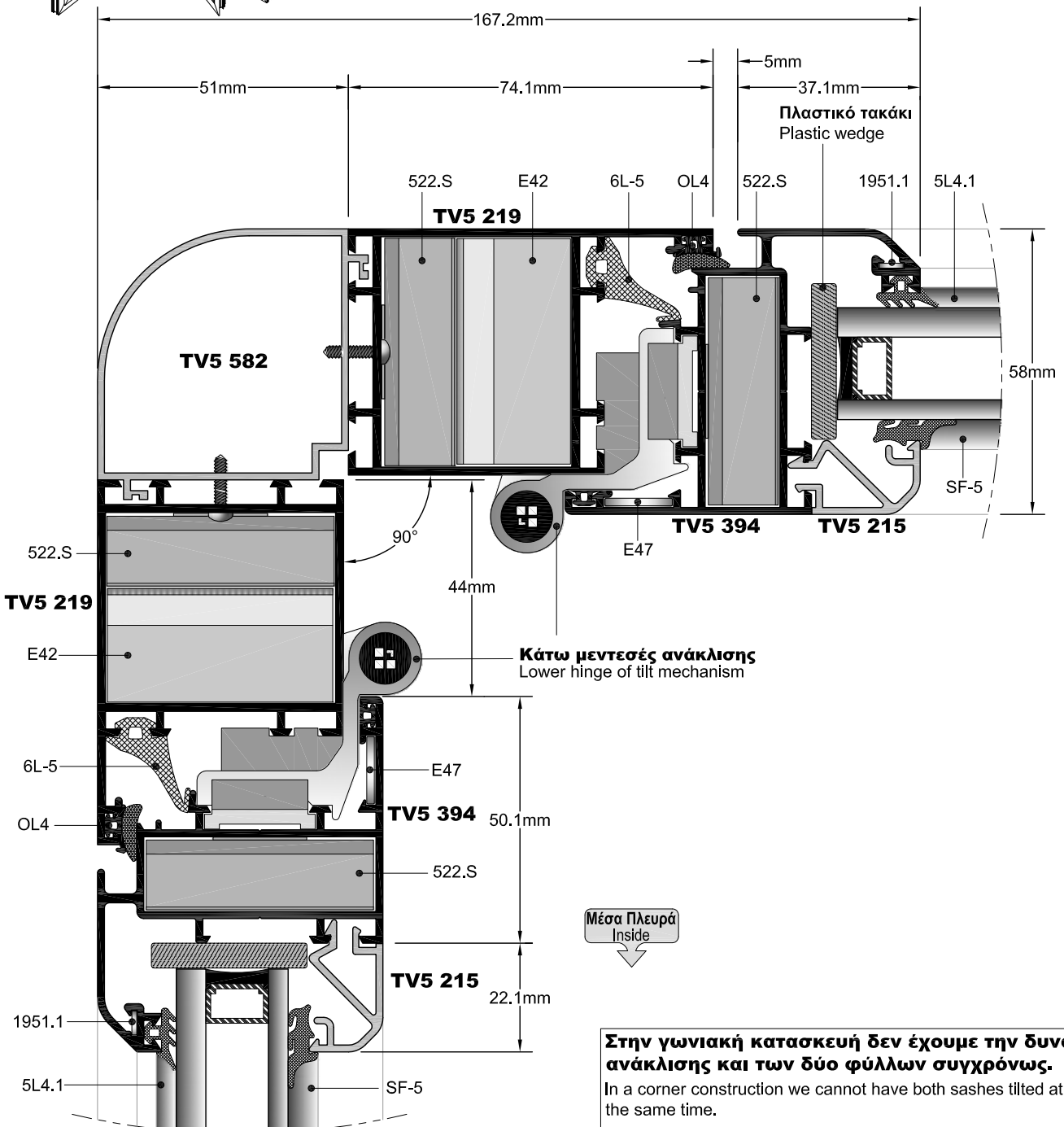

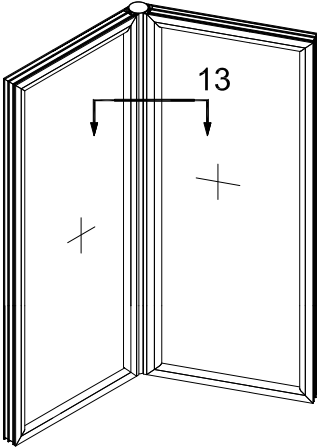

TOMH 13
SECTION 13

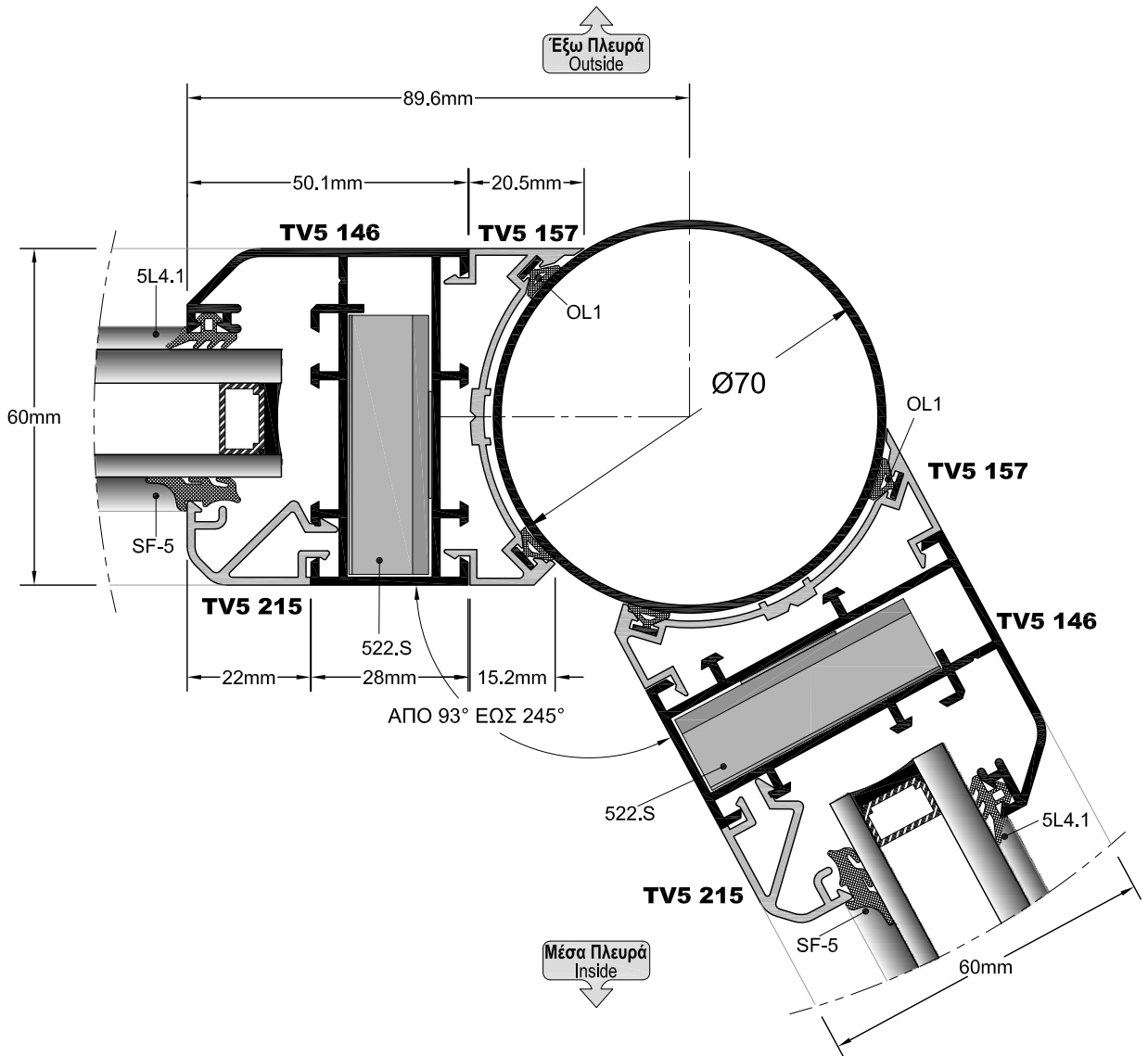
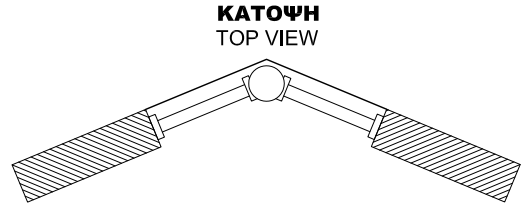

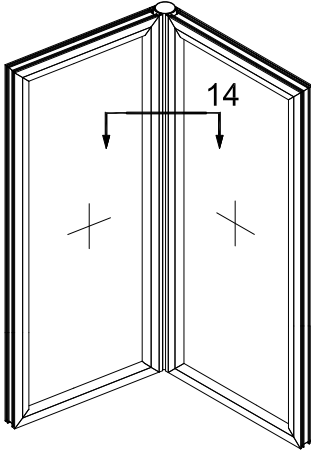

ΤΟΜΗ 14
SECTION 14

ΚΑΤΩΨΗ
TOP VIEW

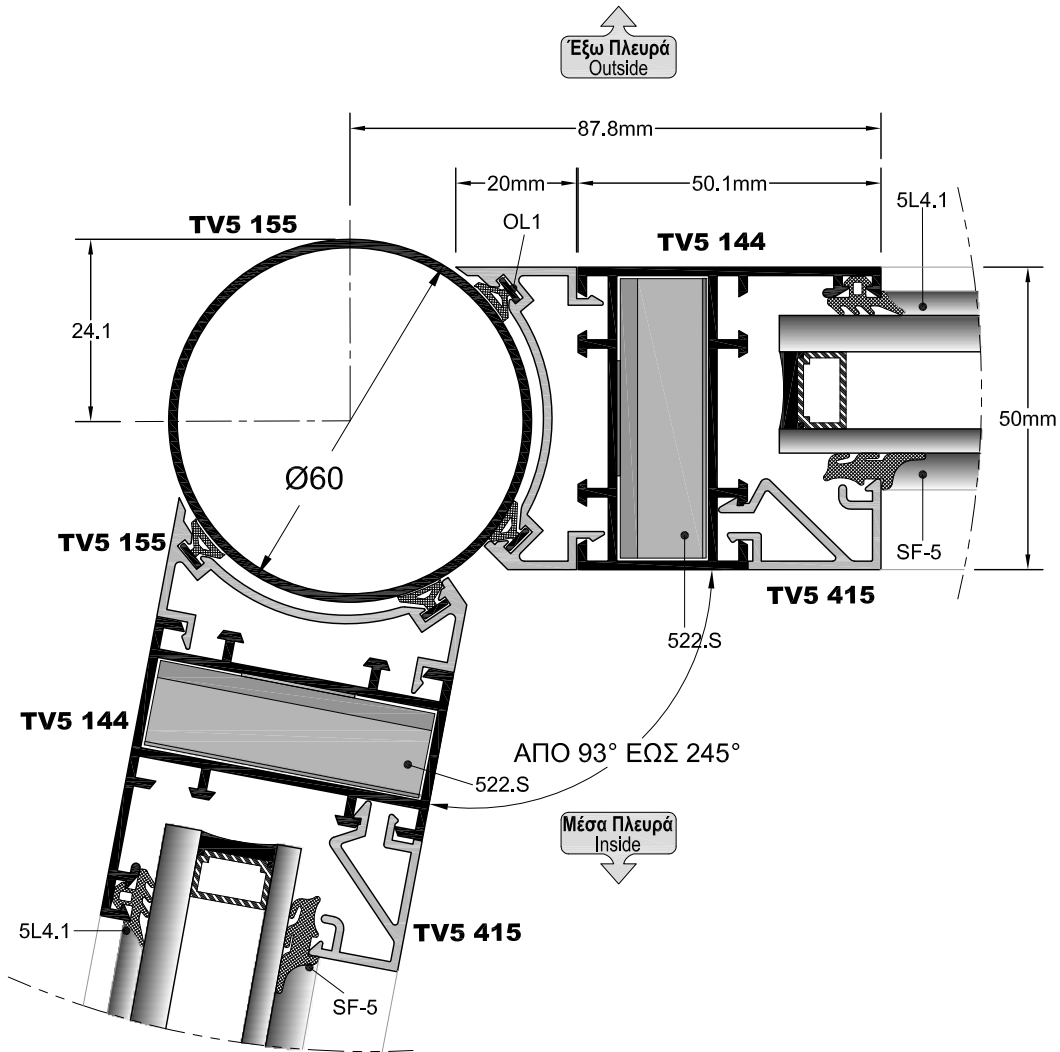
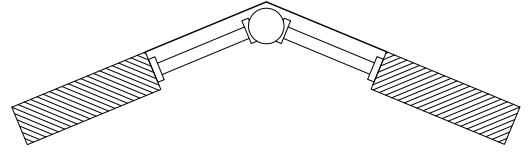

Όψη
SIDE VIEW

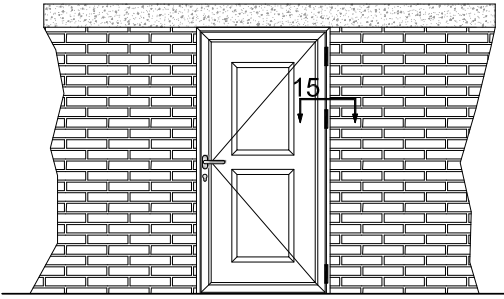

ΤΟΜΗ 15
SECTION 15

Κατοψη
TOP VIEW

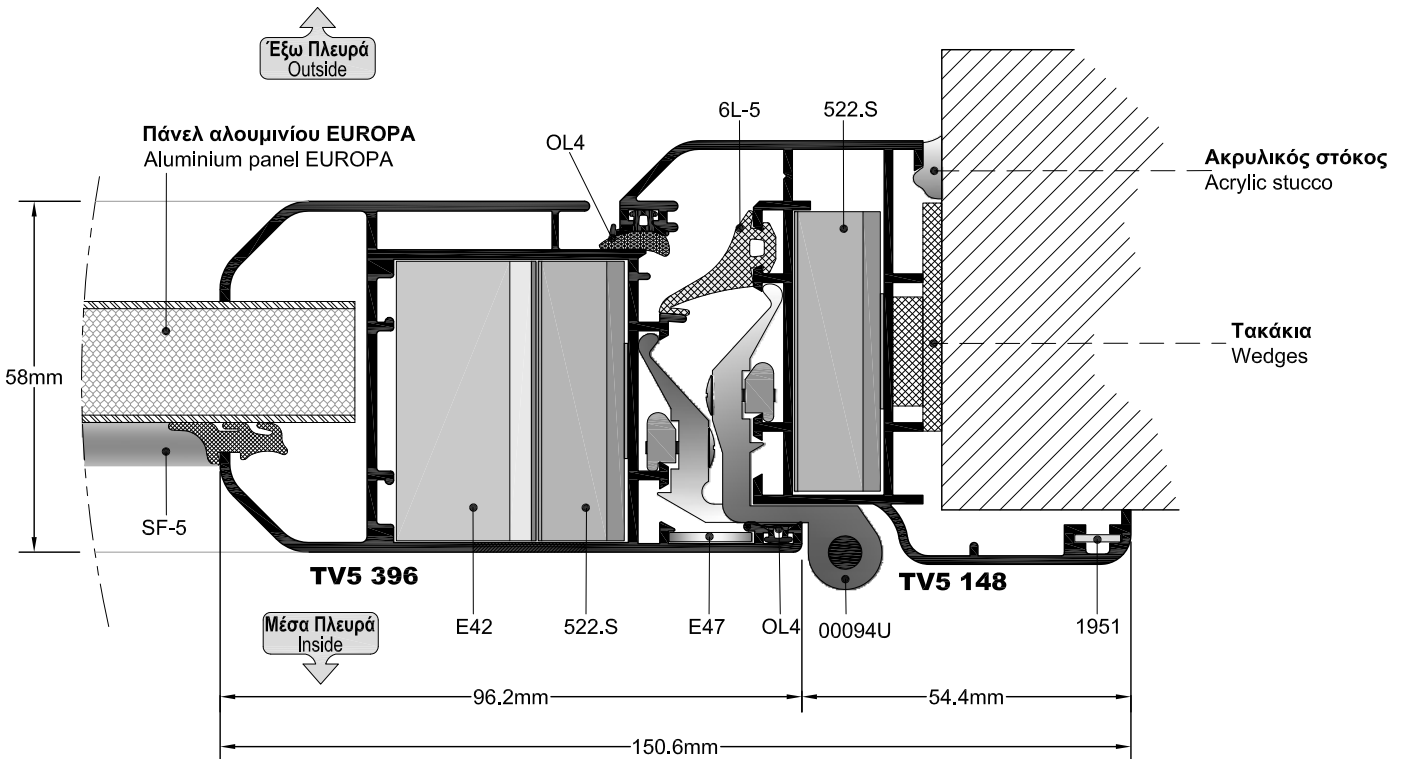
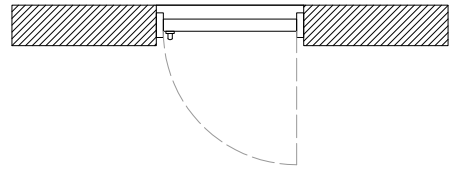

Όψη
SIDE VIEW

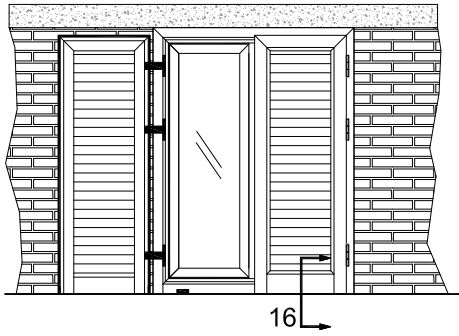

Κατοψη
TOP VIEW

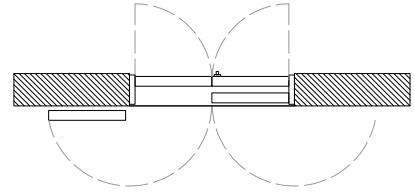

ΤΟΜΗ 16
SECTION 16

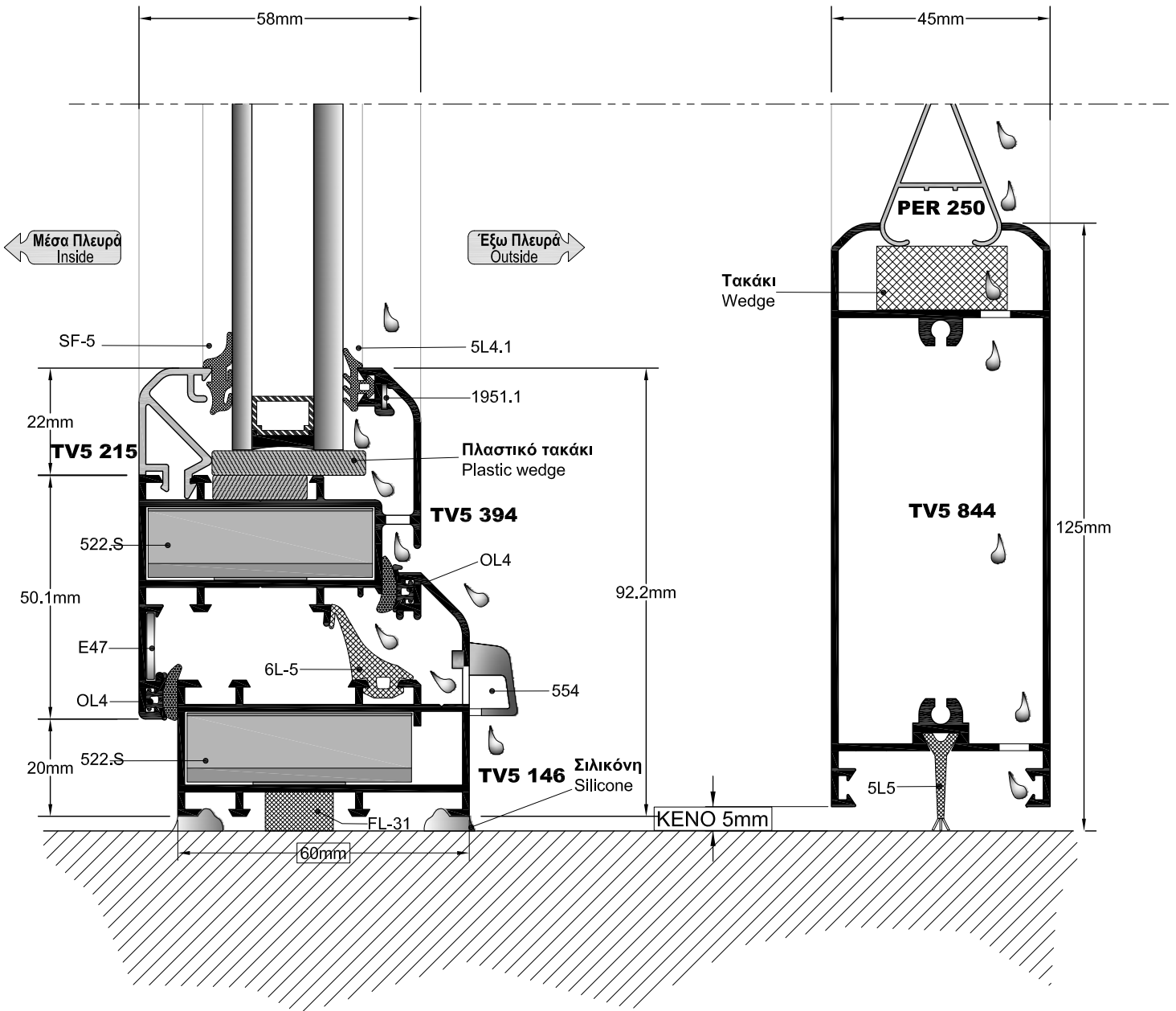

ΟΨΗ
SIDE VIEW

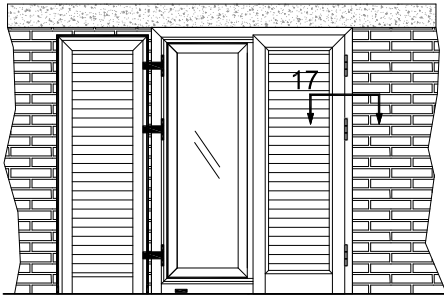

ΤΟΜΗ 17
SECTION 17

ΚΑΤΟΨΗ
TOP VIEW

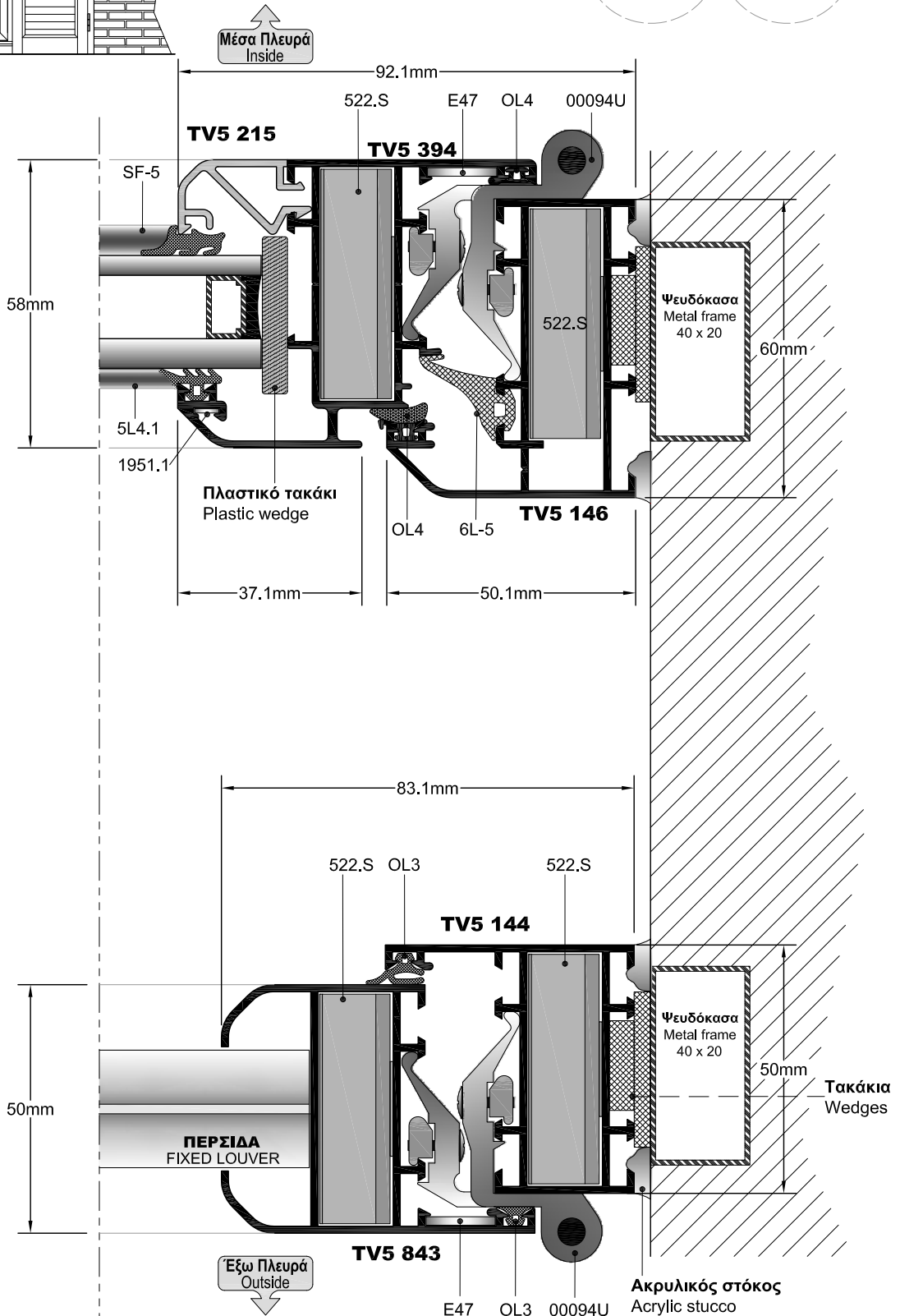
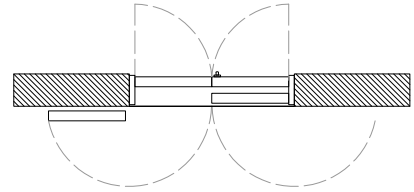

ΟΨΗ
SIDE VIEW

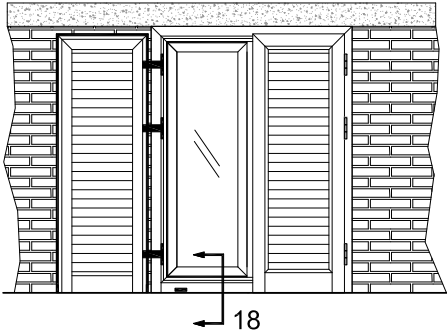

ΚΑΤΟΨΗ
TOP VIEW

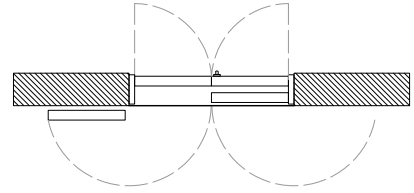

ΤΟΜΗ 18
SECTION 18

← Έξω Πλευρά
Outside

→ Μέσα Πλευρά
Inside

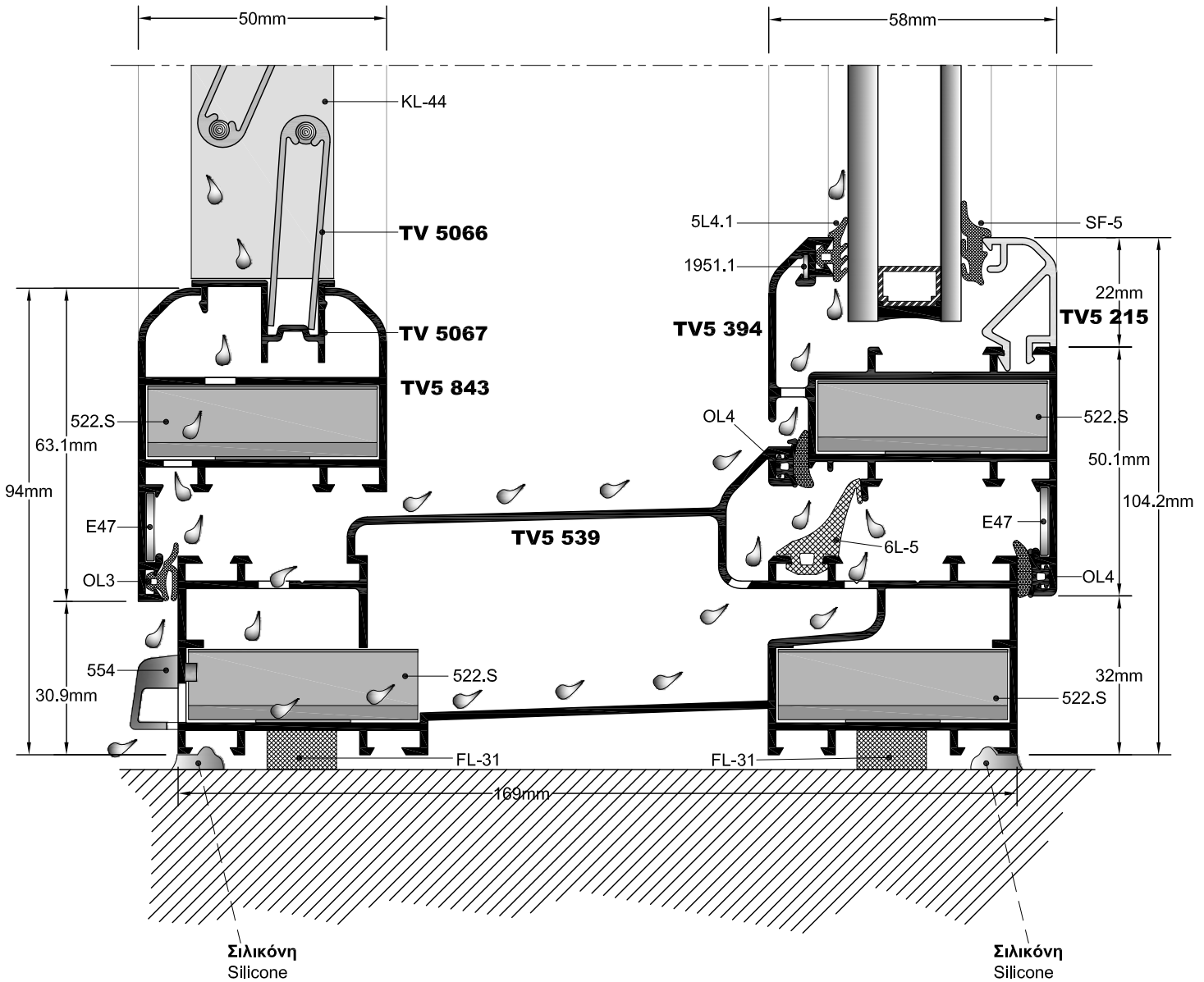

Όψη
SIDE VIEW

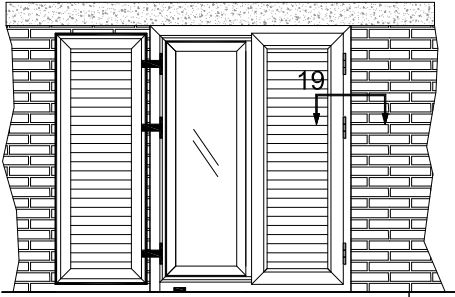

Κατοψη
TOP VIEW

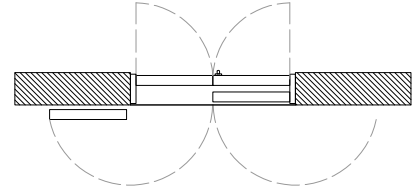

ΤΟΜΗ 19
SECTION 19

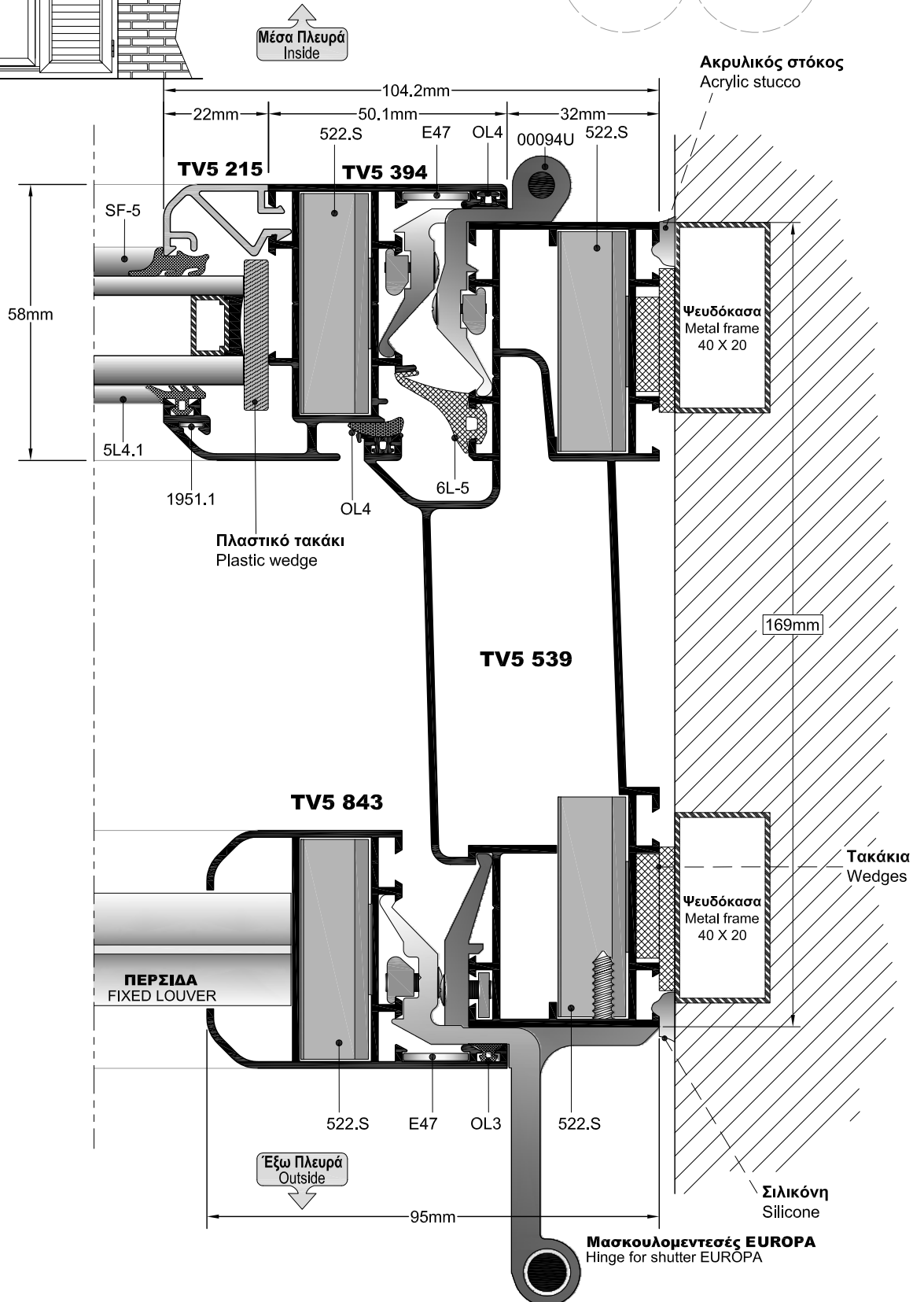

ΑΝΤΙΚΑΤΑΣΤΑΣΗ ΠΑΛΑΙΩΝ ΞΥΛΙΝΩΝ ΚΟΥΦΩΜΑΤΩΝ ΜΕ ΡΟΛΟ
REPLACEMENT OF AGED WOODEN CASEMENTS CONTAINING ROLLING SHUTTERS.

Όψη
SIDE VIEW

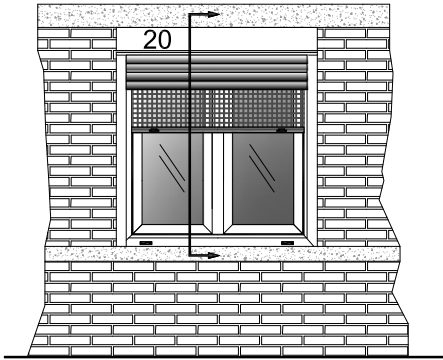

ΤΟΜΗ 20
SECTION 20

ΚΟΥΤΙ ΡΟΛΟΥ 140 mm
ROLLING SHUTTER BOX 140 mm

Κατοψη
TOP VIEW

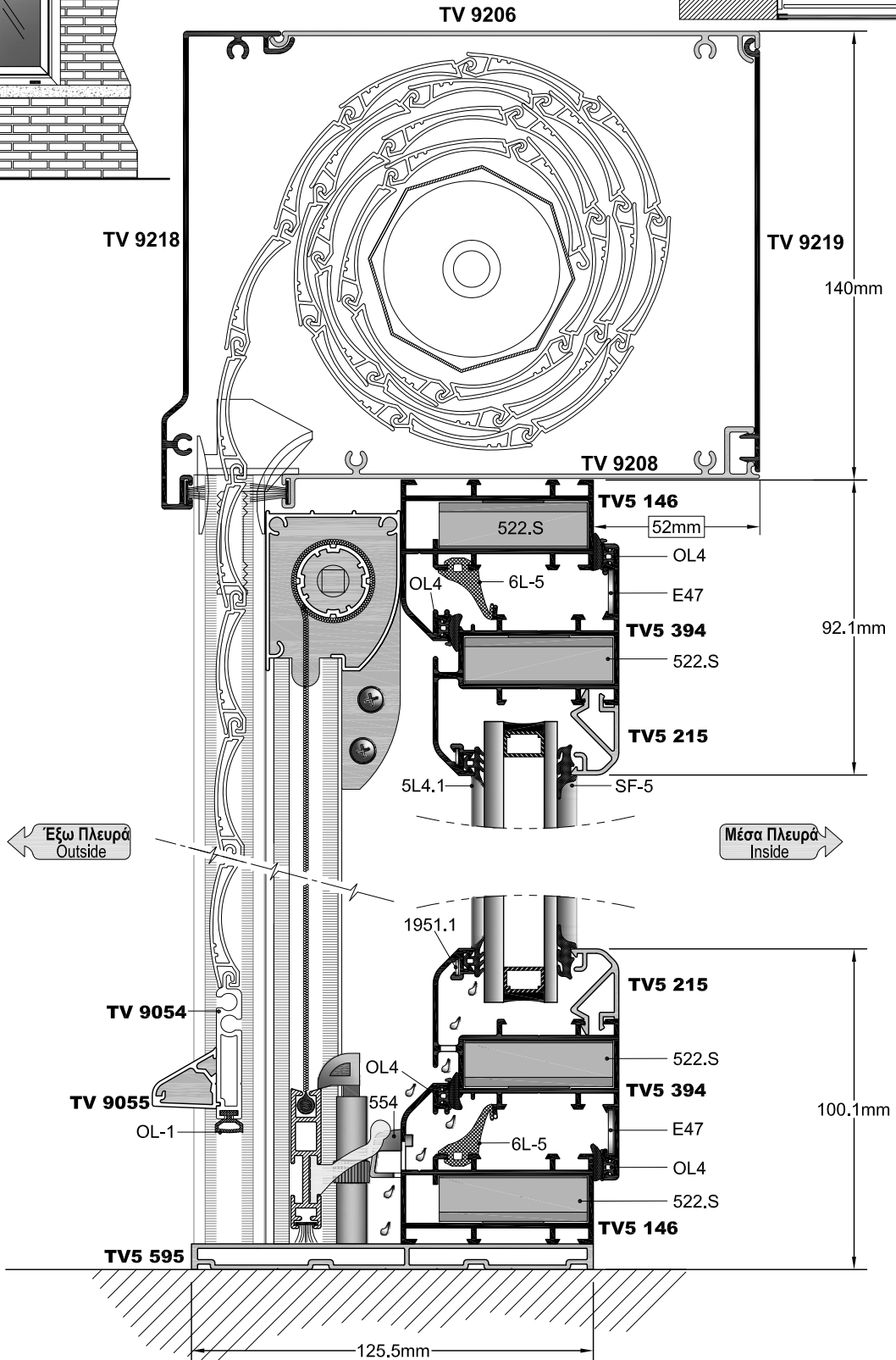
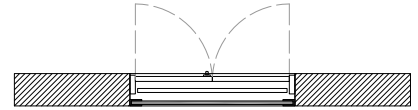

ΑΝΤΙΚΑΤΑΣΤΑΣΗ ΠΑΛΙΩΝ ΞΥΛΙΝΩΝ ΚΟΥΦΩΜΑΤΩΝ ΜΕ ΡΟΛΟ
REPLACEMENT OF OLD WOODEN CASEMENTS CONTAINING ROLLING SHUTTERS.

Όψη
SIDE VIEW

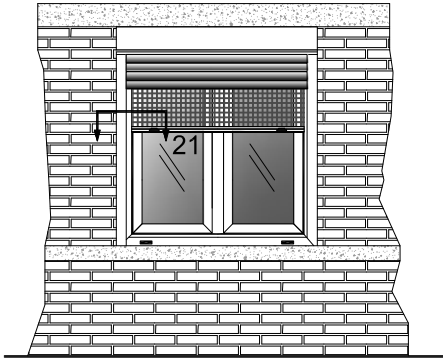

ΤΟΜΗ 21
SECTION 21

ΚΑΤΟΨΗ
TOP VIEW

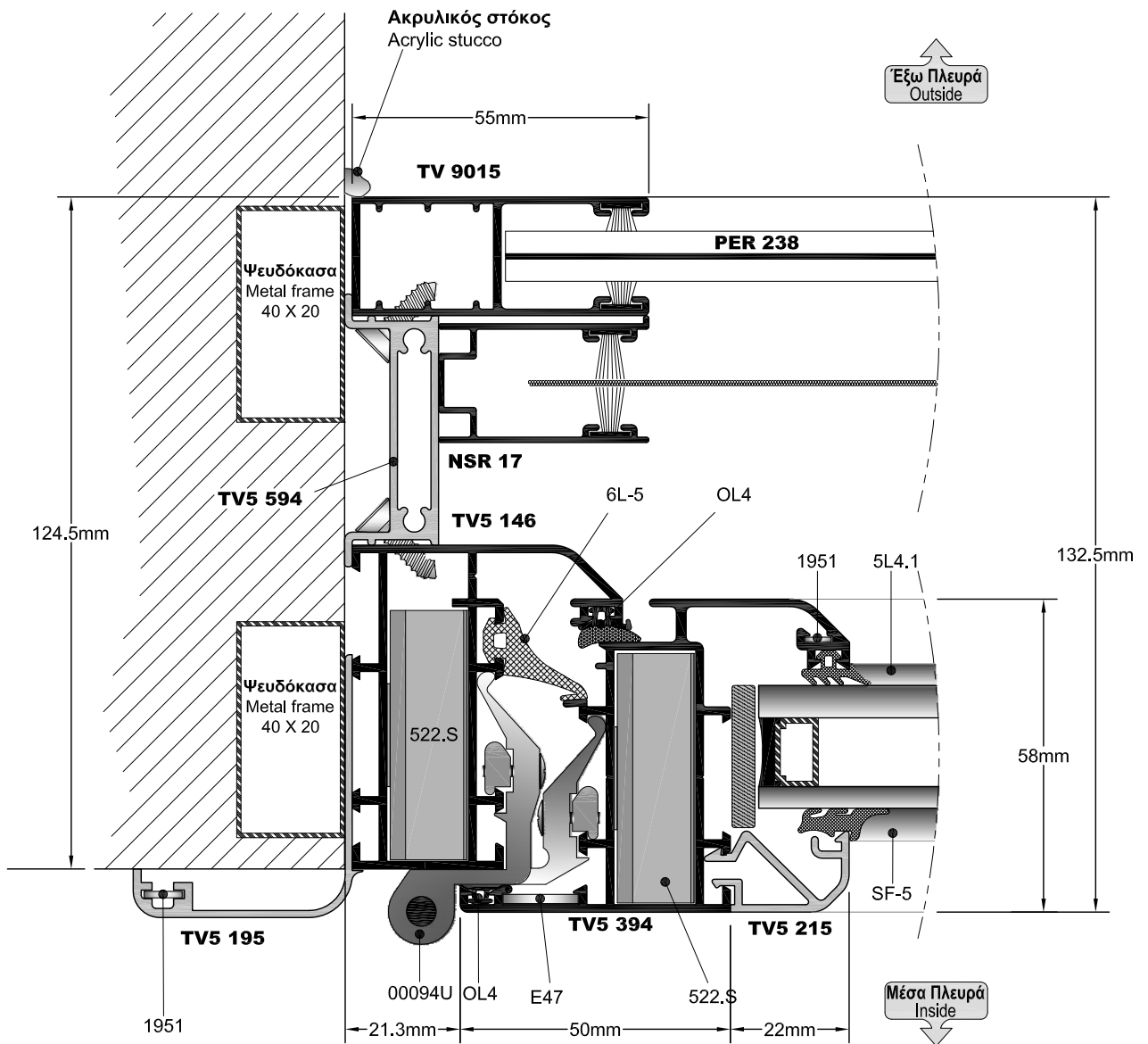
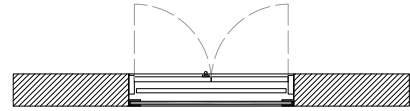

Όψη
SIDE VIEW



ΤΟΜΗ 22
SECTION 22

ΚΑΤΟΨΗ
TOP VIEW

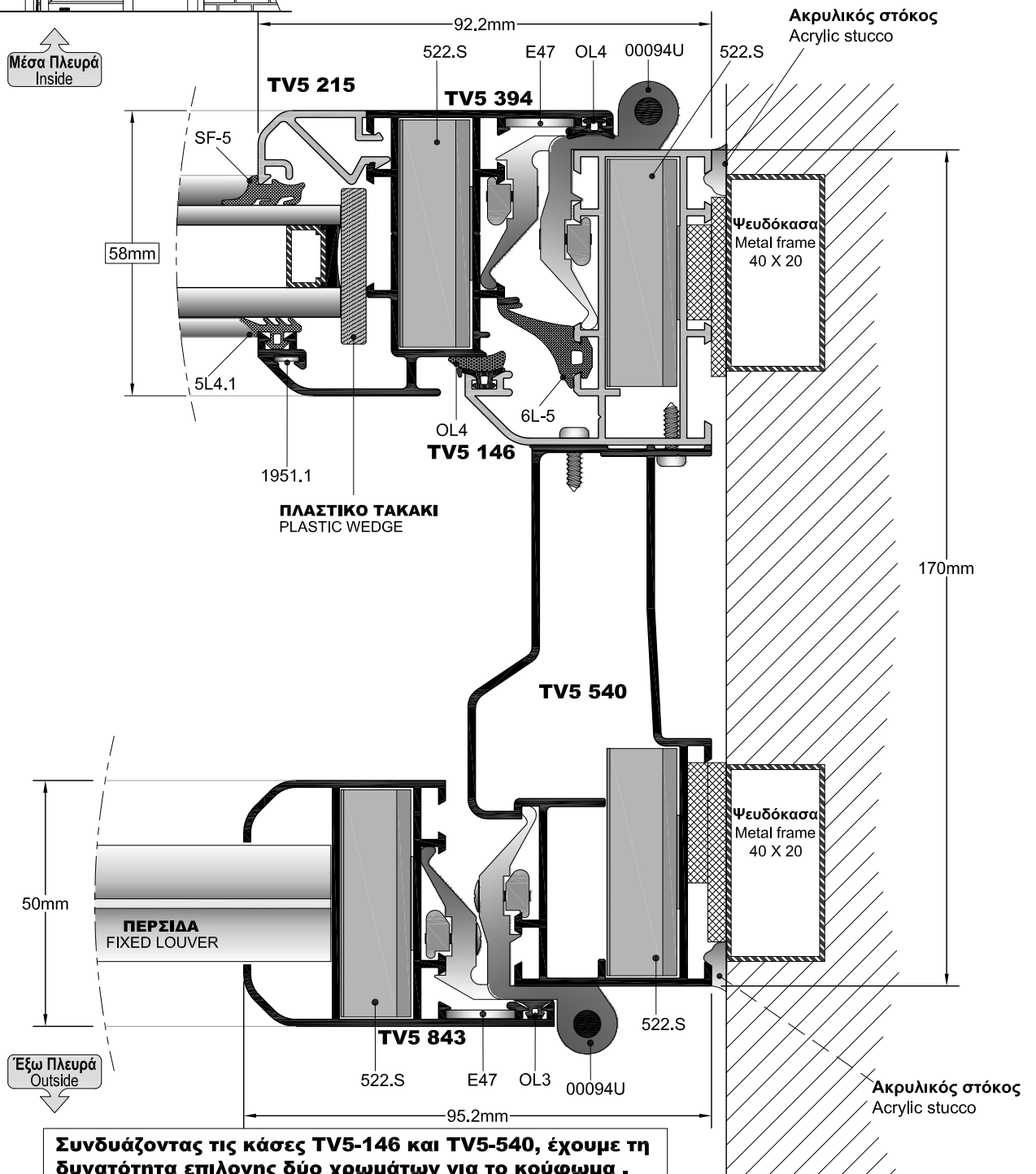
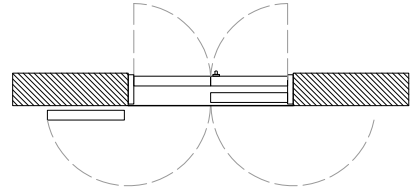

Συνδυάζοντας τις κάσες TV5-146 και TV5-540, έχουμε τη δυνατότητα επιλογής δύο χρωμάτων για το κούφωμα .
Assembling of TV5-146 & TV5-540 give the choice of two colours for the frame.

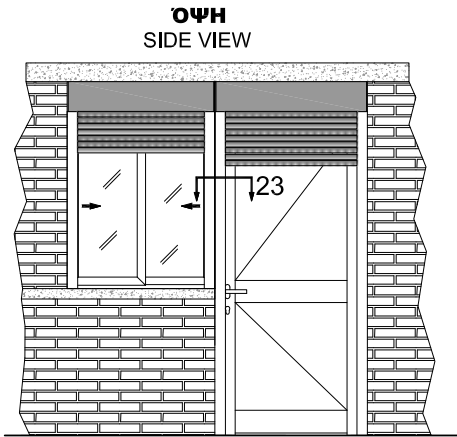

ΤΟΜΗ 23
SECTION 23

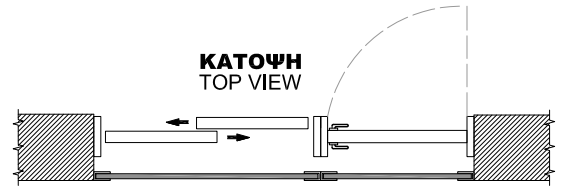

ΣΥΝΔΥΑΣΜΟΣ 500 ΜΕ 2000 ΚΑΙ 990
COMBINATION OF 500 WITH 2000 & 990

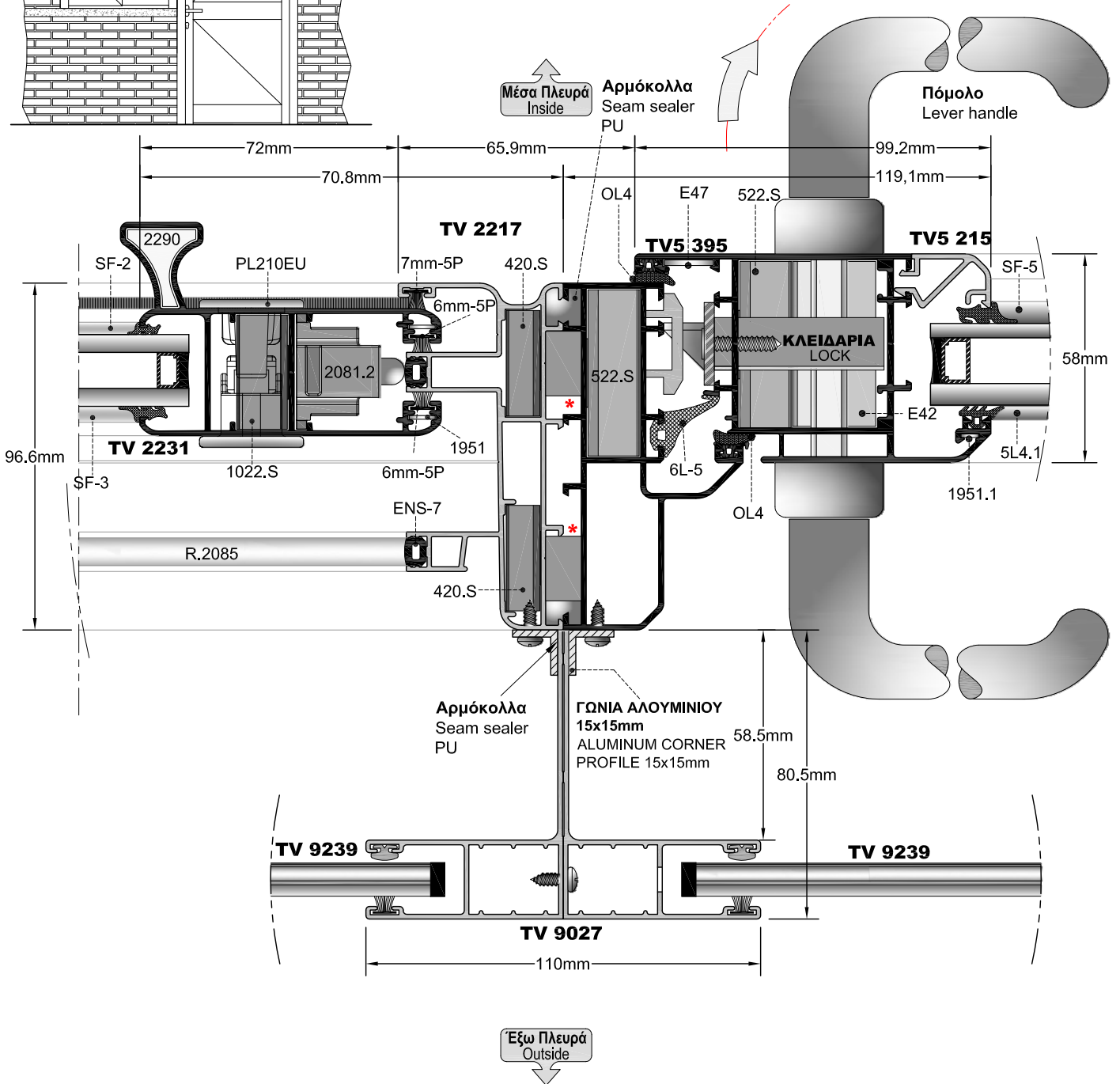

ΣΤΗΝ ΠΑΡΑΠΑΝΩ ΚΑΤΑΣΚΕΥΗ ΧΡΗΣΙΜΟΠΟΙΗΘΗΚΕ 18αρι ΡΟΛΟ ΣΕ ΣΥΝΔΥΑΣΜΟ ΜΕ ΤΟ ΚΑΝΑΛΙ TV 9027 ΤΟΥ ΟΠΟΙΟΥ ΤΟ ΦΤΕΡΟ ΈΧΕΙ ΧΑΝΤΡΩΘΕΙ 42mm.

FOR THE ABOVE CONSTRUCTION USED 180mm ROLLING SHUTTER IN COMBINATION WITH TV 9027 SLAT DRIVER WHICH IS CUTTED 42mm.

*** ΤΑ ΤΑΚΑΚΙΑ FL-23 ΑΠΟΤΡΕΠΟΥΝ ΤΗΝ ΟΛΙΣΘΗΣΗ ΚΑΣΑΣ ΚΑΙ ΟΔΗΓΟΥ ΚΑΤΑ ΤΟ ΒΙΔΩΜΑ ΜΕΤΑΞΥ ΤΟΥΣ.**
THE WADGES FL-23 KEEPS THE FRAMES IN POSITION WHEN WE SCREWING THEM.

ΟΨΗ
SIDE VIEW

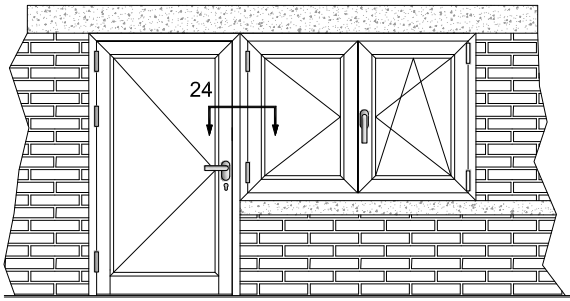

ΤΟΜΗ 24
SECTION 24

ΚΑΤΟΨΗ
TOP VIEW

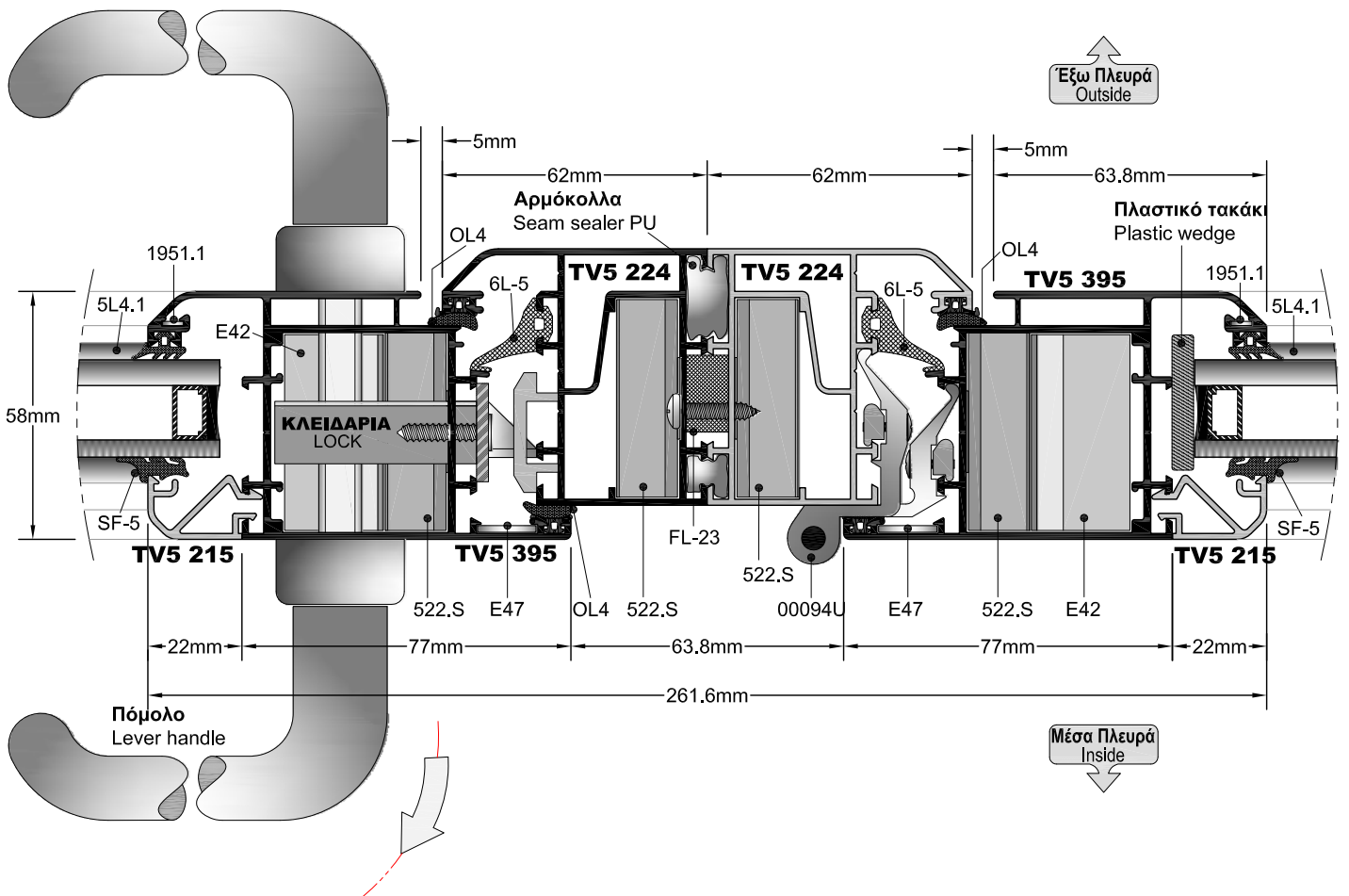
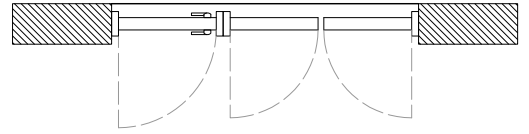

Όψη
SIDE VIEW

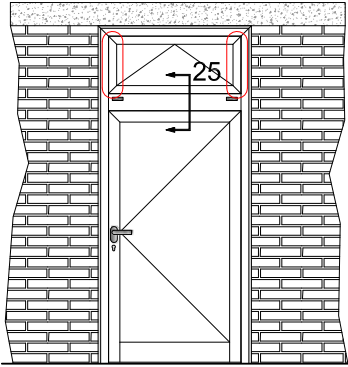

ΤΟΜΗ 25
SECTION 25

Κατοψη
TOP VIEW

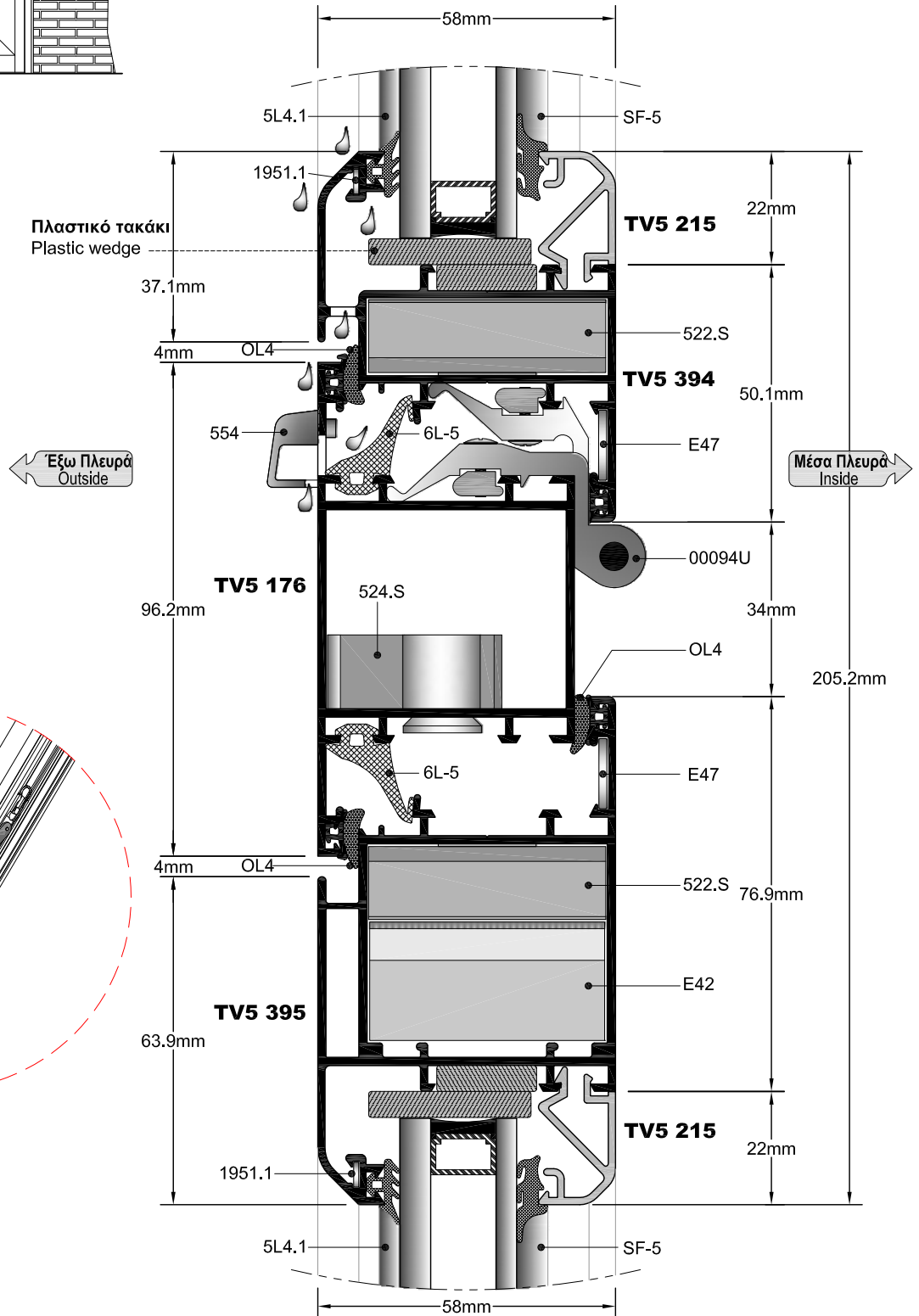
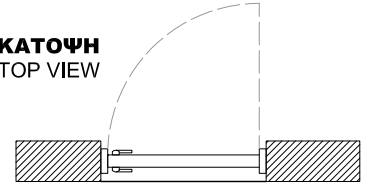

Κουμπάσο ανάκλισης
02018

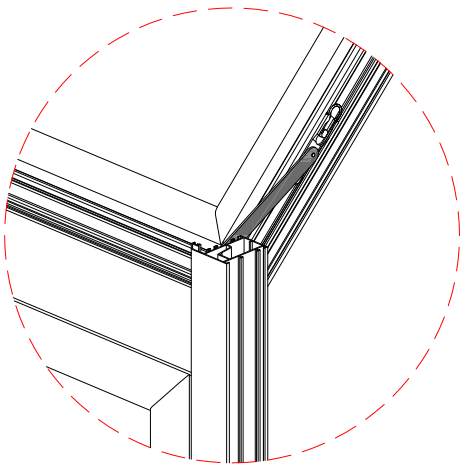

ΟΨΗ
SIDE VIEW

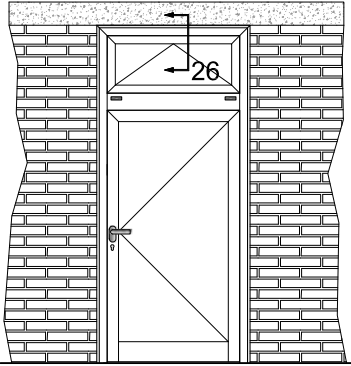

TOMH 26
SECTION 26

ΚΑΤΟΨΗ
TOP VIEW

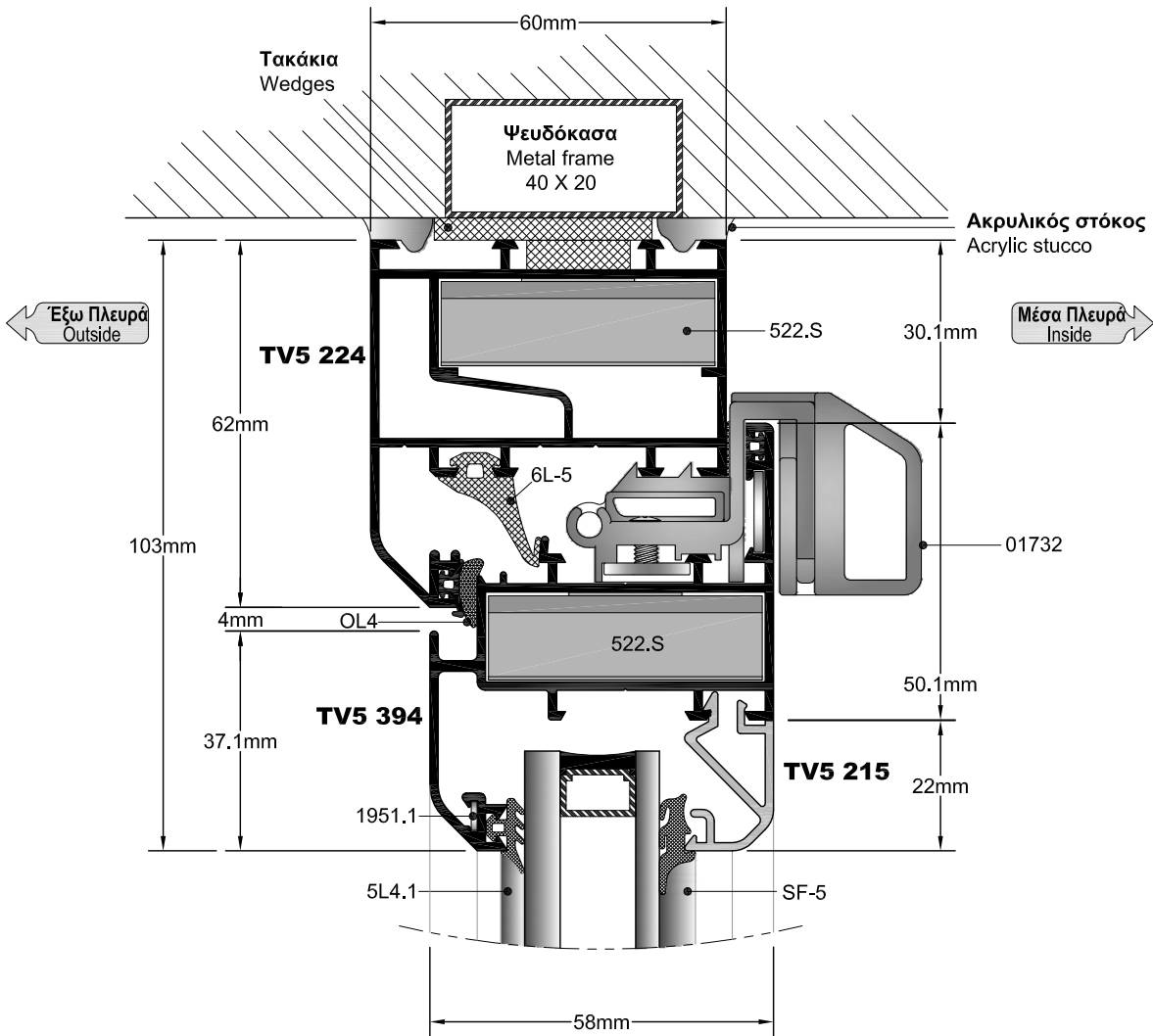
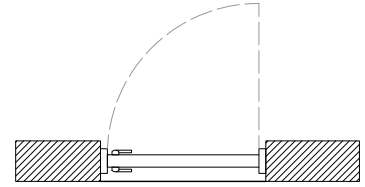

Όψη
SIDE VIEW

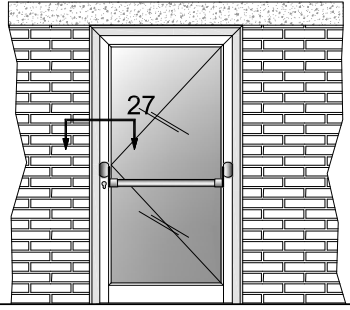

ΤΟΜΗ 27
SECTION 27

Κατοψη
TOP VIEW

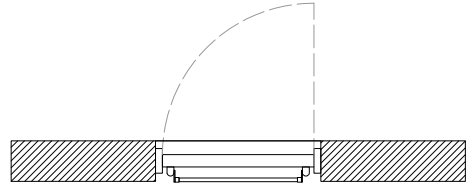

ΠΟΡΤΑ ΜΕ ΜΠΑΡΑ ΠΑΝΙΚΟΥ GIESSE
DOOR WITH PANIC BAR GIESSE

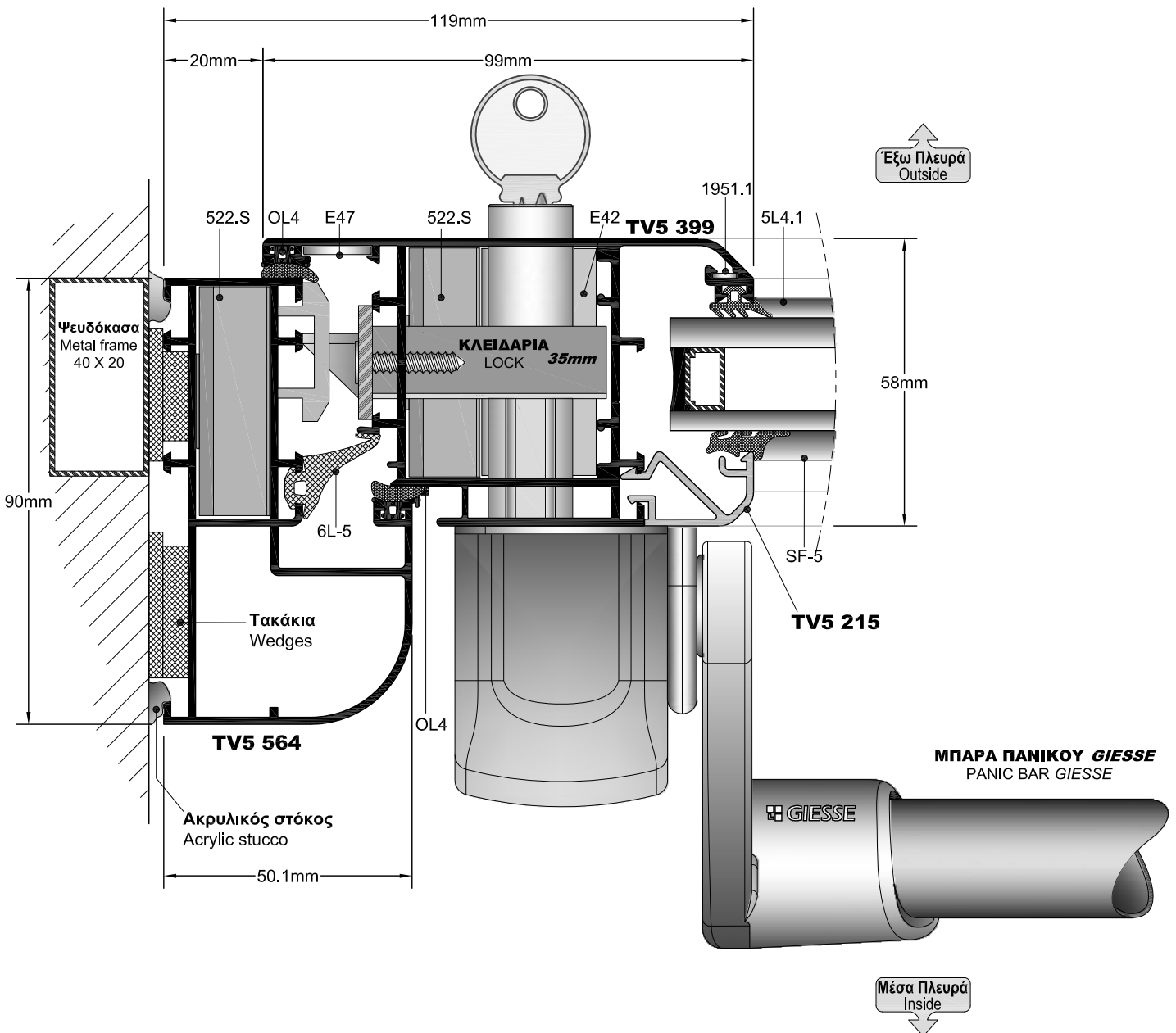

Όψη
SIDE VIEW

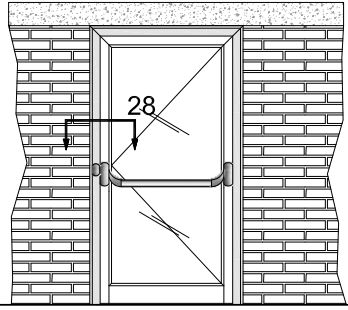

ΤΟΜΗ 28
SECTION 28

Κατοψη
TOP VIEW

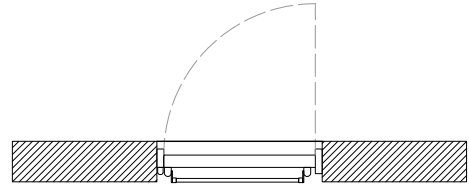

ΠΟΡΤΑ ΜΕ ΜΠΑΡΑ ΠΑΝΙΚΟΥ FAPIM
DOOR WITH PANIC BAR FAPIM

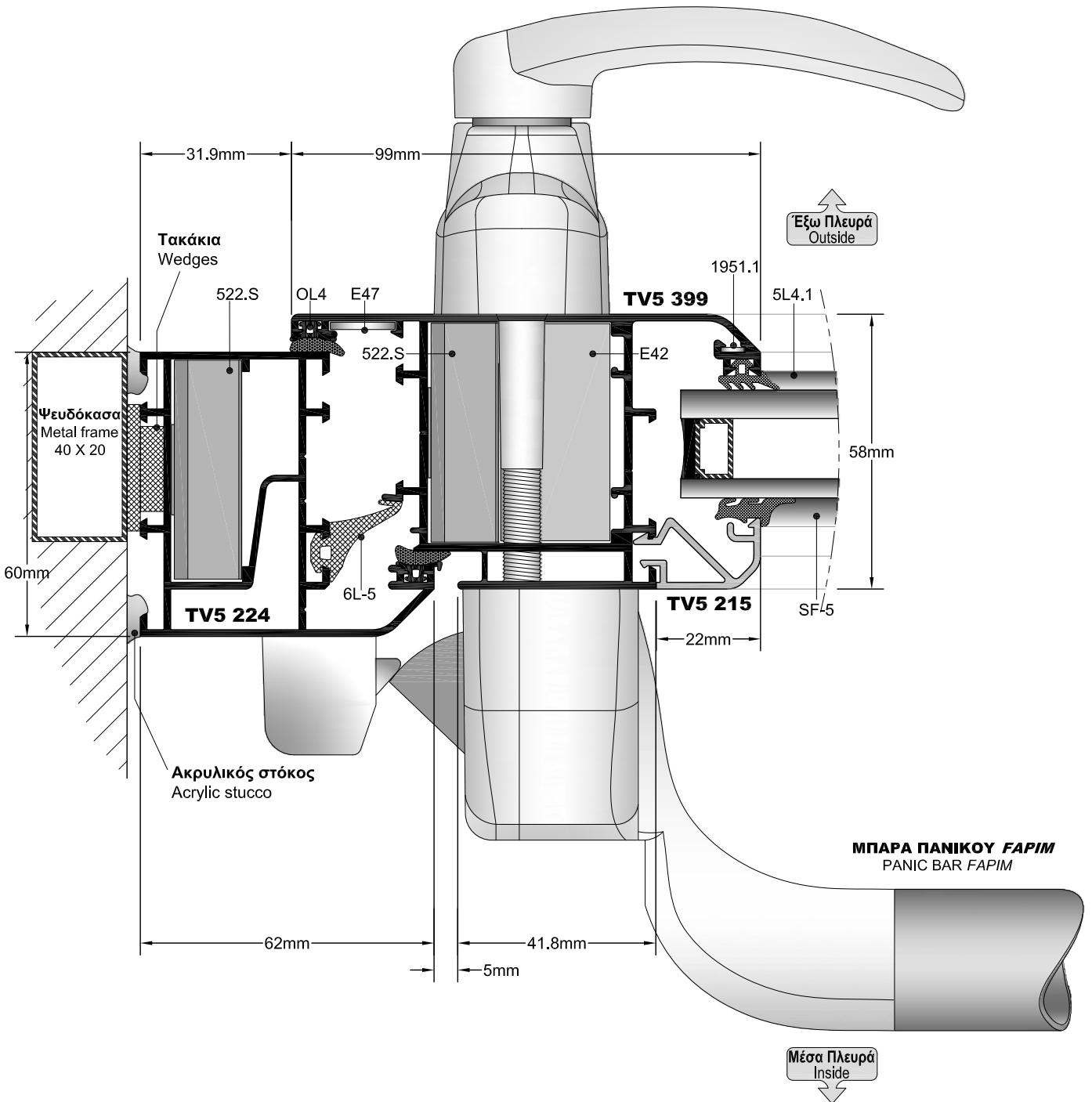

ΟΔΗΓΙΕΣ ΣΥΝΤΗΡΗΣΗΣ ΤΩΝ ΚΟΥΦΩΜΑΤΩΝ

- Ο τακτικός καθαρισμός των βαμμένων προφίλ θα διατηρήσει τη βαφή σε ικανοποιητική κατάσταση.
- Ο καθαρισμός είναι αναγκαίος όταν οι επικαθίσεις σκόνης ή άλλων ρύπων είναι εμφανείς στην επιφάνεια τους και θα πρέπει να γίνεται με νερό και ελαφρύ απορρυπαντικό, το pH των οποίων θα πρέπει να είναι **5,5 - 8**.
- Το **περιοδικό** καθάρισμα θα πρέπει να γίνεται με σφουγγάρι και νερό που περιέχει ουδέτερο διαβρωτικό παράγοντα, ακολουθούμενο από ξέβγαλμα με καθαρό νερό.
- Τα προϊόντα καθαρισμού πρέπει να μην προσβάλουν την επιφάνεια ούτε να αλλάζουν την εμφάνισή της. Σκληρό σφουγγάρι σύρμα ή διαλυτικά καθαριστικά βλάπτουν την εμφάνιση, ενώ σημαντικό παράγοντα αποτελεί και η περιοχή στην οποία βρίσκεται η οικοδομή.
- Ειδικά στις βιομηχανικές και παραθαλάσσιες περιοχές η συχνότητα καθαρισμού πρέπει να είναι αντίστοιχη της συχνότητας επικαθίσης των διαφόρων ρύπων ή αλάτων αντίστοιχα, λόγω της έντονης διαβρωτικής επίδρασής τους. Επισημαίνεται ότι οικοδομικά αλκαλικά υλικά, όπως τσιμέντο, άσβεστος και γύψος, δεν θα πρέπει να μένουν προσκολλημένα στη βαφή.
- Επίσης, πρέπει να αποφεύγεται η επικόλληση διαφόρων μη εγκεκριμένων σελοτέιπ κατευθείαν στη βαφή.
- Το φιλμ προστασίας που τοποθετείται στο εργοστάσιο είναι κατάλληλο για χρήση. Προσοχή όμως: αμέσως μετά την τοποθέτηση του συστήματος πρέπει να αφαιρείται, γιατί η έκθεση του στον ήλιο θα δημιουργήσει πρόβλημα.
- Εκτός από το καθαρισμό της εξωτερικής επιφάνειας, πολύ σημαντικό ρόλο για την διασφάλιση σωστής λειτουργίας της κατασκευής παίζει και ο καθαρισμός των εσωτερικών στοιχείων του, όπως ελαστικά, βουρτσάκια, μηχανισμοί κλπ.
- Ιδιαίτερα τα κινητά μέρη των μηχανισμών της κατασκευής θα πρέπει να λιπαίνονται σε τακτά χρονικά διαστήματα για σωστή λειτουργία καθ' όλη την διάρκεια.
- Η τήρηση όλων των παραπάνω καθώς και η χρήση της ειδικής κόλλας στα σημεία που η βαφή, λόγω της κατεργασίας των προφίλ, έχει καταστραφεί, θα βοηθήσουν στο να διατηρηθεί η αρχική στιλπνότητα της βαφής και να αποφευχθούν πιθανά προβλήματα διάβρωσης.

INSTRUCTIONS CONCERNING THE CASEMENT'S MAINTENANCE

- Regular cleaning of painted profiles will keep the painting in a satisfactory condition.
- Cleaning is necessary when the deposits of dust or other pollution contaminants are visible on the surface and should be cleaned with water mild detergent. The **pH** of detergents must be **5.5 - 8**.
- The **periodic** cleaning should be done with a sponge and water containing wetting agent-neutral factor, followed by washing out with clean water.
- All cleaners should not damage the surface or change its appearance. Hard wire sponge or cleaning solvents affect the appearance, while important factor is also the area where the building is located.
- In industrial and coastal areas, the frequency of cleaning should be proportional to the frequency of deposits of dirt or salt, because of strong corrosive. Noted that alkaline materials such as cement, lime and plaster, it should not remain on the surface.
- Also, avoid pasting various unauthorized tapes directly to the surface.
- The protective film placed in the factory is suitable for use. But, beware: just after the installation of the system must be removed because its exposure to the sun could cause problems.
- Besides cleaning the exterior, very important role in ensuring proper functioning plays the cleaning of internal components, such as rubber weather-strips, brushes, mechanisms etc.
- Especially the moving parts of the construction mechanisms should be lubricated often enough in order to function properly.
- Compliance with all the above and the use of special glue to the points the paint during the treatment, has been removed, it will help to maintain the original gloss of the paint and avoid potential erosion problems.

ΧΡΗΣΙΜΕΣ ΟΔΗΓΙΕΣ ΓΙΑ ΤΗΝ ΚΑΤΑΣΚΕΥΗ ΤΩΝ ΚΟΥΦΩΜΑΤΩΝ

1. Ο αλουμινοκατασκευαστής θα πρέπει πάντοτε να γνωρίζει όλη την γκάμα των προφίλ, καθώς και τις δυνατότητες αυτών.
2. Ο αλουμινοκατασκευαστής θα πρέπει να δίνει λύσεις και να προτείνει την κατάλληλη κατασκευή για κάθε περίπτωση.
3. Οι κατεργασίες στα προφίλ (νεροχύτες, οπές γωνιών σύνδεσης, χαντρώματα χωρισμάτων κλπ) θα πρέπει να γίνονται με τα ανάλογα κοπτικά διάτρησης πρέσσας, παντογράφου κλπ.
4. Οι οπές νεροχυτών σε κάσες, φύλλα τζαμιών - πατζουριών, πρέπει να ανοίγονται στα προβλεπόμενα σημεία των προφίλ, ανάλογα με την περιοχή και τη θέση του κουφώματος.
5. Η χρήση των κατάλληλων εξαρτημάτων και μηχανισμών που προτείνονται από την εταιρεία, συνεισφέρει στη σωστή λειτουργία των κουφωμάτων.
6. Τα ελαστικά στεγάνωσης πρέπει να είναι από υλικό EPDM και να τοποθετούνται στα προφίλ με τη σωστή φορά και να κολλούνται στις ενώσεις τους.
7. Στα ανοιγόμενα τζάμια (κάσες, φύλλα και μπινί διφύλλων) είναι απαραίτητο να τοποθετούνται κουμπωτά ελαστικά στεγάνωσης, τα οποία αντικαθίστανται εύκολα.
8. Στα φύλλα τζαμιών, το ψιλό ελαστικό στεγάνωσης στα σημεία των μεντεσέδων πρέπει να χαντρώνεται χωρίς να αφαιρείτε ολόκληρο τμήμα.
9. Στα φύλλα τζαμιών, σταθερών πλαισίων κλπ, πρέπει να τοποθετούνται ελαστικά στεγάνωσης και στις δύο πλευρές (εσωτερική και εξωτερική) του υαλοπίνακα.
10. Είναι απαραίτητη η στήριξη (τακάρισμα) του υαλοπίνακα μέσα στο πλαίσιο αλουμινίου, για τη σωστή λειτουργία των κινητών φύλλων.
11. Στα σημεία τομής και ένωσης των προφίλ, είναι απαραίτητη η εφαρμογή αρμόκολλας προκειμένου να σφραγίζονται από τυχόν διαρροή νερών και αέρα. Η τοποθέτηση αρμόκολλας στα προφίλ, πρέπει να γίνεται κατά τη διαδικασία μονταρίσματος των πλαισίων αλουμινίου.
12. Στα σημεία τομής και ένωσης των προφίλ, είναι απαραίτητη η εφαρμογή προστατευτικών υλικών για την αποφυγή εμφάνισης ηλεκτρόλυσης.
13. Στην κατασκευή και τοποθέτηση του κουφώματος, είναι απαραίτητο να χρησιμοποιούνται ανοξειδωτές βίδες για την αποφυγή εμφάνισης οξειδωσης.
14. Η στήριξη των κουφωμάτων με βίδες στην τοιχοποιία, γίνεται σε προβλεπόμενα σημεία και όχι σε μέρη που πιθανόν να προκαλέσουν πρόβλημα υδατοστεγάνωσης.
15. Για τη σωστή στήριξη του κουφώματος στην τοιχοποιία, είναι απαραίτητο να τοποθετείται η κατάλληλη ψευδόκασα ανάλογα με τον τύπο της κατασκευής.
16. Κατά την τοποθέτηση του κουφώματος θα πρέπει να λαμβάνονται υπόψιν τα υλικά στεγανοποίησης. Επίσης, είναι απαραίτητο οι επιφάνειες συγκόλλησης (μαρμαροποδιά και τοιχοποιία) να είναι στεγνές και καθαρές, προκειμένου να επιτευχθεί η κατάλληλη πρόσφυση των στεγανοποιητικών υλικών. Η ουδέτερη σιλικόνη, τοποθετείται μεταξύ κάτω κάσας και μαρμαροποδιάς. Ο ακρυλικός στόκος, τοποθετείται μεταξύ των πλευρικών και άνω πλευρών του κουφώματος και της τοιχοποιίας (σοβά). Ο ακρυλικός στόκος επιδέχεται βάψιμο. Επίσης, εναλλακτικά αντί σιλικόνης και ακρυλικού στόκου, περιμετρικά μεταξύ κουφώματος και τοιχοποιίας-μαρμαροποδιάς, μπορεί να χρησιμοποιηθεί πολυουρεθανική αρμόκολλα.
17. Για τη σωστή τοποθέτηση του κουφώματος, είναι απαραίτητο να υπολογίζεται ένας αρμός μεταξύ ψευδόκασας και κουφώματος, της τάξεως 2,5-3 mm από κάθε πλευρά.

INSTRUCTIONS FOR THE CASEMENT'S CONSTRUCTIONS

1. The aluminum-constructor should always be familiar with the product range, as well as their capabilities.
2. The aluminum-constructor should be able to provide the appropriate solution for each occasion.
3. The machining (sinks, threading etc) should always be made by the suitable piercing or drilling machine.
4. Drainage in sashes and frames, should be made at the planned points depending on the profiles's position
5. The use of suitable accessories and mechanisms, as shown to the manuals contributes to the correct function of the systems.
6. Weatherstrips rubbers should be made of EPDM, placed on the right direction and glued in connections.
7. Is necessary to use gaskets at opening glasses, are easy replaced.
8. In glass sashes, the rubber weatherstrips should be cut only on the top and never remove entire piece .
9. In glass frames, steady frames, etc use rubbers at both sides of glass.
10. Is necessary to use plastic wedge edges for glass support inside the frame.
11. Is necessary to use sealant adhesive in connections to protect from leaking and air. The sealant adhesive takes place by the time of joining the profiles.
12. Is necessary to use insulation at connections to avoid electrolysis.
13. Is necessary to use stainless bolts at construction and installation to avoid oxidization.
14. The joining of aluminium systems and walls should be take place at the planned places, to avoid problems with watertightness.
15. For the right support of aluminium systems in walls, is necessary to use the suitable metal frame.
16. At mounting, sealing materials should be considered. Is necessary that the welding surfaces be dry for the right adhesion. Neutral silicone take place between lower sash and marble. Acrylic stucco take place between side, upper sash and wall. Acrylic stucco can be paint. Instead of silicone and acrylic stucco polyurethane sealant adhesive can be used.
17. For the right mounting, is necessary to estimate a tolerance between metal frame and aluminium system about 2.5-3 mm each side.