

## ΑΠΟΡΡΟΗ ΥΔΑΤΩΝ ΚΑΣΑΣ WATER DRAINAGE FOR FRAME

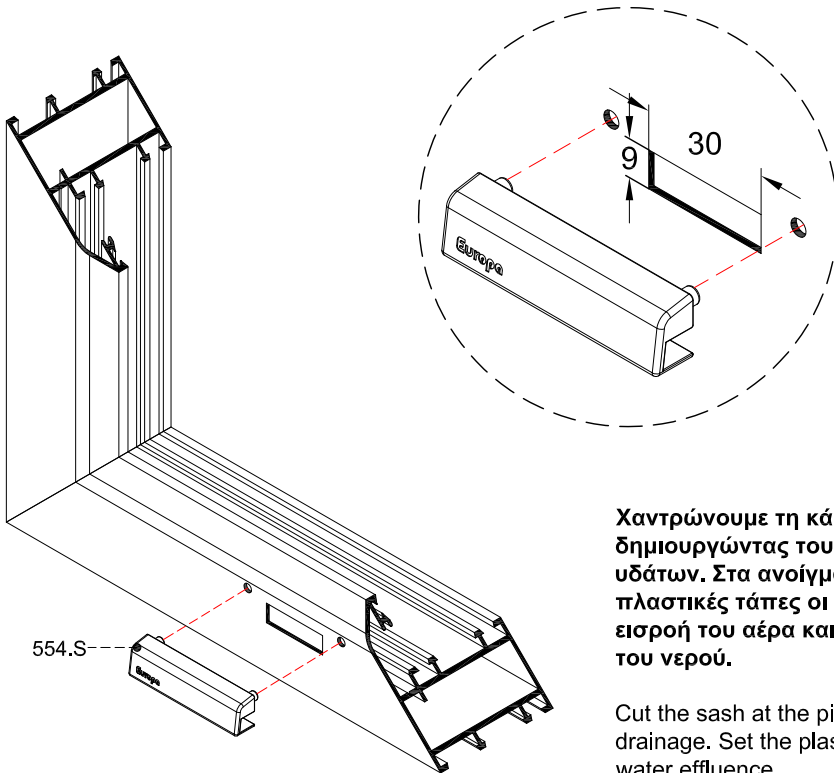

Χαντρώνουμε τη κάσα στο πρεσσάκι (φάση 4), δημιουργώντας τους νεροχύτες για την απορροή των υδάτων. Στα ανοίγματα των νεροχυτών τοποθετούμε πλαστικές τάπες οι οποίες περιορίζουν την άμεση εισροή του αέρα και συμβάλουν στην ομαλή απορροή του νερού.

Cut the sash at the piercing machine, in order to open the drainage. Set the plastic covers at the drainage for the best water effluence.

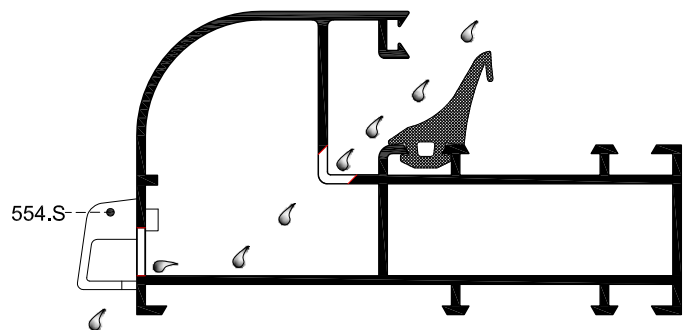
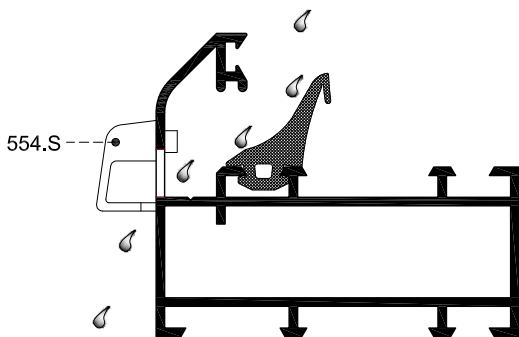

## ΣΗΜΕΙΑ ΝΕΡΟΧΥΤΩΝ DRAINAGE POINTS

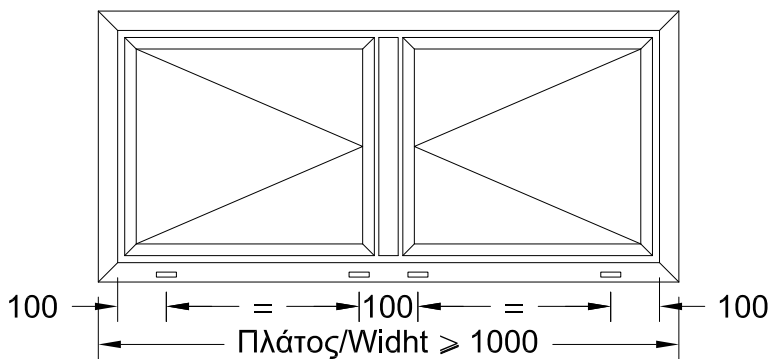
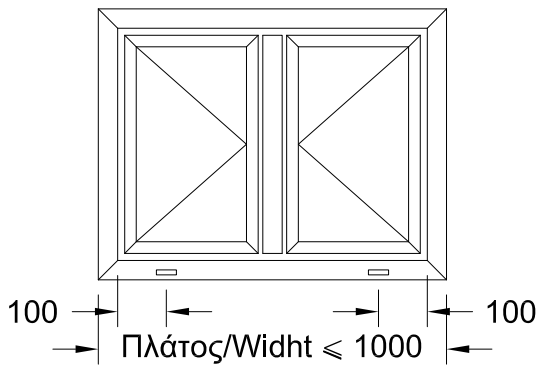
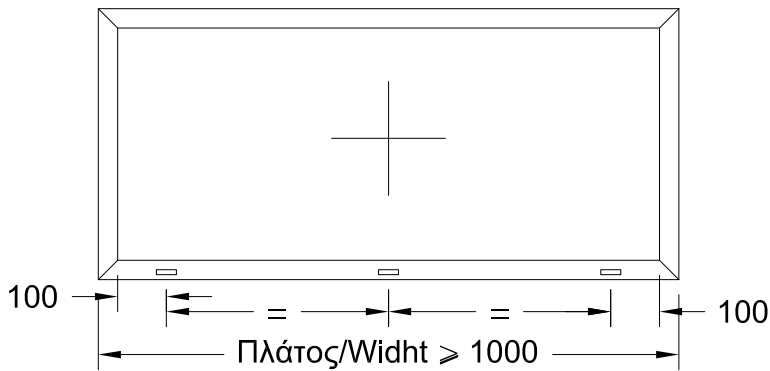
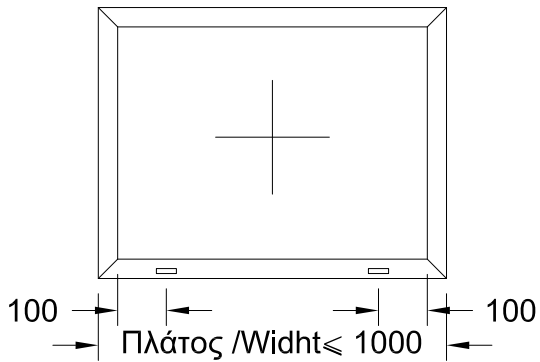

Ο αριθμός απορροών εξαρτάται πάντοτε από το πλάτος και τη θέση του κουφώματος. Στα παρακάτω σχήματα φαίνεται ο ελάχιστος αριθμός απορροών σε ένα κούφωμα.

The number of drainage depends always on the width and position of the system. At the figure below you you can see the minimum number of drainage in a system.

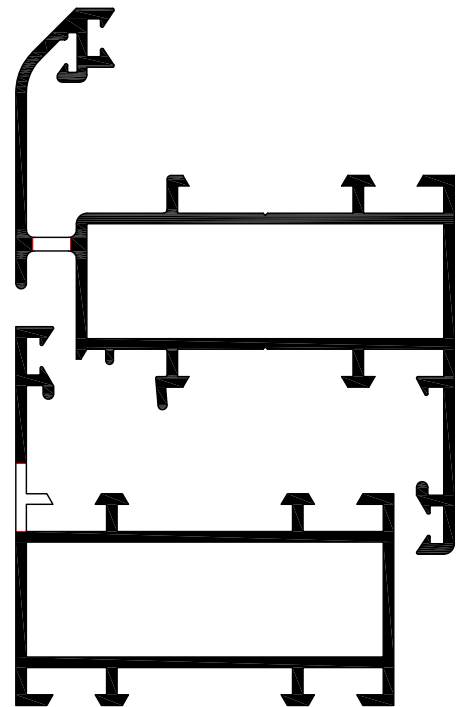

## ΑΠΟΡΡΟΗ ΥΔΑΤΩΝ ΦΥΛΛΟΥ WATER DRAINAGE FOR SASH

Χαντρώνουμε τα φύλλα στο παντογράφο (οπή 25x5mm οβάλ) ή με τρυπάνι (Ø8mm), στο κάτω μέρος του πλαισίου. Τα φύλλα που έχουν διπλούς θαλάμους, η πάνω από τη κάτω οπή θα πρέπει να έχει μία διαφορά τουλάχιστον 50mm. Επίσης οι απορροές του φύλλου και τις κάσας δεν θα πρέπει να συμπίπτουν.

Drill the sashes with the pantograph (oval hole 25x5) or with hand drill (Ø8) at the down side. At the sashes with double chambers the upper hole have to be at least 50mm away from the hole below. Also the drainage in sashes and frame should not coincide.

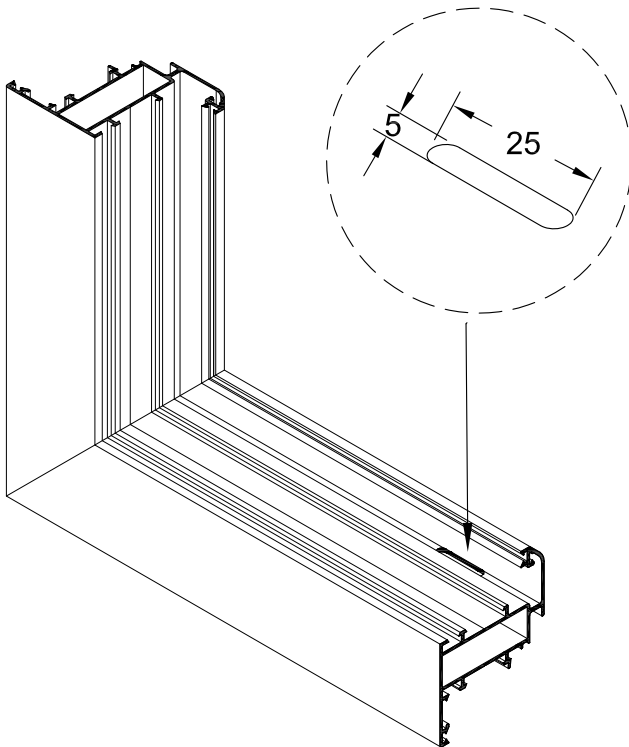

**Διαμόρφωση φύλλου**  
Sash configuration

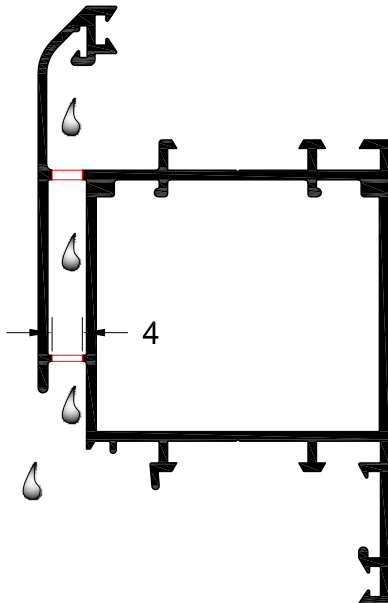

**Διαμόρφωση ταμπλά**  
Bottom rail configuration

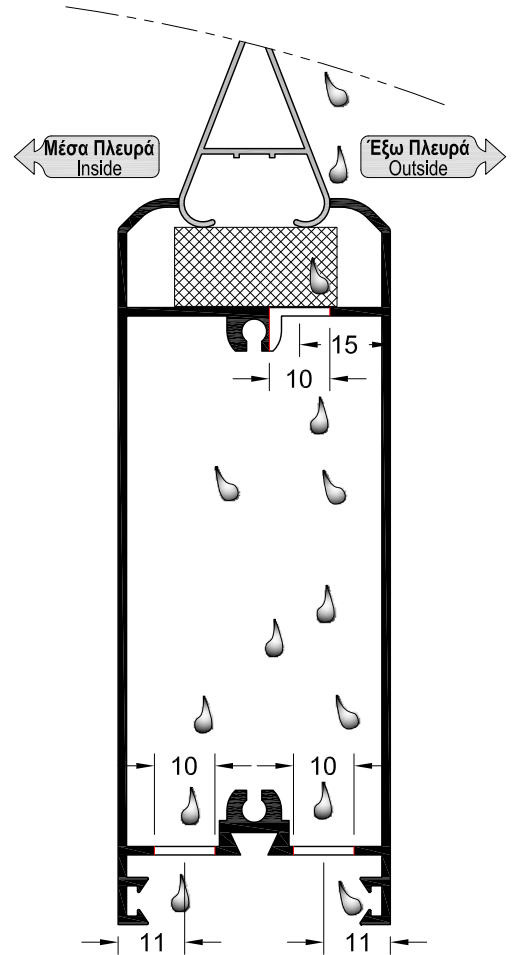

**Διαμόρφωση πατζουριού**  
Shutter configuration

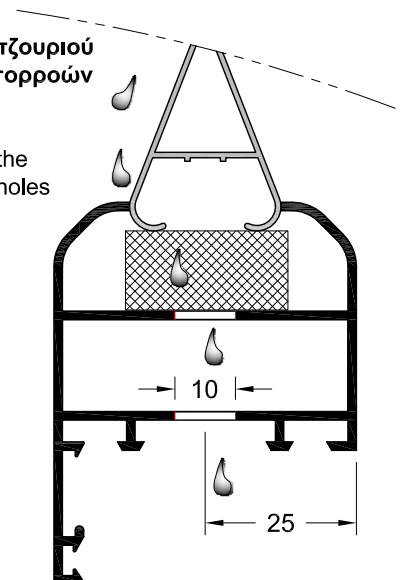

\*Ενδεικτικά για ένα φύλλο πατζουριού 70 εκ. ο ελάχιστος αριθμός απορροών είναι 3 οπές με Ø10.

\*Suggestively for a 70cm sash, the minimum drainage number is 3 holes with Ø10.

**ΚΑΤΕΡΓΑΣΙΑ ΠΡΟΦΙΛ ΜΕ ΞΕΛΟΥΡΙΣΤΙΚΟΥΣ ΔΙΣΚΟΥΣ**  
**MILLING CROSSCUT OF PROFILES WITH MILLING COMPONENTS**

**ΞΕΛΟΥΡΙΣΤΙΚΟΣ ΔΙΣΚΟΣ ΓΙΑ ΧΩΡΙΣΜΑΤΑ ΚΑΣΑΣ ΚΑΙ ΦΥΛΛΟΥ**  
**MILLING COMPONENT FOR TRANSOM-MULLION OF FRAME AND SASH**

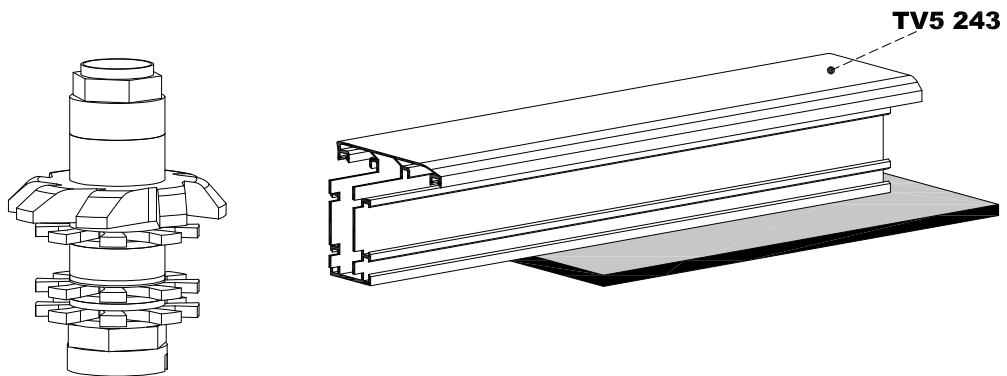

**ΞΕΛΟΥΡΙΣΤΙΚΟΣ ΔΙΣΚΟΣ ΓΙΑ ΤΑΜΠΛΑΔΕΣ ΠΑΤΖΟΥΡΙΟΥ**  
**MILLING COMPONENT FOR TRANSOM-MULLION OF SHUTTER SASH**

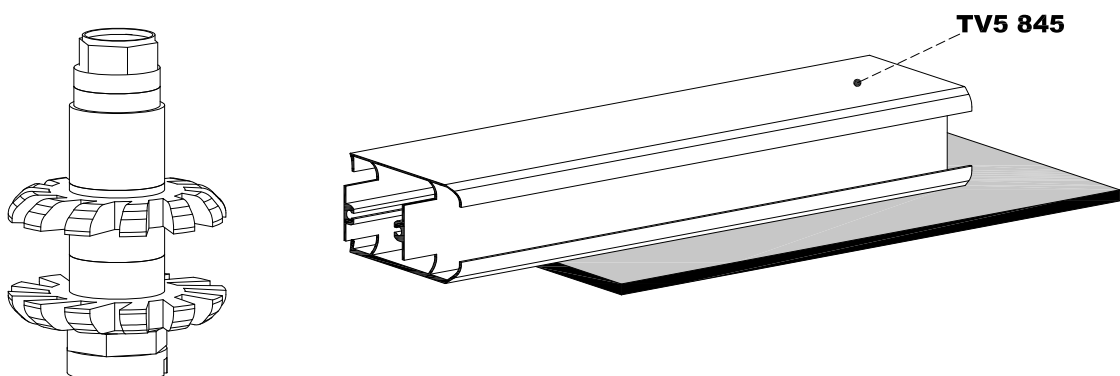

**ΣΥΝΑΡΜΟΓΕΣ ΧΩΡΙΣΜΑΤΩΝ ΚΑΙ ΤΑΜΠΛΑΔΩΝ ΜΕ ΦΥΛΛΟ ΚΑΙ ΚΑΣΑ**  
**ASSEMBLING OF BOTTOM RAIL PROFILES & TRANSOM / MULLIONS WITH SASH & FRAME**

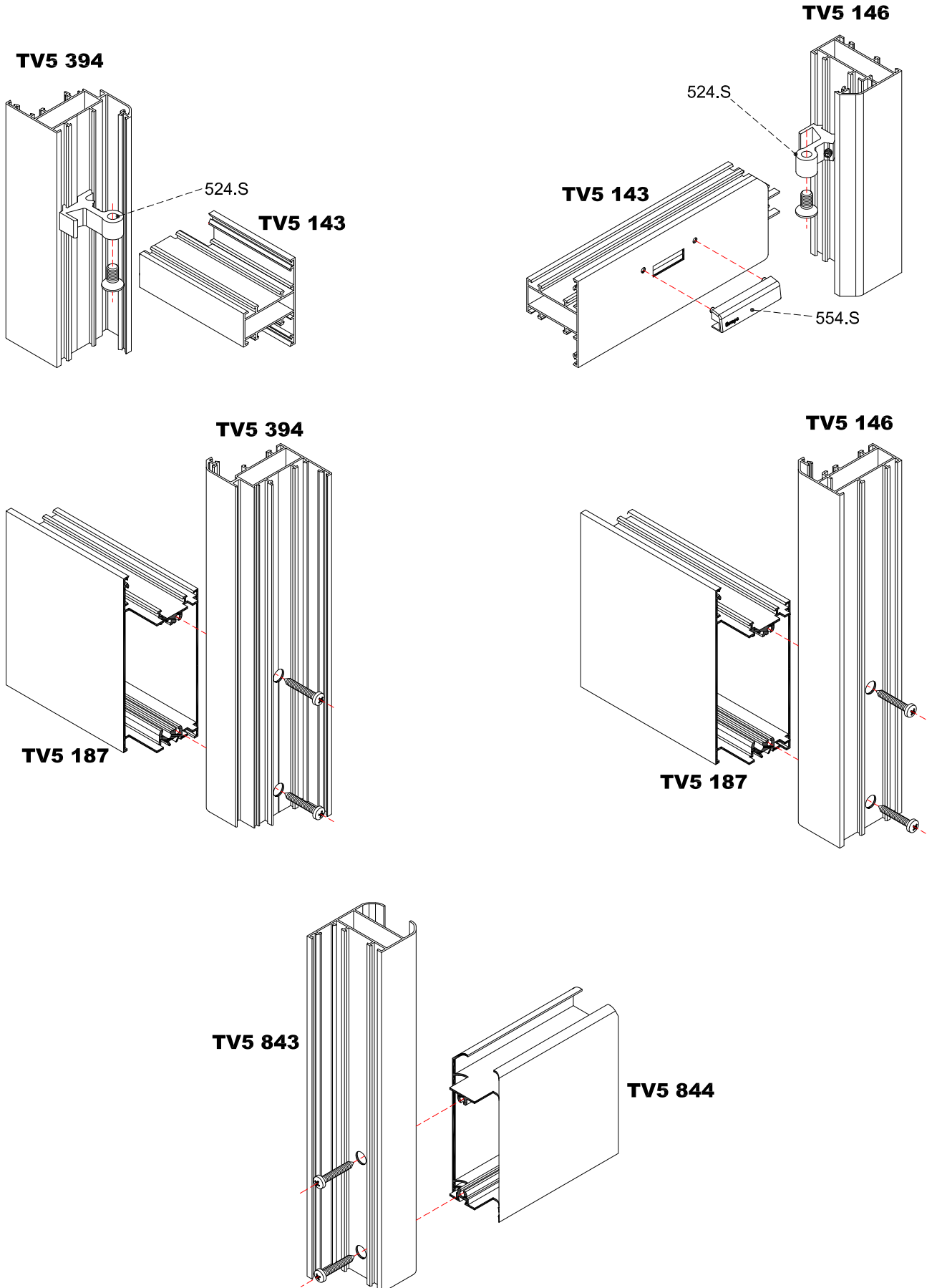

**ΧΑΝΤΡΩΜΑ ΛΑΣΤΙΧΟΥ ΣΤΕΓΑΝΩΣΗΣ ΓΙΑ ΤΟΠΟΘΕΤΗΣΗ ΜΕΝΤΕΣΣΕ**  
**GASKETS'S CUT FOR HINGE ASSEMBLY**

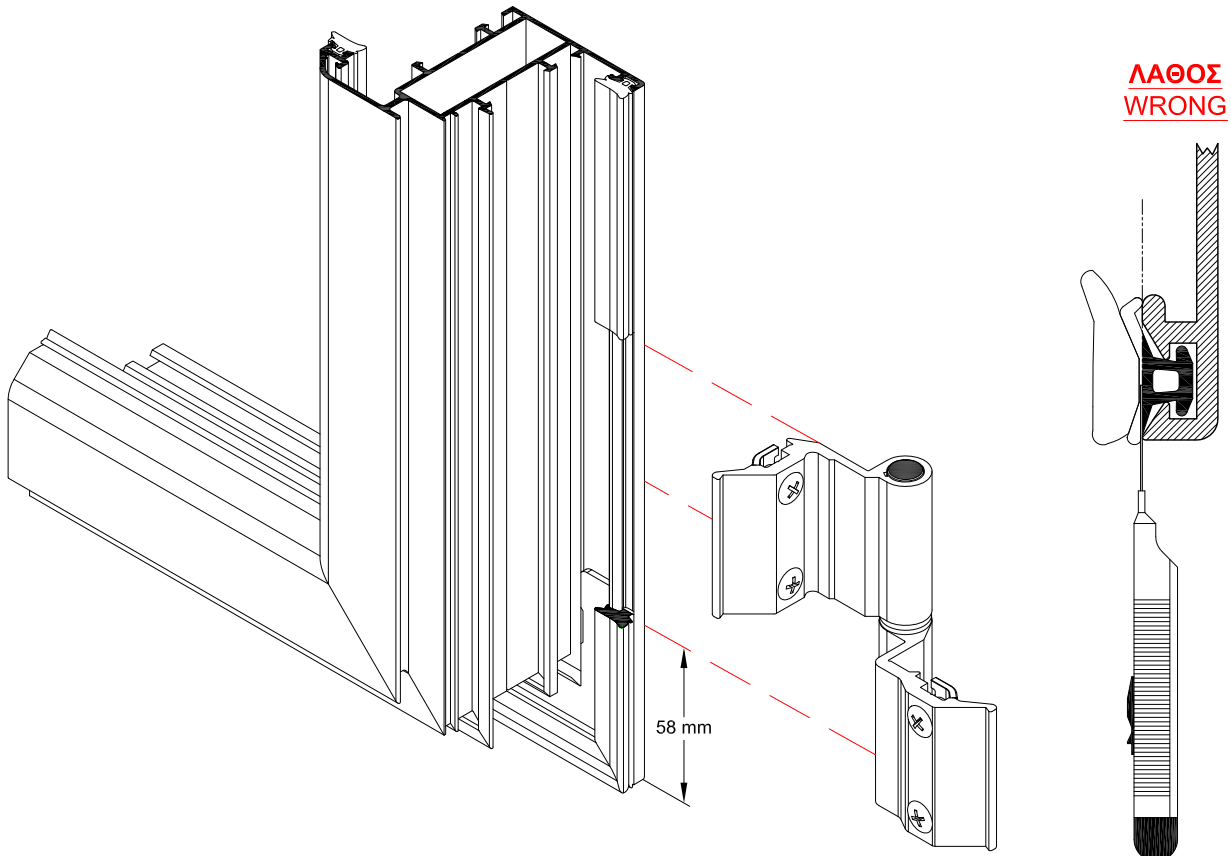
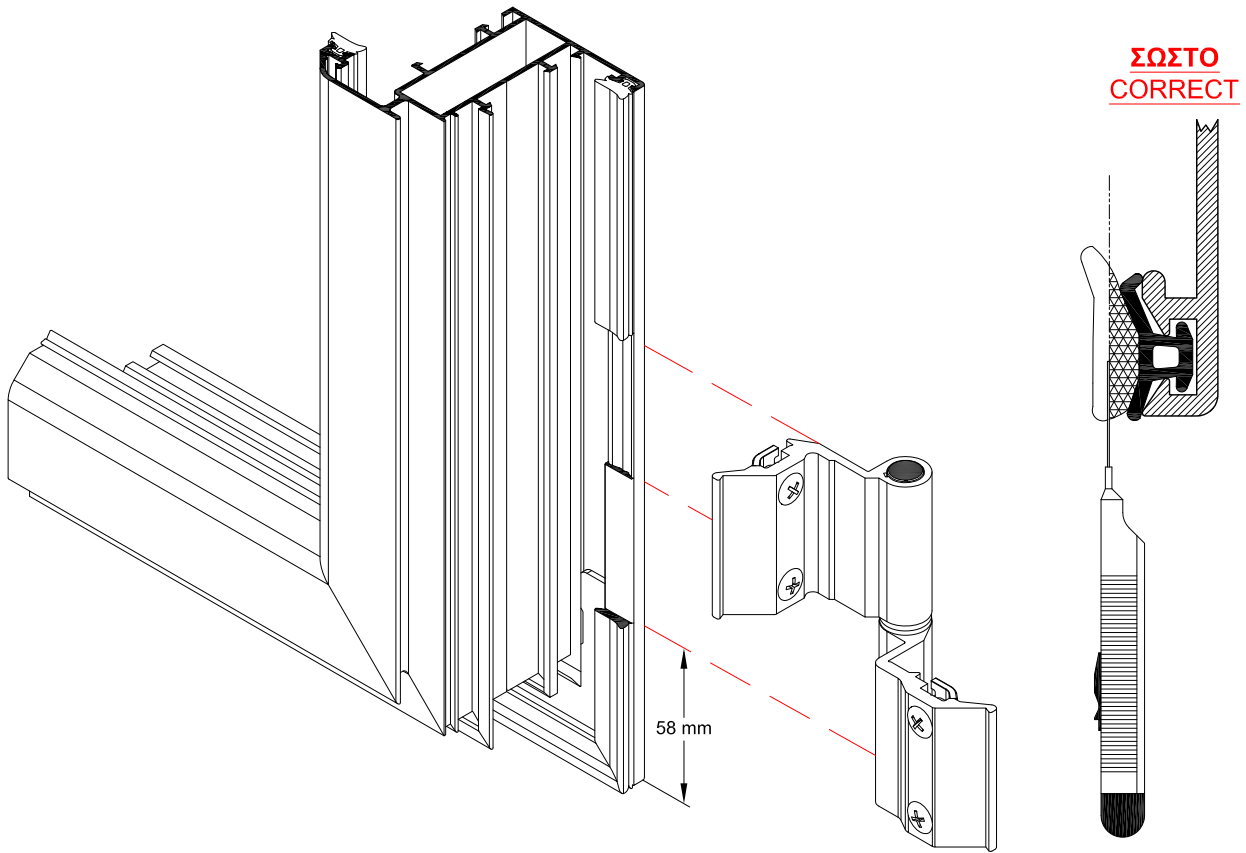

## ΚΑΤΑΣΚΕΥΗ ΠΕΡΙΣΤΡΕΦΟΜΕΝΟΥ ΠΑΡΑΘΥΡΟΥ ΜΕ ΜΥΛΟΥΣ

### INSTRUCTIONS FOR ROTATE WINDOWS CONSTRUCTION

#### ΠΡΟΦΙΛ ΓΙΑ ΠΕΡΙΣΤΡΕΦΟΜΕΝΑ

#### PROFILES

- 1) **ΚΑΣΑ ΠΡΟΦΙΛ TV5 146 (ΜΠΟΡΟΥΝ ΝΑ ΧΡΗΣΙΜΟΠΟΙΗΘΟΥΝ ΚΑΙ ΑΛΛΕΣ ΚΑΣΕΣ)**  
FRAME TV5 146 (OTHER FRAMES CAN BE USED)
- 2) **ΦΥΛΛΟ ΠΡΟΦΙΛ TV5 143**  
SASH TV5 143
- 3) **ΜΠΙΝΙ ΠΡΟΦΙΛ TV5 253**  
REBATE TV5 253
- 4) **ΠΗΧΑΚΙ TV5 215 (ΜΠΟΡΟΥΝ ΝΑ ΧΡΗΣΙΜΟΠΟΙΗΘΟΥΝ ΚΑΙ ΑΛΛΑ ΠΗΧΑΚΙΑ)**  
CLIP TV5 215 (OTHER CLIPS CAN BE USED)

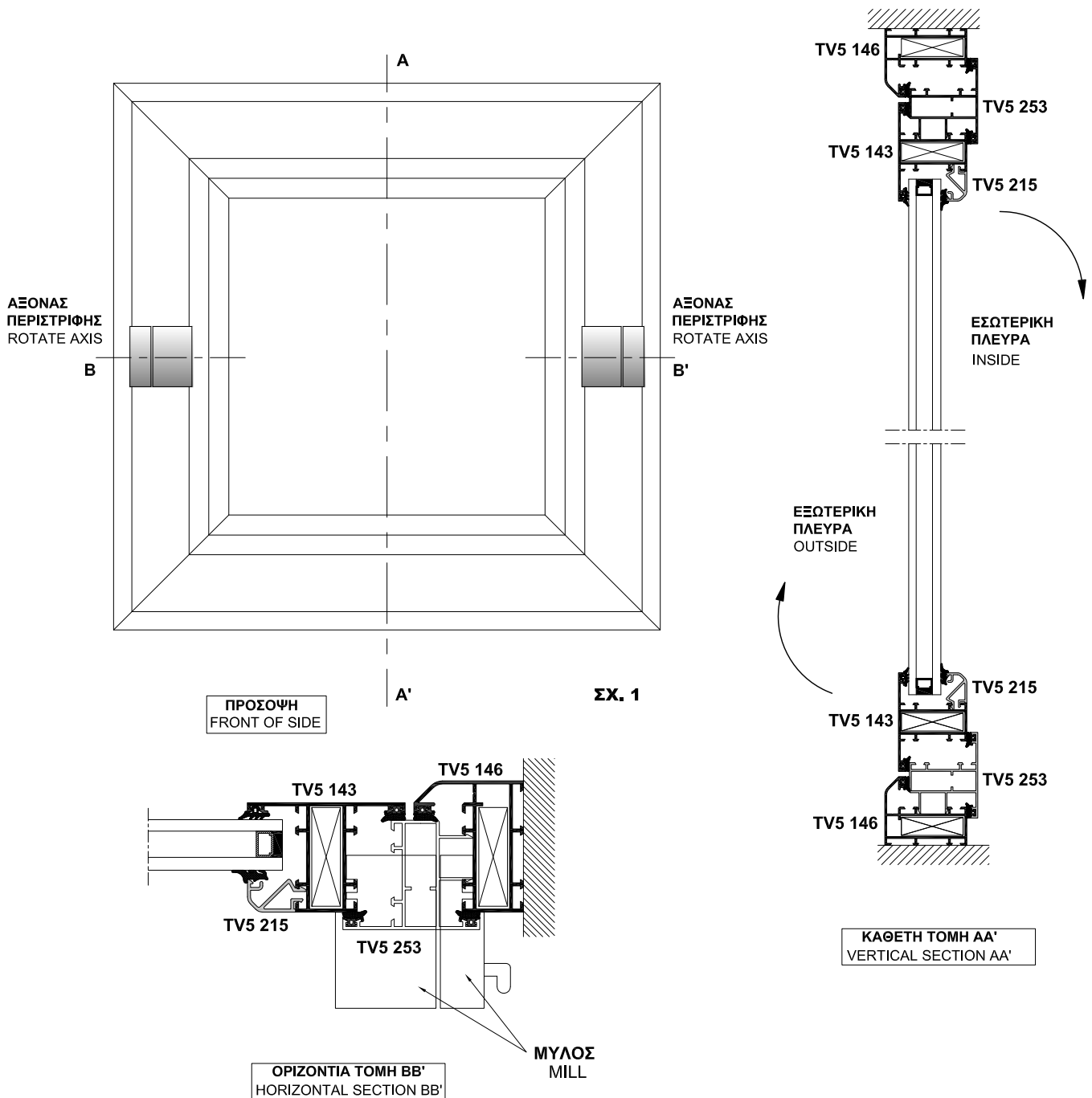

## ΣΤΑΔΙΑ ΚΑΤΑΣΚΕΥΗΣ ΤΟΥ ΠΑΡΑΘΥΡΟΥ

### STEPS FOR ROTATE WINDOWS CONSTRUCTION

1. Συναρμολογούμε πρώτα την κάσα (TV5 146) σε μορφή (πλάγιου Π) (σχ.2).
2. Κουμπώνουμε από την μέση και κάτω τα μπινί προφίλ (TV5 253) επάνω στην κάσα.(σχ.2).
3. Συναρμολογούμε το φύλλο με τα προφίλ (143) και κουμπώνουμε από την μέση και πάνω τα μπινί επάνω στο πλαίσιο του φύλλου. (σχ.3).
4. Τοποθετούμε το ένα κομμάτι από τον μύλο επάνω στην κάσα (πλάγιου Π) και το άλλο κομμάτι του μύλου στην κάθετη πλευρά της κάσας που είναι ελεύθερη στην περιοχή Β και Γ στο (σχ.2).
5. Τοποθετούμε το άλλο κομμάτι από τον μύλο δεξιά και αριστερά από το πλαίσιο του φύλλου στη περιοχή Δ και Ε στο (σχ.3).
6. Σύρουμε το φύλλο μέσα στον ένα μύλο της κάσας σε (σχήμα Π) και κλείνουμε το παράθυρο μοντάροντας την ελεύθερη πλευρά της κάσας με την υπόλοιπη κατασκευή.

1. Assemble the frame profile (TV5 146) (Figure 2).
2. Fit the middle and down side of frames on the rebate profile (TV5 253) (Figure 2).
3. Assemble the sash (TV5 143) and fit the middle and up side of sash on the rebate profile (Figure 3).
4. Fit the frames on the first place of the mill and fit the other on the vertical side of the frame in Β and Γ area (Figure 2).
5. Fit the sash on the piece of mill in Δ and Ε area (Figure 3).
6. Pull the sash into the mill of the frame and close the window.

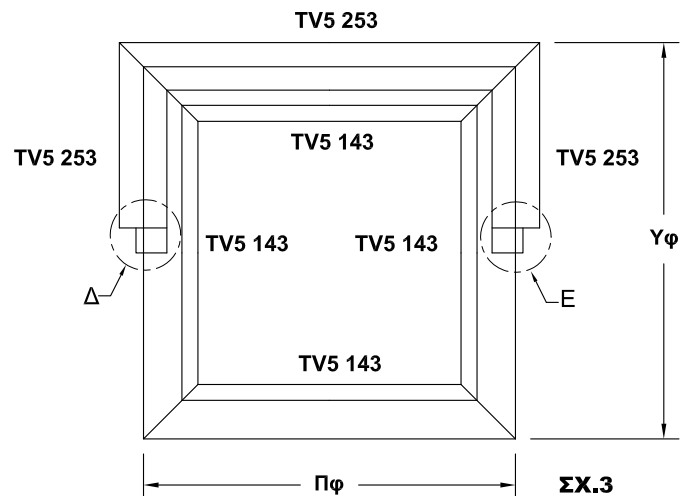
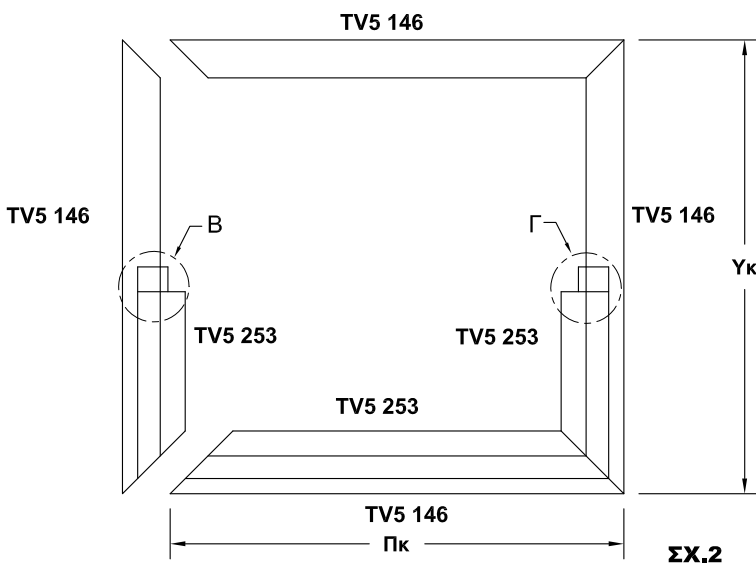

$Y\kappa$ =Ύψος Κάσας       $\Pi\kappa$ =Πλάτος Κάσας  
 $Y\phi$ =Ύψος Φύλλου       $\Pi\phi$ =Πλάτος Φύλλου  
 $Y\kappa$ =Height of frame       $\Pi\kappa$ =Width of frame  
 $Y\phi$ =Height of sash       $\Pi\phi$ =Width of sash

#### ΜΕΤΡΑ ΚΟΠΗΣ

#### CUTTING INSTRUCTIONS

$Y\phi = Y\kappa - 108 \text{ mm}$  (PROFILE TV5 143)  
 $\Pi\phi = \Pi\kappa - 108 \text{ mm}$  (PROFILE TV5 143)

#### ΛΕΠΤΟΜΕΡΕΙΑ ΤΗΣ ΠΕΡΙΟΧΗΣ (Β,Γ,Δ,Ε)

#### DETAIL OF AREA (B,Γ,Δ,Ε)

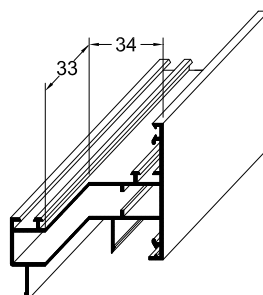

**TV5 253**  
**(XANTPΩMA ΜΠΙΝΙ)**  
**(PIERCING)**

## ΟΔΗΓΙΕΣ ΤΟΠΟΘΕΤΗΣΗΣ ΚΑΙ ΜΕΤΡΑ ΚΟΠΗΣ ΟΒΑΛΙΝΑΣ (ΣΚΑΛΙΕΡΑ) FIXED LOUVER INSTRUCTION AND CUTTING DIMENSIONS

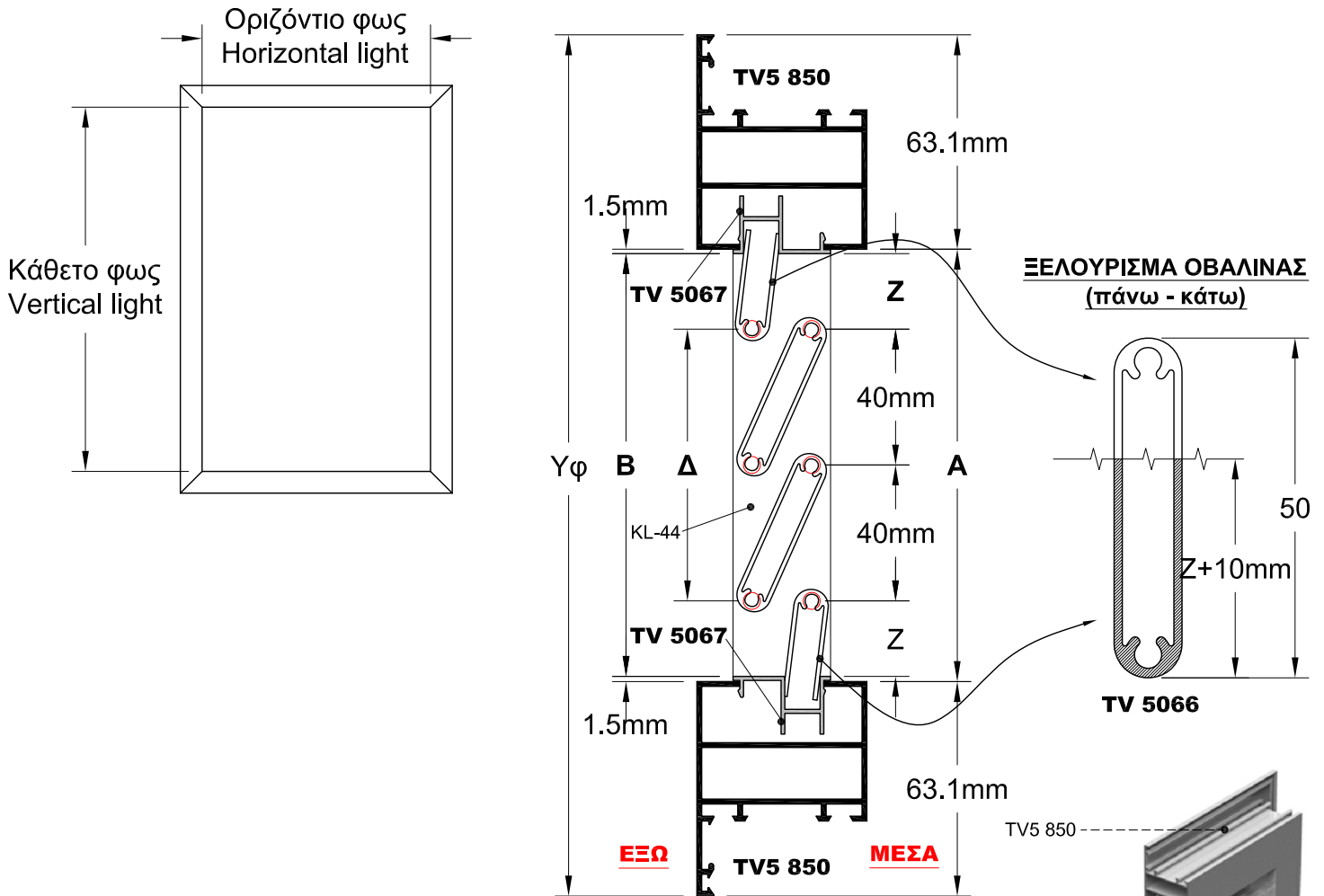

### ΟΔΗΓΙΕΣ ΚΟΠΗΣ ΚΑΙ ΥΠΟΛΟΓΙΣΜΟΥ CUTTING INSTRUCTIONS AND CALCULATIONS

1. **Κοπή σκαλιέρας περσίδας KL-44:** Ύψος σκαλιέρας KL-44= Κάθετο φως -3mm  
Cutting of KL-44: Height of KL-44= Vertical light -3mm.
2. **Τελάρωμα περσίδας προφίλ TV 5067:** Πλάτος TV 5067= Οριζόντιο φως.  
Joint of TV 5067: Width TV 5067= Horizontal light
3. **Κοπή περσίδας προφίλ TV 5066:** Μήκος περσίδας TV 5066= Οριζόντιο φως -3mm  
Cutting of TV 5066: Length TV 5066= Horizontal light -3mm
4. **Υπολογισμός απαιτούμενων τεμαχίων περσίδας προφίλ TV 5066 σε σχέση με το κάθετο φως:**  
**Απαιτούμενα τεμάχια περσίδας= (Κάθετο φως -3mm)/40**  
Πάντοτε στρογγυλοποιούμε τα τεμάχια περσίδας προς τα πάνω.  
Π.Χ. Υπολογίζουμε 43,6 τεμάχια περσίδας, θα κόψουμε 44 τεμάχια.  
Calculation of indicated louver pieces TV 5066, as regards with the vertical light.  
Indicated louver pieces=(Vertical light-3mm)/40  
Always approximate to next integer.  
For example: Calculate 43.6 louver pieces, cut 44 pieces.
5. **Υπολογισμός κοπής για το τελευταίο επάνω και κάτω φυλλαράκι περσίδας προφίλ TV 5066:**  
**Ισομοιράζουμε τα κενά επάνω και κάτω και ξελουρίζουμε το τελευταίο επάνω και κάτω φυλλαράκι περσίδας προφίλ TV 5066, έτσι ώστε αυτό να εισχωρεί μέσα στο τελάρωμα προφίλ TV 5067 κατά 10 mm.**  
Τελευταίο επάνω και κάτω φυλλαράκι περσίδας προφίλ TV 5066= Z+10 mm.  
Cutting calculation for the upper and the bottom louver pieces. Equal share the gaps (up and down) and cut the upper and the lower louver pieces TV 5066, in order to enter the TV 5067 for 10mm.

## ΟΔΗΓΙΕΣ ΚΑΤΑΣΚΕΥΗΣ ΣΤΑΘΕΡΗΣ ΟΒΑΛΙΝΑΣ ASSEMBLY INSTRUCTIONS OF FIXED LOUVER

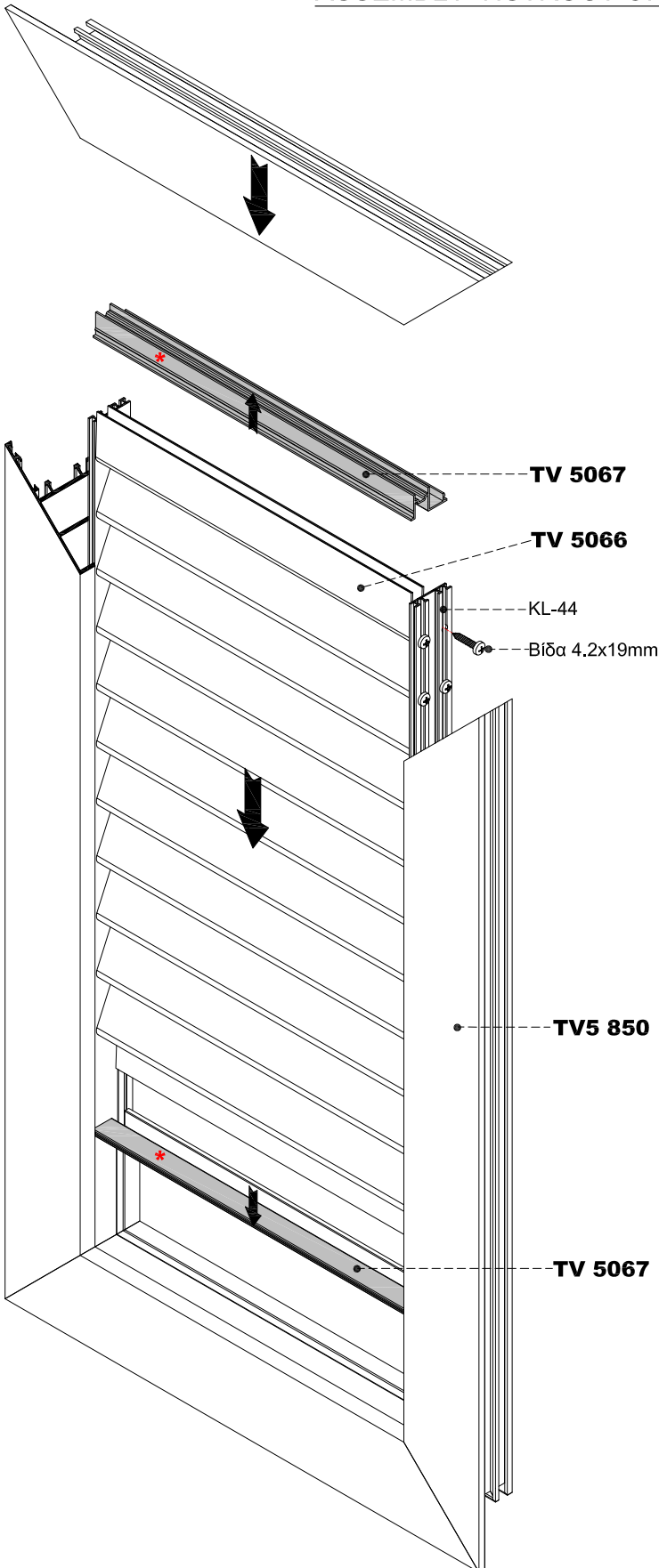

### ΣΗΜΕΙΩΣΗ:

Για την κατασκευή της σταθερής οβαλίνης, ακολουθούμε πάντα τα ίδια βήματα σε όλα τα πατζούρια ανοιγόμενων και συρόμενων κουφωμάτων.

### NOTICE:

For the fixed louver construction follow always the same process for all shutters of opening and sliding systems.

### \* ΠΡΟΣΟΧΗ:

Το TV 5067 τοποθετείται πάντα αντίστροφα στο επάνω μέρος απ'ότι στο κάτω.

### \* ATTENTION:

The TV 5067 is fitted always reversely at the top part than the bottom.

TV 5067



**ΕΠΑΝΩ  
TOP**

**ΕΞΩ  
OUT**

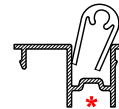

**ΜΕΣΑ  
IN**

TV 5067

**ΚΑΤΩ  
BOTTOM**

### ΒΗΜΑΤΑ ΚΑΤΑΣΚΕΥΗΣ:

1. Συναρμολογούμε το φύλλο πατζουριού σε μορφή "Π".
2. Τοποθετούμε το προφίλ TV 5067 σε όλο το πλάτος εσωτερικά του φύλλου, πάνω και κάτω.
3. Υπολογίζουμε και κόβουμε τη σκαλιέρα (KL-44).
4. Υπολογίζουμε και κόβουμε τα φυλλαράκια οβαλίνης και τα συναρμολογούμε στη σκαλιέρα με βίδες ή περτσίνια.
5. Τοποθετούμε το τελάρο της οβαλίνης στις υποδοχές του φύλλου και στη συνέχεια κάνουμε το φύλλο τελάρο.

### CONSTRUCTION STEPS:

1. Assemble the shutter leaf in "Π" shape.
2. Place the TV 5067 profile in full width internal of the sash both sides (up and bottom).
3. Calculate and cut the KL-44 accessory.
4. Calculate and cut the fixed louver profiles and then assemble them with KL-44 by screws or blind rivets.
5. Fit the fixed louver assembling into the sash slot and after that finish with assemble of shutter.

### ΣΗΜΕΙΩΣΗ:

Το καθαρό μήκος της οβαλίνης δεν θα πρέπει να ξεπερνά τα 65 εκ. (+10% ανοχή). Για φύλλα με οβαλίνα άνω των 65 εκ. τοποθετούμε κάθετο χώρισμα.

### NOTICE:

The length of fixed louver must not exceed 65 cm (+10% tolerance). For sashes with fixed louver over 65 cm set vertical transom.

**ΧΑΝΤΡΩΜΑΤΑ ΦΥΛΛΟΥ ΠΟΡΤΑΣ**  
**PIERCING OPERATION FOR DOOR SASH**

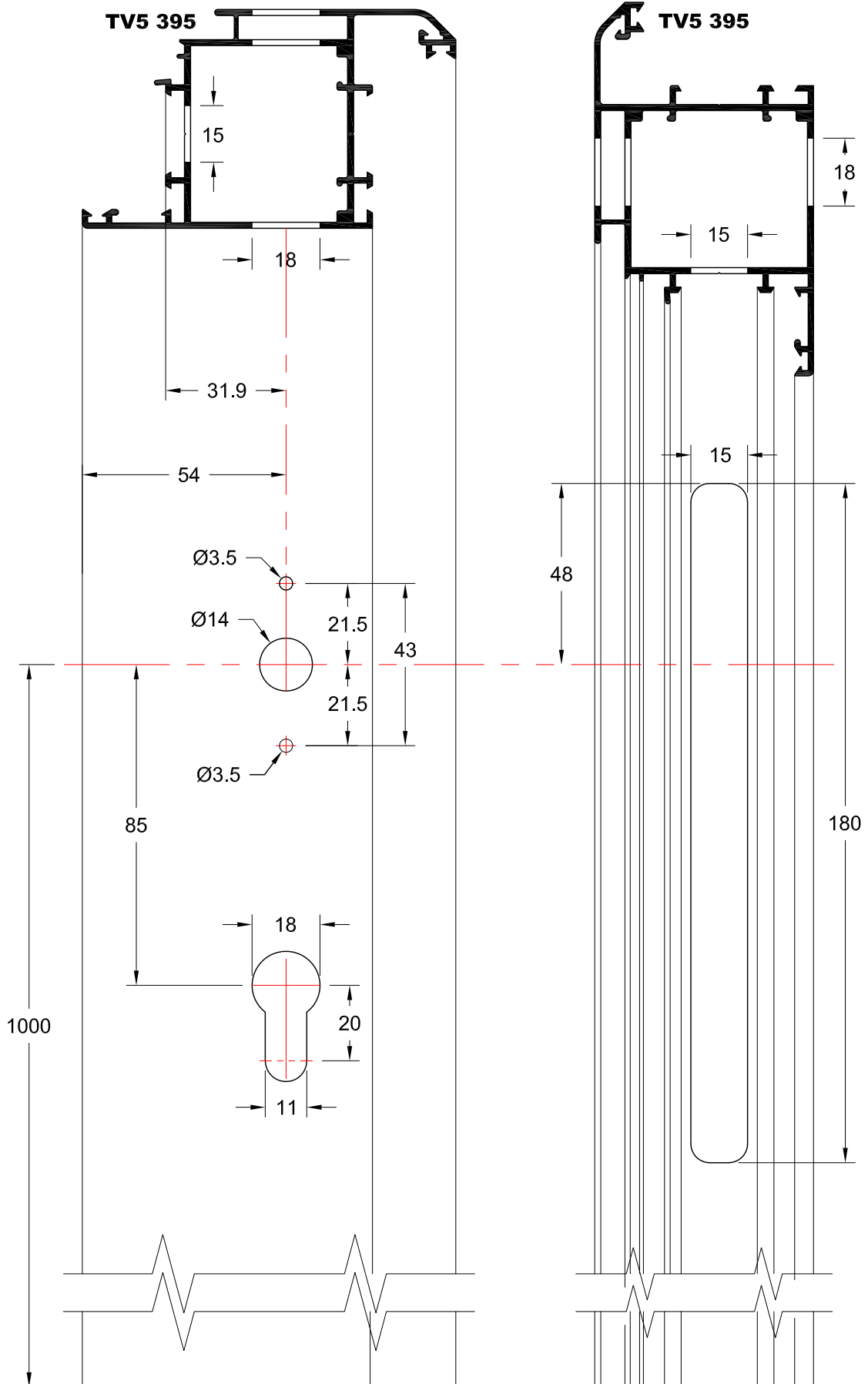

**3D ΑΠΕΙΚΟΝΙΣΗ ΚΛΕΙΔΑΡΙΑΣ ΣΕ ΦΥΛΛΟ ΠΟΡΤΑΣ**  
**3D VIEW OF LOCKING MECHANISM ON DOOR SASH**

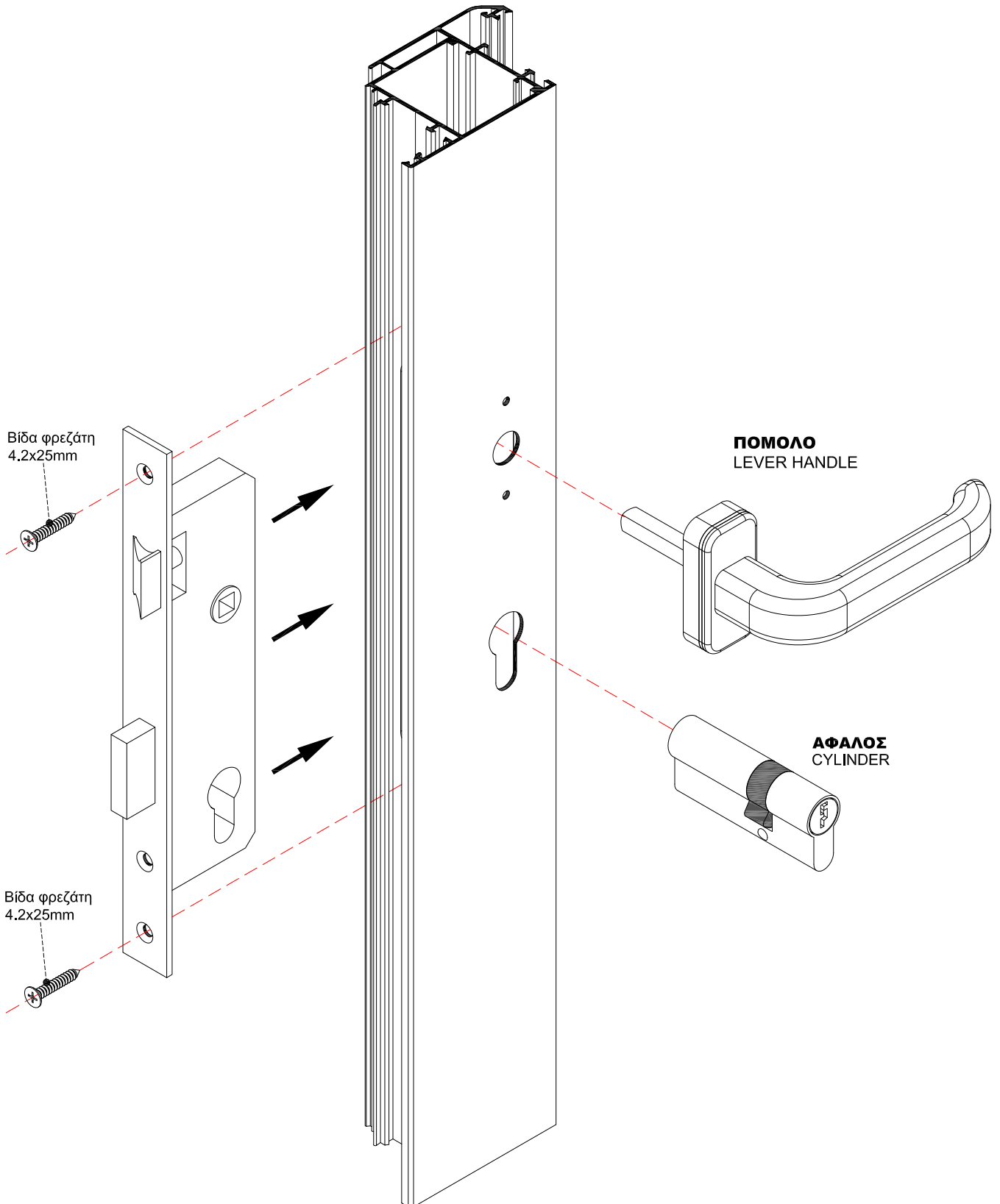

**ΧΑΝΤΡΩΜΑΤΑ ΦΥΛΛΟΥ ΠΑΤΖΟΥΡΙΟΥ ΓΙΑ ΣΠΑΝΙΟΛΕΤΑ NOVA**  
**PIERCING OPERATION OF SHUTTER SASH FOR NOVA CREMONE BOLT**

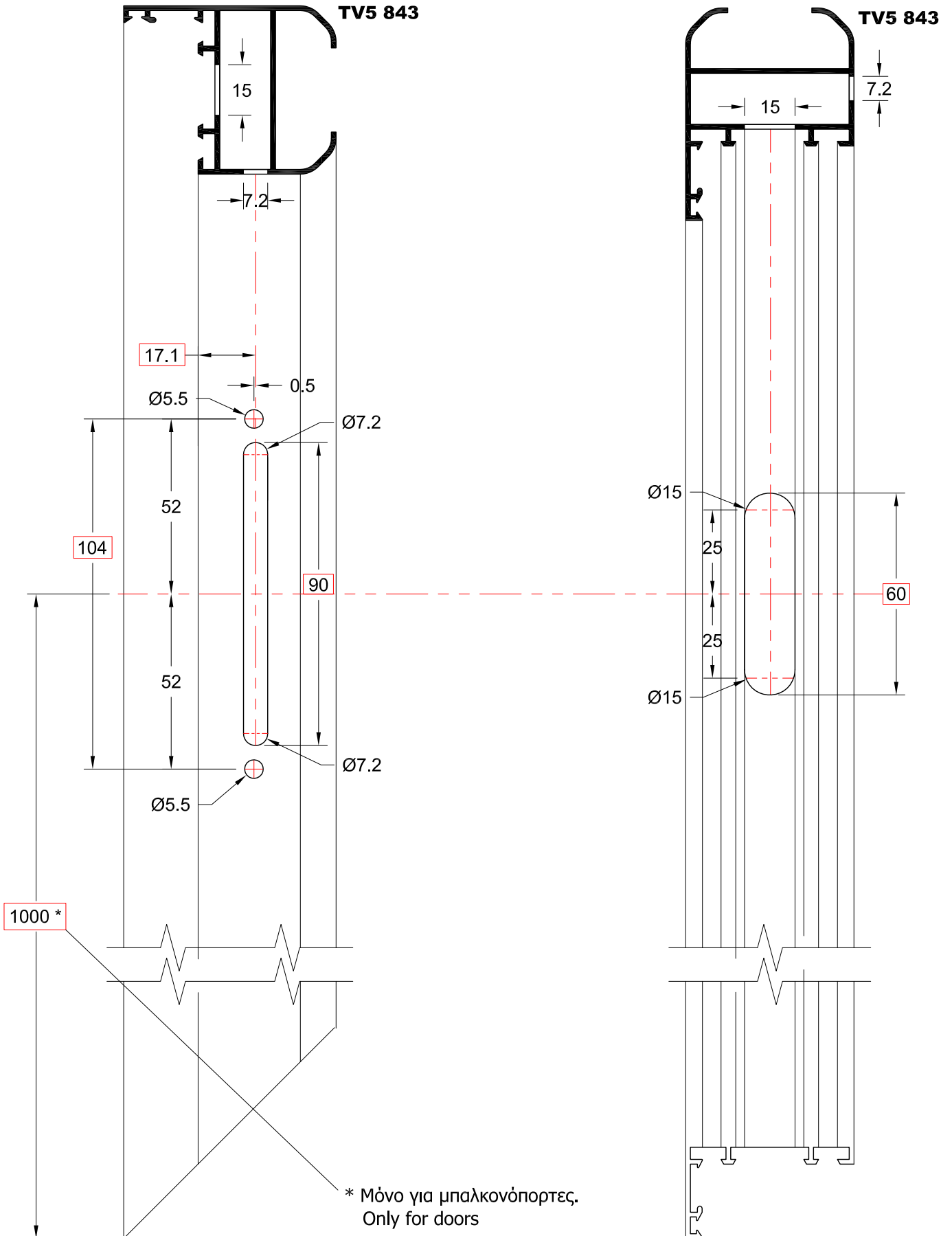

**3D ΑΠΕΙΚΟΝΙΣΗ ΣΠΑΝΙΟΛΕΤΑΣ NOVA ΚΑΙ ΚΙΤ ΠΑΤΖΟΥΡΙΟΥ**  
**3D VIEW OF LOCKING MECHANISM AND CREMONE BOLT NOVA ON SHUTTER SASH**

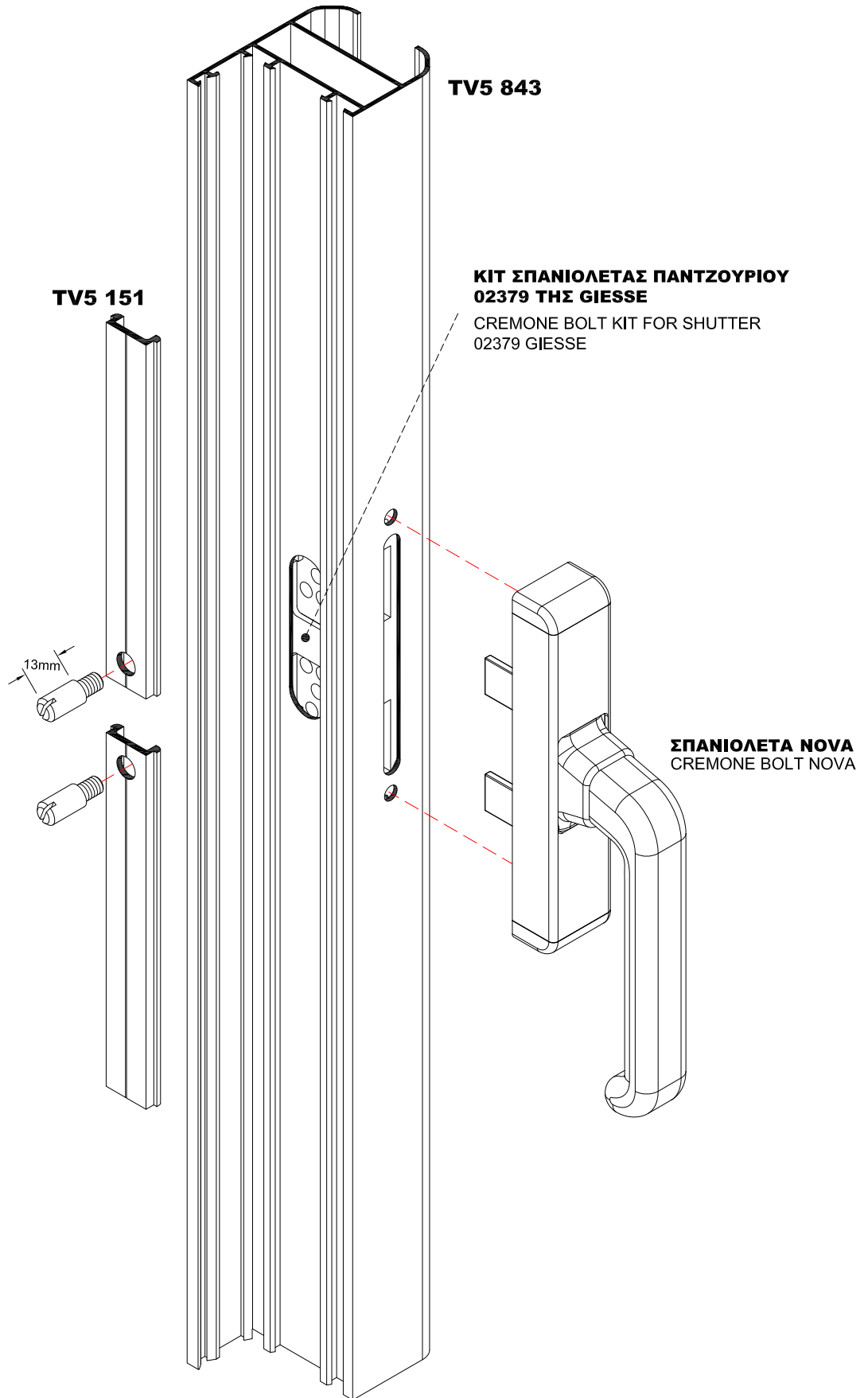

**ΤΡΟΠΟΣ ΥΠΟΛΟΓΙΣΜΟΥ ΚΟΠΗΣ ΝΤΙΖΩΝ ΤΟΥ ΜΗΧΑΝΙΣΜΟΥ GIESSE 999**

**CUTTING INSTRUCTIONS FOR ROD MECHANISM GIESSE 999**

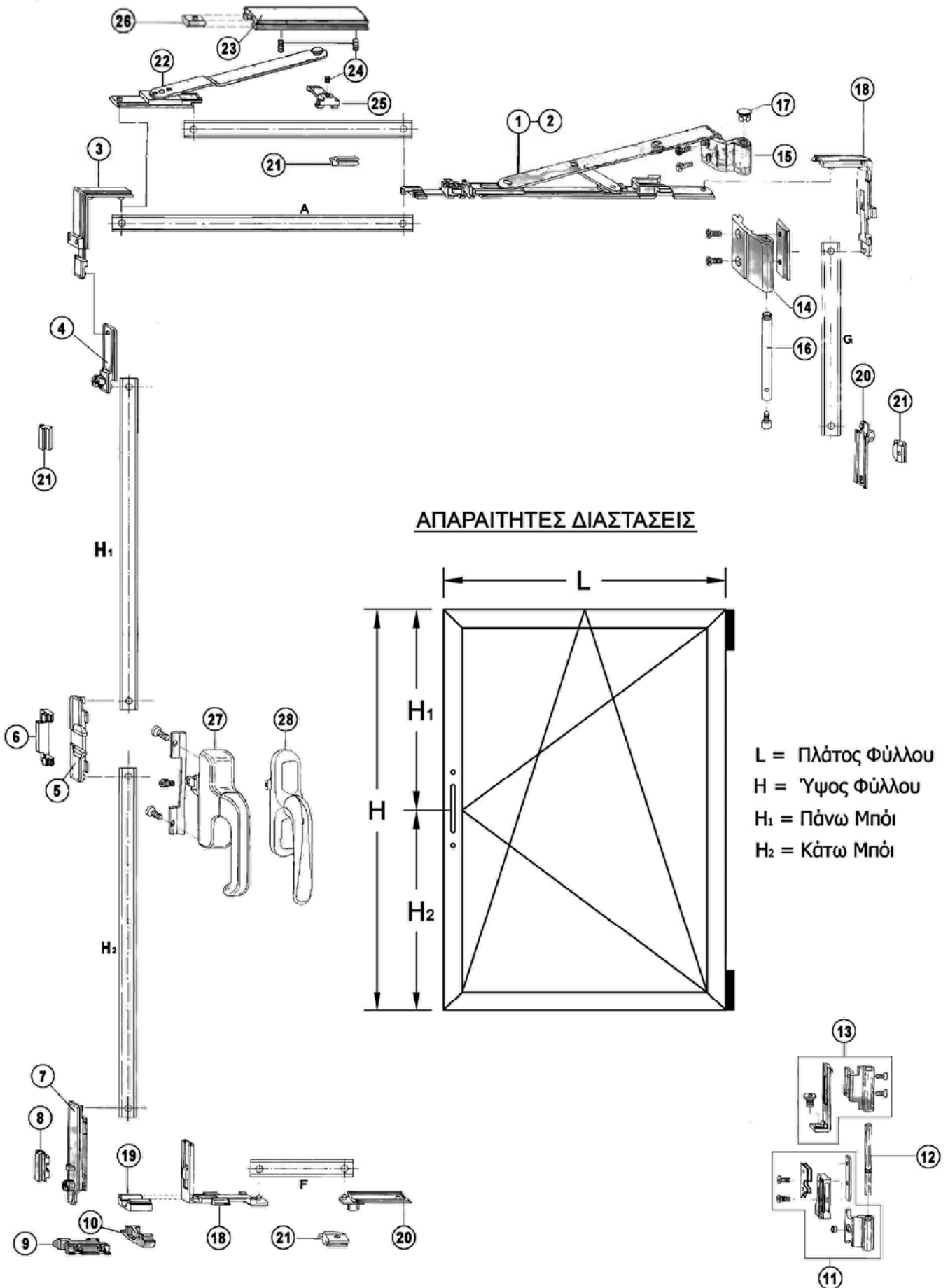

1	Ψαλίδι Νο1 (L= 375 – 544 mm)
2	Ψαλίδι Νο2 (L= 545 – 1.700 mm)
3	Γωνία μεταφοράς κίνησης
4	Κλιπ ασφάλισης για γωνία μεταφοράς κίνησης
5	Λαμάκι κίνησης σπανιολέτας
6	Αντίκρισμα σπανιολέτας
7	Τελείωμα
8	Ασφάλεια ανάκλισης
9	Διπλή φωλιά
10	Γλίστρα φύλλου
11	Αρσενικός κάτω μεντεσές
12	Πείρος κάτω μεντεσέ
13	Θηλυκός κάτω μεντεσές
14	Αρσενικός επάνω μεντεσές
15	Θηλυκός επάνω μεντεσές
16	Πείρος επάνω μεντεσέ
17	Τάπα επάνω μεντεσέ
18	Γωνία μεταφοράς κίνησης 2η
19	Κλιπ ασφάλειας για 2η γωνία μεταφοράς κίνησης
20	Κλιπ ασφάλισης για γωνία μεταφοράς κίνησης
21	Ρυθμιζόμενη ασφάλεια κλεισίματος
22	Extra ψαλίδι Νο3
23	Γλίστρα ψαλιδιού Νο3
25	Ρυθμιζόμενο αντίκρισμα
24	Πύροι
26	Ρυθμιζόμενο στοπ
27	Σπανιολέτα EURO 900
28	Σπανιολέτα PRIMA 900

#### **ΜΗΧΑΝΙΣΜΟΣ ΑΝΑΚΛΙΣΗΣ:**

1. ΠΛΑΤΟΣ ΦΥΛΛΟΥ (L)
  - α. Αν το πλάτος φύλλου είναι μεγαλύτερο από 55 cm βάζουμε το μεγάλο ψαλίδι Νο2 και από το πλάτος φύλλου αφαιρούμε 51.2cm
  - β. Αν το πλάτος φύλλου είναι μικρότερο από 55 cm βάζουμε το μικρό ψαλίδι Νο1 και από το πλάτος φύλλου αφαιρούμε 34.8cm
2. ΑΠΟ ΤΟ ΠΑΝΩ ΜΠΟΪ ΦΥΛΛΟΥ (H<sub>1</sub>) ΑΦΑΙΡΟΥΜΕ 22.6cm
3. ΑΠΟ ΤΟ ΚΑΤΩ ΜΠΟΪ ΦΥΛΛΟΥ (H<sub>2</sub>) ΑΦΑΙΡΟΥΜΕ 16.5cm

#### **ΚΙΤ ΑΠΛΟΥ ΑΝΟΙΓΟΜΕΝΟΥ:**

1. ΑΠΟ ΤΟ ΠΑΝΩ ΜΠΟΪ ΦΥΛΛΟΥ (H<sub>1</sub>) ΑΦΑΙΡΟΥΜΕ 17.7cm (με τελείωμα μεγάλο) & 15.8cm (με τελείωμα μικρό)
2. ΑΠΟ ΤΟ ΚΑΤΩ ΜΠΟΪ ΦΥΛΛΟΥ (H<sub>2</sub>) ΑΦΑΙΡΟΥΜΕ 17.7cm (με τελείωμα μεγάλο) & 15.8cm (με τελείωμα μικρό)

#### **TILT AND TURN OPENING MECHANISM :**

1. WIDTH OF SASH FRAME (L)
  - a. If the width (L) is more than 55cm use arm No2 and subtract 51.2cm.
  - b. If the width (L) is less than 55cm use arm No1 and subtract 34.8cm.
2. FROM HEIGHT (H<sub>1</sub>) SUBTRACT 22.6cm
3. FROM HEIGHT (H<sub>2</sub>) SUBTRACT 16.5cm

#### **WITHOUT TILT AND TURN OPENING MECHANISM KIT:**

1. FROM HEIGHT (H<sub>1</sub>) SUBTRACT 17.7cm. (with large end) AND SUBTRACT 15.8cm. (with small end)
2. FROM HEIGHT (H<sub>2</sub>) SUBTRACT 17.7cm. (with large end) AND SUBTRACT 15.8cm. (with small end)

**ΣΠΑΝΙΟΛΕΤΑ ΚΑΙ ΚΙΤ ΑΝΟΙΓΟΜΕΝΟΥ ΣΕ ΦΥΛΛΟ ΤΖΑΜΙΟΥ**

**CREMONE BOLT AND KIT FOR OPENING GLASS SASH**

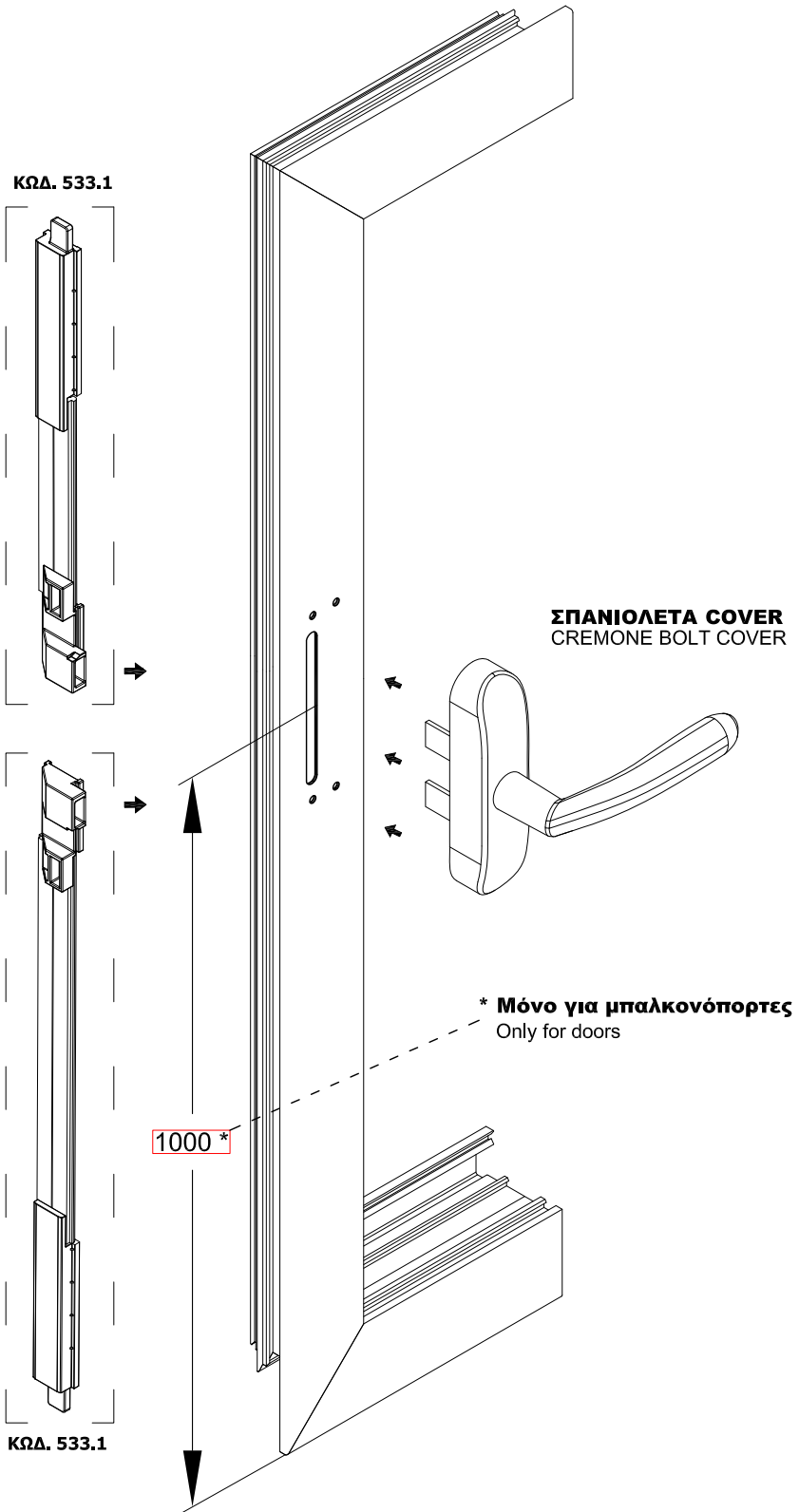

**ΣΥΡΤΗΣ ΔΙΦΥΛΛΟΥ ΣΕ ΜΠΙΝΙ (ΤΟΤΕΜ)**  
**DEAD BOLT FOR ADJOINING PROFILE OF DOUBLE SASH (TOTEM)**

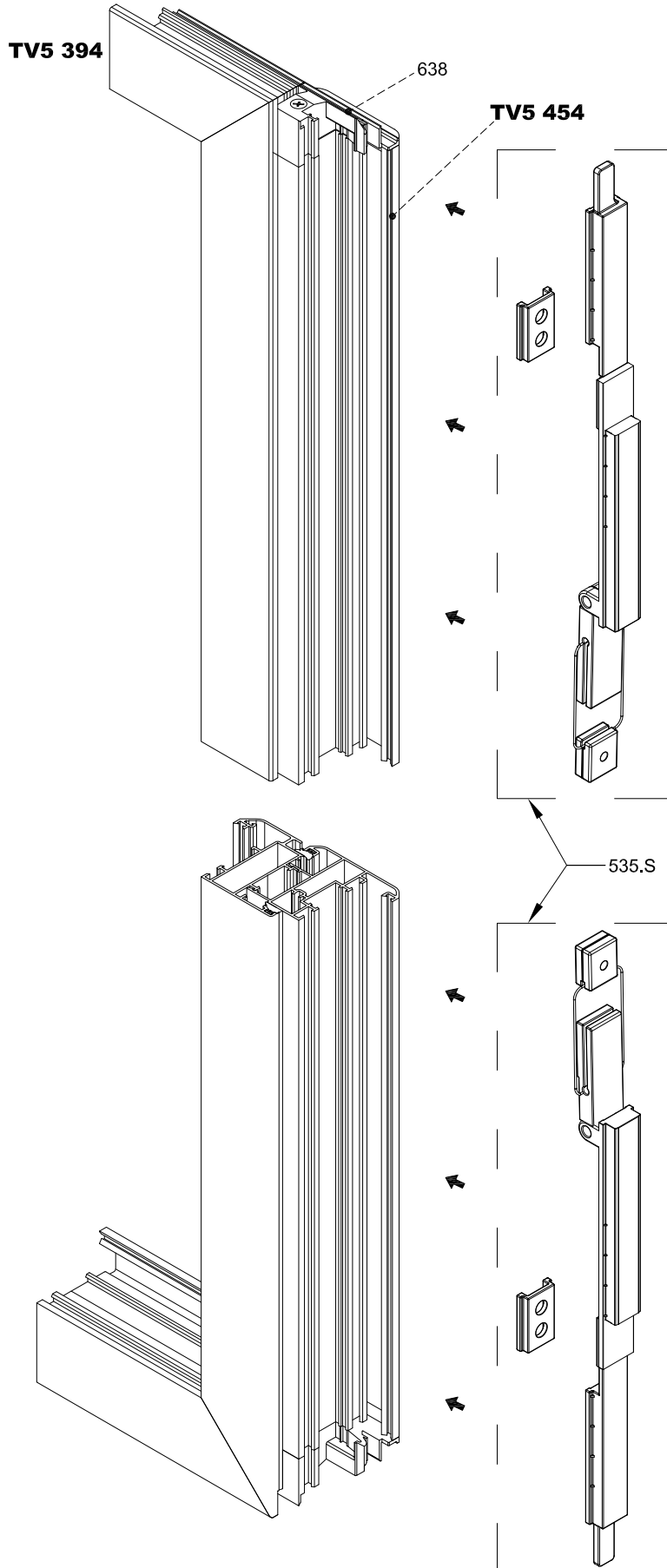

**ΚΙΤ ΑΠΛΟΥ ΣΥΡΤΗ ΣΕ ΜΠΙΝΙ ΔΙΦΥΛΛΟΥ**  
**KIT OF SIMPLE DEAD BOLT FOR ADJOINING PROFILE OF DOUBLE SASH**

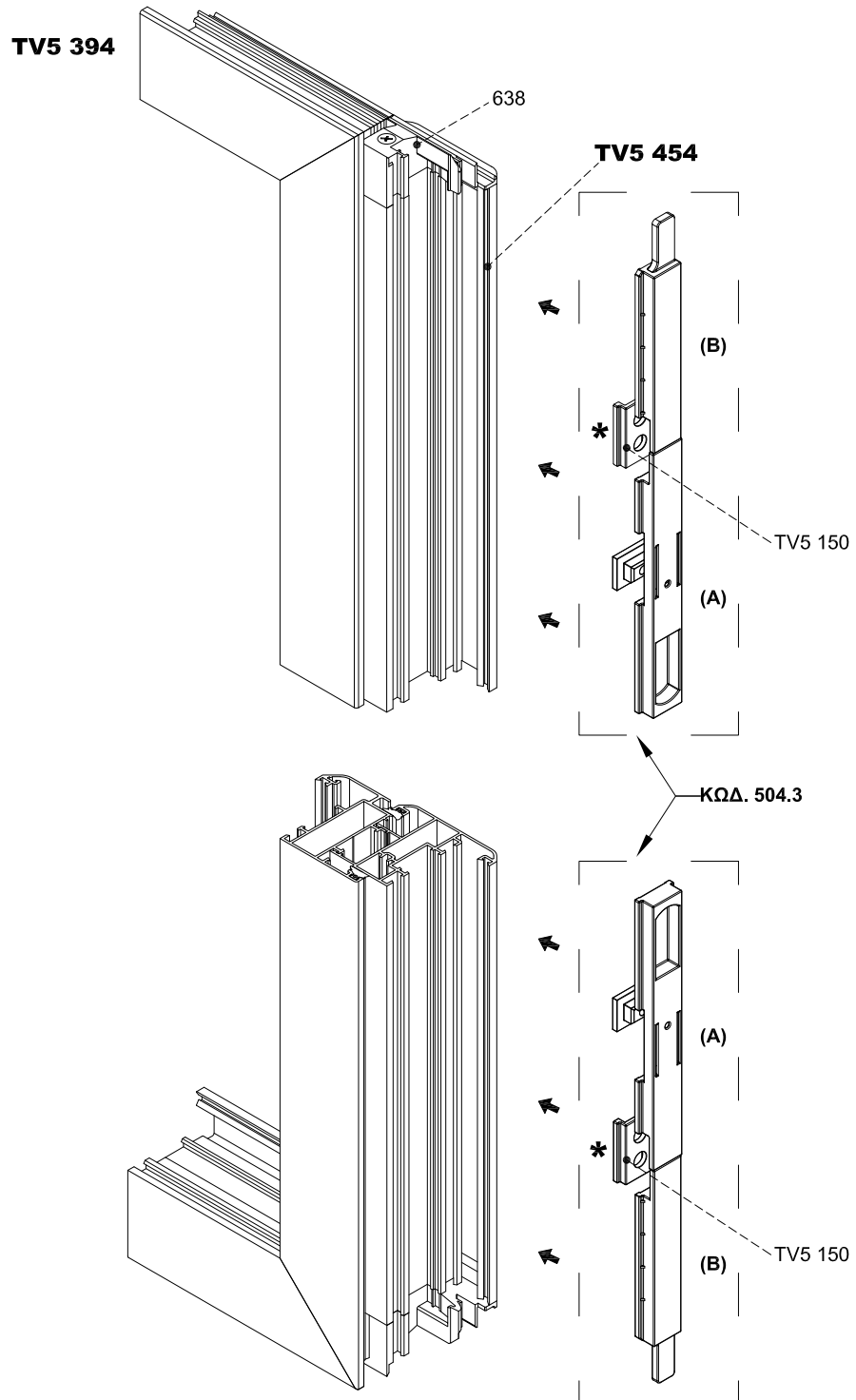

## ΤΡΟΠΟΣ ΕΠΙΛΟΓΗΣ ΜΗΧΑΝΙΣΜΟΥ ΚΙΝΗΤΗΣ ΠΕΡΣΙΔΑΣ

### INSTRUCTION FOR SELECTION OF MOVABLE LOUVER MECHANISM

#### ΚΟΠΕΣ ΤΩΝ ΠΡΟΦΙΛ

#### PROFILE CUTTING

PER-231 (L-31mm)  
 PER-232 (L-23mm)  
 PER-233 (L-13mm)

#### ΜΗΧΑΝΙΣΜΟΣ ΜΟΝΟΣ

#### SINGLE MECHANISM

ΦΥΛΛΑΡΑΚΙΑ	6	ΥΨΟΣ	445mm
ΦΥΛΛΑΡΑΚΙΑ	7	ΥΨΟΣ	500mm
ΦΥΛΛΑΡΑΚΙΑ	8	ΥΨΟΣ	555mm
ΦΥΛΛΑΡΑΚΙΑ	9	ΥΨΟΣ	610mm
ΦΥΛΛΑΡΑΚΙΑ	10	ΥΨΟΣ	665mm
ΦΥΛΛΑΡΑΚΙΑ	11	ΥΨΟΣ	720mm
ΦΥΛΛΑΡΑΚΙΑ	12	ΥΨΟΣ	775mm
ΦΥΛΛΑΡΑΚΙΑ	13	ΥΨΟΣ	830mm
ΦΥΛΛΑΡΑΚΙΑ	14	ΥΨΟΣ	885mm
ΦΥΛΛΑΡΑΚΙΑ	15	ΥΨΟΣ	940mm
ΦΥΛΛΑΡΑΚΙΑ	16	ΥΨΟΣ	995mm
ΦΥΛΛΑΡΑΚΙΑ	17	ΥΨΟΣ	1050mm
ΦΥΛΛΑΡΑΚΙΑ	18	ΥΨΟΣ	1105mm
ΦΥΛΛΑΡΑΚΙΑ	19	ΥΨΟΣ	1160mm
ΦΥΛΛΑΡΑΚΙΑ	20	ΥΨΟΣ	1215mm
ΦΥΛΛΑΡΑΚΙΑ	21	ΥΨΟΣ	1270mm

#### ΜΗΧΑΝΙΣΜΟΣ ΔΙΠΛΟΣ

#### DOUBLE MECHANISM

ΦΥΛΛΑΡΑΚΙΑ	22	ΥΨΟΣ	1325mm
ΦΥΛΛΑΡΑΚΙΑ	23	ΥΨΟΣ	1380mm
ΦΥΛΛΑΡΑΚΙΑ	24	ΥΨΟΣ	1435mm
ΦΥΛΛΑΡΑΚΙΑ	25	ΥΨΟΣ	1490mm
ΦΥΛΛΑΡΑΚΙΑ	26	ΥΨΟΣ	1545mm
ΦΥΛΛΑΡΑΚΙΑ	27	ΥΨΟΣ	1600mm
ΦΥΛΛΑΡΑΚΙΑ	28	ΥΨΟΣ	1655mm
ΦΥΛΛΑΡΑΚΙΑ	29	ΥΨΟΣ	1710mm
ΦΥΛΛΑΡΑΚΙΑ	30	ΥΨΟΣ	1765mm
ΦΥΛΛΑΡΑΚΙΑ	31	ΥΨΟΣ	1820mm
ΦΥΛΛΑΡΑΚΙΑ	32	ΥΨΟΣ	1875mm
ΦΥΛΛΑΡΑΚΙΑ	33	ΥΨΟΣ	1930mm
ΦΥΛΛΑΡΑΚΙΑ	34	ΥΨΟΣ	1985mm
ΦΥΛΛΑΡΑΚΙΑ	35	ΥΨΟΣ	2040mm

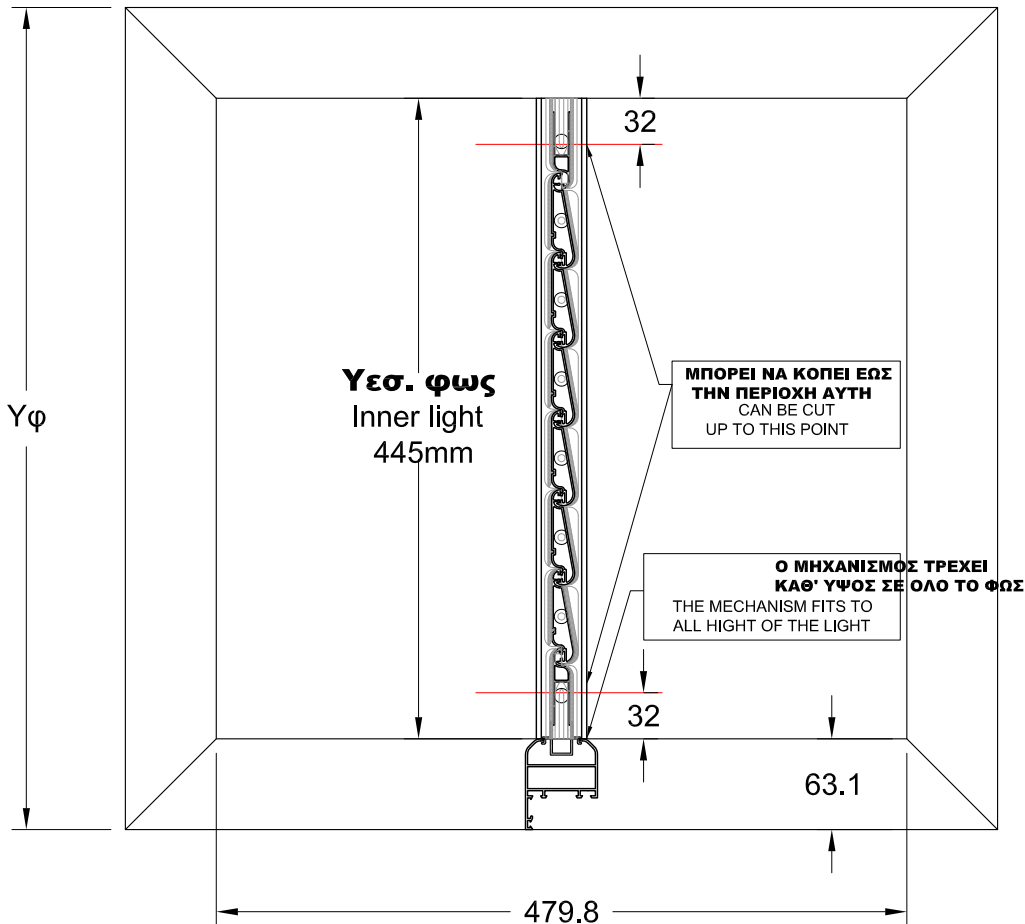

**ΓΙΑ ΤΟΝ ΥΠΟΛΟΓΙΣΜΟ ΤΟΥ ΚΑΤΑΛΛΗΛΟΥ ΜΗΧΑΝΙΣΜΟΥ ΜΕΤΡΑΜΕ ΤΟ ΕΣΩΤΕΡΙΚΟ ΦΩΣ ΚΑΙ ΕΠΙΛΕΓΟΥΜΕ ΤΟ ΥΨΟΣ ΤΟΥ ΜΗΧΑΝΙΣΜΟΥ ΚΑΘΕ ΜΗΧΑΝΙΣΜΟΣ ΚΑΛΥΠΤΕΙ ΠΑΤΖΟΥΡΙΑ ΠΟΥ ΕΧΟΥΝ ΦΩΣ ΤΟ ΥΨΟΣ ΚΑΤΑΣΚΕΥΗΣ ΤΟΥ ΑΛΛΑ ΚΑΙ ΜΙΚΡΟΤΕΡΟ ΕΩΣ 64mm ΣΕ ΚΑΘΕ ΜΗΧΑΝΙΣΜΟ ΜΠΟΡΕΙ ΝΑ ΑΦΑΙΡΕΘΕΙ ΕΝΑ ΤΜΗΜΑ ΕΩΣ 64mm**

FOR THE SELECTION OF THE PROPER MECHANISM COUNT THE INNER LIGHT AND CHOOSE **THE HEIGHT** OF THE MECHANISM MECHANISM COVERS SHUTTERS THAT HAS **LIGHT THE HEIGHT OF THE CONTRACTION** AND ALSO **SMALLER UP TO 64mm** IN EVERY MECHANISM IT COULD BE REMOVED PART OF 64mm

π.χ.  
i.e.  
445-32-32=381mm

**ΟΔΗΓΙΕΣ ΓΙΑ ΤΡΙΦΥΛΛΟ ΤΖΑΜΙΛΙΚΙ**  
**INSTRUCTIONS FOR TRIPLE GLASS**

Όψη  
SIDE VIEW

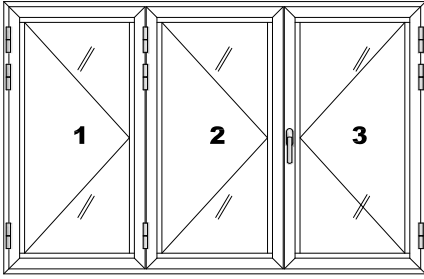

Κατοψη  
TOP VIEW

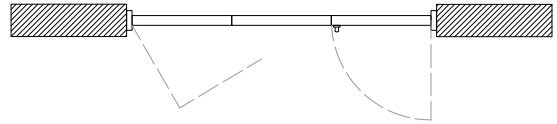

**Σε κατασκευή με τρίφυλλο τζαμιλίκι πρέπει να προσέχουμε:**

-Στο φύλλο Νο1 τοποθετούμε τη γλίστρα ανάκλισης έτσι ώστε στην κλειστή θέση να πατάει επάνω στη φωλιά του σύρτη και να στηρίζει το βάρος των φύλλων 1 και 2.

-Το φύλλο Νο1 δεν πρέπει να χρησιμοποιείται συχνά παρα μόνο σε περιπτώσεις που θέλουμε να κάνουμε χρήση όλου του πλάτους του ανοίγματός μας. Επίσης τοποθετούμε σύρτες έτσι ώστε να ασφαλίζει και να μην ανοίγει μαζί με το φύλλο Νο2. Στη περίπτωση που θέλουμε να ανοίξουμε όλα τα φύλλα, τότε πρέπει το φύλλο Νο2 πρώτα να διπλώσει επάνω στο Νο1 (Σχήμα 2) και μετά να ανοίξουν και τα δύο μαζί όπως φαίνεται στο Σχήμα 3, για να μην κρεμάσουν απο το βάρος τους.

**In the construction with triple glass we must notice:**

-At the sash No1, we fit the tilt and turn slide in the closed position such as it stands over dead bolt's striker and hold the weight of sash No1 and No2

-The sash No1 should not be use often, except from special cases we need the whole window opening. Also we install the dead bolt at sash No1 in order to be still when the sash No2 opens.

In case that all the sashes need to be open, the sash No2 should be fold on the No1 (Figure 2). In additions to open together and avoid to lose their balance.

**Σχήμα 1**

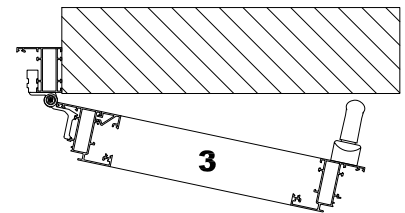
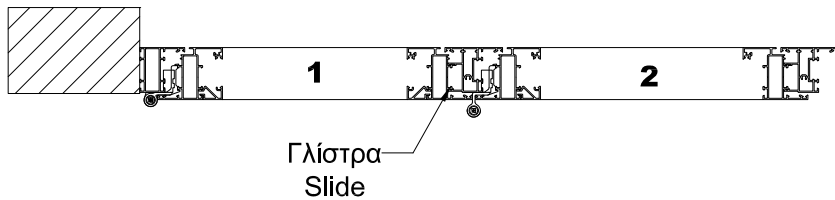

**Σχήμα 2**

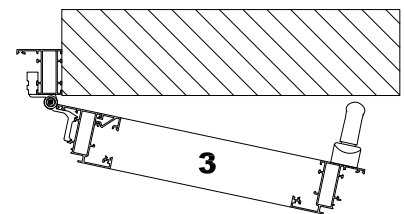
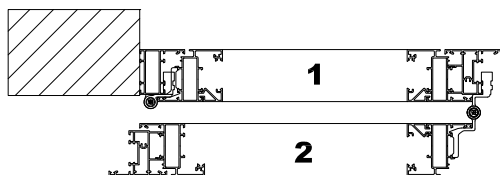

**Σχήμα 3**

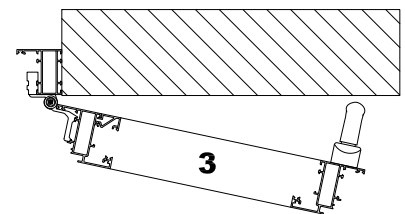
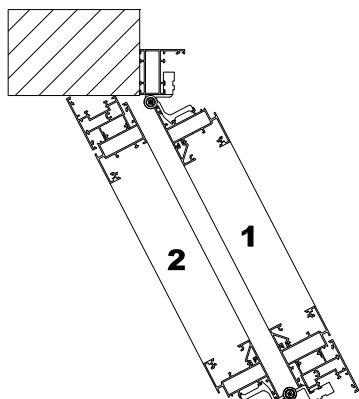

**ΤΟΠΟΘΕΣΤΗΣΗ ΓΛΙΣΤΡΑΣ ΣΕ ΤΡΙΦΥΛΛΟ ΤΖΑΜΙΛΙΚΙ**  
**SLIDE PLACEMENT IN THREE SASHES CONSTRUCTIONS**

**Όψη**  
SIDE VIEW

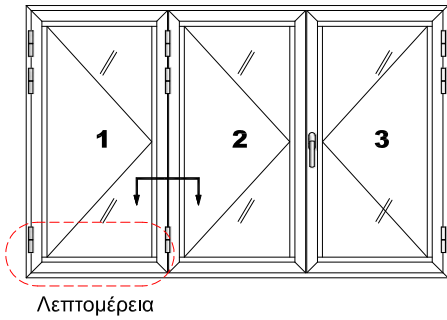

**ΣΗΜΕΙΩΣΗ**

Η διαδικασία στήριξης του φύλλου Νο1 πάνω στην φωλιά με την χρήση της γλίστρας ανάκλισης θα πρέπει να εφαρμόζεται σε κάθε τρίφυλλη ή τετράφυλλη κατασκευή ανεξαρτήτα από το φύλλο και τον μεντεσέ που θα χρησιμοποιηθεί.

**NOTE**

For constructions with three or four sashes, the sash No1 must be hold to the striking part with the slide , for every sash and triple hinge.

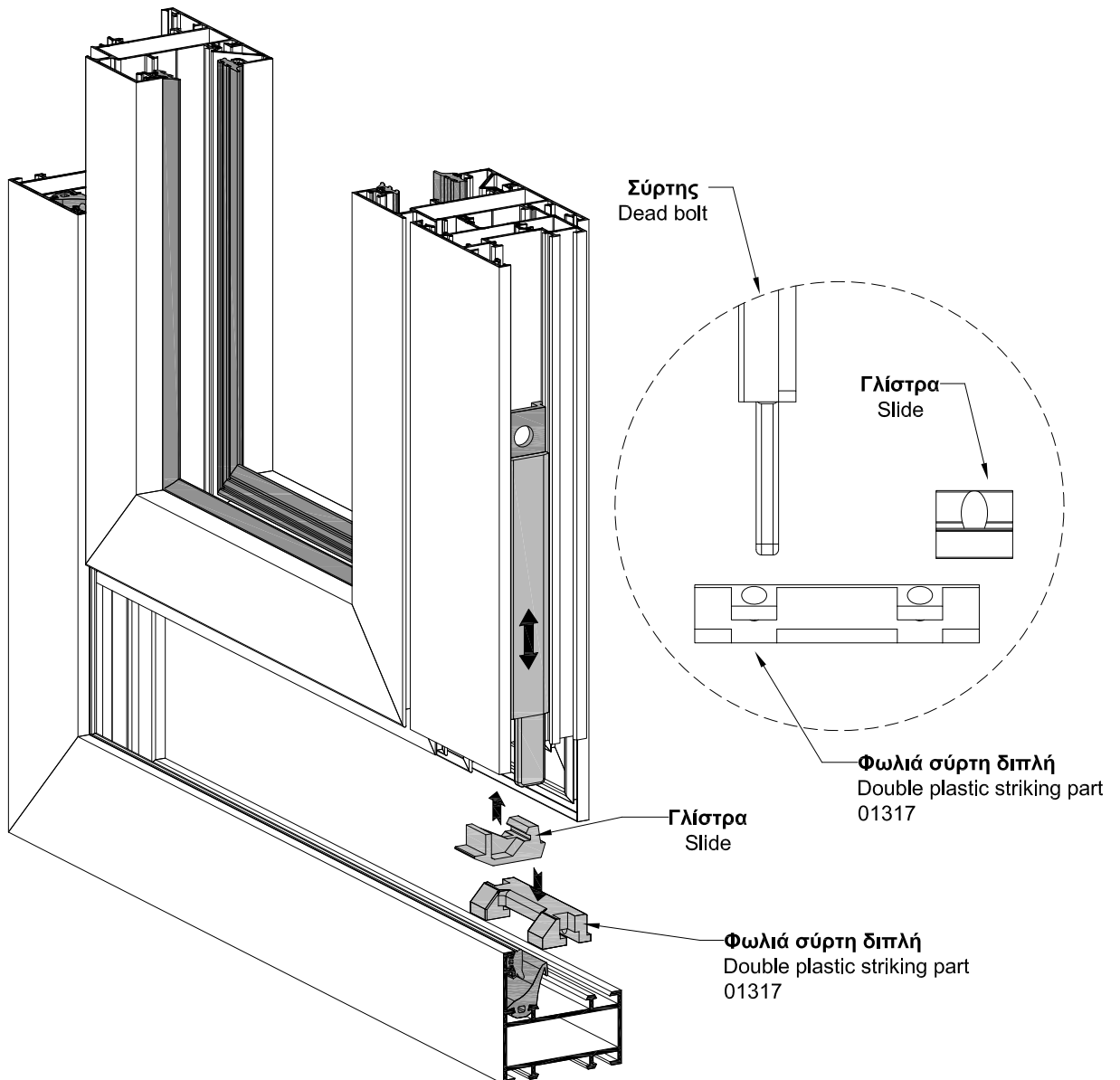

## ΤΡΟΠΟΣ ΥΠΟΛΟΓΙΣΜΟΥ ΤΩΝ ΜΕΤΡΩΝ ΚΟΠΗΣ ΣΕ ΕΝΑ ΚΟΥΦΩΜΑ

### INSTRUCTION FOR FRAME CUTTING

**Τα μέτρα κοπής είναι θεωρητικά.**  
**Ο υπολογισμός τους βασίστηκε σε ιδανικές συνθήκες κοπής και συναρμογής.**  
 The cutting standards are theoretically.  
 The calculations was based at perfect cutting condition and joining.

1. Τα μέτρα κοπής των φύλλων εξαρτώνται πάντα από το μέγεθος της κάσας π.χ. (μικρή, μεσαία, μεγάλη) και είναι ανεξάρτητα από το φύλλο που θα χρησιμοποιήσουμε.
1. The dimensions of cutting depend on the frame's size (i.e. small, mediueme, large) and are independent of the sash 's frame size.

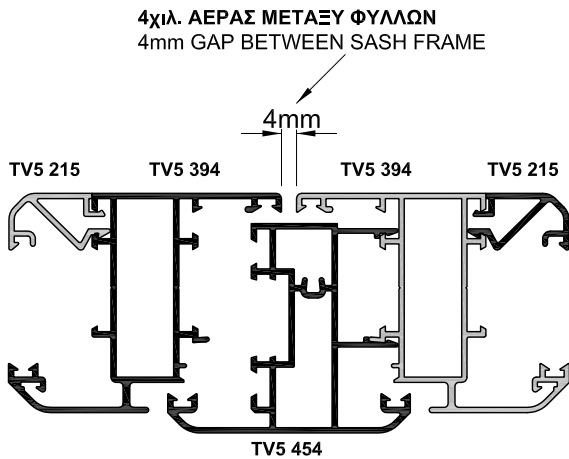

ΣΧ.1

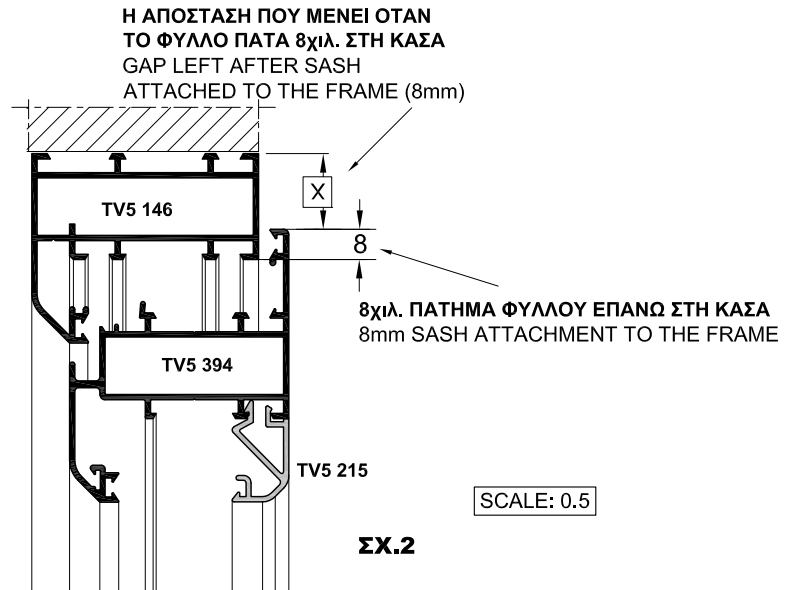

ΣΧ.2

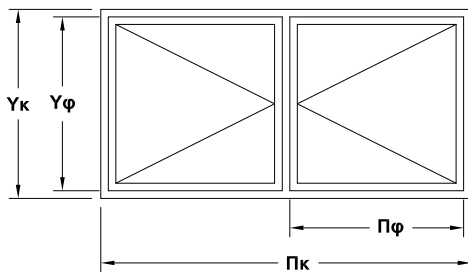

Υκ = Ύψος κάσας εξωτερικά  
 Πκ = Πλάτος κάσας εξωτερικά

Υφ = Ύψος Φύλλου  
 Πφ = Πλάτος Φύλλου

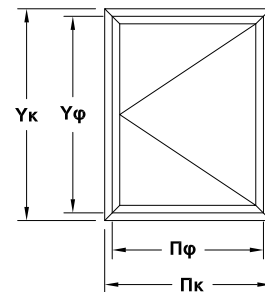

Υκ = Height of frame (Exterior)  
 Πκ = Width of frame (Exterior)

Υφ = Height of sash  
 Πφ = Width of sash

### ΠΑΡΑΔΕΙΓΜΑ ΥΠΟΛΟΓΙΣΜΟΥ ΜΕΤΡΩΝ ΚΟΠΗΣ

#### EXAMPLE-CALCULATION OF CUTTING DIMENSIONS

##### 1. π.χ. ΓΙΑ ΔΙΦΥΛΛΑ ΕΧΟΥΜΕ:

$$\begin{aligned} \text{Υφ} &= \text{Υκ} - 2\text{X} \\ \text{Πφ} &= \frac{\text{Πκ} - [2\text{X} + 4\text{χιλ. (αέρα μεταξύ φύλλων)]}{2(\text{αριθμός φύλλων})} \end{aligned}$$

##### 2. π.χ. ΓΙΑ ΜΟΝΟΦΥΛΛΑ ΕΧΟΥΜΕ:

$$\begin{aligned} \text{Υφ} &= \text{Υκ} - 2\text{X} \\ \text{Πφ} &= \text{Πκ} - 2\text{X} \end{aligned}$$

##### 1. i.e. FOR TWO SASHES:

$$\begin{aligned} \text{Υφ} &= \text{Υκ} - 2\text{X} \\ \text{Πφ} &= \frac{\text{Πκ} - [2\text{X} + 4\text{mm (gap between sashes)]}{2(\text{number of sashes})} \end{aligned}$$

##### 2. i.e. FOR ONE SASH:

$$\begin{aligned} \text{Υφ} &= \text{Υκ} - 2\text{X} \\ \text{Πφ} &= \text{Πκ} - 2\text{X} \end{aligned}$$

## ΜΕΤΡΑ ΚΟΠΗΣ ΜΟΝΟΦΥΛΛΩΝ

### ONE SASH CUTTING INSTRUCTIONS

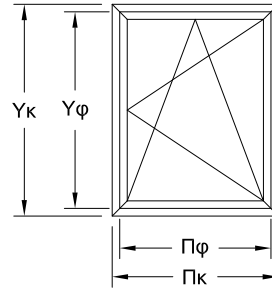
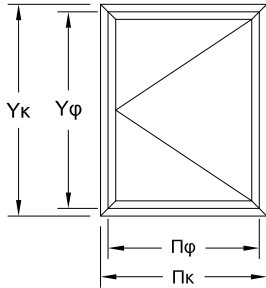

**Τα μέτρα κοπής είναι θεωρητικά.**  
**Ο υπολογισμός τους βασίστηκε σε ιδανικές συνθήκες κοπής και συναρμογής.**  
 The cutting standards are theoretically.  
 The calculations was based at perfect cutting condition and joining.

#### Α) ΜΕ ΚΑΣΕΣ 28mm - WITH FRAME 28mm

##### ΑΠΛΟ ΜΟΝΟΦΥΛΛΟ SIMPLE ONE SASH

**ΤΖΑΜΙΛΙΚΙ**  
WINDOW  
 $Y\phi = Y\kappa - 40\text{mm}$   
 $\Pi\phi = \Pi\kappa - 40\text{mm}$

**ΠΑΤΖΟΥΡΙ**  
SHUTTER  
 $Y\phi = Y\kappa - 40\text{mm}$   
 $\Pi\phi = \Pi\kappa - 40\text{mm}$

##### ΜΟΝΟΦΥΛΛΟ ΑΝΟΙΓΟΜ. & ΑΝΑΚΛΙΝΟΜΕΝΟ TILT AND TURN OPENING ONE SASH

**ΤΖΑΜΙΛΙΚΙ**  
WINDOW  
 $Y\phi = Y\kappa - 42\text{mm}$   
 $\Pi\phi = \Pi\kappa - 40\text{mm}$

#### Β) ΜΕ ΚΑΣΕΣ 40mm - WITH FRAME 40mm

##### ΑΠΛΟ ΜΟΝΟΦΥΛΛΟ SIMPLE ONE SASH

**ΤΖΑΜΙΛΙΚΙ**  
WINDOW  
 $Y\phi = Y\kappa - 64\text{mm}$   
 $\Pi\phi = \Pi\kappa - 64\text{mm}$

**ΠΑΤΖΟΥΡΙ**  
SHUTTER  
 $Y\phi = Y\kappa - 64\text{mm}$   
 $\Pi\phi = \Pi\kappa - 64\text{mm}$

##### ΜΟΝΟΦΥΛΛΟ ΑΝΟΙΓΟΜ. & ΑΝΑΚΛΙΝΟΜΕΝΟ TILT AND TURN OPENING ONE SASH

**ΤΖΑΜΙΛΙΚΙ**  
WINDOW  
 $Y\phi = Y\kappa - 66\text{mm}$   
 $\Pi\phi = \Pi\kappa - 64\text{mm}$

#### Γ) ΜΕ ΚΑΣΕΣ 52mm - WITH FRAME 52mm

##### ΑΠΛΟ ΜΟΝΟΦΥΛΛΟ SIMPLE ONE SASH

**ΤΖΑΜΙΛΙΚΙ**  
WINDOW  
 $Y\phi = Y\kappa - 88\text{mm}$   
 $\Pi\phi = \Pi\kappa - 88\text{mm}$

**ΠΑΤΖΟΥΡΙ**  
SHUTTER  
 $Y\phi = Y\kappa - 88\text{mm}$   
 $\Pi\phi = \Pi\kappa - 88\text{mm}$

##### ΜΟΝΟΦΥΛΛΟ ΑΝΟΙΓΟΜ. & ΑΝΑΚΛΙΝΟΜΕΝΟ TILT AND TURN OPENING ONE SASH

**ΤΖΑΜΙΛΙΚΙ**  
WINDOW  
 $Y\phi = Y\kappa - 90\text{mm}$   
 $\Pi\phi = \Pi\kappa - 88\text{mm}$

\* **ΠΑΤΖΟΥΡΙ**  
SHUTTER  
 $Y\phi = Y\kappa - 56\text{mm}$  (ΚΑΣΑ TV5 538)  
 $\Pi\phi = \Pi\kappa - 56\text{mm}$

**Yκ = Ύψος Κάσας**  
**Yφ = Ύψος Φύλλου**  
**Πκ = Πλάτος Κάσας**  
**Πφ = Πλάτος Φύλλου**

**Yκ=(Height of frame)**  
**Yφ=(Height of sash)**  
**Yκ=(Width of frame)**  
**Yφ=(Width of sash)**

**Στον υπολογισμό για τα μέτρα κοπής δεν συμπεριλαμβάνονται τα αποστατικά τακάκια**  
 In cutting instruction plastic wedges not included

## ΜΕΤΡΑ ΚΟΠΗΣ ΔΙΦΥΛΛΩΝ TWO SASH CUTTING INSTRUCTIONS

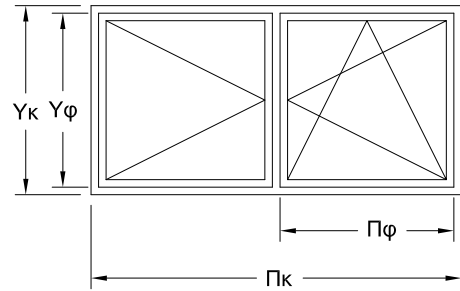
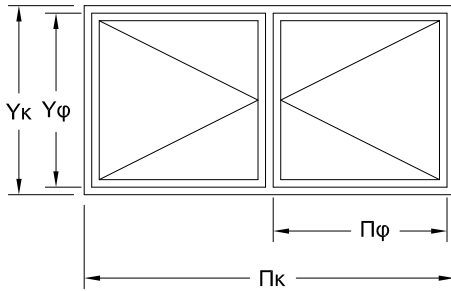

**Τα μέτρα κοπής είναι θεωρητικά.**  
**Ο υπολογισμός τους βασίστηκε σε ιδανικές συνθήκες κοπής και συναρμογής.**  
 The cutting standards are theoretically.  
 The calculations was based at perfect cutting condition and joining.

### Α) ΜΕ ΚΑΣΕΣ 28mm - WITH FRAME 28mm

#### ΑΠΛΟ ΔΙΦΥΛΛΟ SIMPLE TWO SASH

##### ΤΖΑΜΙΛΙΚΙ WINDOW

$$\begin{aligned} \Upsilon\varphi &= \Upsilon\kappa - 40\text{mm} \\ \Pi\varphi &= \frac{\Pi\kappa - 44\text{mm}}{2} \end{aligned}$$

##### ΠΑΤΖΟΥΡΙ SHUTTER

$$\begin{aligned} \Upsilon\varphi &= \Upsilon\kappa - 40\text{mm} \\ \Pi\varphi &= \frac{\Pi\kappa - 44\text{mm}}{2} \end{aligned}$$

#### ΔΙΦΥΛΛΟ ΑΝΟΙΓΟΜ. & ΑΝΑΚΛΙΝΟΜΕΝΟ TILT AND TURN OPENING TWO SASH

##### ΤΖΑΜΙΛΙΚΙ WINDOW

$$\begin{aligned} \Upsilon\varphi &= \Upsilon\kappa - 42\text{mm} \\ \Pi\varphi &= \frac{\Pi\kappa - 44\text{mm}}{2} \end{aligned}$$

### Β) ΜΕ ΚΑΣΕΣ 40mm - WITH FRAME 40mm

#### ΑΠΛΟ ΔΙΦΥΛΛΟ SIMPLE TWO SASH

##### ΤΖΑΜΙΛΙΚΙ WINDOW

$$\begin{aligned} \Upsilon\varphi &= \Upsilon\kappa - 64\text{mm} \\ \Pi\varphi &= \frac{\Pi\kappa - 68\text{mm}}{2} \end{aligned}$$

##### ΠΑΤΖΟΥΡΙ SHUTTER

$$\begin{aligned} \Upsilon\varphi &= \Upsilon\kappa - 64\text{mm} \\ \Pi\varphi &= \frac{\Pi\kappa - 68\text{mm}}{2} \end{aligned}$$

#### ΔΙΦΥΛΛΟ ΑΝΟΙΓΟΜ. & ΑΝΑΚΛΙΝΟΜΕΝΟ TILT AND TURN OPENING TWO SASH

##### ΤΖΑΜΙΛΙΚΙ WINDOW

$$\begin{aligned} \Upsilon\varphi &= \Upsilon\kappa - 66\text{mm} \\ \Pi\varphi &= \frac{\Pi\kappa - 68\text{mm}}{2} \end{aligned}$$

### Γ) ΜΕ ΚΑΣΕΣ 52mm - WITH FRAME 52mm

#### ΑΠΛΟ ΔΙΦΥΛΛΟ SIMPLE TWO SASHES

##### ΤΖΑΜΙΛΙΚΙ WINDOW

$$\begin{aligned} \Upsilon\varphi &= \Upsilon\kappa - 88\text{mm} \\ \Pi\varphi &= \frac{\Pi\kappa - 92\text{mm}}{2} \end{aligned}$$

##### ΠΑΤΖΟΥΡΙ SHUTTER

$$\begin{aligned} \Upsilon\varphi &= \Upsilon\kappa - 88\text{mm} \\ \Pi\varphi &= \frac{\Pi\kappa - 92\text{mm}}{2} \end{aligned}$$

#### ΔΙΦΥΛΛΟ ΑΝΟΙΓΟΜ. & ΑΝΑΚΛΙΝΟΜΕΝΟ TILT AND TURN OPENING TWO SASHES

##### ΤΖΑΜΙΛΙΚΙ WINDOW

$$\begin{aligned} \Upsilon\varphi &= \Upsilon\kappa - 90\text{mm} \\ \Pi\varphi &= \frac{\Pi\kappa - 92\text{mm}}{2} \end{aligned}$$

##### ΥΦΟΣ ΜΠΙΝΙ ADJOINING PROFILE

$$\Upsilon\mu = \Upsilon\varphi - 78\text{mm}$$

##### \* ΠΑΤΖΟΥΡΙ SHUTTER

$$\begin{aligned} \Upsilon\varphi &= \Upsilon\kappa - 56\text{mm} \\ \Pi\varphi &= \frac{\Pi\kappa - 60\text{mm}}{2} \end{aligned}$$

(ΚΑΣΑ TV5 538)

**Υκ = Ύψος Κάσας**  
**Υφ = Ύψος Φύλλου**  
**Πκ = Πλάτος Κάσας**  
**Πφ = Πλάτος Φύλλου**  
**Υμ = Ύψος Μπινί**

**Υκ = (Height of frame)**  
**Υφ = (Height of sash)**  
**Υκ = (Width of frame)**  
**Υφ = (Width of sash)**  
**Υμ = (Height or adjoining profile)**

**Στον υπολογισμό για τα μέτρα κοπής δεν συμπεριλαμβάνονται τα αποστατικά τακάκια**  
 In cutting instruction plastic wedges not included

## ΜΕΤΡΑ ΚΟΠΗΣ ΤΡΙΦΥΛΛΩΝ

### THREE SASH CUTTING INSTRUCTIONS

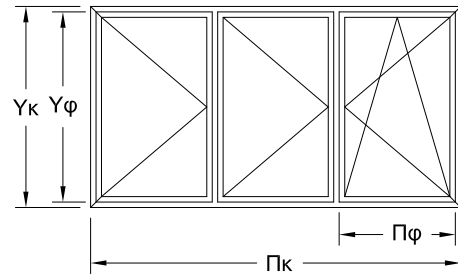
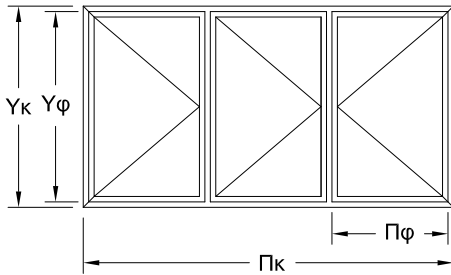

**Τα μέτρα κοπής είναι θεωρητικά.**  
**Ο υπολογισμός τους βασίστηκε σε ιδανικές συνθήκες κοπής και συναρμογής.**  
 The cutting standards are theoretically.  
 The calculations was based at perfect cutting condition and joining.

#### A) ΜΕ ΚΑΣΕΣ 28mm - WITH FRAME 28mm

##### ΑΠΛΟ ΤΡΙΦΥΛΛΟ SIMPLE THREE SASH

###### ΤΖΑΜΙΛΙΚΙ WINDOW

$$Y_\phi = Y_k - 40\text{mm}$$

$$\Pi_\phi = \frac{\Pi_k - 48\text{mm}}{3}$$

###### ΠΑΤΖΟΥΡΙ SHUTTER

$$Y_\phi = Y_k - 40\text{mm}$$

$$\Pi_\phi = \frac{\Pi_k - 48\text{mm}}{3}$$

##### ΤΡΙΦΥΛΛΟ ΑΝΟΙΓΟΜ. & ΑΝΑΚΛΙΝΟΜΕΝΟ TILT AND TURN OPENING THREE SASH

###### ΤΖΑΜΙΛΙΚΙ WINDOW

$$Y_\phi = Y_k - 42\text{mm}$$

$$\Pi_\phi = \frac{\Pi_k - 48\text{mm}}{3}$$

#### B) ΜΕ ΚΑΣΕΣ 40mm - WITH FRAME 40mm

##### ΑΠΛΟ ΤΡΙΦΥΛΛΟ SIMPLE THREE SASH

###### ΤΖΑΜΙΛΙΚΙ WINDOW

$$Y_\phi = Y_k - 64\text{mm}$$

$$\Pi_\phi = \frac{\Pi_k - 72\text{mm}}{3}$$

###### ΠΑΤΖΟΥΡΙ SHUTTER

$$Y_\phi = Y_k - 64\text{mm}$$

$$\Pi_\phi = \frac{\Pi_k - 72\text{mm}}{3}$$

##### ΤΡΙΦΥΛΛΟ ΑΝΟΙΓΟΜ. & ΑΝΑΚΛΙΝΟΜΕΝΟ TILT AND TURN OPENING THREE SASH

###### ΤΖΑΜΙΛΙΚΙ WINDOW

$$Y_\phi = Y_k - 66\text{mm}$$

$$\Pi_\phi = \frac{\Pi_k - 72\text{mm}}{3}$$

#### Γ) ΜΕ ΚΑΣΕΣ 52mm - WITH FRAME 52mm

##### ΑΠΛΟ ΤΡΙΦΥΛΛΟ SIMPLE THREE SASH

###### ΤΖΑΜΙΛΙΚΙ WINDOW

$$Y_\phi = Y_k - 88\text{mm}$$

$$\Pi_\phi = \frac{\Pi_k - 96\text{mm}}{3}$$

###### ΠΑΤΖΟΥΡΙ SHUTTER

$$Y_\phi = Y_k - 88\text{mm}$$

$$\Pi_\phi = \frac{\Pi_k - 96\text{mm}}{3}$$

##### ΤΡΙΦΥΛΛΟ ΑΝΟΙΓΟΜ. & ΑΝΑΚΛΙΝΟΜΕΝΟ TILT AND TURN OPENING THREE SASH

###### ΤΖΑΜΙΛΙΚΙ WINDOW

$$Y_\phi = Y_k - 90\text{mm}$$

$$\Pi_\phi = \frac{\Pi_k - 96\text{mm}}{3}$$

###### ΥΨΟΣ ΜΠΙΝΙ ADJOINING PROFILE

$$Y_\mu = Y_\phi - 78\text{mm}$$

###### \* ΠΑΤΖΟΥΡΙ SHUTTER

$$Y_\phi = Y_k - 56\text{mm}$$

$$\Pi_\phi = \frac{\Pi_k - 64\text{mm}}{3}$$

(ΚΑΣΑ TV5 538)

**Y<sub>k</sub> = Ύψος Κάσας**  
**Y<sub>φ</sub> = Ύψος Φύλλου**  
**Π<sub>k</sub> = Πλάτος Κάσας**  
**Π<sub>φ</sub> = Πλάτος Φύλλου**  
**Y<sub>μ</sub> = Ύψος Μπινί**

**Y<sub>k</sub> = (Height of frame)**  
**Y<sub>φ</sub> = (Height of sash)**  
**Y<sub>k</sub> = (Width of frame)**  
**Y<sub>φ</sub> = (Width of sash)**  
**Y<sub>μ</sub> = (Height or adjoining profile)**

**Στον υπολογισμό για τα μέτρα κοπής δεν συμπεριλαμβάνονται τα αποστατικά τακάκια**  
 In cutting instruction plastic wedges not included

## ΜΕΤΡΑ ΚΟΠΗΣ ΤΕΤΡΑΦΥΛΛΩΝ FOUR SASH CUTTING INSTRUCTIONS

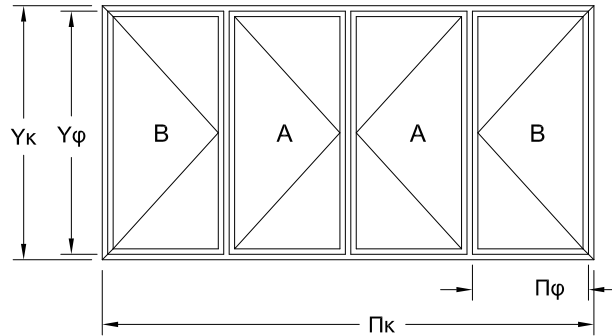

**Τα μέτρα κοπής είναι θεωρητικά.**  
**Ο υπολογισμός τους βασίστηκε σε ιδανικές συνθήκες κοπής και συναρμογής.**  
 The cutting standards are theoretically.  
 The calculations was based at perfect cutting condition and joining.

### A) ΜΕ ΚΑΣΕΣ 28mm - WITH FRAME 28mm

#### ΑΠΛΟ ΤΕΤΡΑΦΥΛΛΟ SIMPLE FOUR WING

##### ΤΖΑΜΙΛΙΚΙ WINDOW

$$Y\phi = Y\kappa - 40\text{mm}$$

$$\Pi\phi = \frac{\Pi\kappa - 54\text{mm}}{4}$$

##### ΠΑΤΖΟΥΡΙ SHUTTER

$$Y\phi = Y\kappa - 40\text{mm}$$

$$\Pi\phi = \frac{\Pi\kappa - 54\text{mm}}{4}$$

### B) ΜΕ ΚΑΣΕΣ 40mm - WITH FRAME 40mm

#### ΑΠΛΟ ΤΕΤΡΑΦΥΛΛΟ SIMPLE FOUR WING

##### ΤΖΑΜΙΛΙΚΙ WINDOW

$$Y\phi = Y\kappa - 64\text{mm}$$

$$\Pi\phi = \frac{\Pi\kappa - 78\text{mm}}{4}$$

##### ΠΑΤΖΟΥΡΙ SHUTTER

$$Y\phi = Y\kappa - 64\text{mm}$$

$$\Pi\phi = \frac{\Pi\kappa - 78\text{mm}}{4}$$

**Yκ = Ύψος Κάσας**  
**Yφ = Ύψος Φύλλου**  
**Πκ = Πλάτος Κάσας**  
**Πφ = Πλάτος Φύλλου**

### Γ) ΜΕ ΚΑΣΕΣ 52mm - WITH FRAME 52mm

#### ΑΠΛΟ ΤΕΤΡΑΦΥΛΛΟ SIMPLE FOUR WING

##### ΤΖΑΜΙΛΙΚΙ WINDOW

$$Y\phi = Y\kappa - 88\text{mm}$$

$$\Pi\phi = \frac{\Pi\kappa - 102\text{mm}}{4}$$

##### ΠΑΤΖΟΥΡΙ SHUTTER

$$Y\phi = Y\kappa - 88\text{mm}$$

$$\Pi\phi = \frac{\Pi\kappa - 102\text{mm}}{4}$$

#### \* ΠΑΤΖΟΥΡΙ SHUTTER (ΚΑΣΑ TV5 538)

$$Y\phi = Y\kappa - 56\text{mm}$$

$$\Pi\phi = \frac{\Pi\kappa - 70\text{mm}}{4}$$

**Yκ=(Height of frame)**  
**Yφ=(Height of sash)**  
**Yκ=(Width of frame)**  
**Yφ=(Width of sash)**

### **ΠΑΡΑΤΗΡΗΣΗ (ΜΟΝΟ ΓΙΑ ΠΑΤΖΟΥΡΙΑ ΜΕ ΜΑΣΚΟΥΛΟΜΕΝΤΕΣΕΣ)**

ΣΤΗΝ ΠΕΡΙΠΤΩΣΗ ΠΟΥ ΘΕΛΟΥΜΕ ΤΑ ΕΝΔΙΑΜΕΣΑ ΦΥΛΛΑ (Α) ΝΑ ΔΙΠΛΩΝΟΥΝ ΕΠΑΝΩ ΣΤΑ ΦΥΛΛΑ (Β) ΠΟΥ ΔΕΧΟΝΤΑΙ ΤΟΥΣ ΜΑΣΚΟΥΛΟΜΕΝΤΕΣΕΔΕΣ, ΤΟΤΕ ΘΑ ΠΡΕΠΕΙ: ΜΕΤΑ ΤΟΝ ΥΠΟΛΟΓΙΣΜΟ ΤΟΥ ΠΛΑΤΟΥΣ ΦΥΛΛΟΥ (Πφ), ΤΟ ΦΥΛΛΟ (Α) ΝΑ ΓΙΝΕΙ 25mm ΜΙΚΡΟΤΕΡΟ ΔΗΛ. Πφ (Α) = Πφ-25mm ΚΑΙ ΤΟ ΦΥΛΛΟ (Β) ΝΑ ΓΙΝΕΙ 25mm ΜΕΓΑΛΥΤΕΡΟ ΔΗΛ. Πφ (Β) = Πφ+25mm.

### **NOTE (ONLY WITH HINGE FOR SHUTTER)**

IN FRAME WE WANT THE TWO MIDDLE WINGS (A) TO FOLD ON THE EDGE SASH (B) THEN WE WILL CALCULATE THE WIDTH OF WING (A) AND (B) ACCORDING TO THE FOLLOWING FORMULA:

**Πφ (Α) = Πφ-25mm.**  
**Πφ (Β) = Πφ+25mm.**

## ΜΕΤΡΑ ΚΟΠΗΣ ΓΙΑ ΠΟΡΤΕΣ

### CUTTING INSTRUCTIONS FOR DOORS

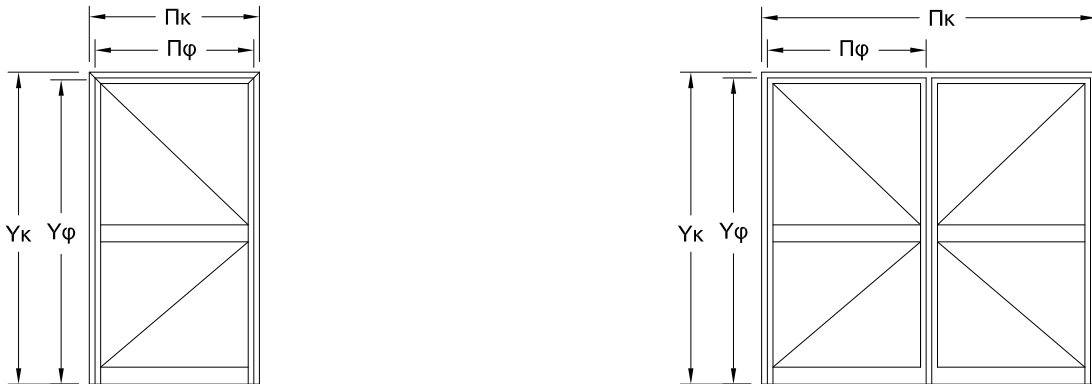

**Τα μέτρα κοπής είναι θεωρητικά.**  
**Ο υπολογισμός τους βασίστηκε σε ιδανικές συνθήκες κοπής και συναρμογής.**  
 The cutting standarts are theoretically.  
 The calculations was based at perfect cutting condition and joining.

**A) ΜΕ ΚΑΣΕΣ 28mm - WITH FRAME 28mm**

**ΓΙΑ ΜΟΝΟΦΥΛΛΕΣ ΠΟΡΤΕΣ:**  
**FOR ONE SASH DOORS:**

$$Y\phi = Y\kappa - 25\text{mm}$$

$$\Pi\phi = \Pi\kappa - 40\text{mm}$$

**ΓΙΑ ΔΙΦΥΛΛΕΣ ΠΟΡΤΕΣ:**  
**FOR TWO SASH DOORS:**

$$Y\phi = Y\kappa - 25\text{mm}$$

$$\Pi\phi = \frac{\Pi\kappa - 44\text{mm}}{2}$$

**ΜΕ ΑΕΡΑ ΣΤΟ ΚΑΤΩ ΜΕΡΟΣ 5χιλ.**

DISTANCE BETWEEN DOOR AND FLOOR 5mm

**B) ΜΕ ΚΑΣΕΣ 40mm - WITH FRAME 40mm**

**ΓΙΑ ΜΟΝΟΦΥΛΛΕΣ ΠΟΡΤΕΣ:**  
**FOR ONE SASH DOORS:**

$$Y\phi = Y\kappa - 37\text{mm}$$

$$\Pi\phi = \Pi\kappa - 64\text{mm}$$

**ΓΙΑ ΔΙΦΥΛΛΕΣ ΠΟΡΤΕΣ:**  
**FOR TWO SASHES DOORS:**

$$Y\phi = Y\kappa - 37\text{mm}$$

$$\Pi\phi = \frac{\Pi\kappa - 68\text{mm}}{2}$$

**ΜΕ ΑΕΡΑ ΣΤΟ ΚΑΤΩ ΜΕΡΟΣ 5χιλ.**

DISTANCE BETWEEN DOOR AND FLOOR 5mm

**Γ) ΜΕ ΚΑΣΕΣ 52mm - WITH FRAME 52mm**

**ΓΙΑ ΜΟΝΟΦΥΛΛΕΣ ΠΟΡΤΕΣ:**  
**FOR ONE SASH DOORS:**

$$Y\phi = Y\kappa - 49\text{mm}$$

$$\Pi\phi = \Pi\kappa - 88\text{mm}$$

**ΓΙΑ ΔΙΦΥΛΛΕΣ ΠΟΡΤΕΣ:**  
**FOR TWO SASH DOORS:**

$$Y\phi = Y\kappa - 49\text{mm}$$

$$\Pi\phi = \frac{\Pi\kappa - 92\text{mm}}{2}$$

**ΜΕ ΑΕΡΑ ΣΤΟ ΚΑΤΩ ΜΕΡΟΣ 5χιλ.**

DISTANCE BETWEEN DOOR AND FLOOR 5mm

**ΠΑΡΑΤΗΡΗΣΗ:**

Τα μέτρα κοπής των φύλλων είναι χωρίς τα προφίλ TV5 153, TV5 160, TV5 161, TV5 162 τα οποία τοποθετούνται στο κάτω μέρος.

**NOTE:**

The cutting instructions of sash is without profiles TV5 153, TV5 160, TV5 161, TV5 162 which putting in down side.

**Yκ = Ύψος Κάσας**  
**Yφ = Ύψος Φύλλου**  
**Πκ = Πλάτος Κάσας**  
**Πφ = Πλάτος Φύλλου**

**Yκ=(Height of frame)**  
**Yφ=(Height of sash)**  
**Yκ=(Width of frame)**  
**Yφ=(Width of sash)**