

Τοποθέτηση Τάπας Μπινί & Κεντρικού Λάστιχου σε Κρυφό Φύλλο (περιμετρικός)
Hidden Sash Assembly for Adjoining Profile Cap & Central Gasket (ALU 16 Groove)

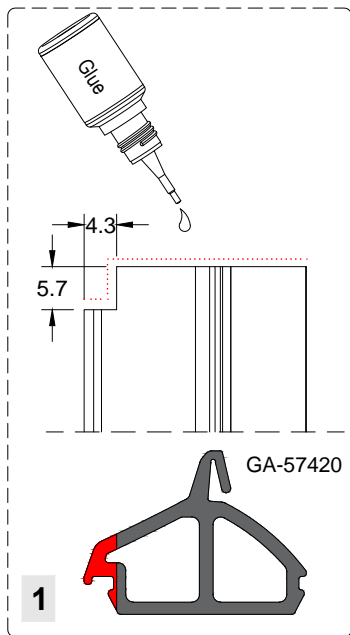

Πάντα να τοποθετείται κυανοακρυλική κόλλα κατά την σύνδεση του ελαστικού με την τάπα μπινί.
In order to join the gasket and the adjoining plug always use cyanoacrylate glue.

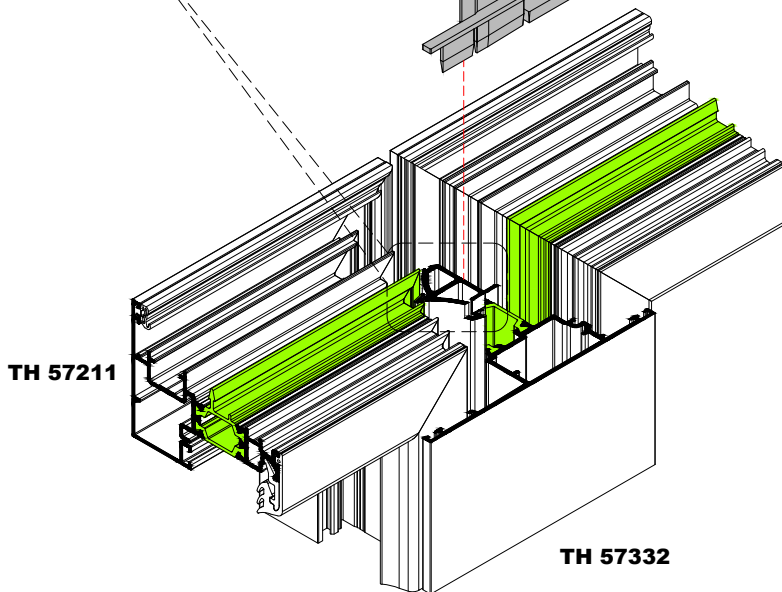
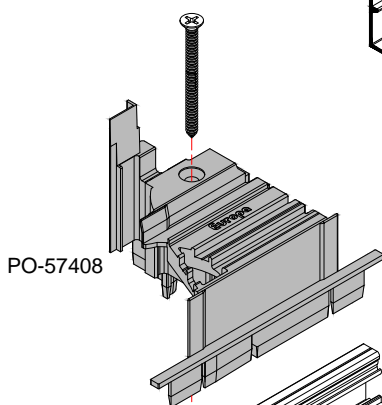
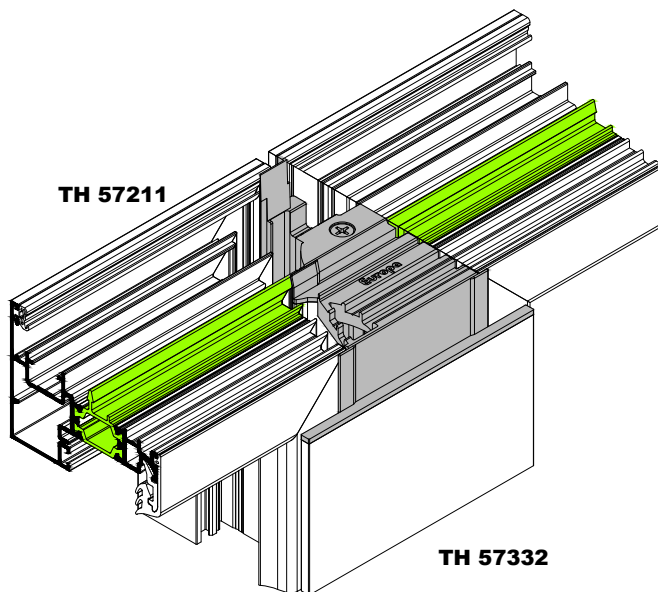

ΣΗΜΕΙΑ ΣΤΗΡΙΞΗΣ ΠΡΟΦΙΛ ΜΠΙΝΙ
ADJOINING PROFILE SCREWS POSITION

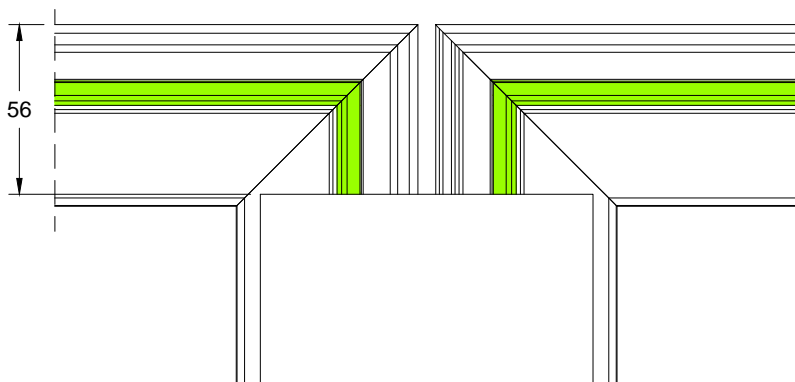
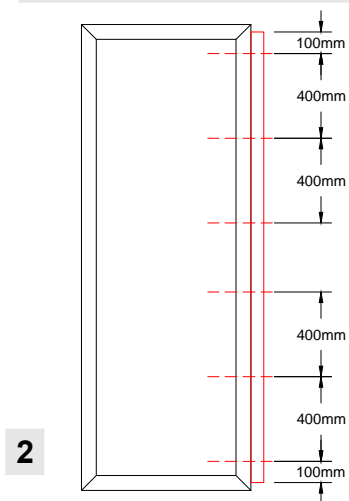

Για την τοποθέτηση του κεντρικού λάστιχου GA-57420 στο μπινί TH 57332 απαιτείται η κοπή του όπως φαίνεται στο σχήμα 1.

Για την τοποθέτηση του μπινί TH 57332 στο φύλλο TH 57211, ανοίγουμε οπές καθ' ύψος όπως φαίνεται στο σχήμα 2. Για λόγους αισθητικών, στις εμφανείς οπές είναι απαραίτητη η χρήση ελαστικών ταπών.

For installing the central gasket GA-57420 to TH 57332 profile, cut it as shown in the 1st drawing.

For installing the TH 57332 adjoining profile on the TH 57211 sash profile, the screws position should follow the 2nd drawing. For aesthetical reasons the use of screw caps is necessary.

Κατασκευή **Μόνο Για Μονόφυλλη Πόρτα** με Χρήση TV 57605
Fabrication **Only for Single Sash Door** with TV 57605

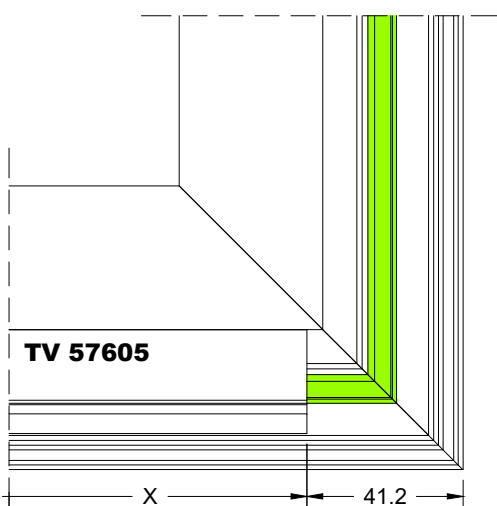
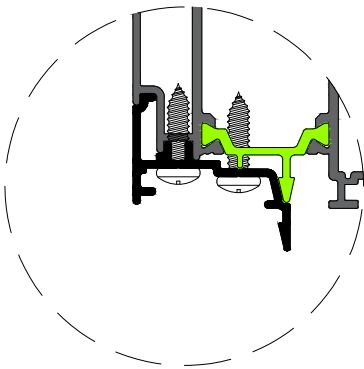
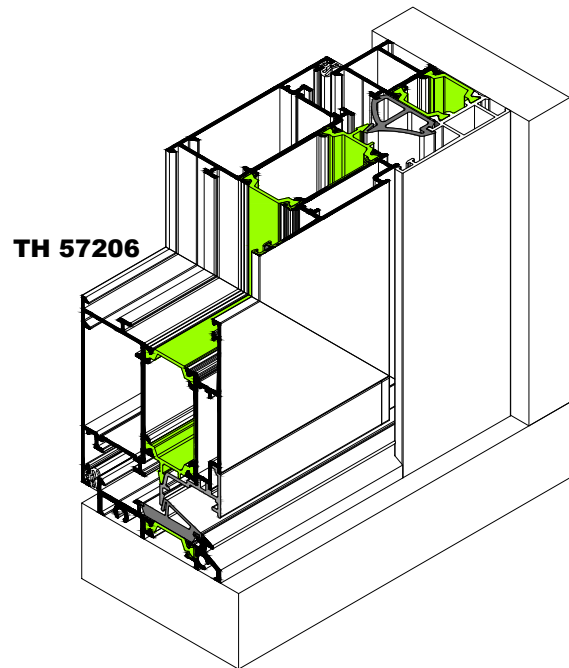
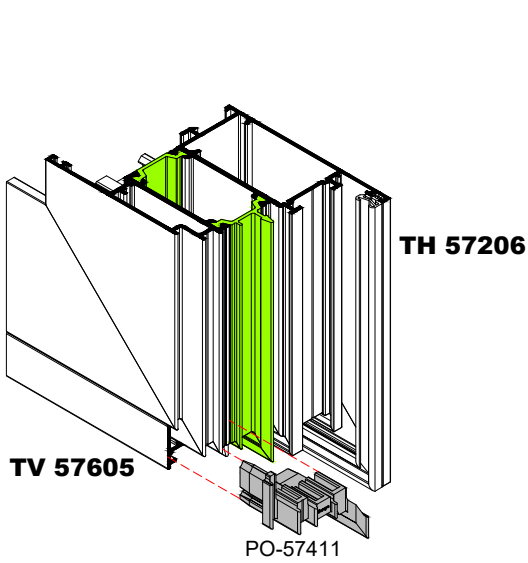

WIDTH OF TV 57605 = $W_s - 82.5$

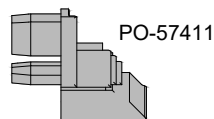

ΚΑΤΕΡΓΑΣΙΑ ΚΑΤΩΚΑΣΙΟΥ THRESHOLD MILLING

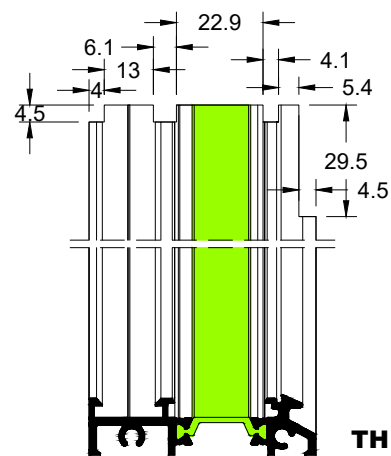

Κατεργασία με ξελοριστικό δίσκο
Milling with
MC-57414

ΚΑΣΑ / FRAME	TH 57107
TH-57101, -106, -113, -115, -116, -117, -118	$W_f - 47$
TH-57104, -114	$W_f - 37$
TH-57102, -103, -108, -109	$W_f - 57$
TH-57112, -119	$W_f - 101$

W_f = Πλάτος κάσας | Frame width
 W_s = Πλάτος φύλλου | Sash width

Κατασκευή **Μόνο Για Μονόφυλλη Πόρτα** με Χρήση TV 57605 & TV 57601
Fabrication **Only for Single Sash Door** with TV 57605 & TV 57601

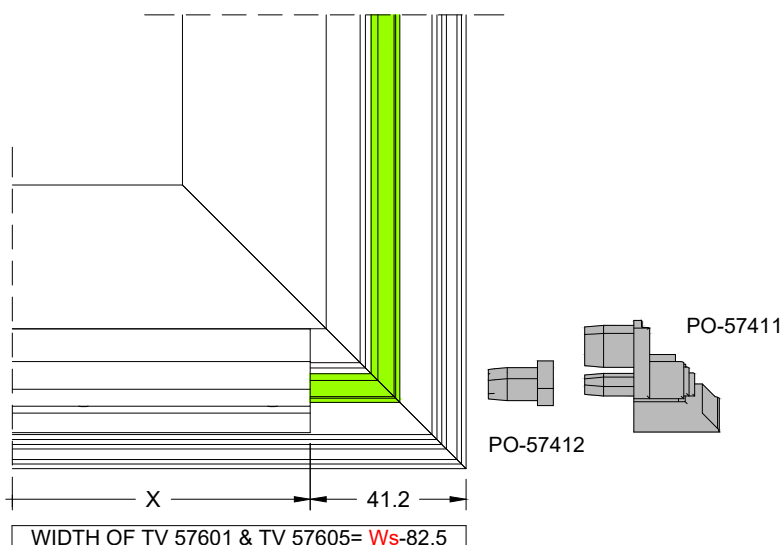
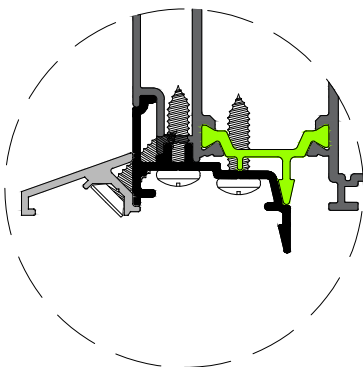
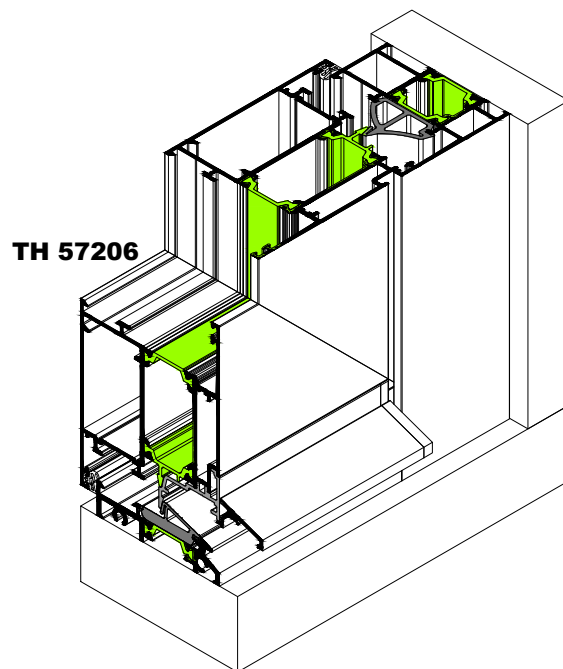
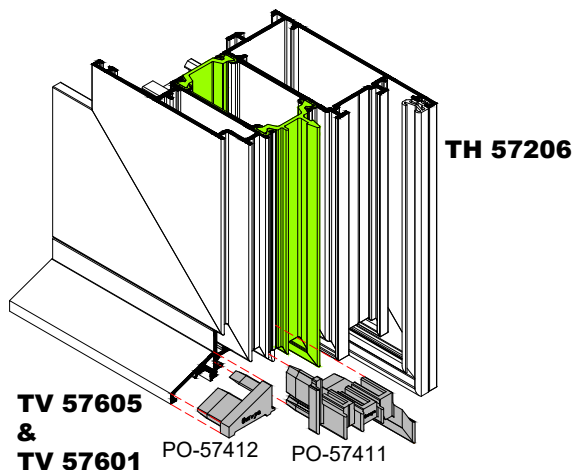

ΕΝΑΛΛΑΚΤΙΚΑ ΧΡΗΣΗ ΤΑΠΑΣ
ALTERNATIVE COVER USE

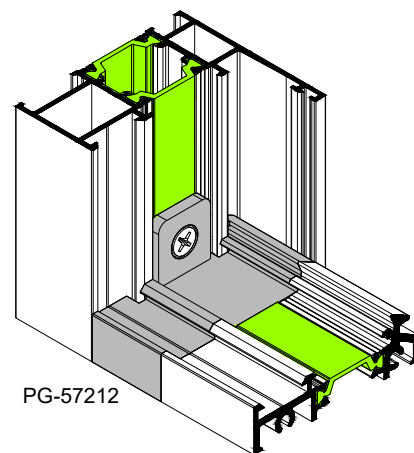

ΚΑΣΑ / FRAME	TH 57107
TH-57101, -106, -113, -115, -116, -117, -118	Wf-106
TH-57104, -114	Wf-96
TH-57102, -103, -108, -109	Wf-116
TH-57112, -119	Wf-160

Wf = Πλάτος κάσας | Frame width
Ws = Πλάτος φύλλου | Sash width

Κατασκευή **Μόνο Για Μονόφυλλη Πόρτα** με Χρήση TH 57623 & TV 57601 (Με Χρήση Ανεμοφράκτη)
Fabrication **Only for Single Sash Door** with TH 57623 & TV 57601 (with Windstopper)

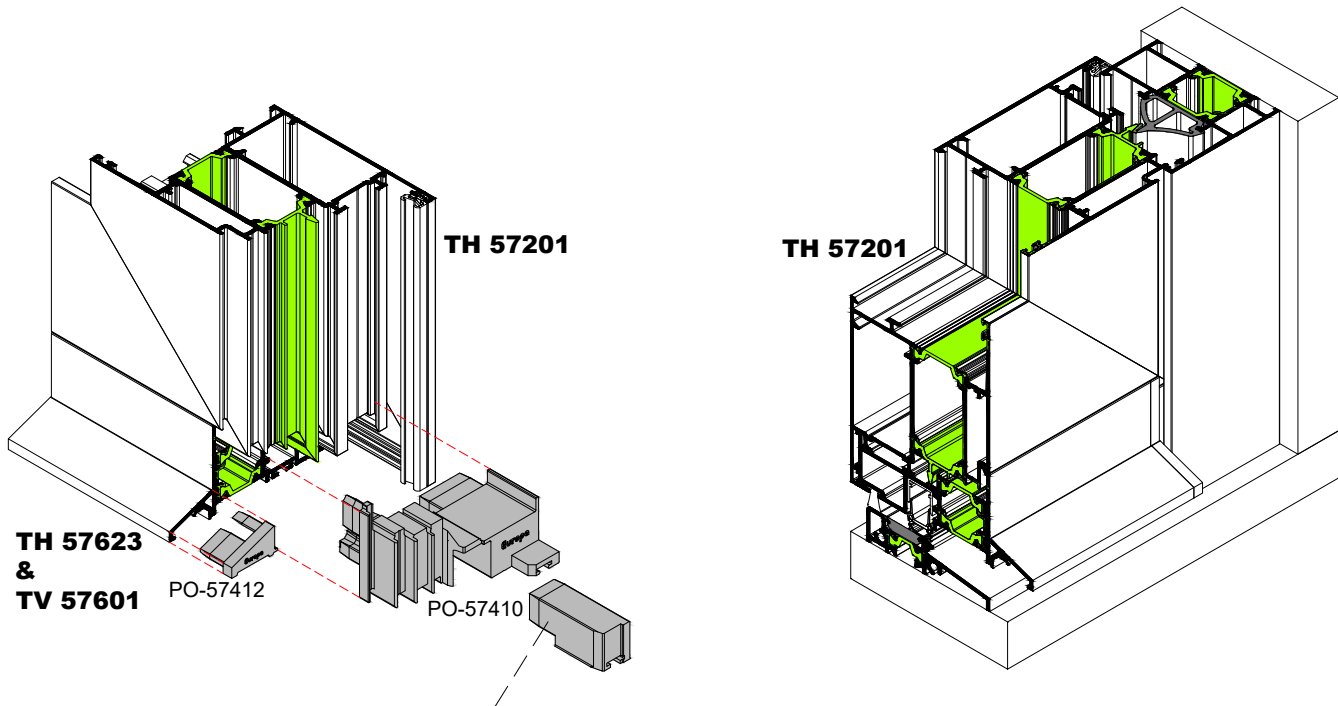

Στην περίπτωση χρήσης ανεμοφράκτη αφαιρούμε το πρόσθετο στοιχείο της τάπας.
Remove the extra part of plug in case of windstopper use.

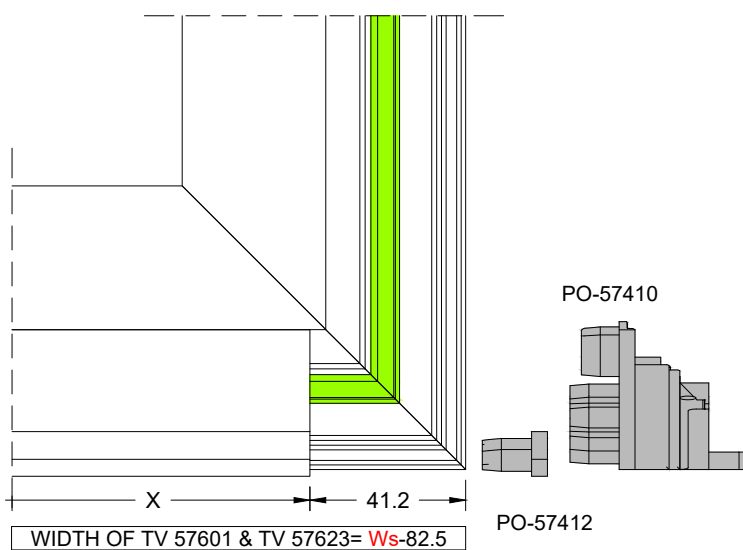

**ΚΑΤΕΡΓΑΣΙΑ ΚΑΤΩΚΑΣΙΟΥ
THRESHOLD MILLING**

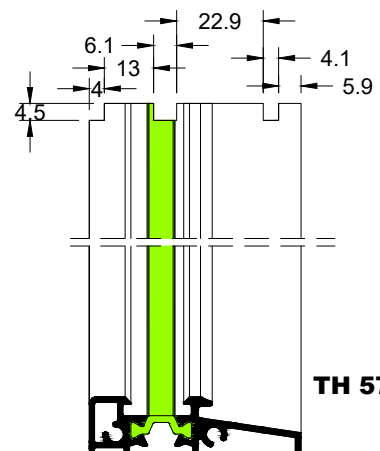

Κατεργασία με ξελουριστικό δίσκο
Milling with
MC-57414

ΚΑΣΑ / FRAME	TH 57107
TH-57101, -106, -113, -115, -116, -117, -118	Wf-47
TH-57104, -114	Wf-37
TH-57102, -103, -108, -109	Wf-57
TH-57112, -119	Wf-101

Wf = Πλάτος κάσας | Frame width
Ws = Πλάτος φύλλου | Sash width

Κατασκευή **Μόνο Για Μονόφυλλη Πόρτα** με Χρήση TH 57623 & TV 57601 (Χωρίς Χρήση Ανεμοφράκτη)
Fabrication **Only for Single Sash Door** with TH 57623 & TV 57601 (without Windstopper)

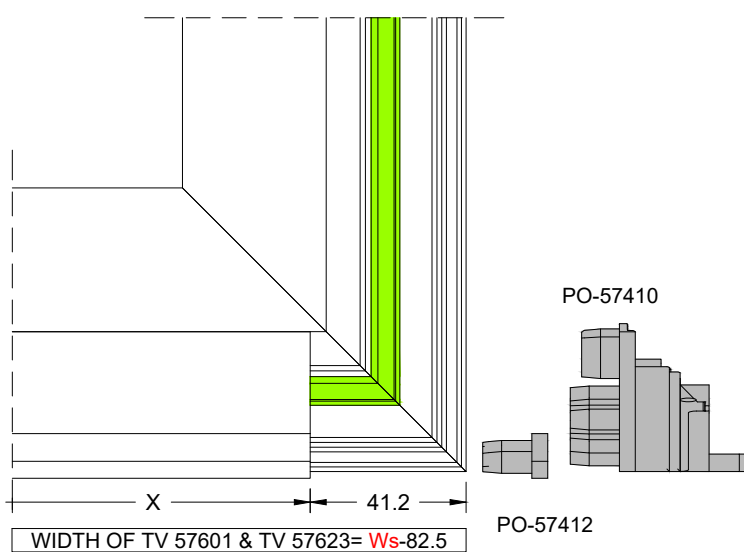
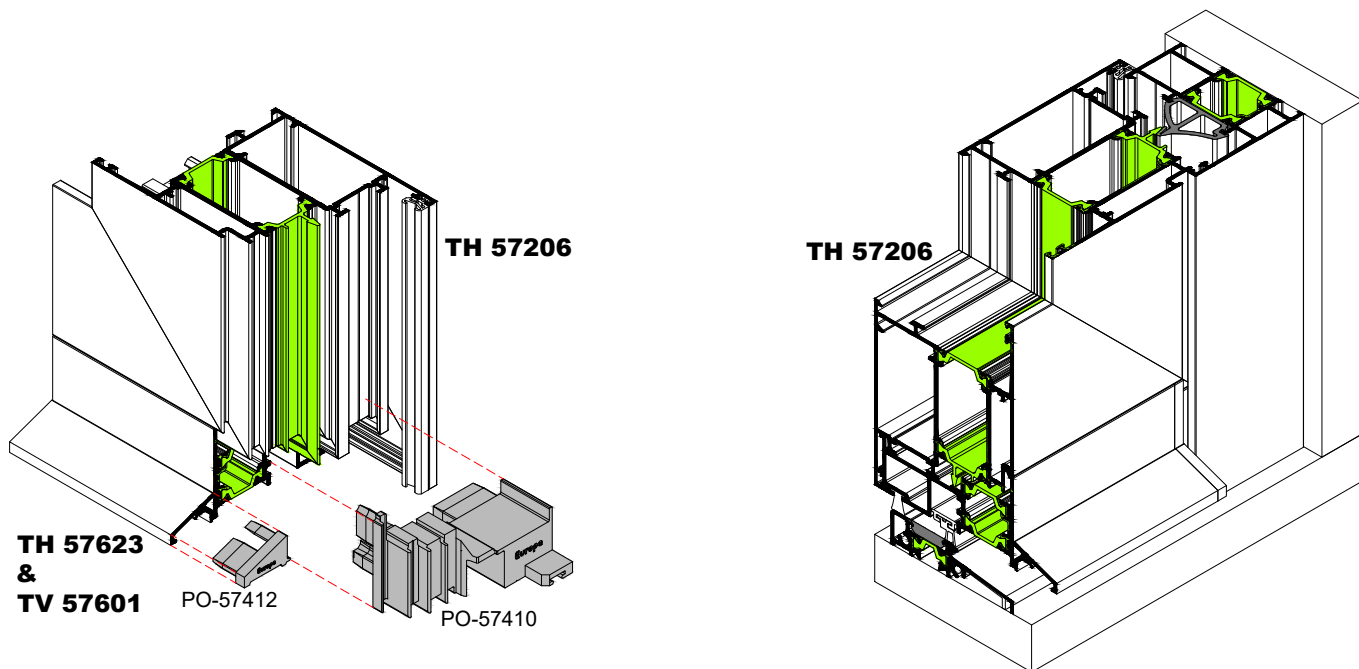

ΚΑΣΑ / FRAME	TH 57107
TH-57101, -106, -113, -115, -116, -117, -118	Wf-47
TH-57104, -114	Wf-37
TH-57102, -103, -108, -109	Wf-57
TH-57112, -119	Wf-101

Wf = Πλάτος κάσας | Frame width
Ws = Πλάτος φύλλου | Sash width

ΚΑΤΕΡΓΑΣΙΑ ΚΑΤΩΚΑΣΙΟΥ THRESHOLD MILLING

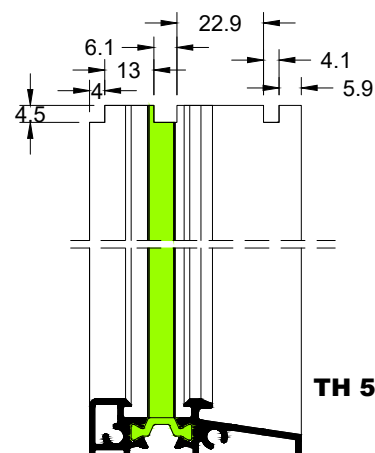

Κατεργασία με ξελουργιστικό δίσκο
Milling with
MC-57414

Κατασκευή **Μονόφυλλης και Δίφυλλης** Πόρτας με Ταμπλά TH 57409 & TV 57601 (Με Χρήση Ανεμοφράκτη)
Construction for **Single Sash or Double Sash Door** with TH 57409 & TV 57601 (with Windstopper)

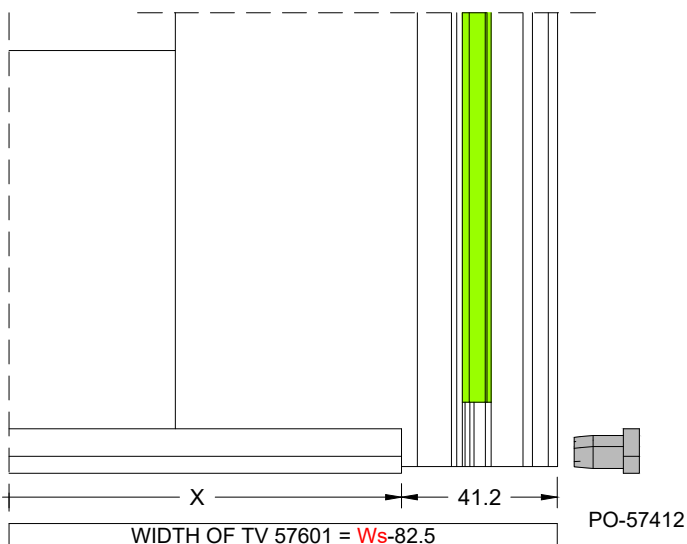
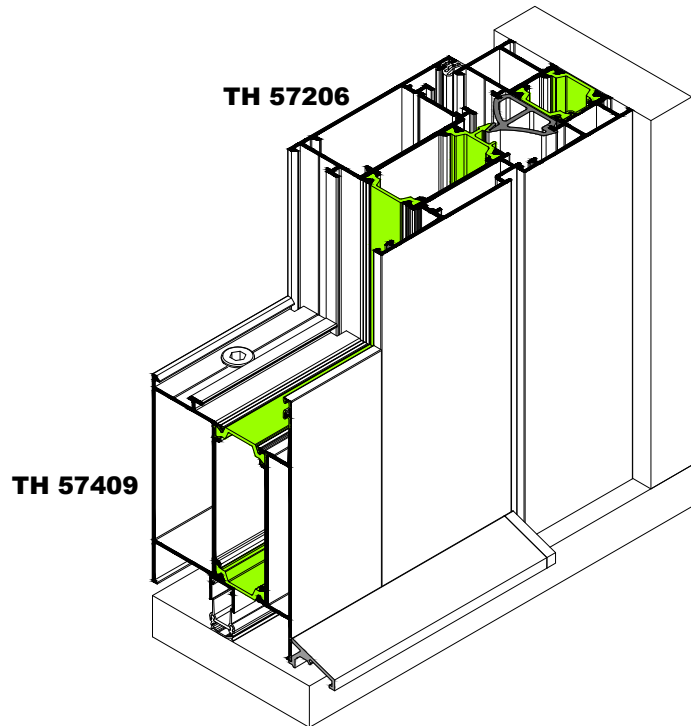
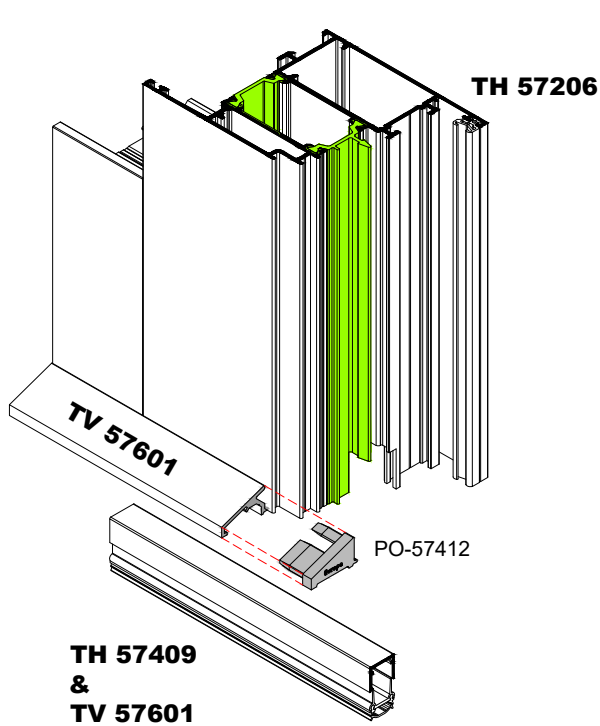

ΦΥΛΛΟ / SASH	TH 57409
TH-57206, -234, -208, -235	Ws-149

Ws = Πλάτος φύλλου | Sash width

ΚΑΤΕΡΓΑΣΙΑ ΦΥΛΛΟΥ
SASH MILLING

TH 57206 /
TH 57234 /
TH 57208 /
TH 57235

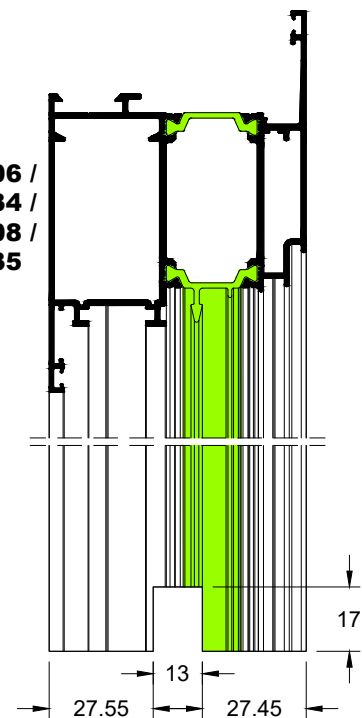

Κατασκευή **Μονόφυλλης και Δίφυλλης** Πόρτας με Ταμπλά TH 57409 & TV 57601
(Με Χρήση Ανεμοφράκτη & Κατωκάσι TH 57110)

Construction for **Single Sash or Double Sash Door** with TH 57409 & TV 57601 (without Windstopper & TH 57110 profile)

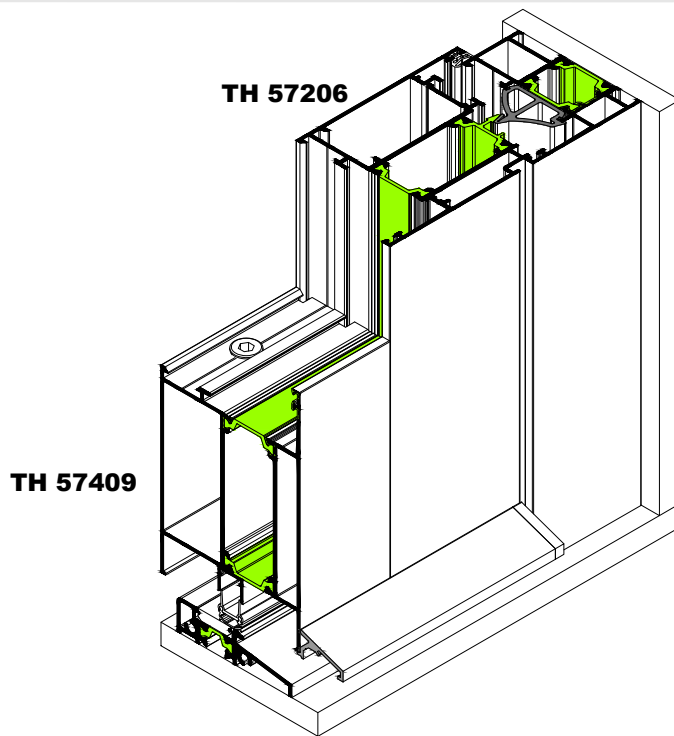
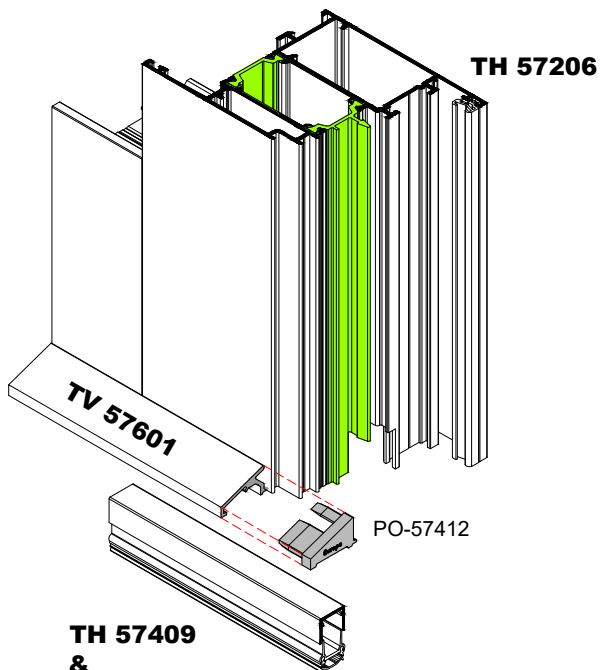

**TH 57409
&
TV 57601**

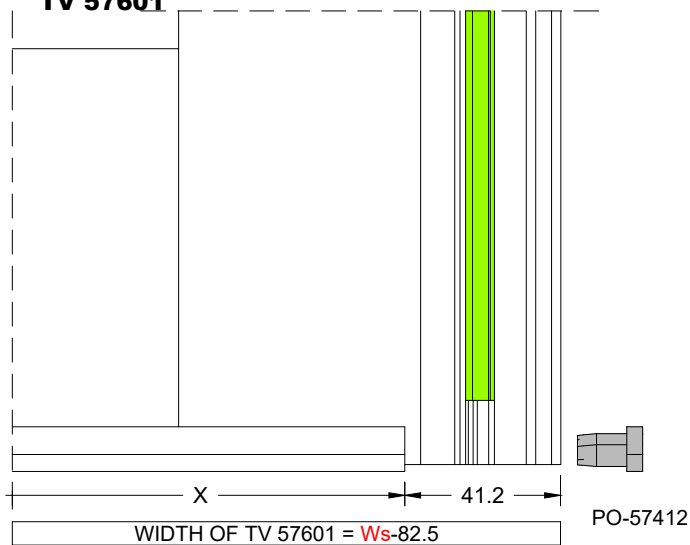

**ΚΑΤΕΡΓΑΣΙΑ ΚΑΤΩΚΑΣΙΟΥ
THRESHOLD MILLING**

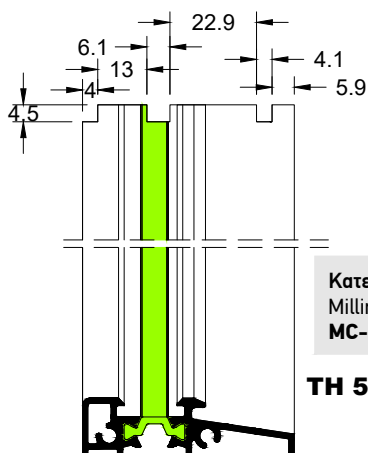

Κατεργασία με ξελουριστικό δίσκο
Milling with
MC-57414

TH 57110

**ΚΑΤΕΡΓΑΣΙΑ ΦΥΛΛΟΥ
SASH MILLING**

**TH 57206 /
TH 57234 /
TH 57208 /
TH 57235**

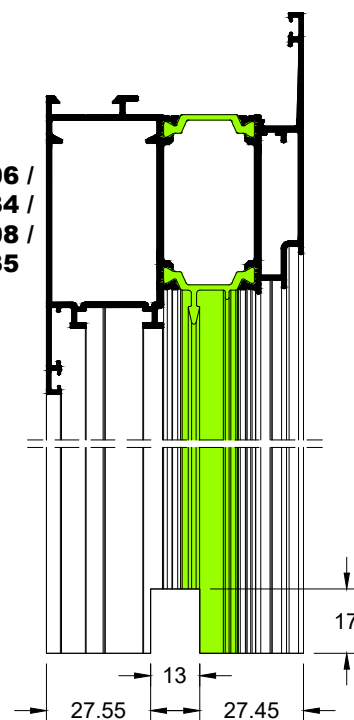

Κατασκευή **Μονόφυλλης και Δίφυλλης** Πόρτας με Ταμπλά TH 57409 & Κατωκάσι TH 57110 με Πρόσθετο Προφίλ TV 57625
Construction for **Single Sash or Double Sash Door** With Use of TH 57409 & TH 57110 With Extra Profile TV 57625

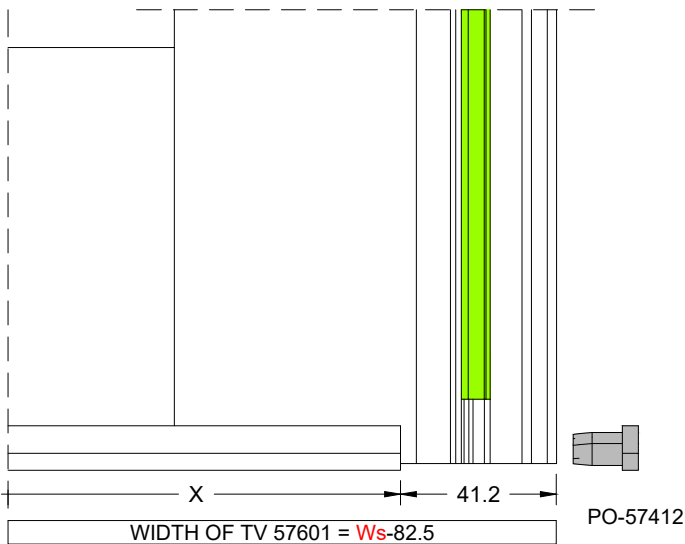
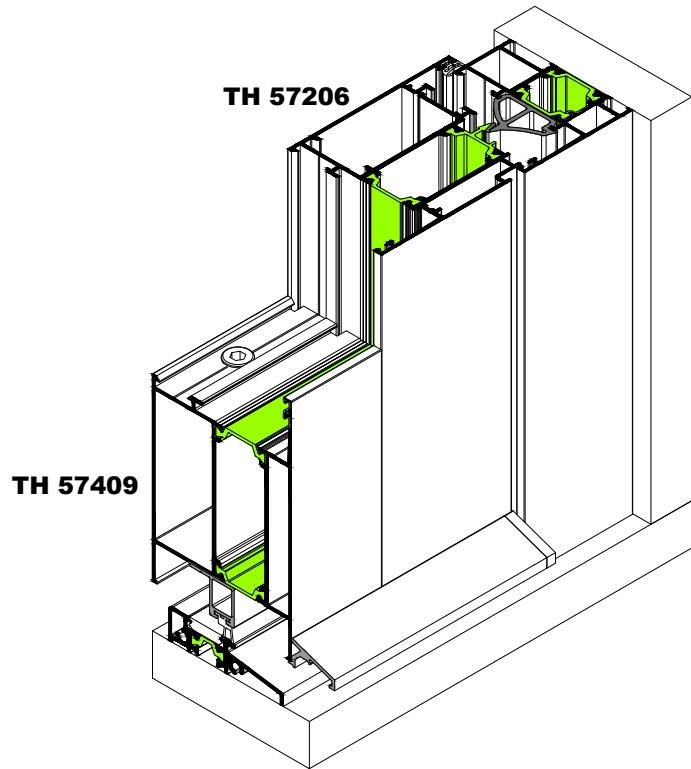
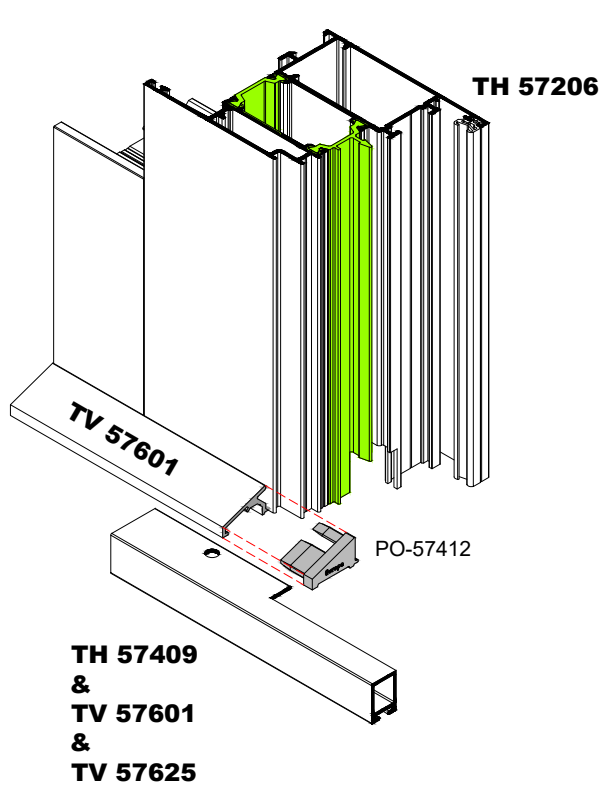

WIDTH OF TV 57601 = $W_s-82.5$

ΦΥΛΛΟ / SASH	TH 57409
TH-57206, -234, -208, -235	W_s-149
ΦΥΛΛΟ / SASH	TV 57625
TH-57206, -234, -208, -235	W_s-35

W_s = Πλάτος φύλλου | Sash width

ΚΑΤΕΡΓΑΣΙΑ TV 57625 TV 57625 MILLING

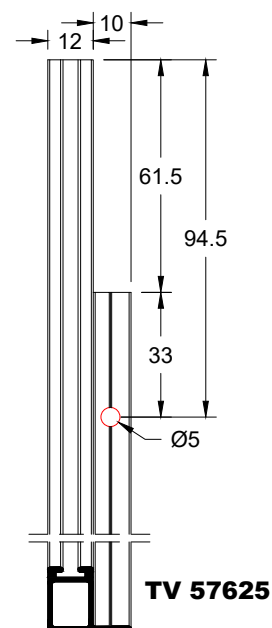

Συναρμολόγηση Ταμπλά Στο Φύλλο
Kickplate-Sash Assembling

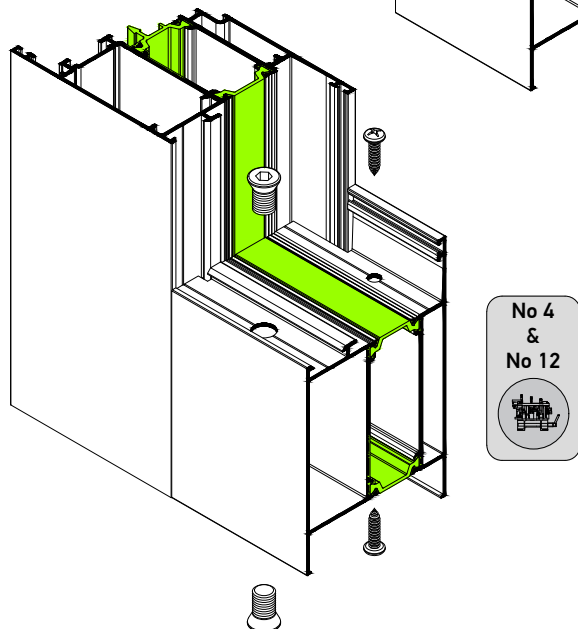
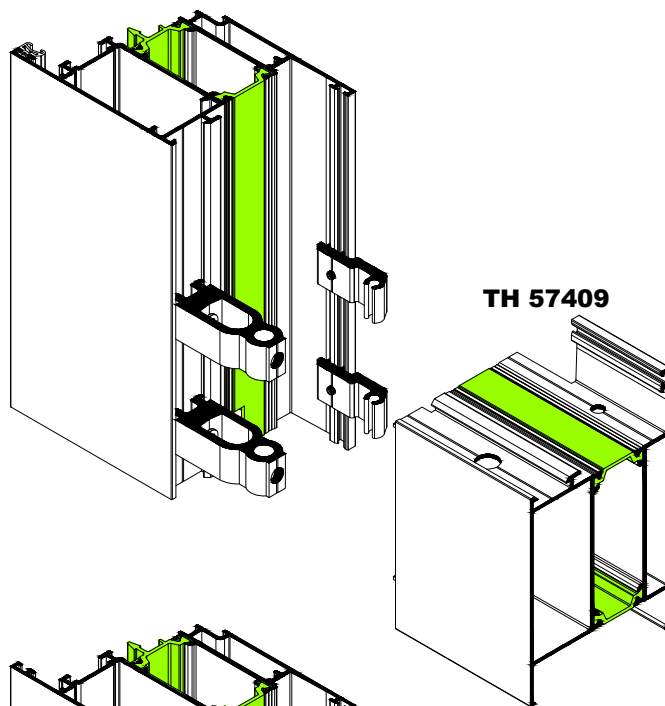
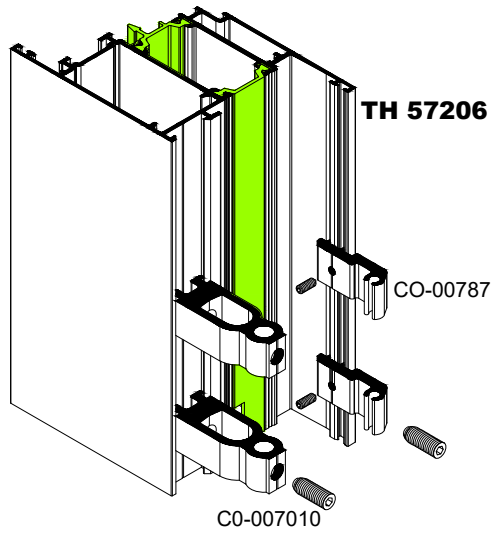

ΚΑΤΕΡΓΑΣΙΑ TH 57409
TH 57409 MILLING

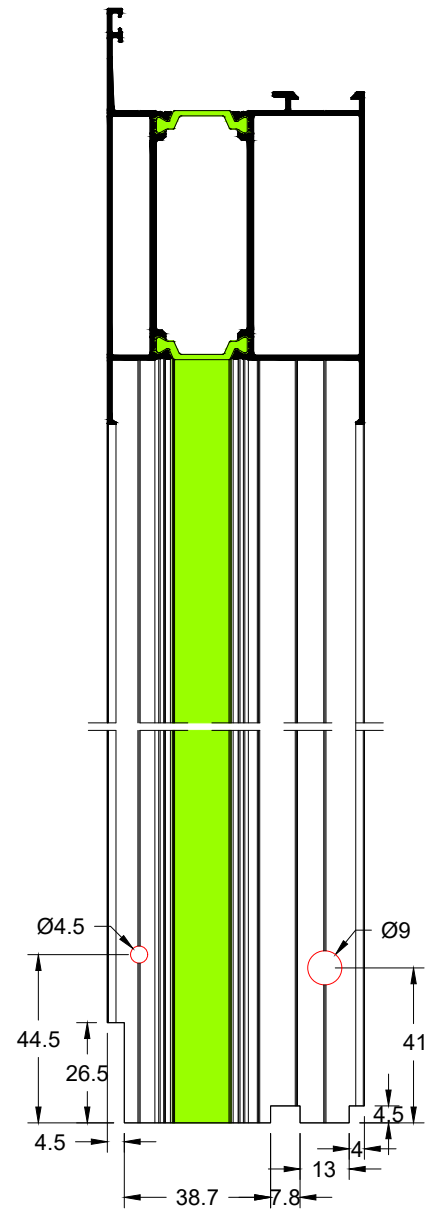

Κατεργασία με ξελουριστικό δίσκο
Milling with
MC-57416

Κατασκευή **Μόνο Για Μονόφυλλη Πόρτα** με Χρήση TH 57624 & TV 57601 (Με Χρήση Ανεμοφράκτη)
Fabrication **Only for Single Sash Door** with TH 57624 & TV 57601 (with Windstopper)

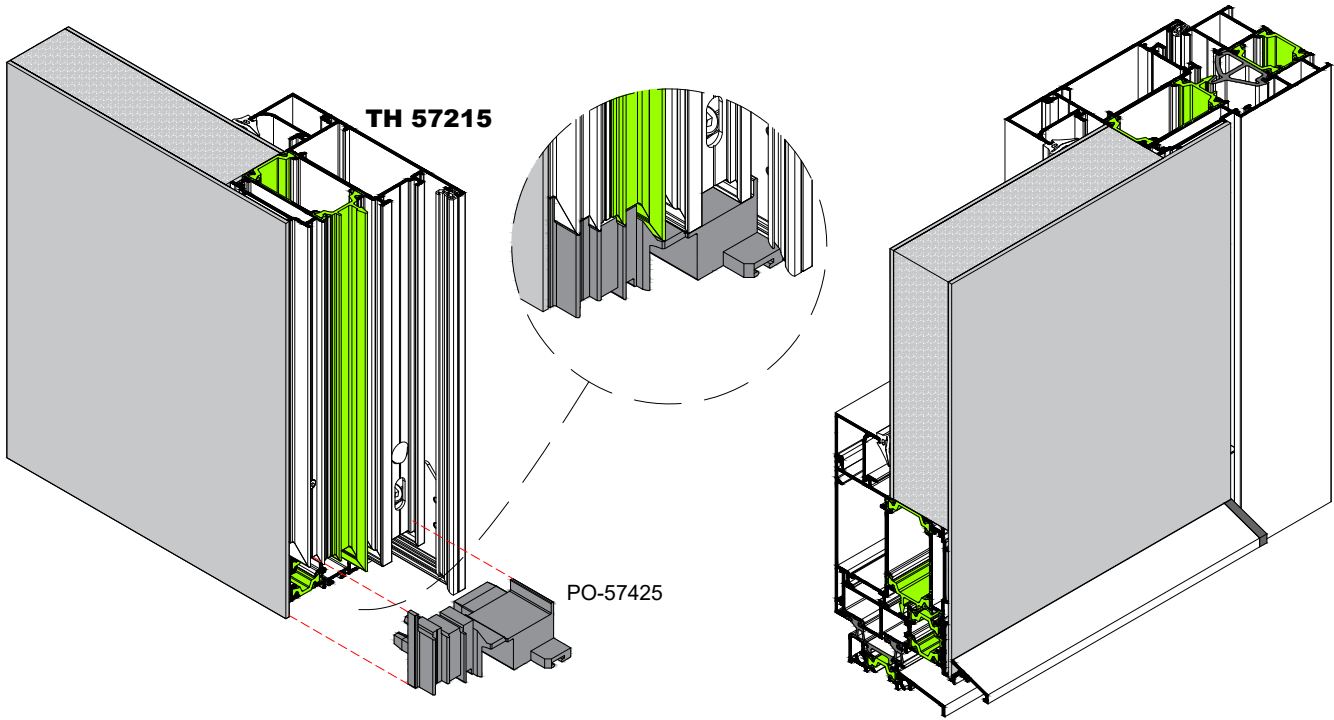

Η παρακάτω κατεργασία στο προφίλ TH 57624 είναι απαραίτητη όταν η σύνδεση του φύλλου έχει γίνει με την χρήση καβίλιας.

The milling shown below is required for profile TH 57624 when using corner joint with pin.

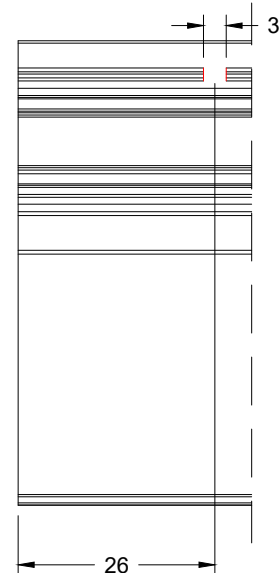
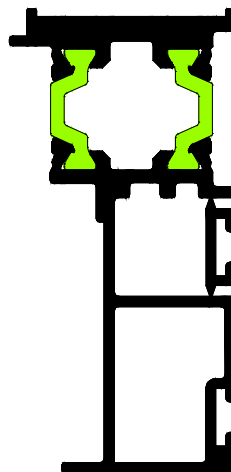
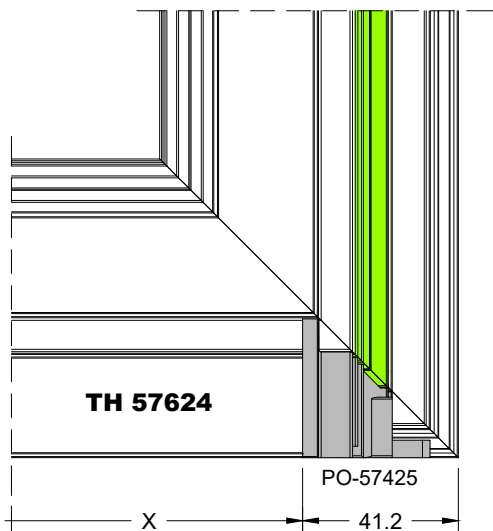
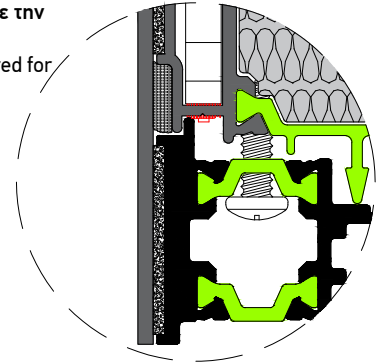

WIDTH OF TV 57606 & TH 57624= **Ws-82.5**

ΚΑΣΑ / FRAME	TH 57107
TH-57101, -106, -113, -115, -116, -117, -118	Wf-47
TH-57104, -114	Wf-37
TH-57102, -103, -108, -109	Wf-57
TH-57112, -119	Wf-101

Wf = Πλάτος κάσας | Frame width
Ws = Πλάτος φύλλου | Sash width

Κατασκευή **Μόνο Για Μονόφυλλη Πόρτα** με Χρήση TV 57606 & TV 57601
Fabrication **Only for Single Sash Door** with TV 57606 & TV 57601

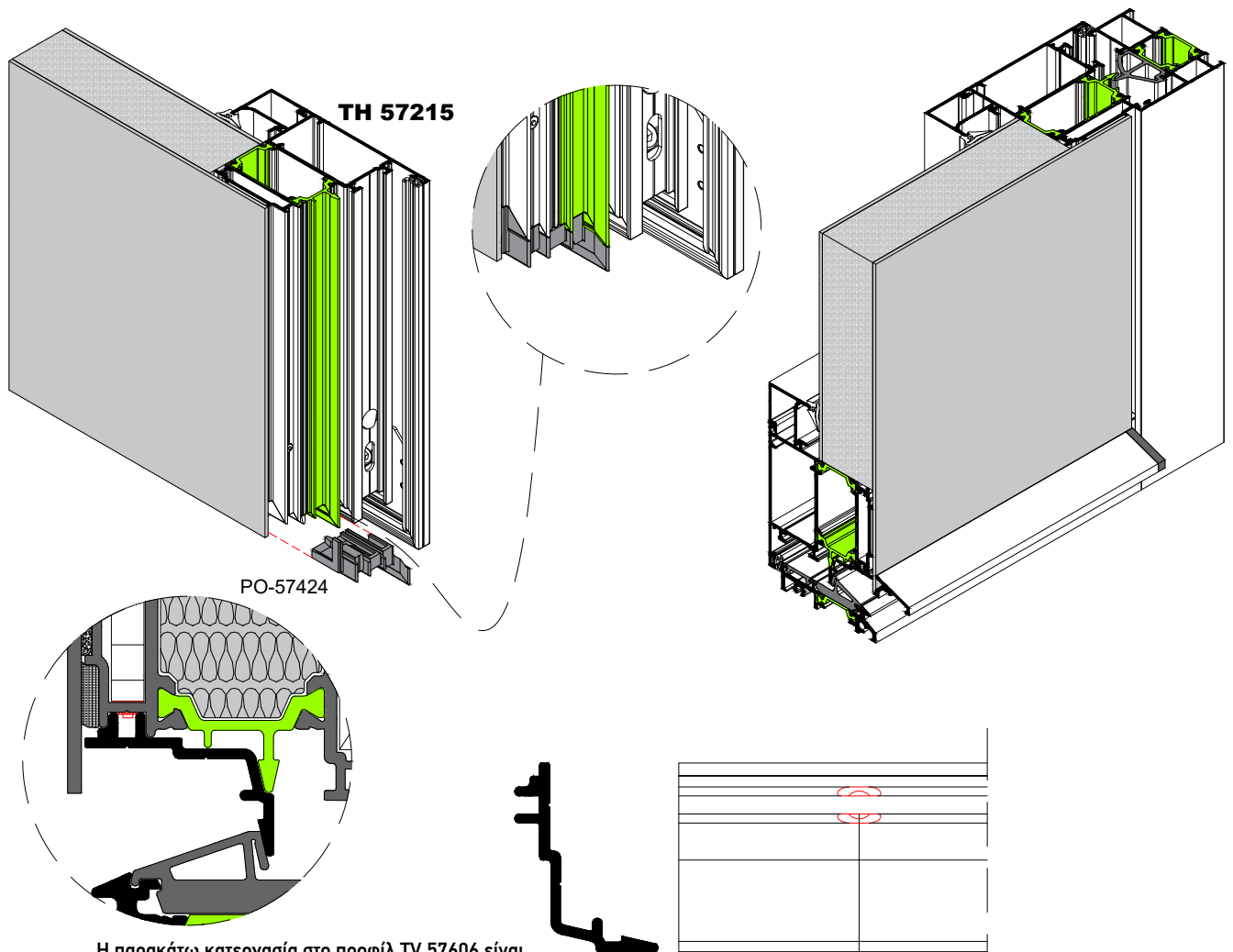

Η παρακάτω κατεργασία στο προφίλ TV 57606 είναι απαραίτητη όταν η σύνδεση του φύλλου έχει γίνει με την χρήση καβίλιας.

The milling shown below is required for profile TV 57606 when using corner joint with pin.

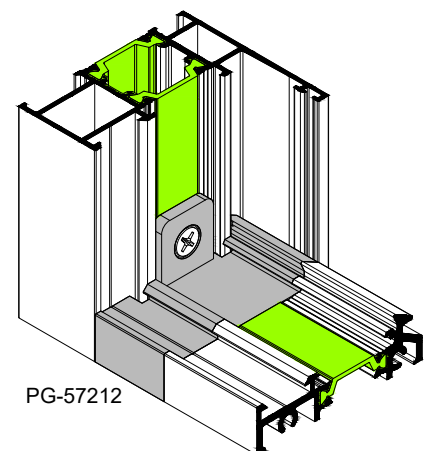
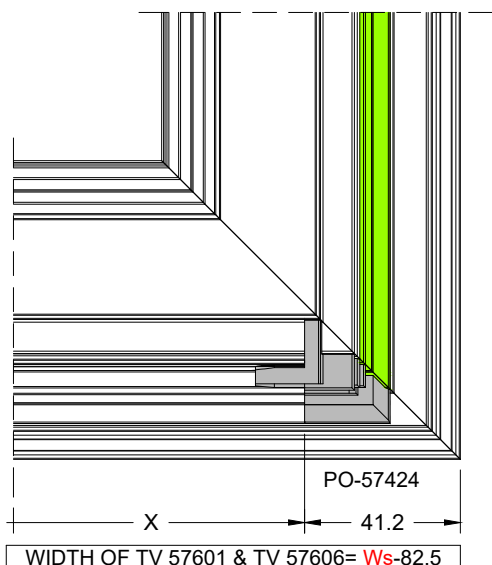

ΚΑΣΑ / FRAME	TH 57107
TH-57101, -106, -113, -115, -116, -117, -118	Wf-106
TH-57104, -114	Wf-96
TH-57102, -103, -108, -109	Wf-116
TH-57112, -119	Wf-160

Wf = Πλάτος κάσας | Frame width
Ws = Πλάτος φύλλου | Sash width

Κατασκευή Μπαλκονόπορτας Με Χαμηλό Κατωκάσι TH 57107
Patio Door Construction With Low Threshold TH 57107

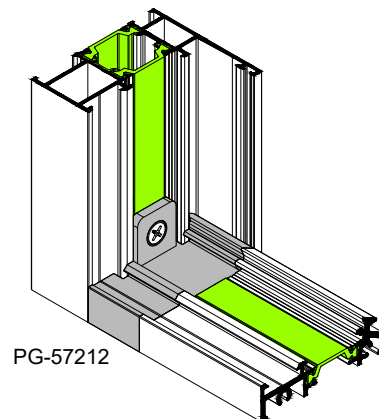
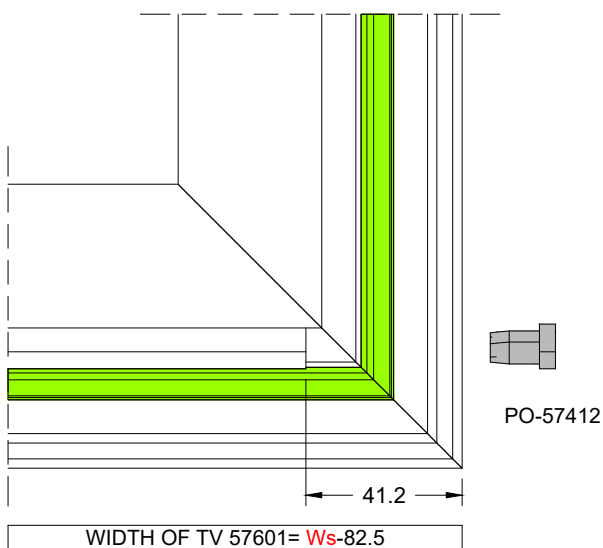
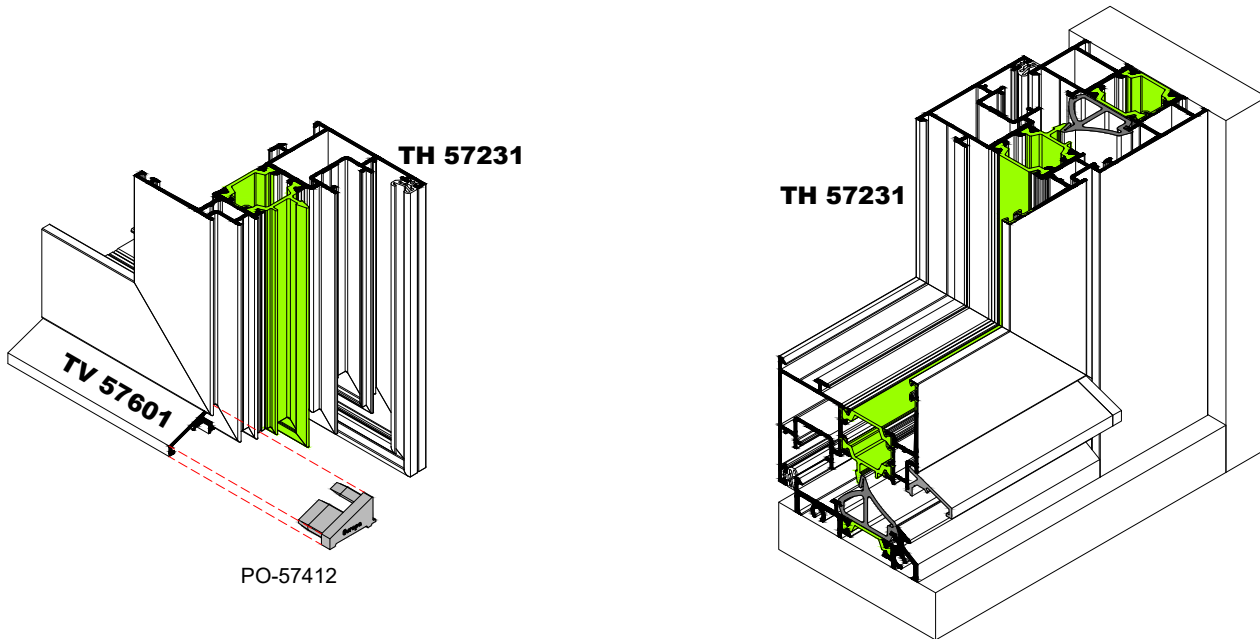

Wf = Πλάτος κάσας | Frame width
Ws = Πλάτος φύλλου | Sash width

ΚΑΣΑ / FRAME	TH 57107
TH-57101, -106, -113, -115, -116, -117, -118	Wf-106
TH-57104, -114	Wf-96
TH-57102, -103, -108, -109	Wf-116
TH-57112, -119	Wf-160

Τοποθέτηση Τάπας Μπινί Πατζουριού
Assembling of Adjoining Cap on Shutter Sash

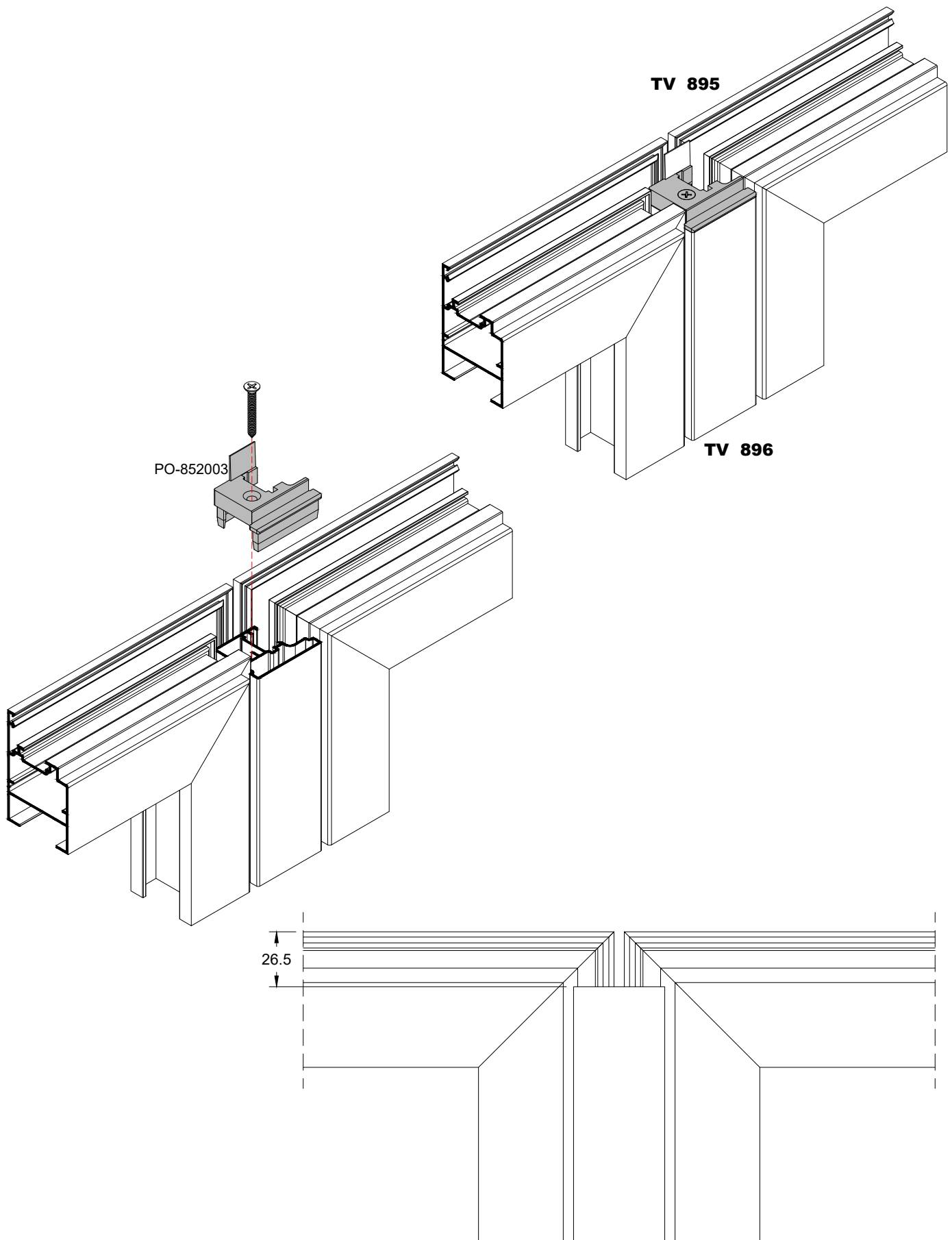

Οδηγίες Σύνδεσης Προφίλ με Καβίλια
Instructions For Joining With Pin

ΒΗΜΑ 1
Καρφώνουμε την καβίλια.

STEP 1
Press fit the pin.

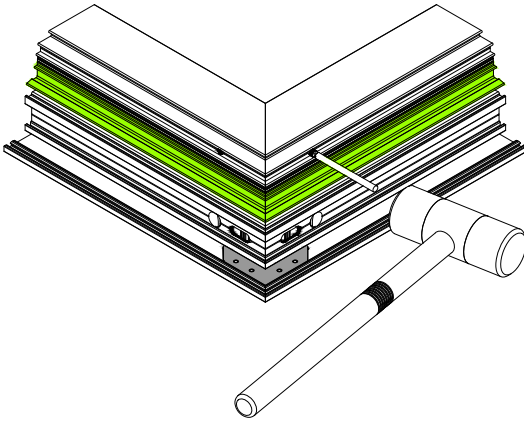

ΒΗΜΑ 2
Με τη βοήθεια μίας ματσόλας αφαιρούμε τον πείρο καρφώματος.

STEP 2
Remove the extra pin with a rubber hammer.

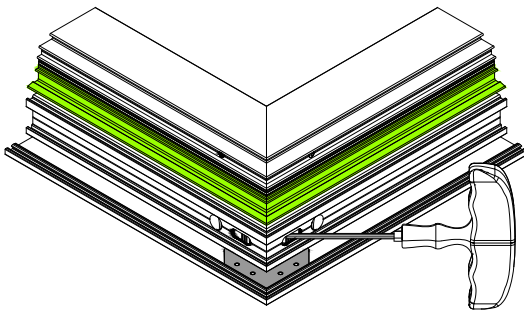
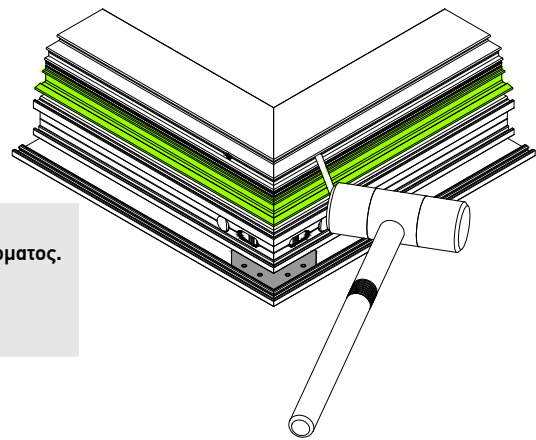

ΒΗΜΑ 3
Έπειτα με allen No 4 βιδώνουμε τη γωνία Συνδέσεως.

STEP 3
Finally tighten the corner joint with No4 allen.

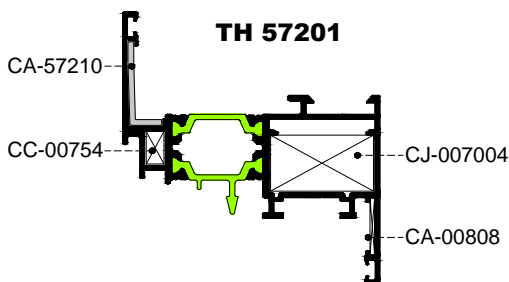

TH 57201

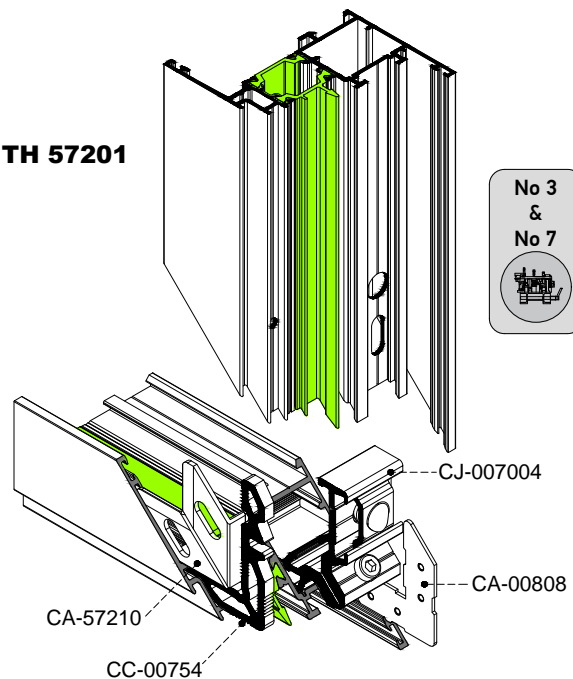

Όταν χρησιμοποιούμε γωνία με χρήση καβίλιας ή γωνία γωνιάστρας θα πρέπει πριν την εφαρμογή της, να έχουμε γεμίσει τον θάλαμο με κόλλα γωνιάστρας.
When using crimping corner or corner with pin before installation fill the chambers of the profile with special adhesive glue.

Οδηγίες Σύνδεσης Προφίλ με Καβίλια Instructions For Joining With Pin

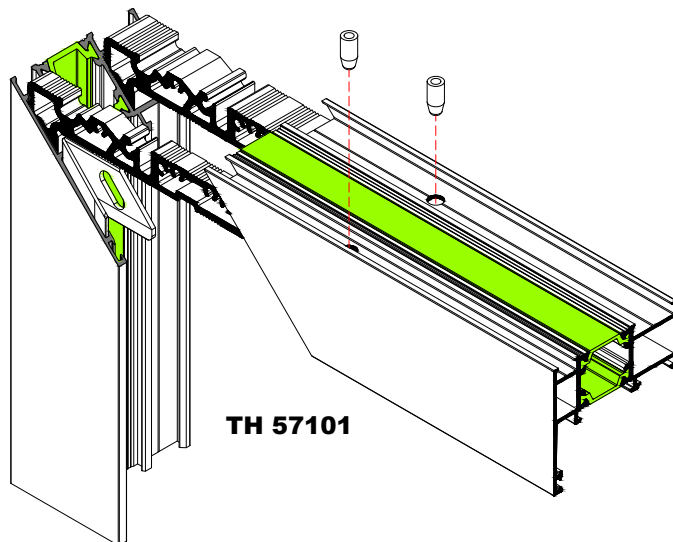

ΒΗΜΑ 1

Ανοίγουμε στο πρεσσάκι στις ανάλογες θέσεις τις τρύπες για την τοποθέτηση της καβίλιας.

STEP 1

Drill at the punching press holes for the pin insertion.

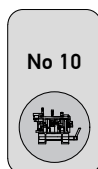

ΒΗΜΑ 2

Εφαρμόζουμε με κόλλα γωνιάστρας τους θαλάμους του προφίλ όπου θα μπουν οι γωνίες σύνδεσης. Για καλύτερη εφαρμογή και γρηγορότερη συγκόλληση, πριν την τοποθέτηση της κόλλας, ψεκάστε το θάλαμο των γωνιών με νερό.

STEP 2

Prepare the profile chambers with adhesive glue. Achieve better results by spraying the chamber with water before.

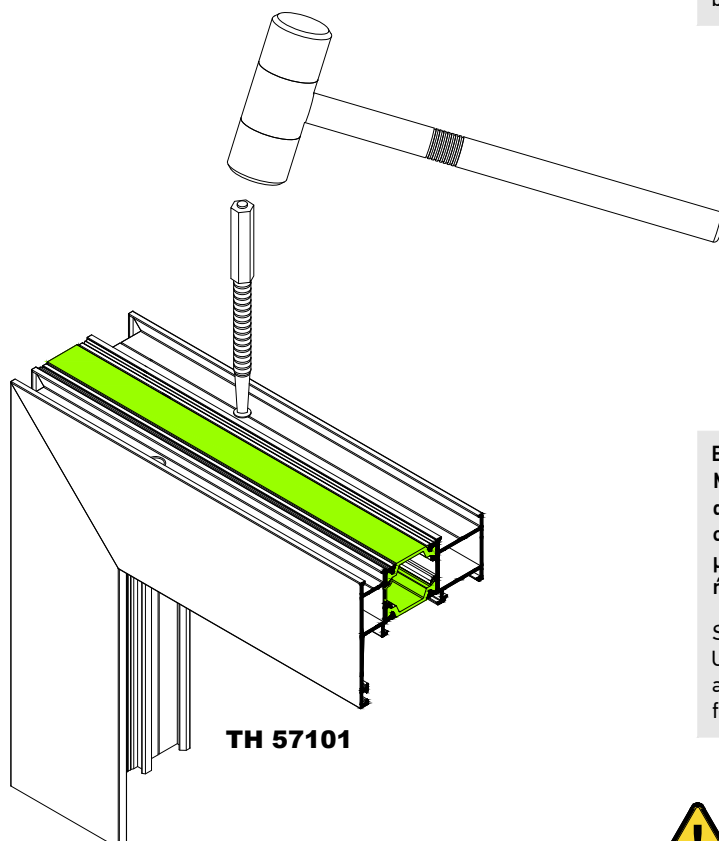

ΒΗΜΑ 3

Με χρήση ενός ζουμπά, τοποθετούμε τις καβίλιες στις ανάλογες θέσεις ώστε να επιτύχουμε μια σταθερή συναρμολόγηση. Μετά την ολοκλήρωση της διαδικασίας μονταρίσματος θα πρέπει η κατασκευή να παραμείνει σε ήρεμη θέση για 24 ώρες έως ότου στεγνώσει η κόλλα.

STEP 3

Using appropriate instrument, install the pins in order to achieve a steady assembly. Don't move the assembled parts for 24 hours until the glue gets completely dry.



Πρώτα καρφώνουμε την καβίλια στον μικρό θάλαμο και έπειτα στον μεγάλο.

First press fit the pin in the small chamber and then in the larger.

Κατεργασία Προφίλ για Σύνδεση με Μηχανική Γωνία Συνδέσεως
Profile's Milling for Joining with Corner Joint

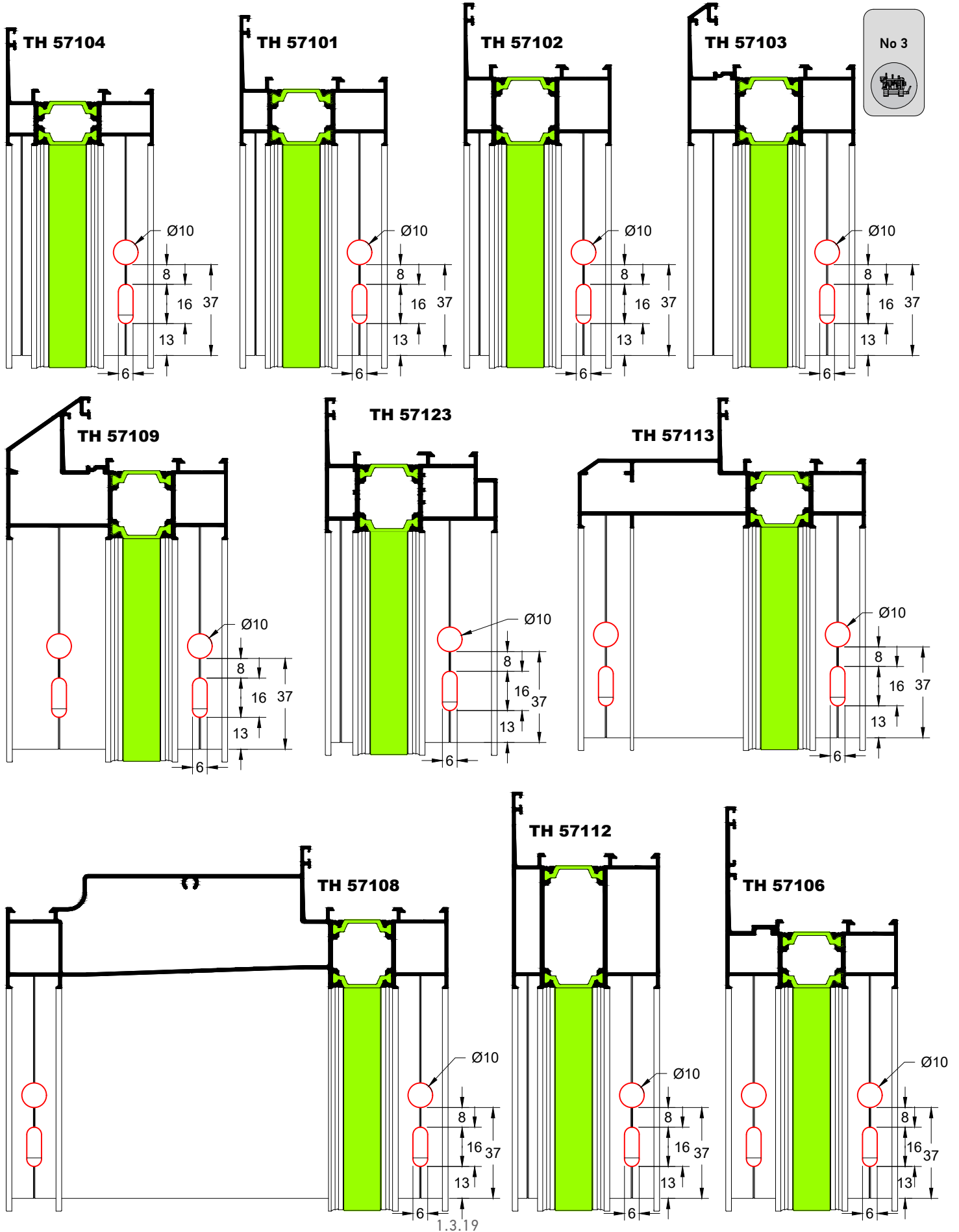

Κατεργασία Προφίλ για Σύνδεση με Καβίλια
Profile's Milling for Joining With Pin

No 10

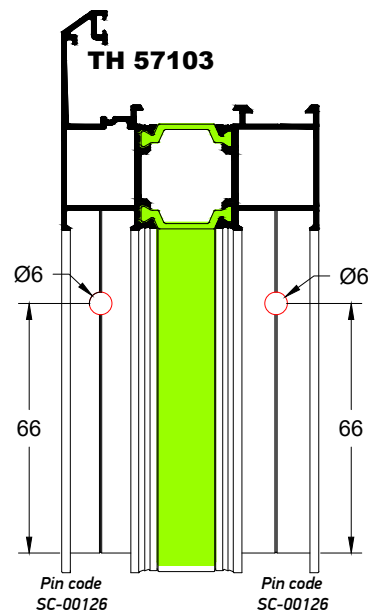
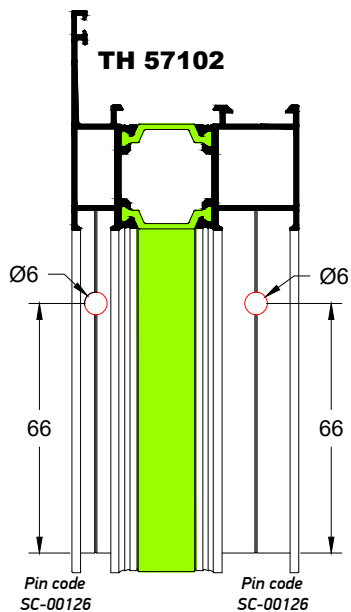
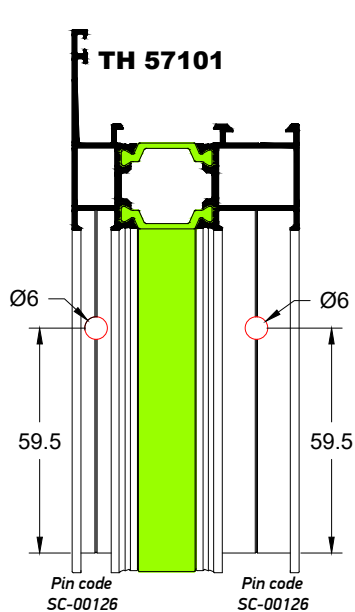

No 7

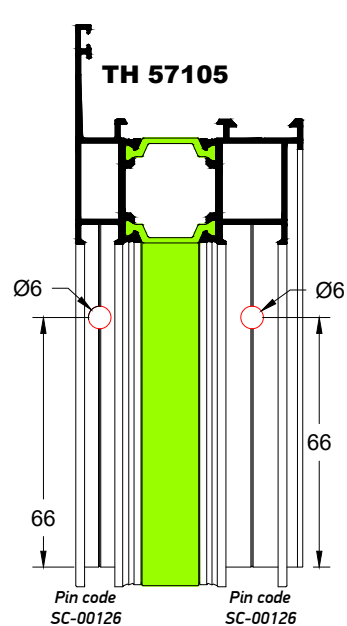
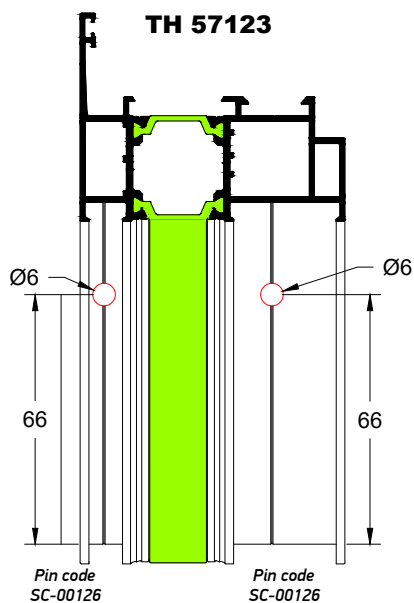
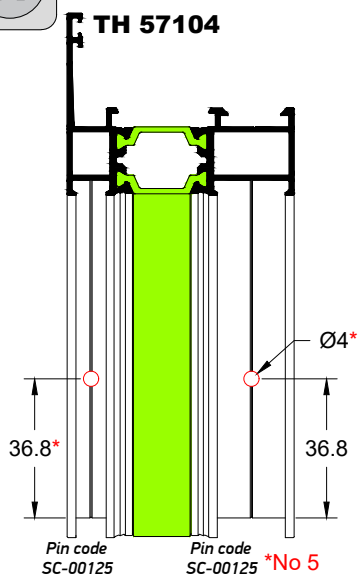

Κατεργασία Προφίλ για Σύνδεση με Καβίλια
Profile's Milling for Joining With Pin

No 10

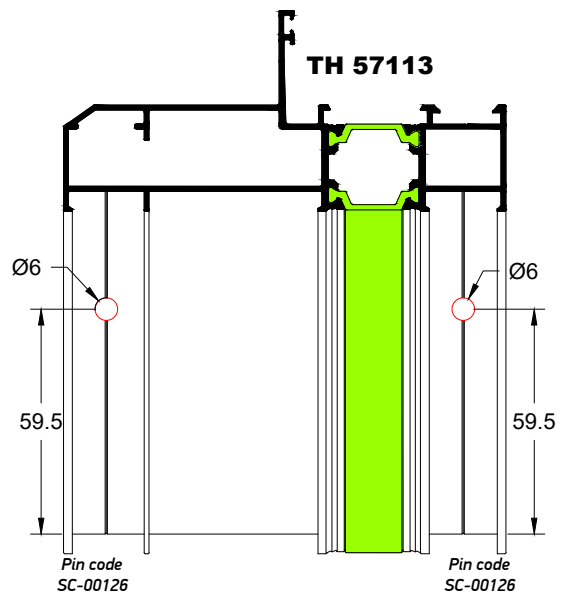
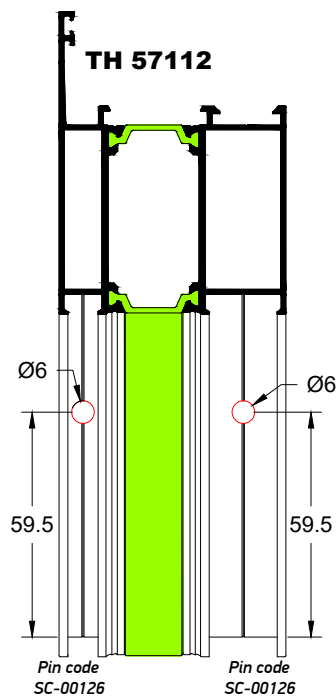
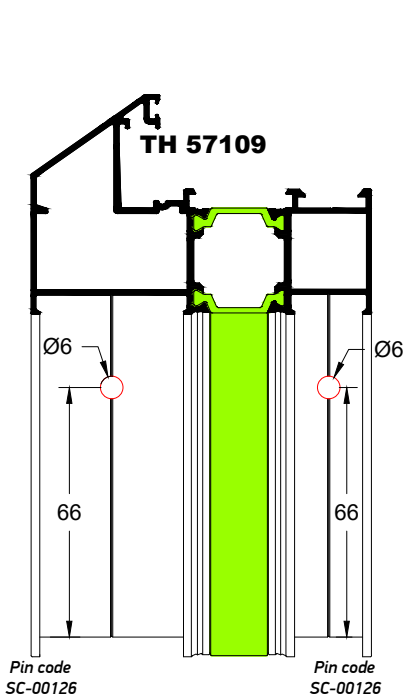
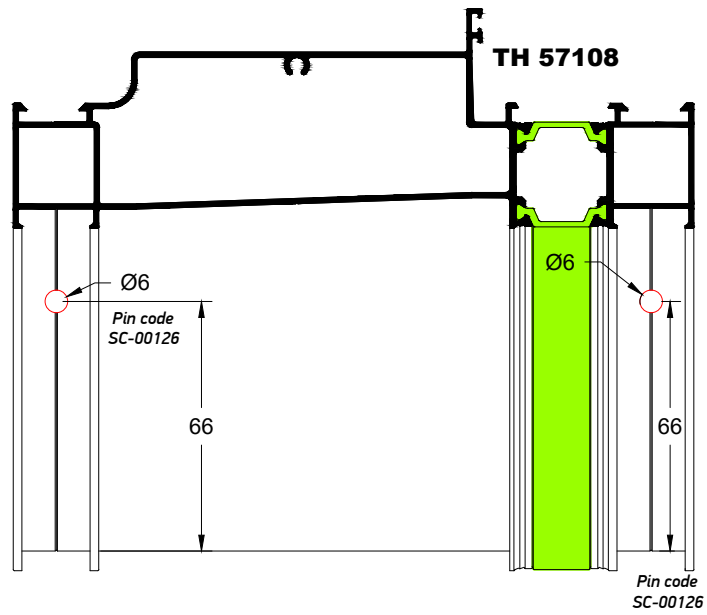
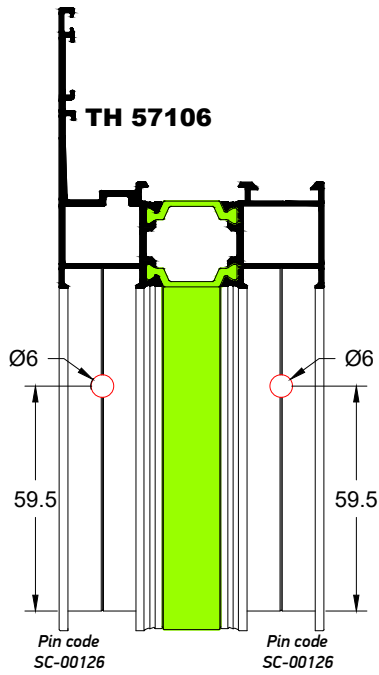

Κατεργασία Προφίλ για Σύνδεση με Καβίλια
Profile's Milling for Joining With Pin

No 7
&
No 10

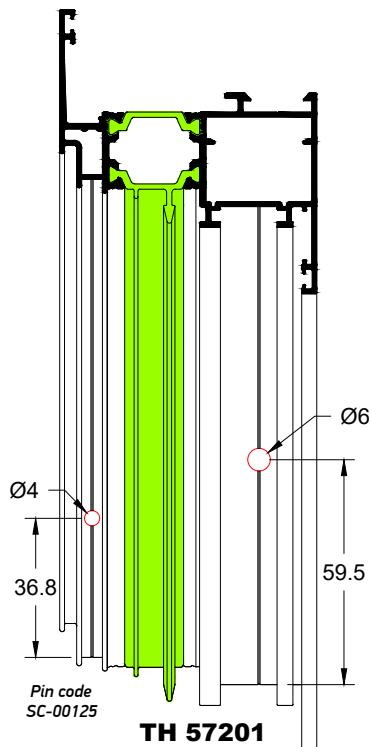
Pin code SC-00126

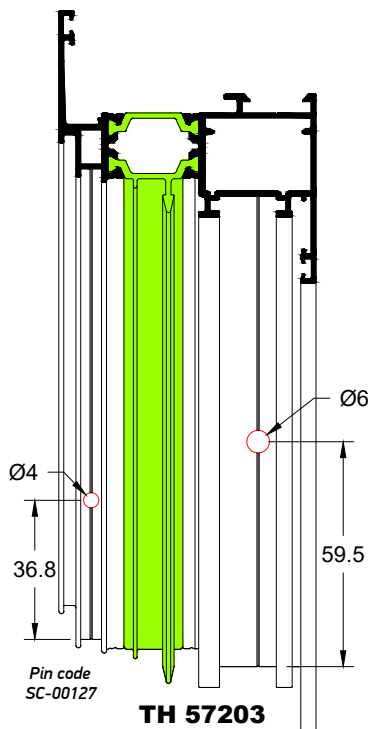

Pin code SC-00126

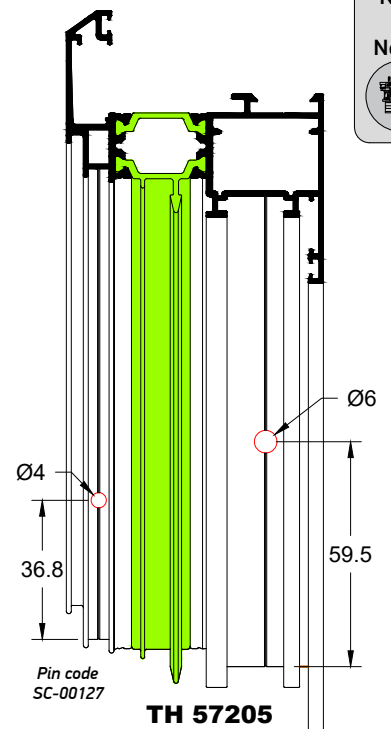

Pin code SC-00126

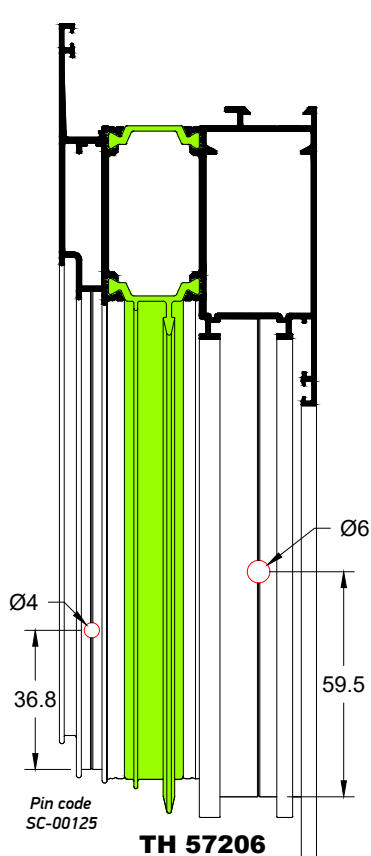

Pin code SC-00126

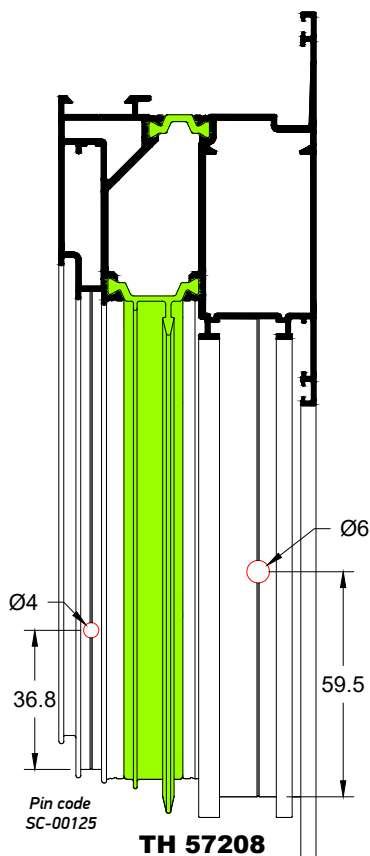

Pin code SC-00126

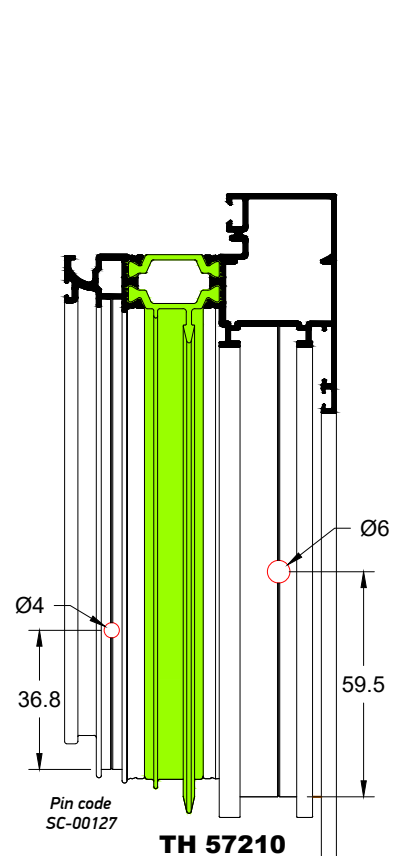

Pin code SC-00126

Κατεργασία Προφίλ για Σύνδεση με Καβίλια
Profile's Milling for Joining With Pin

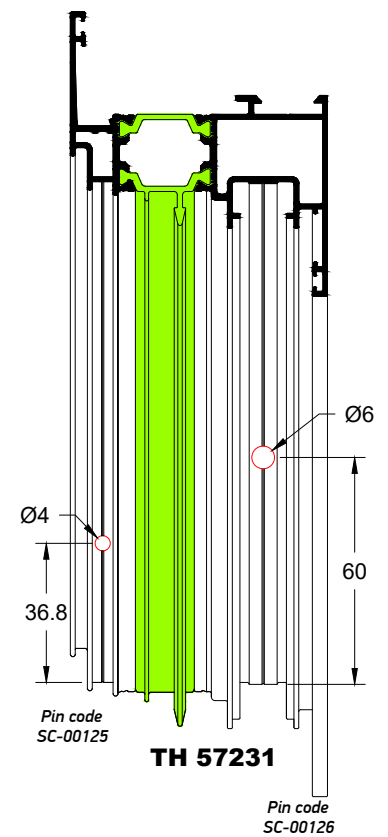
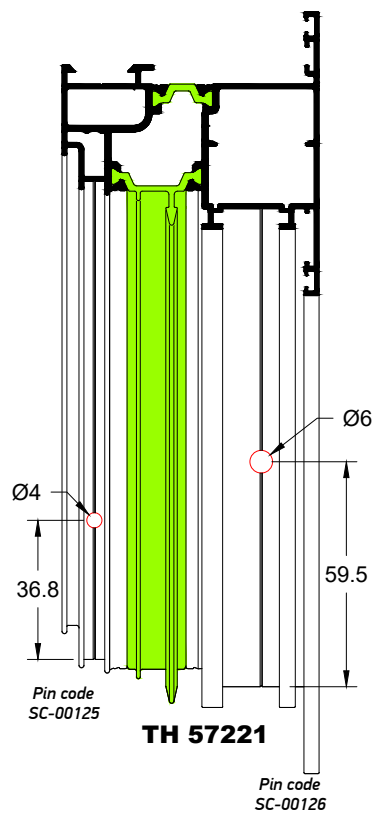
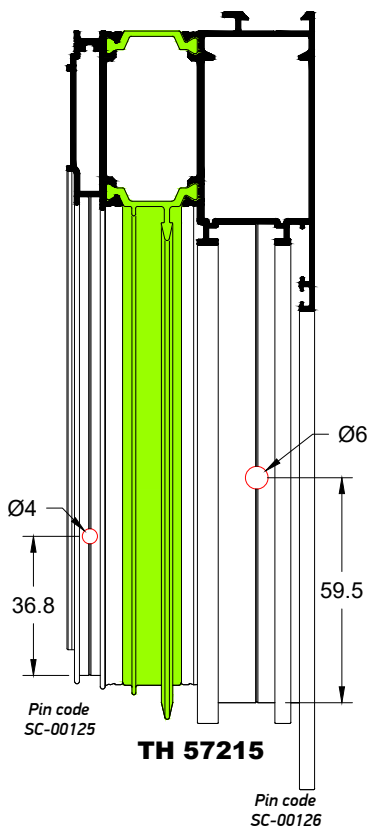
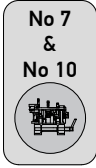
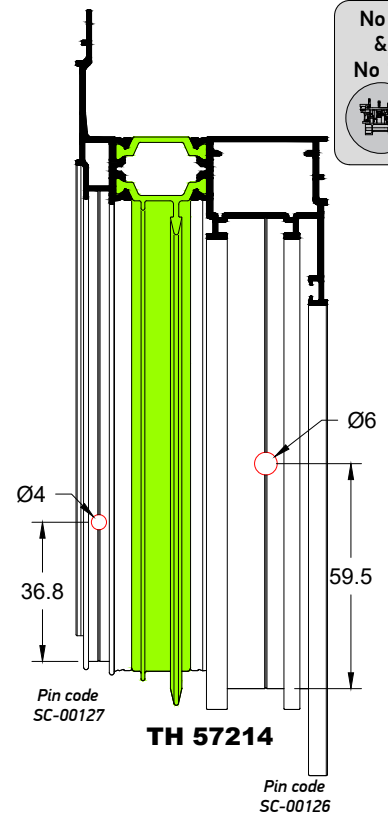
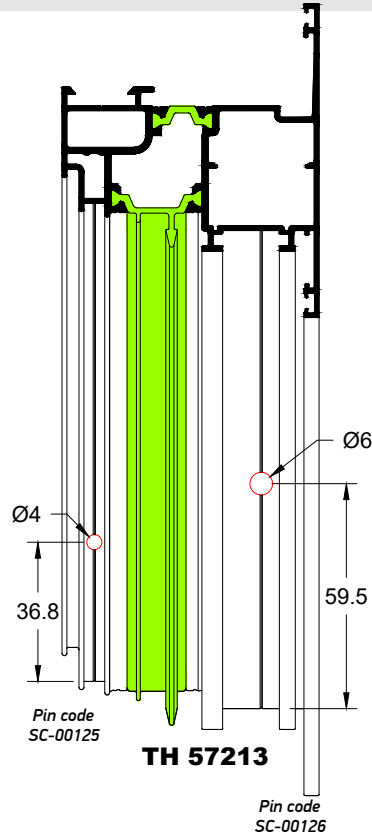
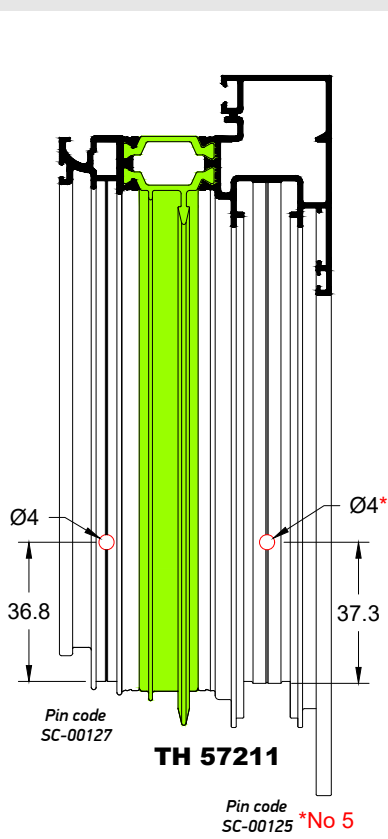

Κατεργασία Προφίλ για Σύνδεση με Καβίλια
Profile's Milling for Joining With Pin

No 7
&
No 10

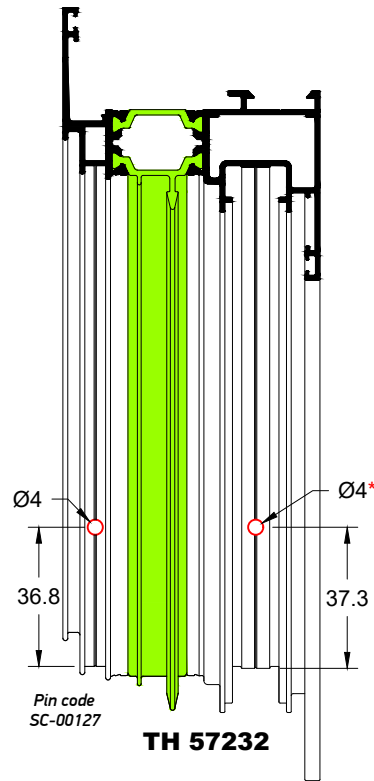
Pin code SC-00125 *No 5

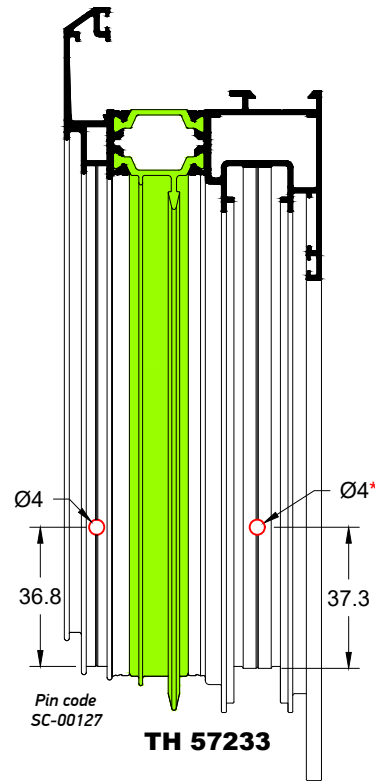

Pin code SC-00125 *No 5

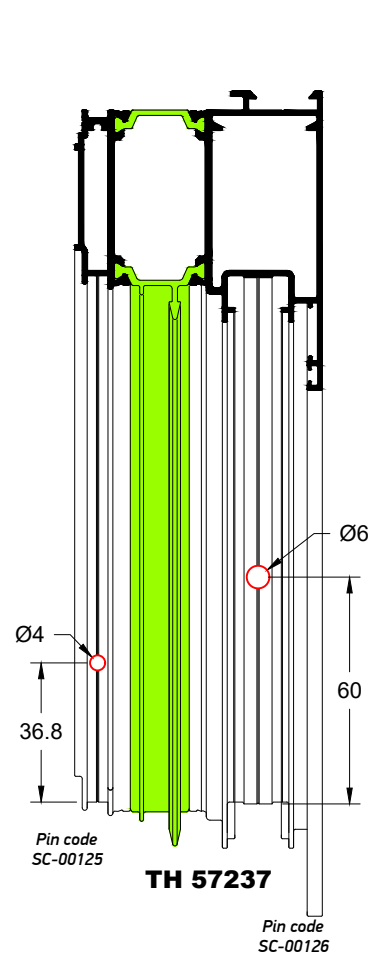
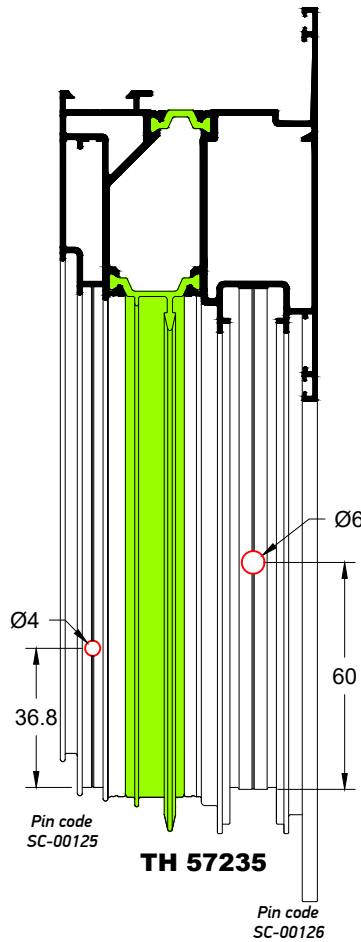
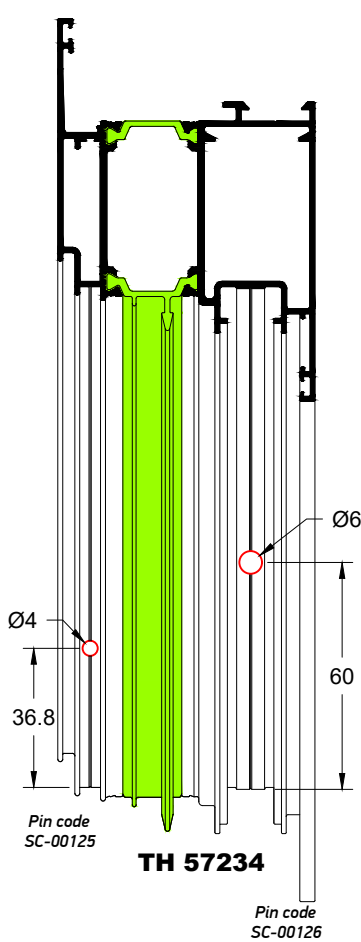

Γωνίες Συνδέσεως (με βίδα & καβίλια) και Γωνίες Ευθυγραμμίσεως
Corner Joints (with screw & pin) and Alignment Corners

Γωνίες βιδωτές/ευθυγραμμίσεως/προσθήκης
Γωνίες γωνιάστρας
Corner joints
Crimping corners

	CA-57210	CA-00808	
	CJ-00749	CJ-00750	
	CJ-00782	CJ-57740	
	CC-00752	CC-00756	
	CC-00761	CC-00765	
	CC-00769	AC-00784	
	AC-00785	AC-00778	

Καβίλιες για γωνίες
(Λεπτομέρειες στις προηγούμενες πέντε σελίδες)
Pins for corners
(Details in the five previous pages)

SC-00125	SC-00126

TH 57101

TH 57106

TH 57102

TH 57112

TH 57103

TH 57119

TH 57104

TH 57113

TH 57123

TH 57610

TH 57109

TH 57108

TH 57118

Γωνίες Συνδέσεως (με βίδα & καβίλια) και Γωνίες Ευθυγράμμισης
Corner Joints (with screw & pin) and Alignment Corners

TH 57201

CA-57210
CC-00754
CJ-007004
CA-00808

TH 57203

CA-57210
CC-00762
CJ-007004
CA-00808

TH 57205

CA-57210
CC-00762
CJ-007004
CA-00808

TH 57214

CC-00754
CJ-007049

TH 57215

CC-00762
AC-00777
CJ-007004
CA-00808

TH 57303

CC-00762
CJ-006010
CA-00808

TH 57210

CC-00762
CJ-007004
CA-00808

Γωνίες βιδωτές/ευθυγραμμίσεως/προσθήκης
Γωνίες γωνιάστρας
Corner joints
Crimping corners

CA-57210	CA-00808
CA-007008	CA-008001
CJ-006007	CJ-006009
CJ-006010	CJ-007004
CJ-007049	CC-00754
CC-00756	CC-00762
CC-00771	AC-00777

AC-57786

Καβίλιες για γωνίες
(Λεπτομέρειες στις προηγούμενες πέντε σελίδες)
Pins for corners
(Details in the five previous pages)

SC-00125	SC-00126	SC-00127

TH 57206

CA-57210
CC-00771
AC-00777
CJ-007004
CA-00808

TH 57208

CC-00771
AC-00777
CJ-007004
CA-00808

TH 57213

CA-57210
CC-00754
CJ-007004
CA-00808

TH 57221

CC-00754
CA-008001
CJ-007004
CA-00808











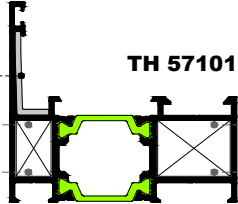

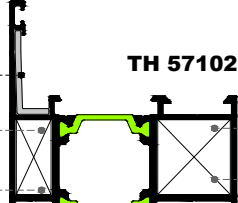

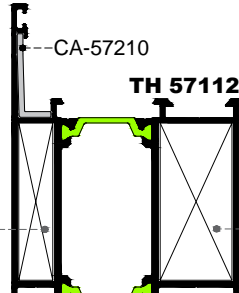
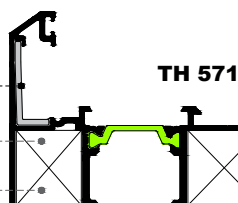
TV 895

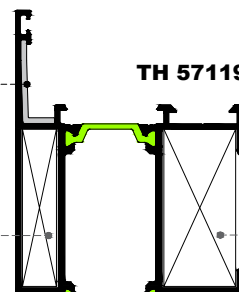
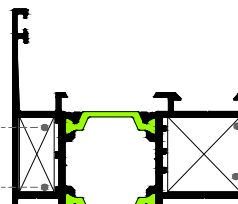
CJ-006009
CA-007008

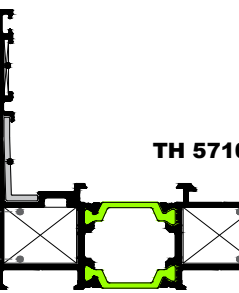
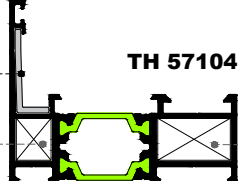
TH 57219

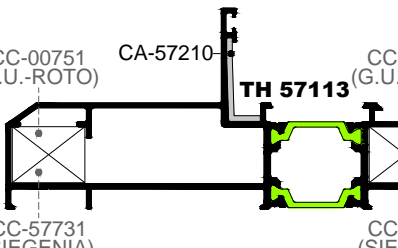
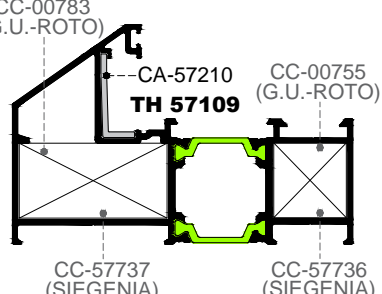
AC-57786
CC-00756 (G.U.-ROTO)
CJ-006007
CA-57210

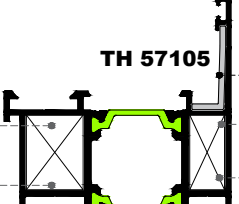
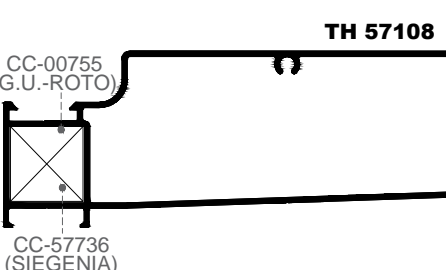
Γωνίες Συνδέσεως (γωνιάστρας) και Γωνίες Ευθυγράμμισης
Corner Joints (crimping corners) and Alignment Corners

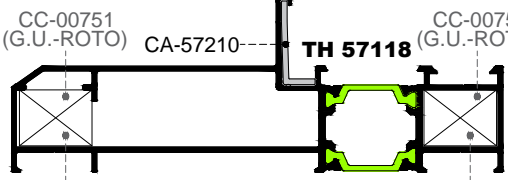
 <p>TH 57101</p> <p>CA-57210</p> <p>CC-00752 (G.U.-ROTO) CC-57730 (SIEGENIA)</p> <p>CC-00751 (G.U.-ROTO) CC-57731 (SIEGENIA)</p>	<p>CA-57210</p> <p>CA-00808</p>  	<p>Γωνίες βιδωτές/ευθυγραμμίσσεως/προσθήκης Γωνίες γωνιάστρας Corner joints Crimping corners</p>	 <p>TH 57102</p> <p>CA-57210</p> <p>CC-00756 (G.U.-ROTO) CC-57733 (SIEGENIA)</p> <p>CC-00755 (G.U.-ROTO) CC-57736 (SIEGENIA)</p>	<p>CC-00751</p> <p>CC-00752</p>  	 <p>TH 57112</p> <p>CA-57210</p> <p>CC-00769</p> <p>CC-00768</p>
 <p>TH 57103</p> <p>CA-57210</p> <p>CC-00761 (G.U.-ROTO) CC-57735 (SIEGENIA)</p> <p>CC-00755 (G.U.-ROTO) CC-57736 (SIEGENIA)</p>	<p>CC-00761</p> <p>CC-00764</p>  		 <p>TH 57119</p> <p>CA-57210</p> <p>CC-00769</p> <p>CC-00768</p>		
 <p>TH 57123</p> <p>CC-00756 (G.U.-ROTO) CC-57733 (SIEGENIA)</p> <p>CC-00755 (G.U.-ROTO) CC-57736 (SIEGENIA)</p>	<p>CC-00761</p> <p>CC-00764</p>  		 <p>TH 57106</p> <p>CA-00808</p> <p>CA-57210</p> <p>CC-00751 (G.U.-ROTO) CC-57731 (SIEGENIA)</p> <p>CC-00751 (G.U.-ROTO) CC-57731 (SIEGENIA)</p>		
 <p>TH 57104</p> <p>CA-57210</p> <p>CC-00765</p> <p>CC-00764</p>	<p>CC-00769</p> <p>CC-00776</p>  		 <p>TH 57113</p> <p>CC-00751 (G.U.-ROTO) CC-57731 (SIEGENIA)</p> <p>CA-57210</p> <p>CC-00751 (G.U.-ROTO) CC-57731 (SIEGENIA)</p>		
 <p>TH 57109</p> <p>CC-00783 (G.U.-ROTO)</p> <p>CA-57210</p> <p>CC-00755 (G.U.-ROTO)</p> <p>CC-57737 (SIEGENIA)</p> <p>CC-57736 (SIEGENIA)</p>	<p>CC-00769</p> <p>CC-00776</p>  		 <p>TH 57105</p> <p>CA-57210</p> <p>CC-00776 (G.U.-ROTO) CC-57734 (SIEGENIA)</p> <p>CC-00756 (G.U.-ROTO) CC-57733 (SIEGENIA)</p>		
 <p>TH 57108</p> <p>CC-00755 (G.U.-ROTO) CC-57736 (SIEGENIA)</p> <p>CA-57210</p> <p>CC-00755 (G.U.-ROTO) CC-57736 (SIEGENIA)</p>	<p>CC-00783</p> <p>CC-00783</p>  		 <p>TH 57118</p> <p>CA-57210</p> <p>CC-00751 (G.U.-ROTO) CC-57731 (SIEGENIA)</p>		

Γωνίες Συνδέσεως (γωνιάστρας) και Γωνίες Ευθυγράμμισης
Corner Joints (crimping corners) and Alignment Corners

CA-57210	CA-00808	CC-00753
CC-00754	CC-00762	CC-00763
CC-00770	CC-00771	CC-00772
CC-00775	CC-57732	CC-57738
	CC-57739	CC-57748

TH 57201
CA-57210
CC-00754
CC-00753 (G.U.-ROTO)
CC-57732 (SIEGENIA)
CC-57748
CA-00808

TH 57214
CC-00754
CC-57739 (G.U.-ROTO)
CC-57738 (SIEGENIA)

TH 57231
CA-57210
CC-00754
CC-00753 (G.U.-ROTO)
CC-57732 (SIEGENIA)
CC-57748
CA-00808

TH 57210
CC-00762
CC-00753 (G.U.-ROTO)
CC-57732 (SIEGENIA)
CC-57748
CA-00808

TH 57232
CA-57210
CC-00762
CC-00763
CA-00808

TH 57211
CC-00762
CC-00775
CA-00808

TH 57233
CA-57210
CC-00762
CC-00763
CA-00808

TH 57208
CA-57210
CC-00770
CA-00808

TH 57206
CA-57210
CC-00770
CC-00771
CA-00808

TH 57221
CA-008001
CC-00753 (G.U.-ROTO)
CC-57732 (SIEGENIA)
CC-57748
CA-00808

TH 57203
CA-57210
CC-00762
CC-00753 (G.U.-ROTO)
CC-57732 (SIEGENIA)
CC-57748
CA-00808

TH 57205
CA-57210
CC-00762
CC-00753 (G.U.-ROTO)
CC-57732 (SIEGENIA)
CC-57748
CA-00808

TH 57235
CA-57210
CC-00771
CA-00808

TH 57221
CA-57210
CC-00754
CC-57748
CA-00808

TH 57234
CA-57210
CC-00771
CA-00808

TH 57213
CA-57210
CC-00754
CC-00753 (G.U.-ROTO)
CC-57732 (SIEGENIA)
CC-57748
CA-00808

TH 57215
CC-00771
CA-00808

TH 57237
CC-00771
CA-00808

Απορροή Υδάτων Κάσας
Water Drainage for Frame

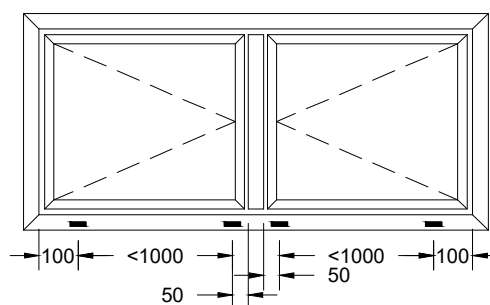
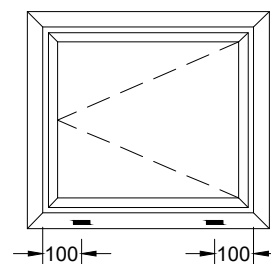
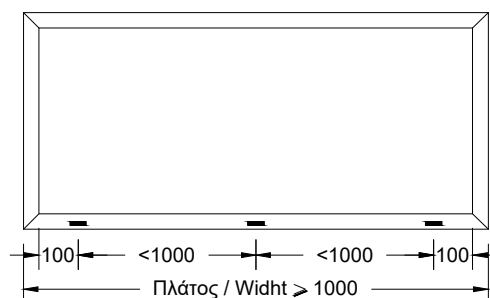
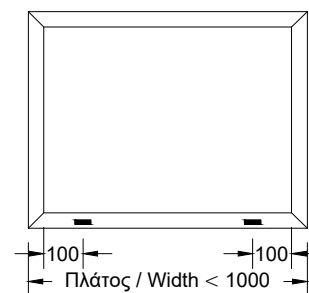
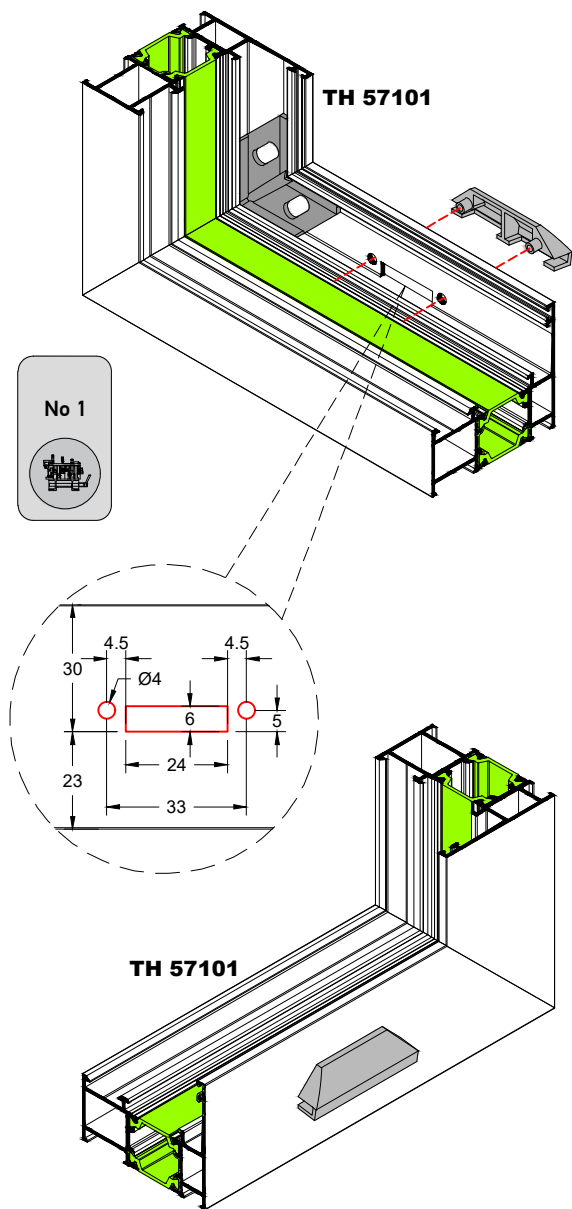

Χαντρώνουμε την κάσα στο πρεσάκι, δημιουργώντας τους νεροχύτες για την απορροή των υδάτων. Στα ανοίγματα των νεροχυτών τοποθετούμε πλαστικές τάπες οι οποίες περιορίζουν την άμεση εισροή του αέρα και συμβάλουν στην ομαλή απορροή του νερού.

Cut the frame at the punching machine, in order to create drainage openings. Also install the appropriate plastic covers for better water drainage.

Ο αριθμός απορροών εξαρτάται πάντοτε από το πλάτος και το είδος του κουφώματος. Στα σχήματα επάνω φαίνεται ο ελάχιστος αριθμός απορροών σε ένα κούφωμα.

Refer to the drawings above for minimum number of drainage slots depending on the width and the frame typology.

Το χάντρωμα νεροχύτη για τις κάσες TH 57108, TH 57109 & TH 57113 γίνεται με την καλίμπρα DP-00133
For profiles TH 57108, TH 57109 & TH 57113 the milling for drainage it's done with the drilling guide DP-00133

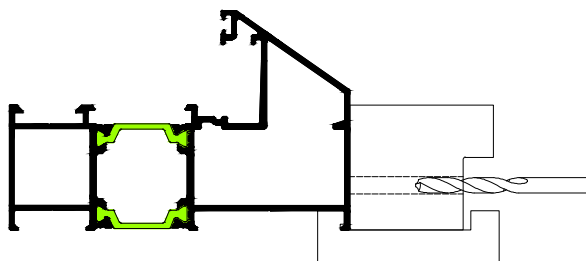

Απορροή Υδάτων Φύλλου
Water Drainage for Sash

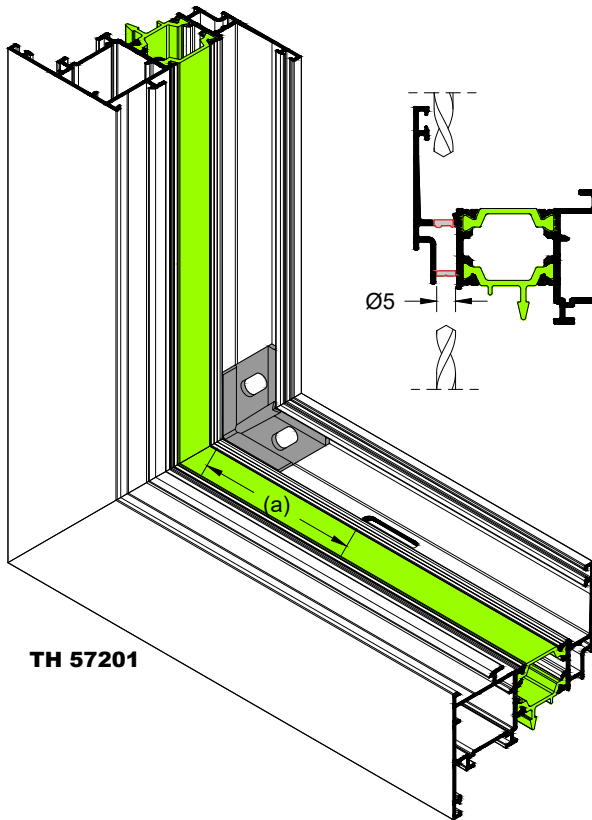

TH 57201

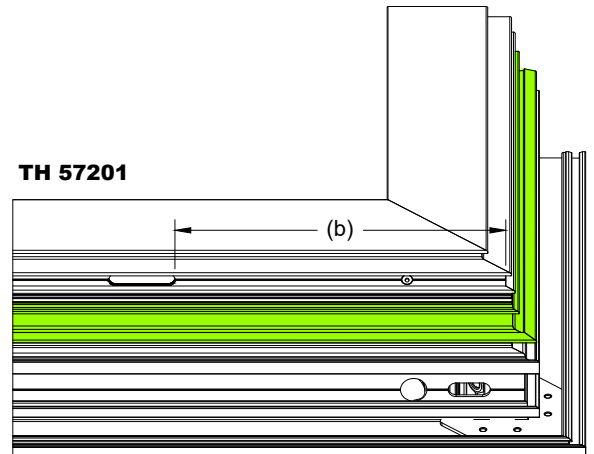
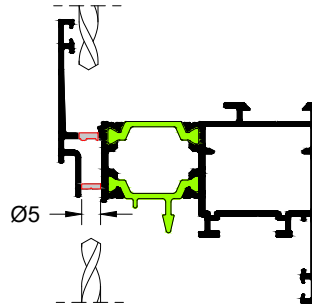

TH 57201

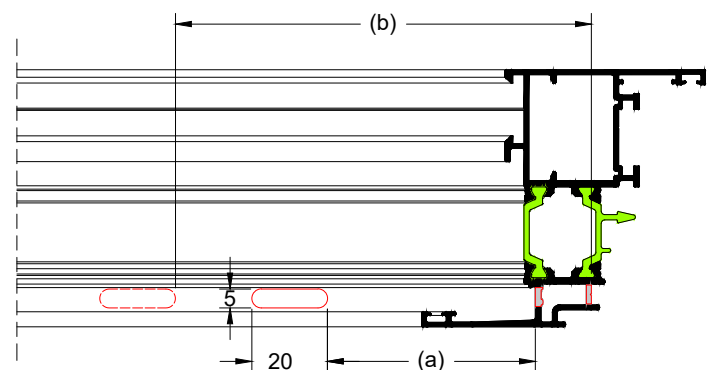
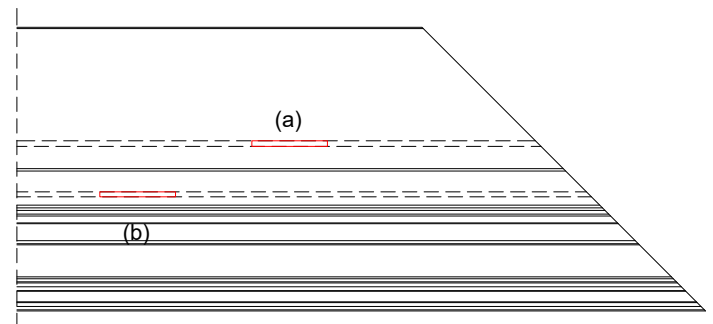

	TH 57201, TH 57231, TH 57203, TH 57205, TH 57210, TH 57211, TH 57232, TH 57233	TH 57206, TH 57208, TH 57234, TH 57235
a	55	60
b	147	181

Κατεργασία Χωρισμάτων
Transom Milling

Κατεργασία με ξελουριστικό δίσκο
Milling with
MC-57416

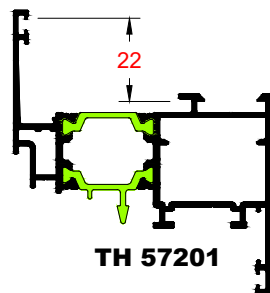
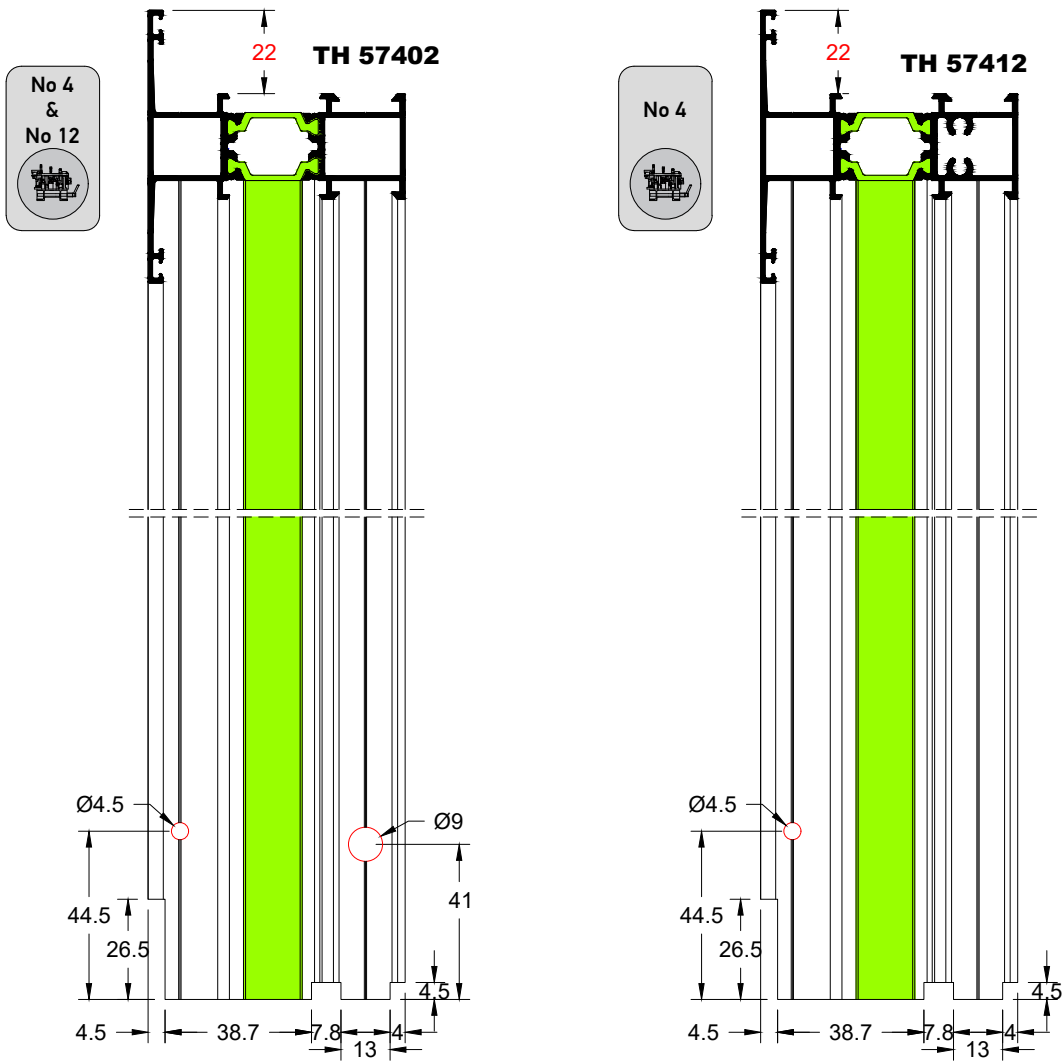

Κατεργασία Χωρισμάτων
Transom Milling

Κατεργασία με Ξελουριστικό δίσκο
Milling with
MC-57414

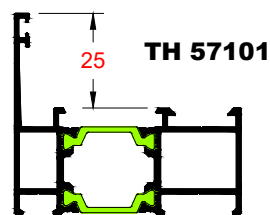
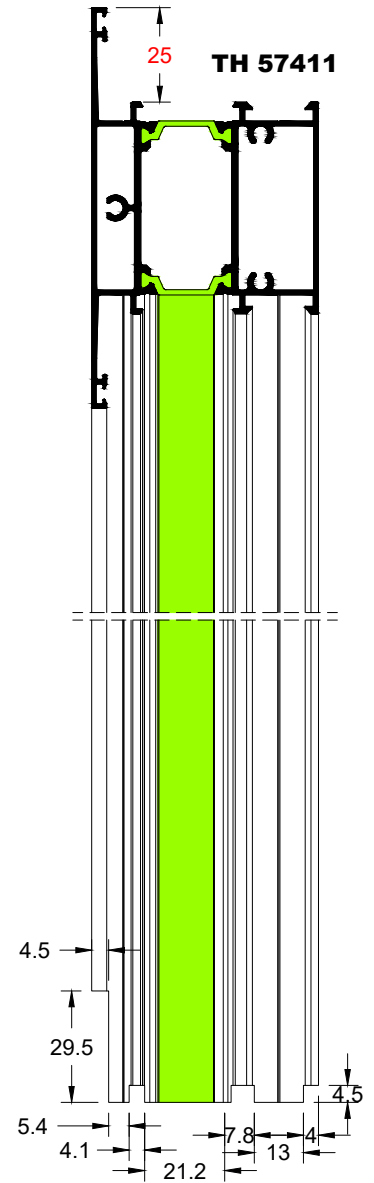
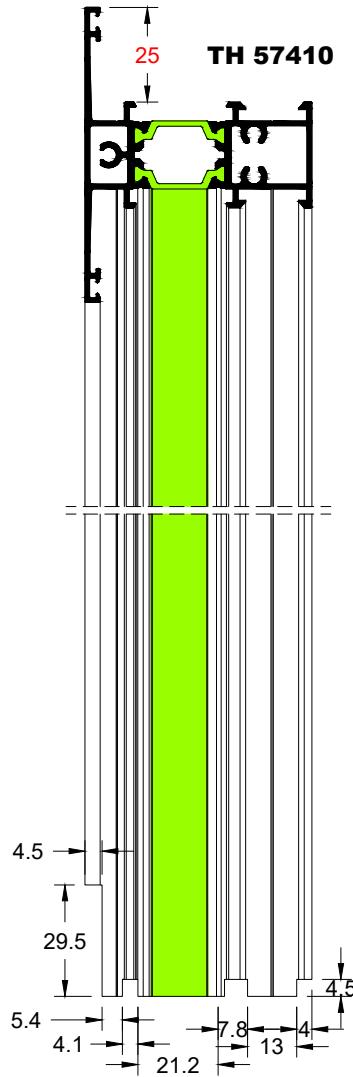
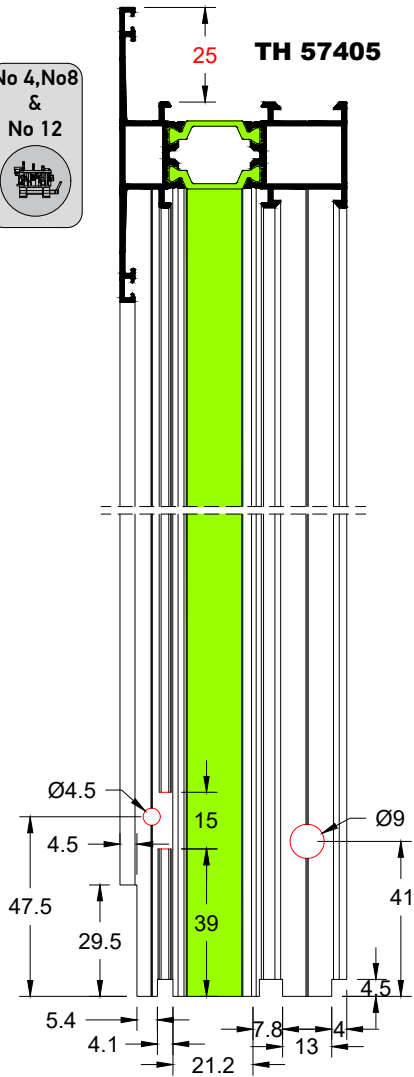
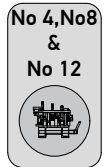

Κατεργασία Χωρισμάτων
Transom Milling

Κατεργασία με ξηλουργικό δίσκο
Milling with
MC-57415

Κατεργασία με ξηλουργικό δίσκο
Milling with
MC-57417

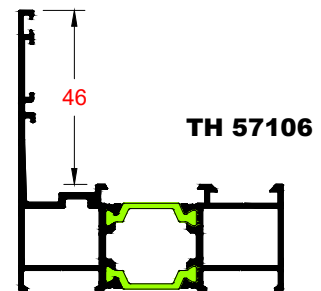
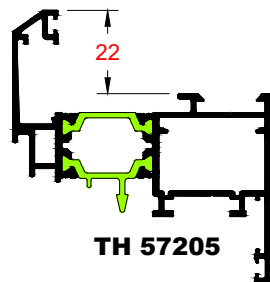
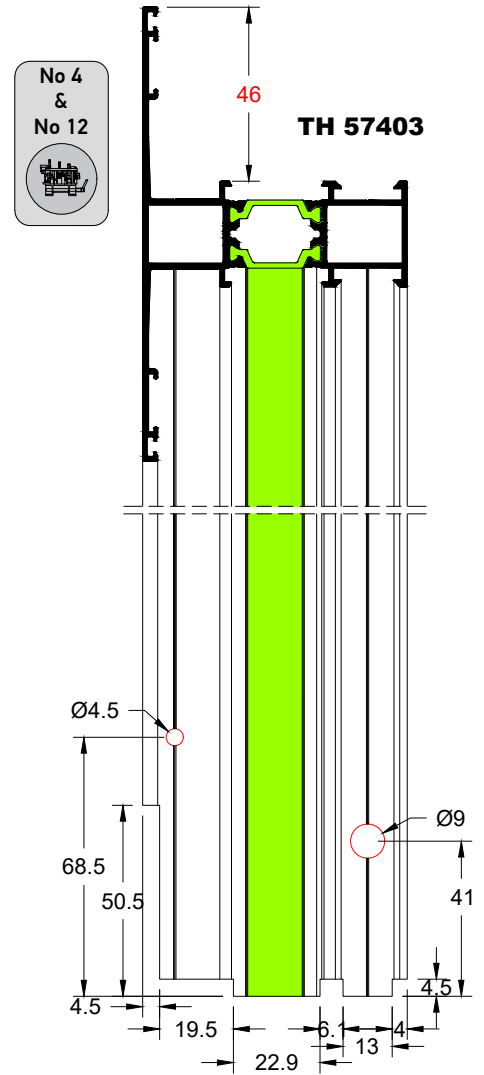
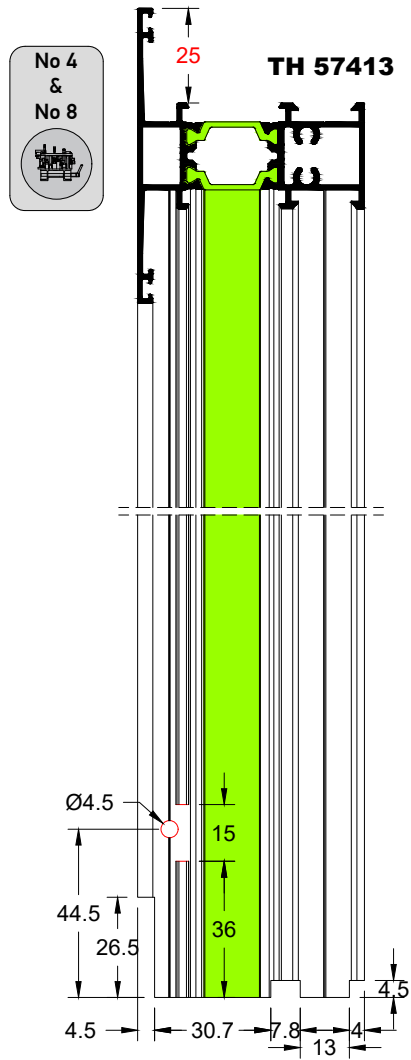
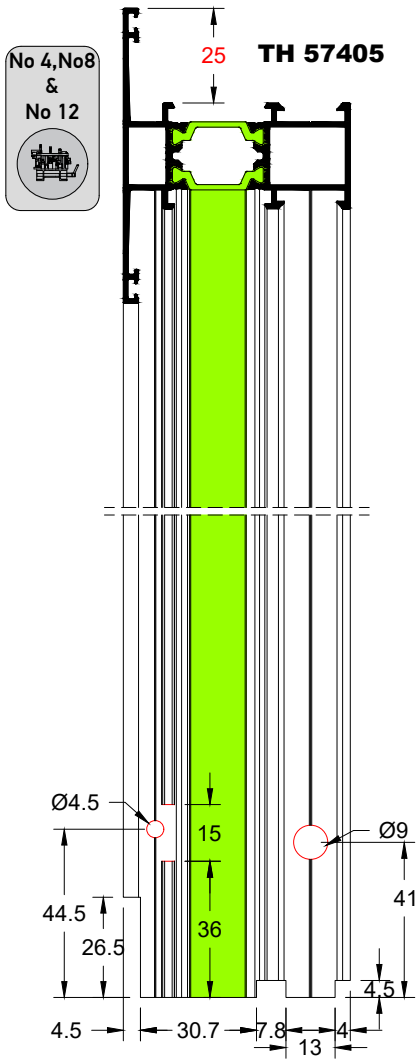

Συνδυασμοί Κάσα-Φύλλο-Χώρισμα
Frame-Sash-Transom Combination

ΚΩΔΙΚΟΣ ΚΑΣΑΣ / FRAME CODE	TH-57101	TH-57102	TH-57103	TH-57104	TH-57105	TH-57108	TH-57109	TH-57112	TH-57113	TH-57118	TH-57119
ΚΩΔΙΚΟΣ ΧΩΡΙΣΜΑΤΟΣ / TRANSOM CODE											
TH-57402	-	-	-	-	-	-	-	-	-	-	-
TH-57405	●	●	●	●	●	●	●	●	●	●	●
TH-57406	●	●	●	●	●	●	●	●	●	●	●
TH-57410	●	●	●	●	●	●	●	●	●	●	●
TH-57411	●	●	●	●	●	●	●	●	●	●	●
TH-57412	-	-	-	-	-	-	-	-	-	-	-
TH-57413	●	●	●	●	●	●	●	●	●	●	●

ΚΩΔΙΚΟΣ ΦΥΛΛΟΥ / SASH CODE	TH-57201	TH-57203	TH-57205	TH-57206	TH-57208	TH-57213	TH-57231	TH-57232	TH-57233	TH-57234	TH-57235
ΚΩΔΙΚΟΣ ΧΩΡΙΣΜΑΤΟΣ / TRANSOM CODE											
TH-57402	●	●	-	●	●	●	●	●	-	●	●
TH-57405	-	-	●	-	-	-	-	-	●	-	-
TH-57406	-	-	●	-	-	-	-	-	●	-	-
TH-57410	-	-	-	-	-	-	-	-	-	-	-
TH-57411	-	-	-	-	-	-	-	-	-	-	-
TH-57412	●	●	-	●	-	-	●	●	-	●	-
TH-57413	-	-	●	-	-	-	-	-	●	-	-

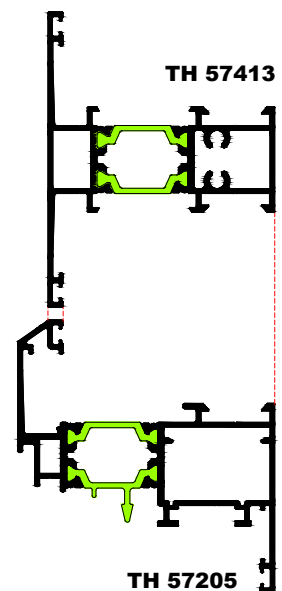
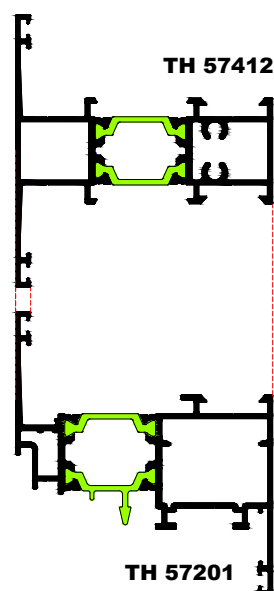
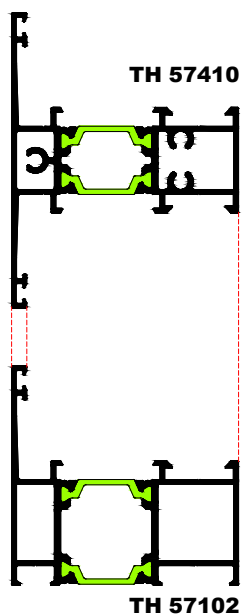

Οδηγίες Τοποθέτησης Χωρίσματος
Instructions for Transom Assembling

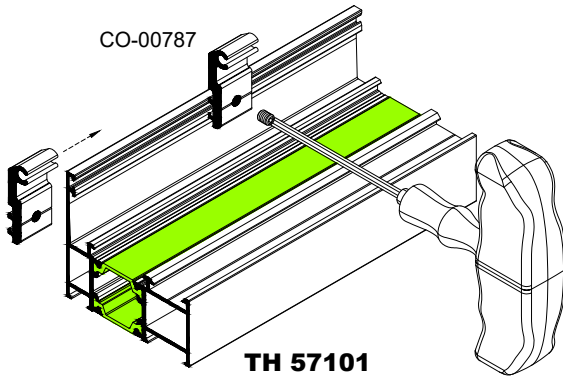

ΒΗΜΑ 1
Συρταρώνουμε τον σύνδεσμο CO-00787 και CO-007010 και βιδώνουμε όπως στο σχήμα.

STEP 1
Slide the connectors CO-00787 and CO-007010 into the frame and tighten as shown.

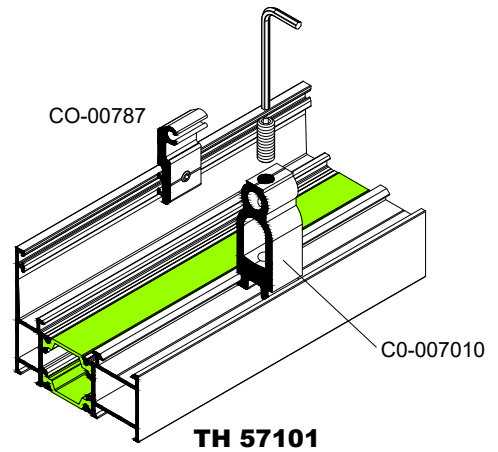

TH 57405

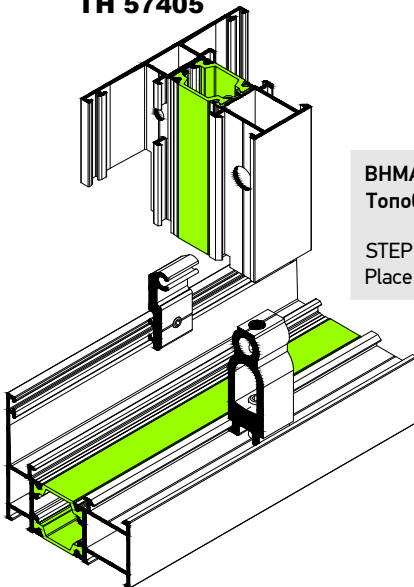

ΒΗΜΑ 2
Τοποθετούμε το χωρίσμα.

STEP 2
Place the transom.

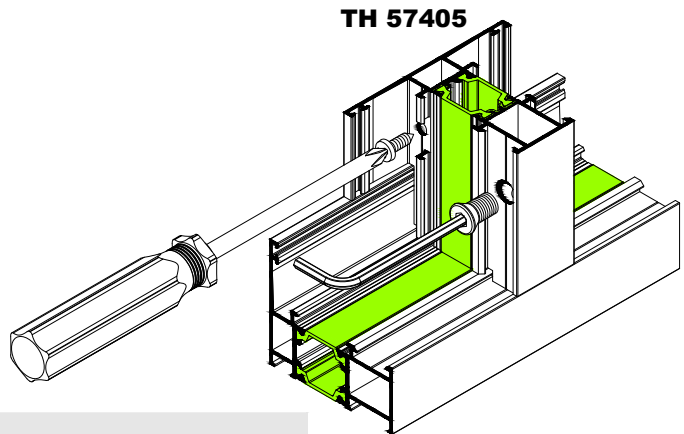

ΒΗΜΑ 3
Τέλος, βιδώνουμε πρώτα τον σύνδεσμο CO-00787 και έπειτα τον CO-007010.

STEP 3
Finally, tighten first CO-00787 and then the CO-007010 connectors.

Ξενύχισμα Φύλλου
Rod Insertion for European groove Sashes

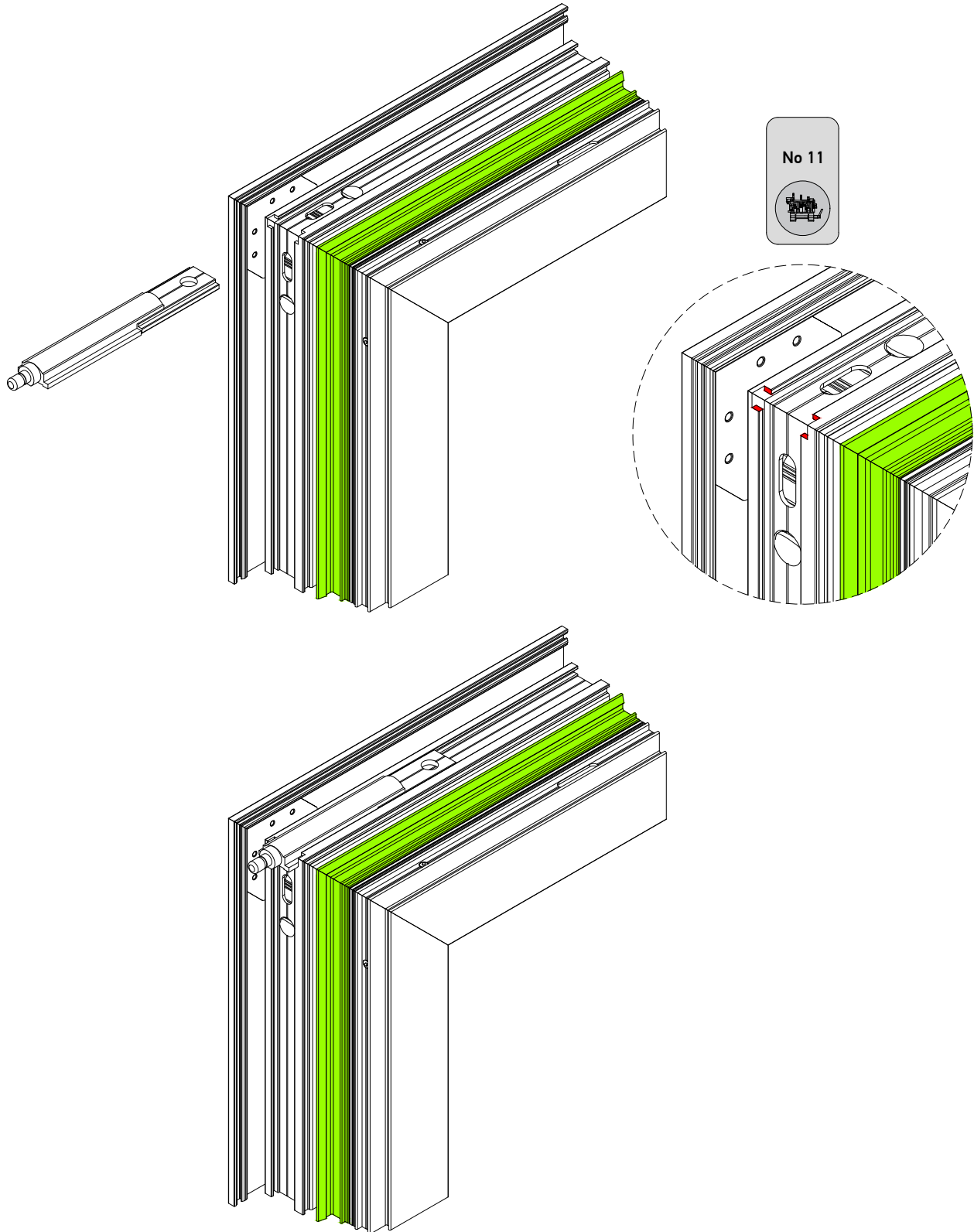

Μηχανισμός Κλειδώματος G.U. & ROTO (περιμετρικός)
Locking Mechanism for G.U. & ROTO (ALU 16 groove)

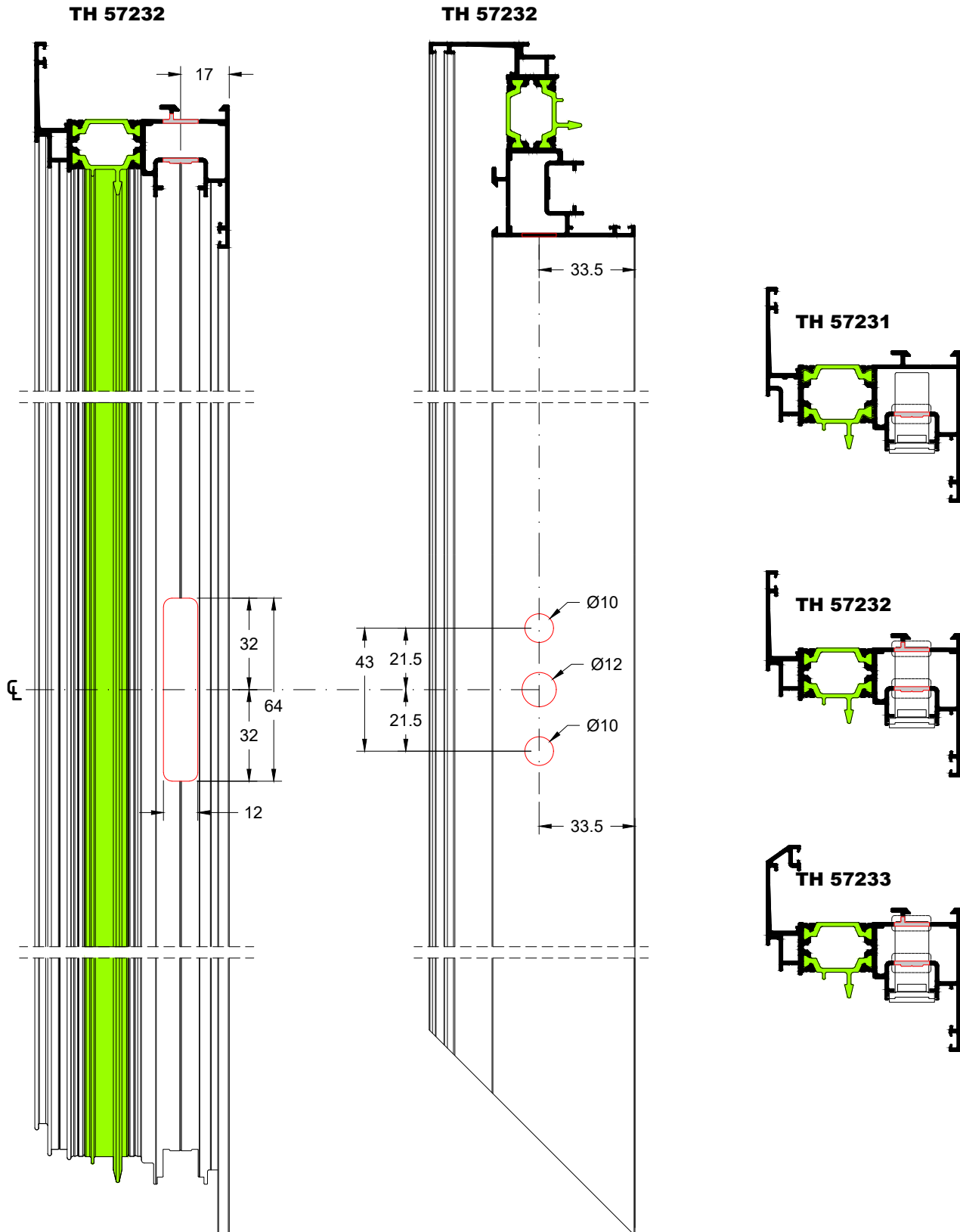

Μηχανισμός Κλειδώματος G.U. & ROTO (Camera Europea)
Locking Mechanism for G.U. & ROTO (European Groove)

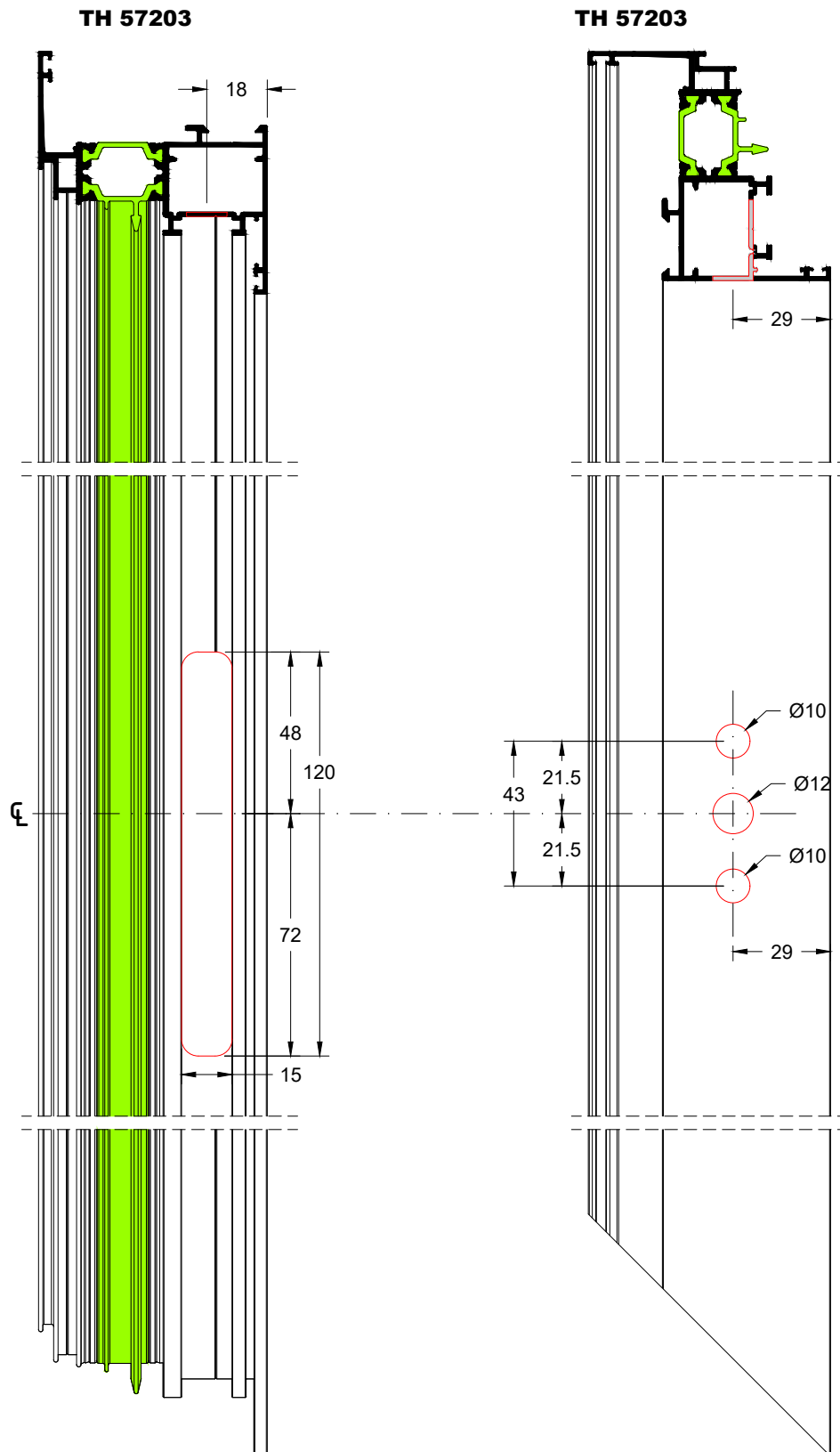

Μηχανισμός Κλειδώματος STAC (Camera Europea)
Locking Mechanism for STAC (European Groove)

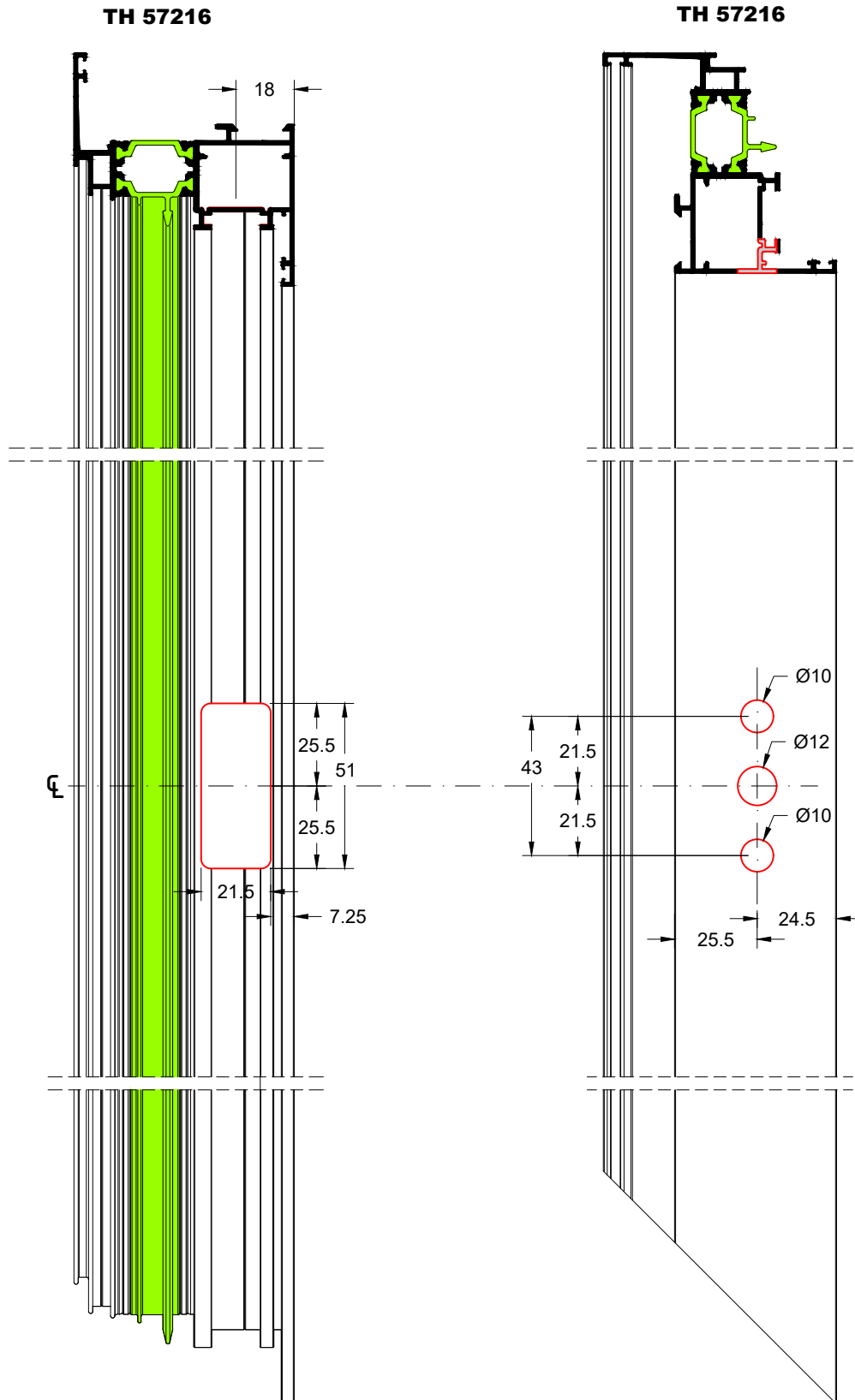

Κατεργασία Φύλλου για Τοποθέτηση Σπανιολέτας
Milling on Sash Profile for Chremone Bolt Installation

No 2



TH 57210

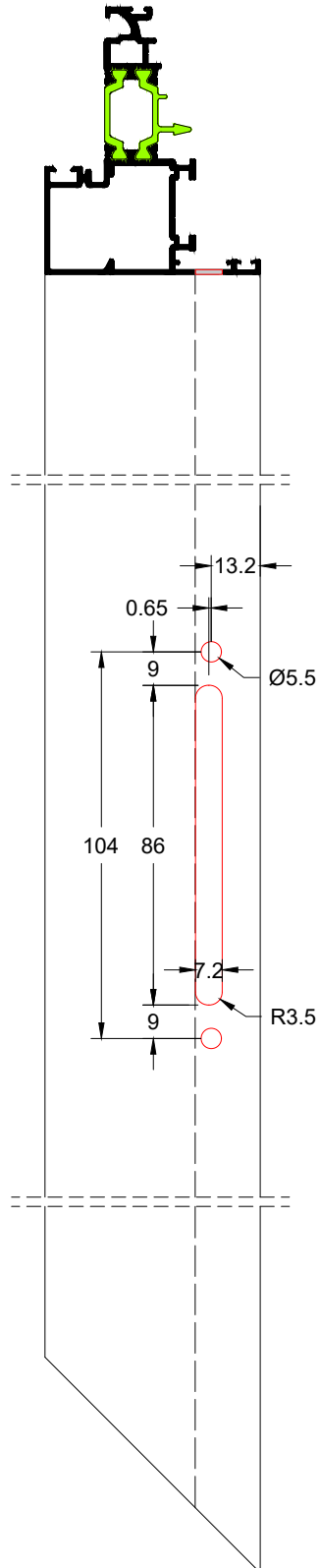

TH 57201

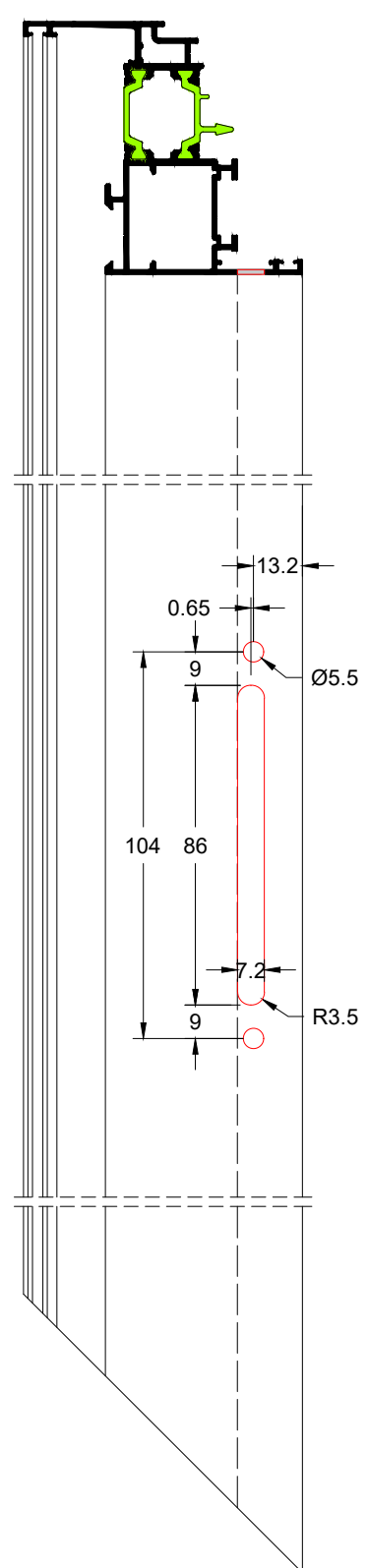

Μηχανισμός Κλειδώματος GIESSE για Προβαλλόμενο Παράθυρο (CK-00503)
GIESSE Locking Mechanism for Outward Opening Window (CK-00503)

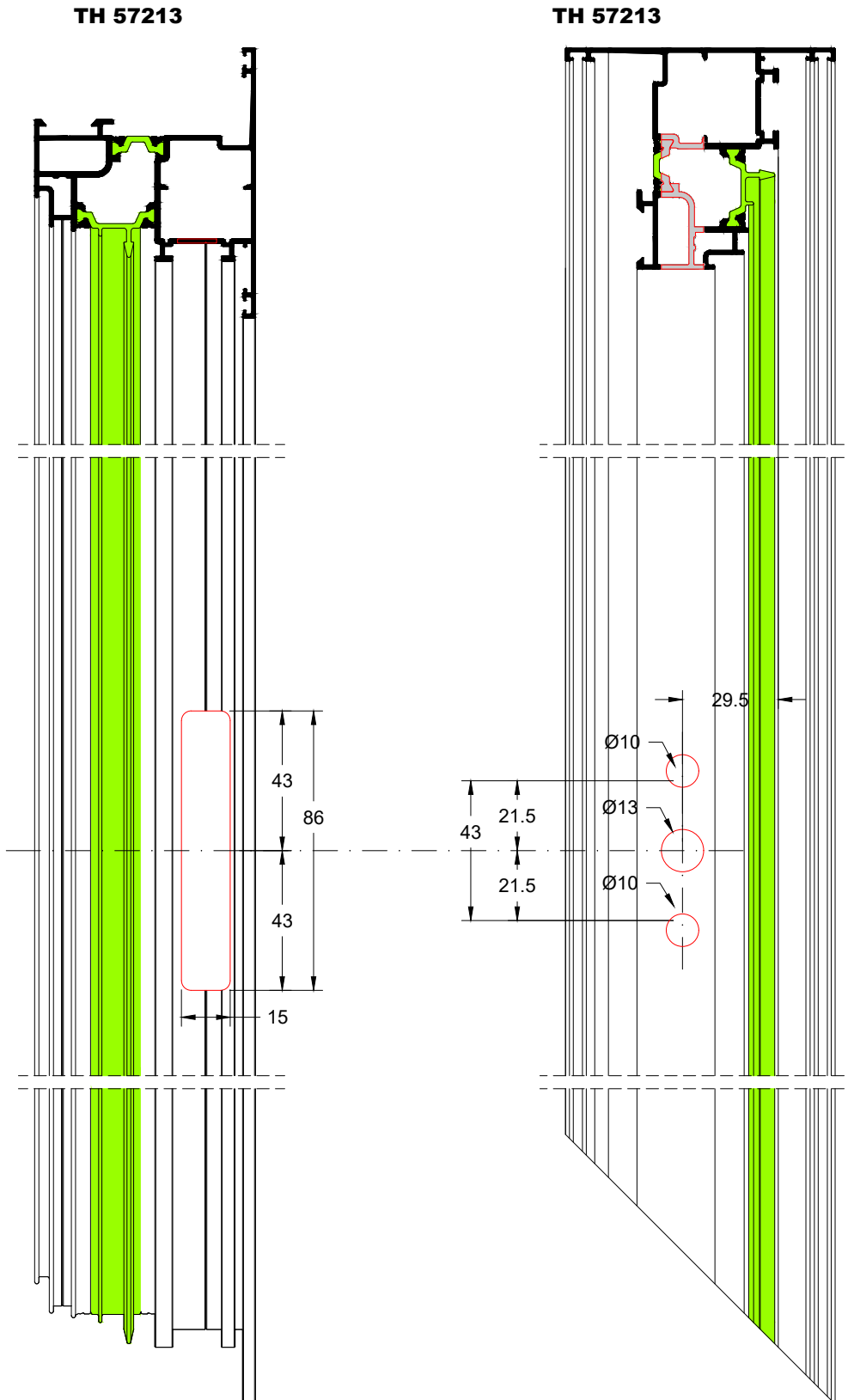

ΣΗΜΕΙΩΣΗ:

Η ίδια κατεργασία γίνεται και στο φύλλο TH-57221
The same milling refer also to the sash TH-57221

Μηχανισμός Κλειδώματος G.U για Περιστρεφόμενο Παράθυρο (OL-57931)
G.U Locking Mechanism for Pivot Window (OL-57931)

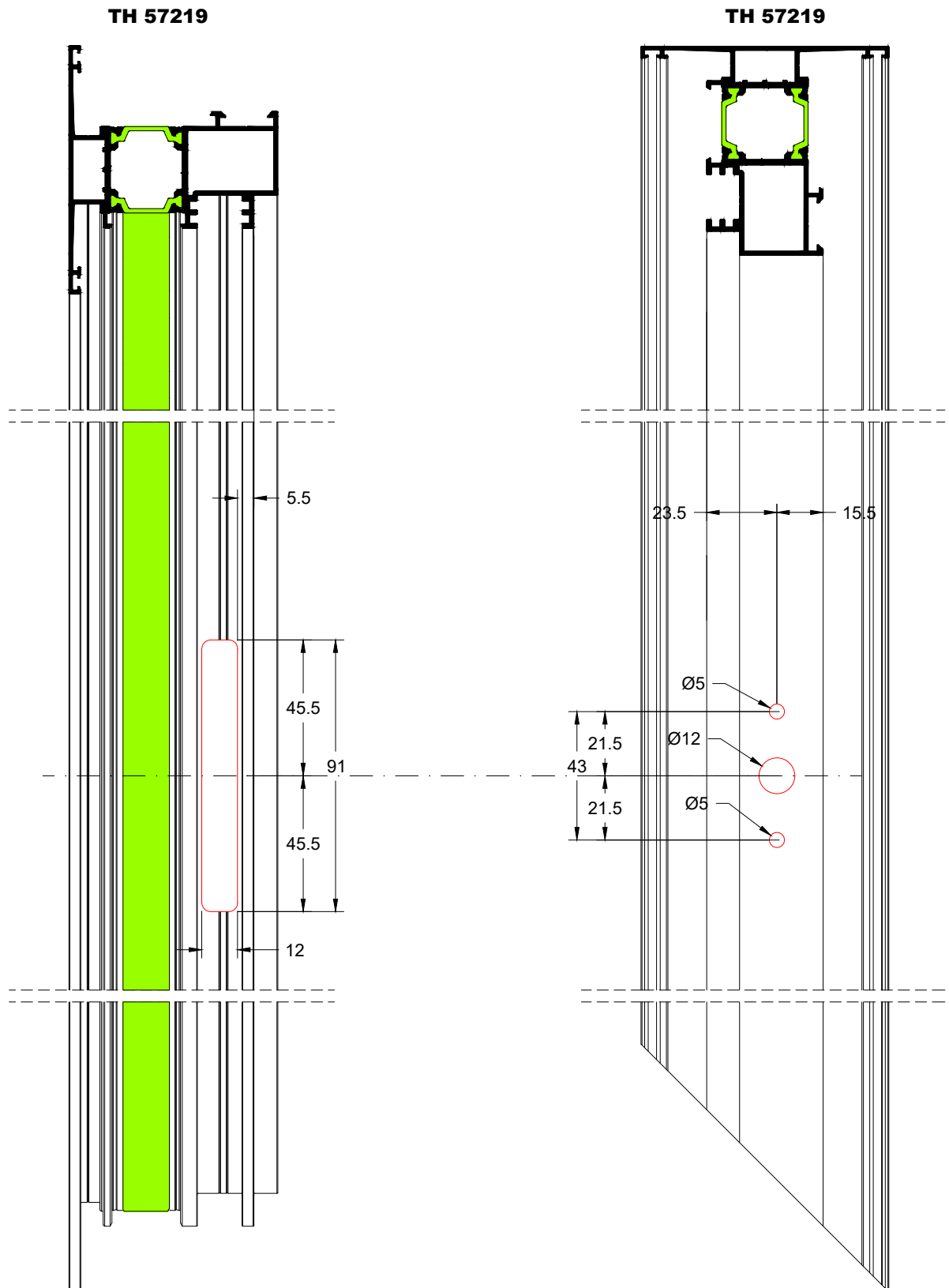

Στενή Σπανιολέτα Κλειδώματος Φύλλου Πατζουριού
Narrow Cremone Bolt for Shutter Sash

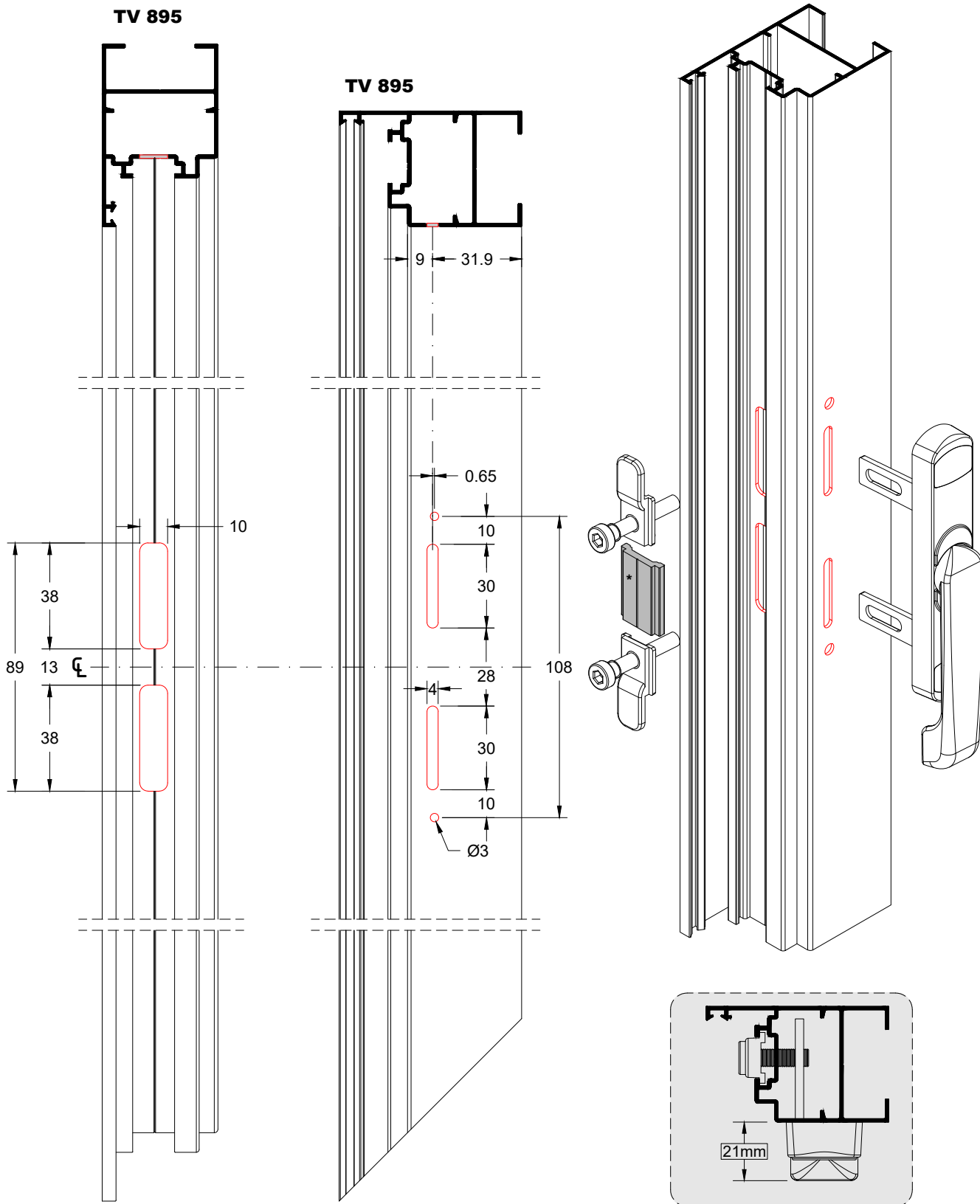

Κωδικός / Code
CK-00505

*Για την απόκρυψη της κατεργασίας του φύλλου κατά την ανοικτή θέση του, έχουμε φροντίσει και έχουμε περάσει ενδιάμεσα στο κίτ κλειδώματος ένα κομμάτι ντίζας μήκους 30mm.

*To hide the milling of sash in the open position, we should have inserted 30mm rod between locking kit.

**Κατεργασία Φύλλου για Τοποθέτηση Κλειδαριάς σε Camera Europea (OL-00501 / OL-00502)
Sash Milling for Lock Mechanism with European Groove (OL-00501 / OL-00502)**

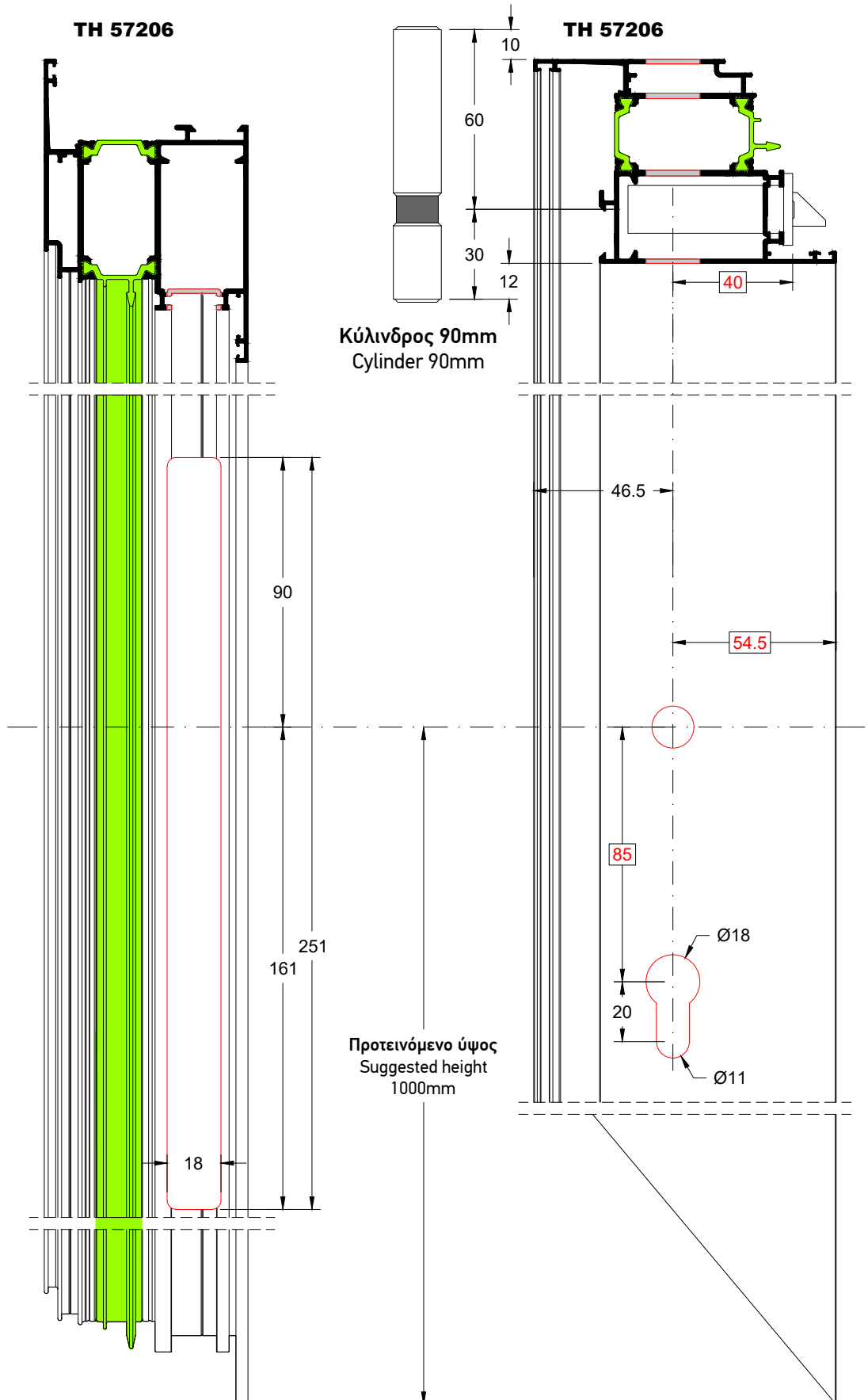

Κατεργασία Φύλλου για Τοποθέτηση Κλειδαριάς σε περιμετρικό (OL-57916 / OL-57917)
Sash Milling for Lock Mechanism with ALU 16 groove (OL-57916 / OL-57917)

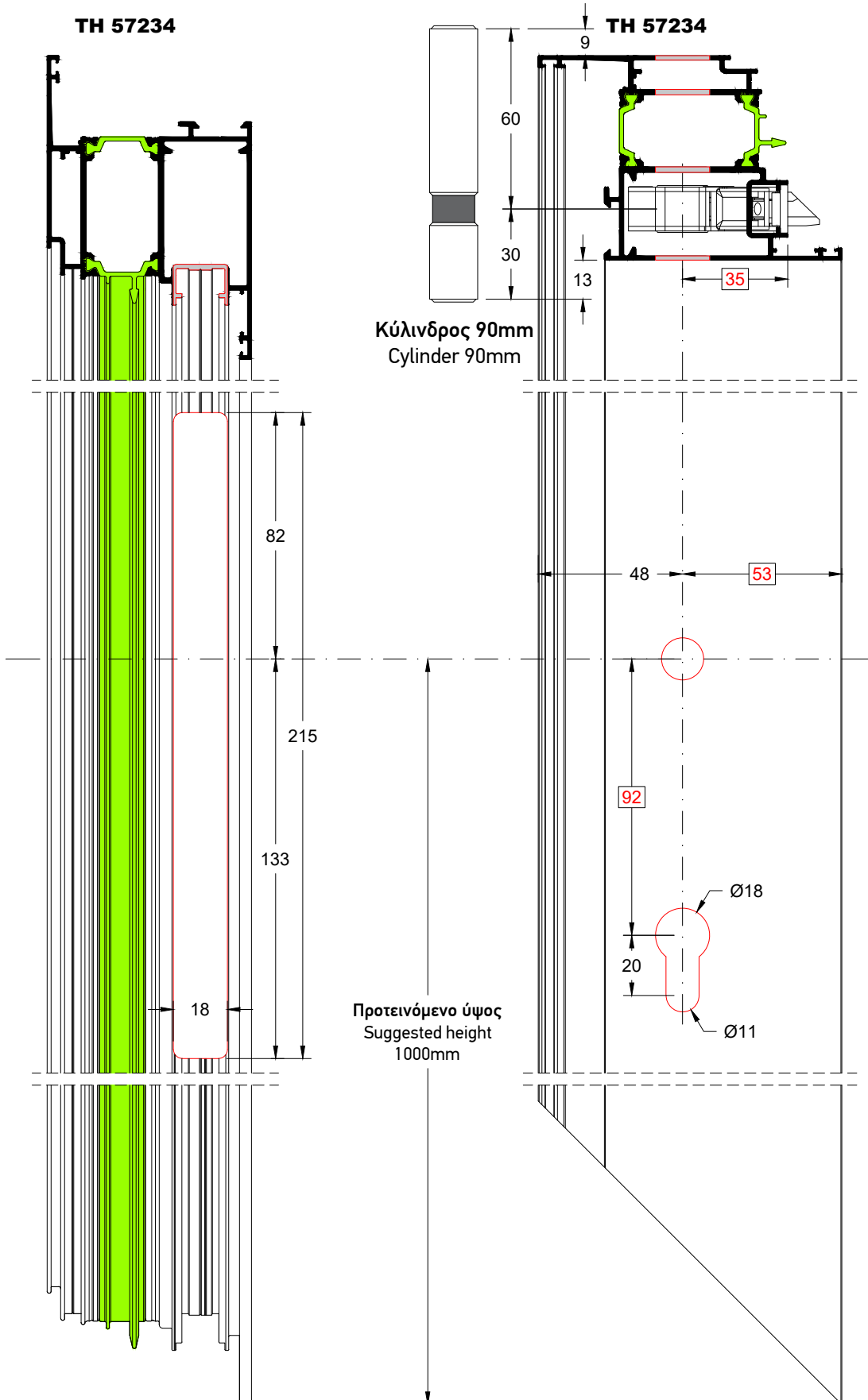

Κατεργασία Φύλλου για Τοποθέτηση Κλειδαριάς σε Camera Europea (OL-00501 / OL-00502)
Sash Milling for Lock Mechanism with European Groove (OL-00501 / OL-00502)

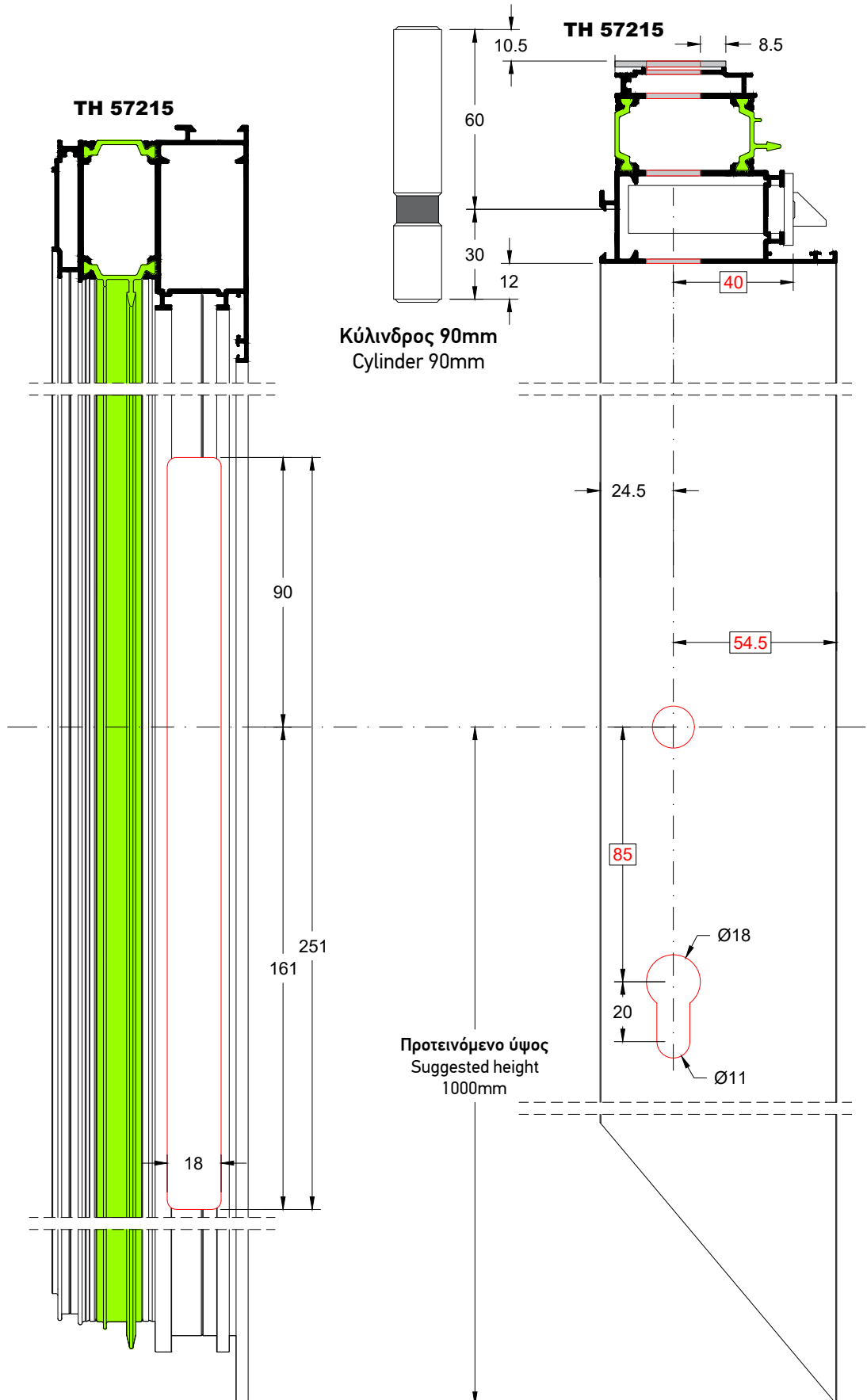

Κατεργασία Φύλλου για Τοποθέτηση Κλειδαριάς σε Camera Ευροπεία (OL-00501 / OL-00502)
Sash Milling for Lock Mechanism with European Groove (OL-00501 / OL-00502)

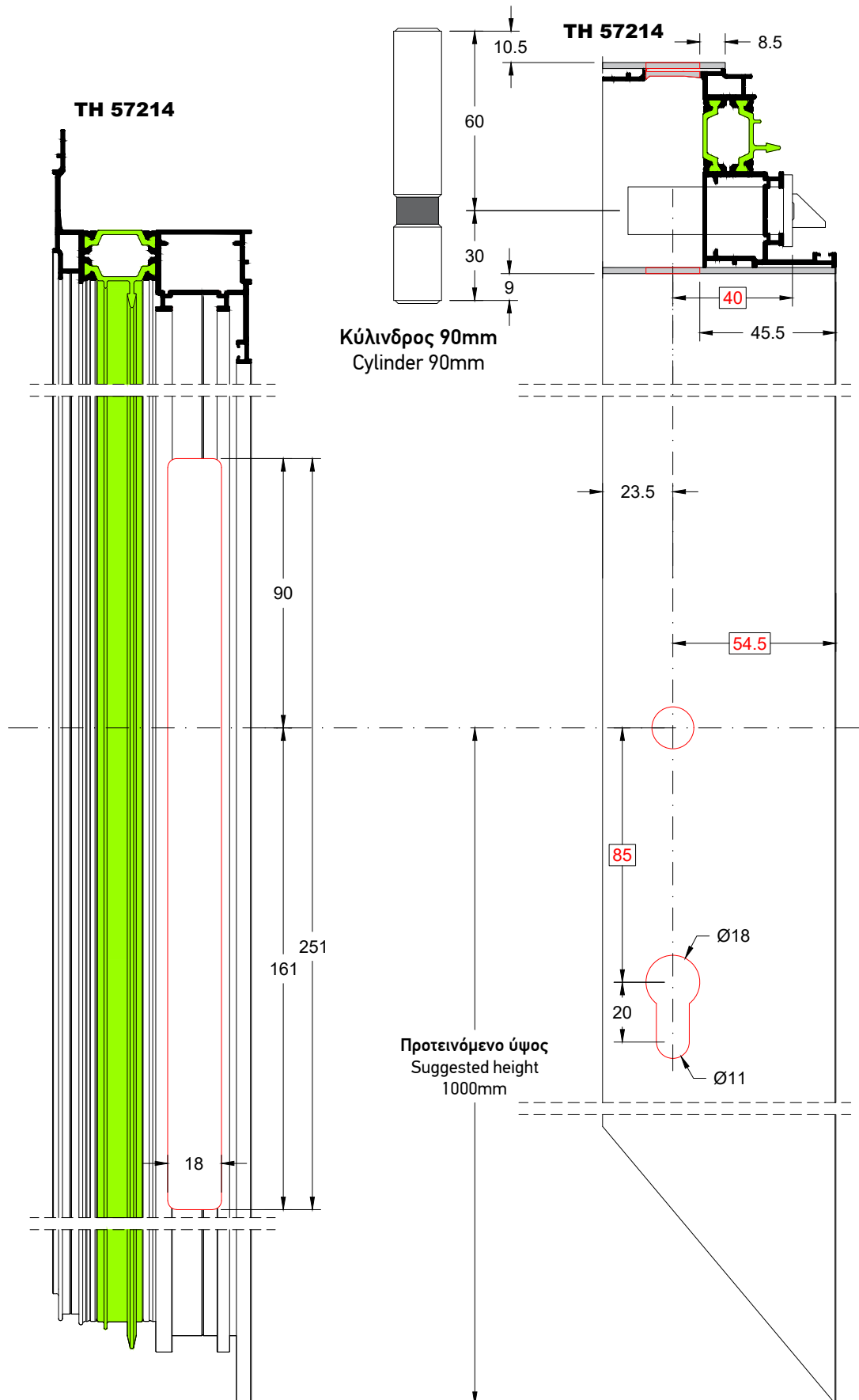

Κατεργασία για Τοποθέτηση Εξωτερικού Μεντεσέ GIESSE
Milling for External Hinge Installation GIESSE

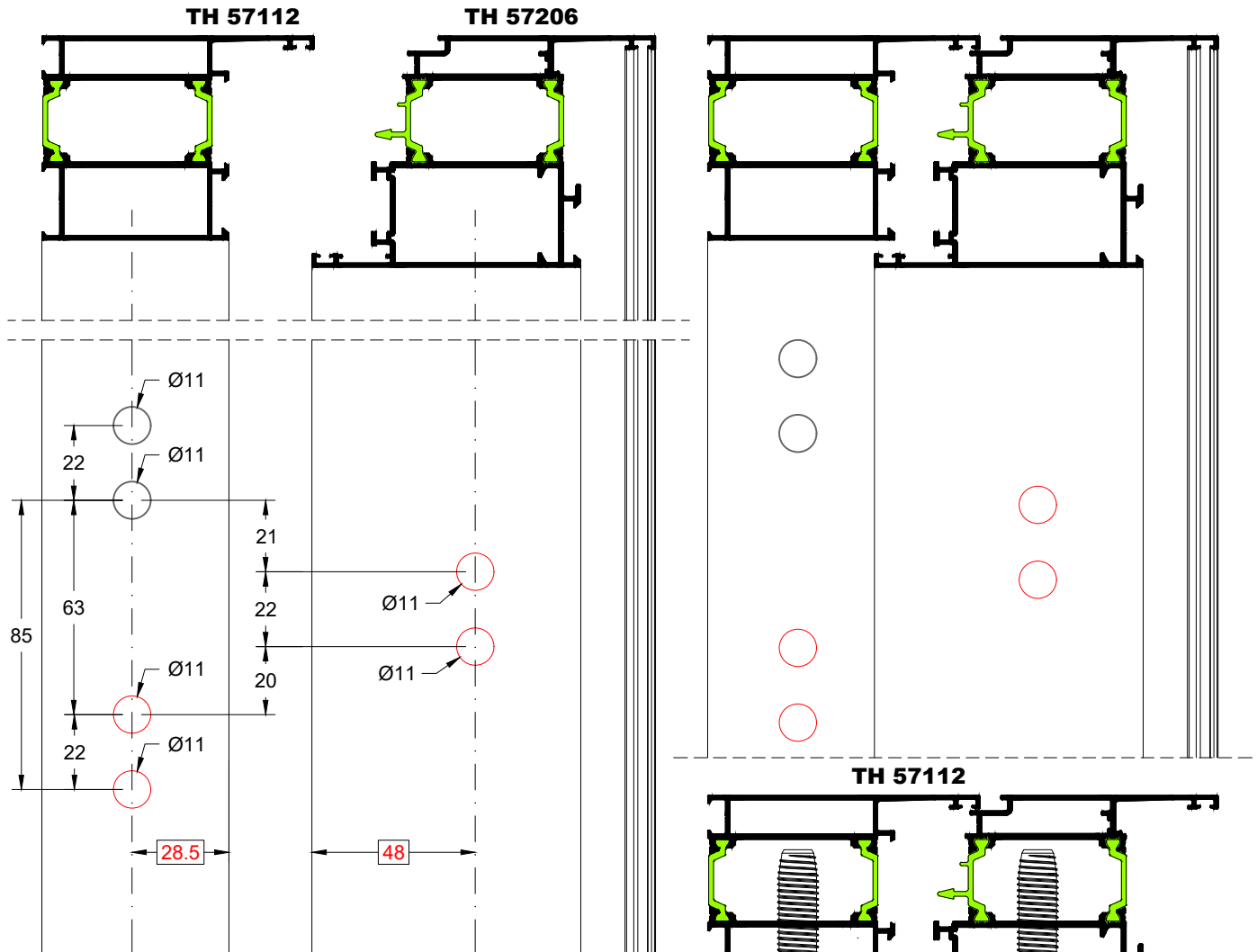

○ Οπές για τριπλό μεντεσέ
Holes for triple hinge

HD-00701
HD-00702

Για την διάνοιξη των οπών χρησιμοποιούμε
την πλάκα διάτρησης DP-00701
For holes use the milling template DP-00701

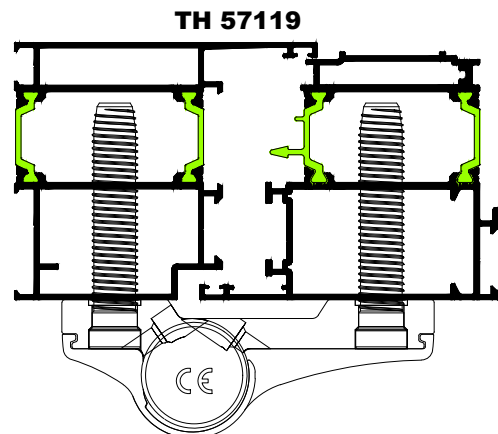
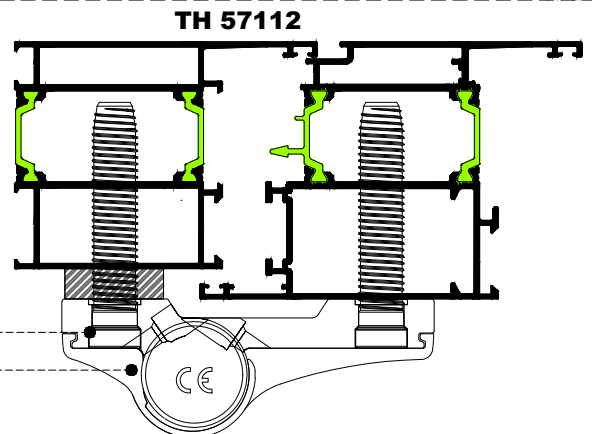
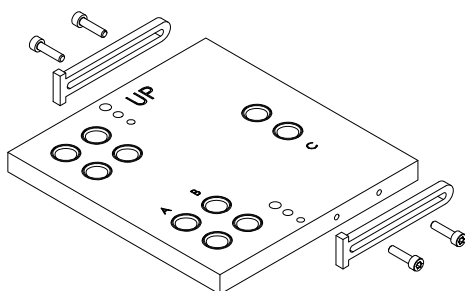

Περιμετρικός Μηχανισμός EUROPA για Ανοιγόμενο - Ανακλινόμενο EUROPA Multilocking Mechanism for Opening - Tilt & Turn Window

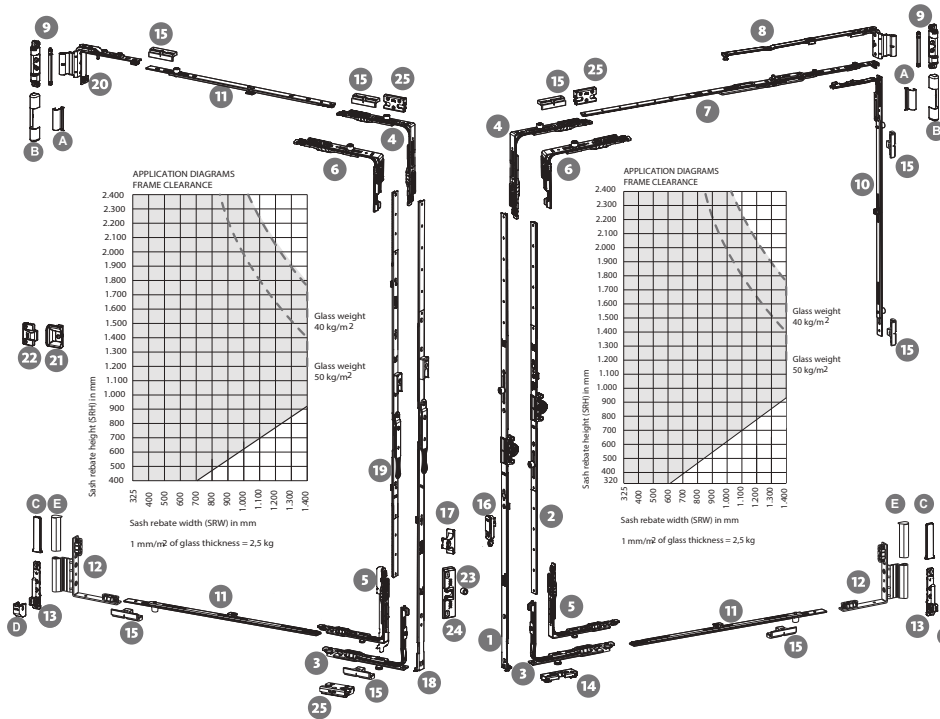
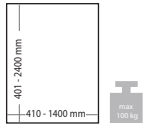
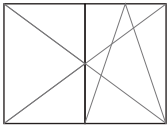

1 T&T ESPAGNOLETTE BS 14,5 mm
Fixed handle-height-OHG

Sash rebate height	Handle height	Length	Material Nr.
320 - 460 ¹⁾²⁾	120	320	912101
461 - 600	170	460	912102
601 - 800	263	660	912103
801 - 1000	413	860	1R 912104
1001 - 1200	513	1060	1R 912105
1201 - 1400	563	1260	1R 912106
1401 - 1600	563	1460	1R 912107
1601 - 1800	563	1660	1R 912108
1801 - 2000	1000	1860	2R 912109
2001 - 2200	1000	2060	2R 912110
2201 - 2400	1000	2260	2R 912111

2 T&T ESPAGNOLETTE M BS 14,5 mm
Centered/Variabile handle-height -OHG²⁾

Sash rebate height	Handle height	Length	Material Nr.
420 - 620 ¹⁾	210 - 310	340	902101
600 - 1000	300 - 500	720	1R 902102
900 - 1400	450 - 700	1120	1R 902103
1401 - 1800	701 - 900	1520	1R 902104
1601 - 2000	801 - 1000	1720	2R 902105
2001 - 2400	1001 - 1200	2120	2R 902106

3 T&T CORNER DRIVE 1RS 901004

4 CORNER DRIVE 1R 901005

5 CORNER DRIVE 1RS 901015

6 SHORT CORNER DRIVE 1R 901002
SRW 325-410 1RS 901025
WITH SHOOTBOT 901003

7 SASH STAY GUIDE

Sash rebate width	Type/Length	Material Nr.
410 - 610	250 - 470	904001
611 - 810	350 - 670	904002
811 - 1010	500 - 870	1R 904003
1011 - 1210	500 - 1070	1R 904004
1211 - 1410	500 - 1270	1R 904005

8 STAY ARM SYSTEM 12/18-9

Sash rebate width	Type/Length	Material Nr.
410 - 610	250	L 974001
410 - 610	250	R 974002
611 - 810	350	L 974003
611 - 810	350	R 974004
811 - 1400	500	L 974005
811 - 1400	500	R 974006

SYSTEM 12/20-9

Sash rebate width	Type/Length	Material Nr.
410 - 610	250	L 984001
410 - 610	250	R 984002
611 - 810	350	L 984003
611 - 810	350	R 984004
811 - 1400	500	L 984005
811 - 1400	500	R 984006

SYSTEM 12/20-13

Sash rebate width	Type/Length	Material Nr.
410 - 610	250	L 994001
410 - 610	250	R 994002
611 - 810	350	L 994003
611 - 810	350	R 994004
811 - 1400	500	L 994005
811 - 1400	500	R 994006

A COVER CAP STAY ARM

9 STAY BEARING 100 Kg with pin 3 mm 905003

B COVER CAP STAY BEARING

10 CENTRE LOCK

Sash rebate height	Type/Length	Material Nr.
810 - 1200	500/550	2R 903002
1201 - 1600	800/850	2R 903003
1601 - 2200	1500/1500	3R 903004
2201 - 2400	1950/2000	4R 903005

11 CENTRE LOCK

Sash rebate width	Type/Length	Material Nr.
810 - 1200	400	1R 903006

12 REBATE CORNER HINGE

SYSTEM	Material Nr.
SYSTEM 12/18-9	L 905021
	R 905022

E COVER CAP REBATE CORNER HINGE

13 CORNER PIVOT REST 100 kg 905002

C COVER CAP CORNER PIVOT REST-flat

D COVER CAP CORNER PIVOT REST

14 T&T STRIKER ALU AXIS 9 L 906009
R 906010

15 STRIKER ALU AXIS 9 916009

16 SAFETY LOCK DEVICE - sash 900001

17 SAFETY LOCK DEVICE-frame OHG for espagnolette 900003

18 FRENCH WINDOW ESPAGNOLETTE
Fixed handle-height-OHG

Sash rebate height	Handle height	Length	Material Nr.
601 - 800 ¹⁾	335	660	912202
801 - 1000	490	860	1R 912204
1001 - 1200	335	1060	1R 912205
1201 - 1400	335	1260	1R 912206
1401 - 1600	335	1460	2R 912207
1601 - 1800	335	1660	2R 912208
1801 - 2000	640	1860	2R 912209
2001 - 2200	640	2060	2R 912210
2201 - 2400	640	2260	2R 912211

19 FRENCH WINDOW ESPAGNOLETTE M
Centered/Variabile handle-height -OHG²⁾

Sash rebate height	Handle height	Length	Material Nr.
500 - 680 ¹⁾³⁾	290-380	400	902201
681 - 1000 ¹⁾	387-586	720	1R 902202
1001 - 1400	350-550	1120	1R 902203
1401 - 1800	350-550	1520	1R 902204
1801 - 2000	350-550	1720	2R 902205
2001 - 2400	350-550	2120	2R 902206

20 REBATE STAY ARM

SYSTEM	Material Nr.
SYSTEM 12/18-9	L 974101
	R 974102

21 HIDDEN STRIKER - sash 929000

22 HIDDEN STRIKER - Frame ALU axis 9 929009

23 BULLET CATCH CAM 900101

24 BULLET CATCH FRENCH WINDOW ESPAG. 900102

25 SECURITY STRIKER axis 9 L 917009
R 917010

1) Safety lock device not available
2) Compatible with T&T espagnolette M
3) 420 - 500 with short corner drive on second sash
4) Sash

Περιμετρικός Μηχανισμός Κλειδώματος Roto Layout of Roto ALU 16 Groove

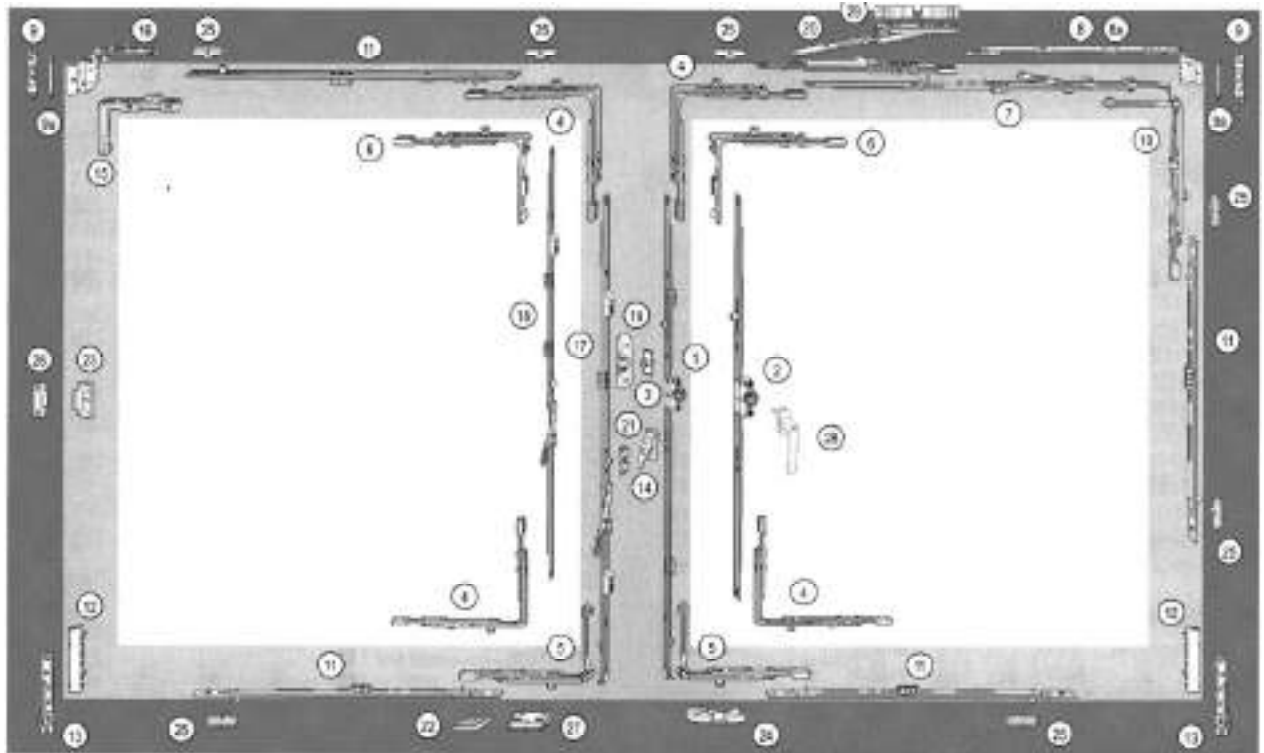

Από ΥΠΦ < 500 mm πρέπει να περιοριστεί το άνοιγμα ανάκλισης στα 80 mm !

Όχι προσαρτησ

Γλάρος περιστροφής φύλλου 250 - 1030 mm²
 Γλάρος περιστροφής φύλλου 431 - 2420 mm²
 Μέγιστος βάρος max. 150 ή 130 kg

Γλάρος 28 (αετοκλειστή επένδυση 15 mm)

Γλάρος περιστροφής φύλλου	Μέγιστος βάρος	Κωδικός
280 - 300	120	284 914
381 - 400	150	
481 - 500	170	298 838
581 - 600	200	309 138
681 - 700	230	320 238
781 - 800	260	331 338
881 - 900	290	342 438
981 - 1000	320	353 538
1081 - 1100	350	364 638
1181 - 1200	380	375 738
1281 - 1300	410	386 838
1381 - 1400	440	397 938
1481 - 1500	470	409 038
1581 - 1600	500	420 138
1681 - 1700	530	431 238
1781 - 1800	560	442 338
1881 - 1900	590	453 438
1981 - 2000	620	464 538
2081 - 2100	650	475 638
2281 - 2400	800	526 738

Γλάρος 28 (αετοκλειστή επένδυση 15 mm)

Γλάρος περιστροφής φύλλου	Μέγιστος βάρος	Κωδικός
310 - 400	120	288 938
481 - 600	170	338 938
681 - 800	230	388 938
881 - 1000	290	438 938
1081 - 1200	350	488 938
1281 - 1400	410	538 938
1481 - 1600	470	588 938
1681 - 1800	530	638 938
1881 - 2000	590	688 938
2081 - 2200	650	738 938
2281 - 2400	710	788 938

Μεγάλα κενά

Γλάρος 28 χωρίς 28	289 238
Γλάρος 28	289 238

Γλάρος 28 15

Εξωτερικός γλάρος 28 χωρίς 28	289 238
Εξωτερικός γλάρος 28	289 238

Μεγάλα κενά

Γλάρος περιστροφής φύλλου	Μέγιστος βάρος	Κωδικός
280 - 410	180 - 200	289 238
411 - 500	250 - 300	289 238
501 - 600	350 - 400	289 238
601 - 800	450 - 600	289 238
801 - 1000	550 - 800	289 238
1001 - 1200	650 - 1000	289 238
1201 - 1400	750 - 1200	289 238

Γλάρος 2700 - 4400 mm βάρος γλάρου 28

Γλάρος 2700 - 4400 mm βάρος γλάρου 28

Γλάρος 2700 - 4400 mm βάρος γλάρου 28

Γλάρος 2700 - 4400 mm βάρος γλάρου 28

Γλάρος 2700 - 4400 mm βάρος γλάρου 28

Γλάρος 2700 - 4400 mm βάρος γλάρου 28

Γλάρος 2700 - 4400 mm βάρος γλάρου 28

Γλάρος 2700 - 4400 mm βάρος γλάρου 28

Γλάρος 2700 - 4400 mm βάρος γλάρου 28

Μεγάλα κενά K, καταγραφή 1220x15

Γλάρος περιστροφής φύλλου	Μέγιστος βάρος	Κωδικός
280 - 410	180	L 255 954 H 255 954
411 - 500	230	L 255 954 H 255 954
501 - 600	280	L 255 954 H 255 954
601 - 800	330	L 255 954 H 255 954
801 - 1000	380	L 255 954 H 255 954

Μεγάλα κενά K, καταγραφή 1220x15

Γλάρος περιστροφής φύλλου	Μέγιστος βάρος	Κωδικός
280 - 410	180	L 255 960 H 255 960
411 - 500	230	L 255 960 H 255 960
501 - 600	280	L 255 960 H 255 960
601 - 800	330	L 255 960 H 255 960
801 - 1000	380	L 255 960 H 255 960

Εξωτερικός γλάρος K 2118

Εξωτερικός γλάρος K 2118	229 170
Εξωτερικός γλάρος K 2118 χωρίς 28	229 170
Εξωτερικός γλάρος K 2118 χωρίς 28	229 170
Εξωτερικός γλάρος K 2118 χωρίς 28	229 170

Γλάρος 28 χωρίς 28

Γλάρος 28 χωρίς 28	229 170
--------------------	---------

Εξωτερικός γλάρος K 2118

Γλάρος περιστροφής φύλλου	Μέγιστος βάρος	Κωδικός
801 - 1200	300 - 410	229 170
1201 - 1400	400 - 450	229 170
1401 - 1600	500 - 600	229 170
1601 - 1800	600 - 700	229 170
1801 - 1900	700 - 800	229 170
1901 - 2000	800 - 900	229 170
2001 - 2400	1000 - 1400	229 170

Καταγραφή κενά K 2118

Καταγραφή κενά K 2118	229 170
Καταγραφή κενά K 2118 χωρίς 28	229 170

Καταγραφή κενά K 2118

Καταγραφή κενά K 2118	229 170
Καταγραφή κενά K 2118 χωρίς 28	229 170
Καταγραφή κενά K 2118 χωρίς 28	229 170

Αετοκλειστή επένδυση, μέγιστος βάρος

Αετοκλειστή επένδυση, μέγιστος βάρος	229 170
--------------------------------------	---------

Μεγάλα κενά

Μεγάλα κενά K 1220x15	229 170
Μεγάλα κενά K 1220x15	229 170
Μεγάλα κενά K 1220x15	229 170

Γλάρος 28 (αετοκλειστή επένδυση 15 mm)

Γλάρος περιστροφής φύλλου	Μέγιστος βάρος	Κωδικός
421 - 500	180	121 498
501 - 600	230	121 498
601 - 800	280	121 498
801 - 1000	330	121 498
1001 - 1200	380	121 498
1201 - 1400	430	121 498
1401 - 1600	480	121 498
1601 - 1800	530	121 498
1801 - 1900	580	121 498
1901 - 2000	630	121 498
2001 - 2400	800	121 498

Γλάρος 28 (αετοκλειστή επένδυση 15 mm)

Γλάρος περιστροφής φύλλου	Μέγιστος βάρος	Κωδικός
370 - 400	120 - 150	121 498
401 - 500	150 - 180	121 498
501 - 600	180 - 220	121 498
601 - 800	220 - 260	121 498
801 - 1000	260 - 300	121 498
1001 - 1200	300 - 340	121 498
1201 - 1400	340 - 380	121 498
1401 - 1600	380 - 420	121 498
1601 - 1800	420 - 460	121 498
1801 - 1900	460 - 500	121 498
1901 - 2000	500 - 540	121 498
2001 - 2400	650 - 1000	121 498

Γλάρος 28 (αετοκλειστή επένδυση 15 mm)

Γλάρος 28 (αετοκλειστή επένδυση 15 mm)	229 170
--	---------

Μεγάλα κενά

Μεγάλα κενά K 1220x15	229 170
-----------------------	---------

Μεγάλα κενά

Μεγάλα κενά K 1220x15	229 170
-----------------------	---------

Μεγάλα κενά

Μεγάλα κενά K 1220x15	229 170
-----------------------	---------

Μεγάλα κενά

Μεγάλα κενά K 1220x15	229 170
-----------------------	---------

Μεγάλα κενά

Μεγάλα κενά K 1220x15	229 170
-----------------------	---------

Περιμετρικός Μηχανισμός Κλειδώματος G.U.
Layout of G.U. ALU 16 Groove

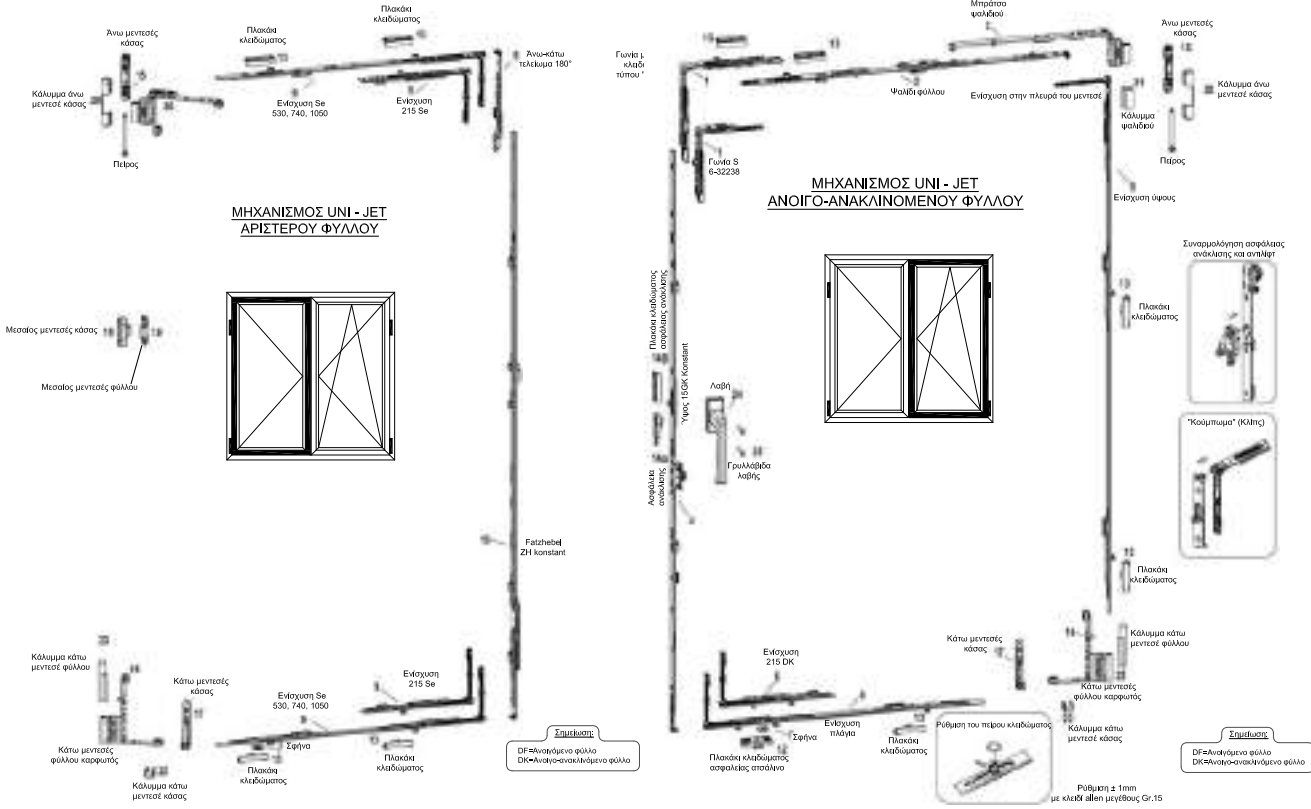

UNI-JET Μηχανισμός Falzhebel ZH konstant		Μηχανισμός UNI-JET για το ανοιγο-ανακλινόμενο φύλλο										
konstant		FFH 470 - 720	FFH 721 - 1850	FFH 1851 - 2350	Ύψος konstant	FFB	400 - 750	400 - 750	751 - 1800	751 - 1800	501 - 1200	
		470 - 720	721 - 1850	1851 - 2350	400 - 750	FFB	450 - 720	721 - 1850	450 - 720	721 - 1850	1851 - 2350	
10	Μηχανισμός Falzhebel ZH konstant με ενσωματωμένα πλακάκια κλειδώματος	G-22180			Γωνία με 1 πέρα κλειδώματος τύπου "μανιτάρ"	Γωνία S	6-32021	6-32238				
10	Ύψος Φύλλου FFB	470 - 720 Μηχανισμός falzhebel ZH konstant	Z30		280 - 400 Φαλλί 350 (1)		6-31512-03	6-31512-03				
		721 - 850 Μηχανισμός falzhebel ZH konstant	Z30	G-22181	401 - 500 Φαλλί 350		6-31512-03	6-31512-03				
		851 - 1100 Μηχανισμός falzhebel ZH konstant	Z30	G-22182	501 - 750 Φαλλί 590		6-31512-06	6-31512-06			6-31512-06	
		1101 - 1350 Μηχανισμός falzhebel ZH konstant	Z30	G-22183	751 - 1000 Φαλλί 840 MV				6-31512-08	6-31512-08	6-31512-08	
		1351 - 1600 Μηχανισμός falzhebel ZH konstant	Z30	G-22184	951 - 1200 Φαλλί 1040 MV				6-31512-10	6-31512-10	6-31512-10	
		1601 - 1850 Μηχανισμός falzhebel ZH konstant	Z30	G-22185	1201 - 1450 Φαλλί 1290 MV				6-31512-12	6-31512-12	6-31512-12	
		1851 - 2100 Μηχανισμός falzhebel ZH konstant	516		1451 - 1600 Δεύτερο Φαλλί (επιπρόσθετο) (2)				8-00734	8-00734		
		2101 - 2350 Μηχανισμός falzhebel ZH konstant	516	G-22186								
					G-22187							
11	Κάλυμμα για μονοκόμματα αόριστη	9-33688			Μπράτσο φαλλού πατούρα 9mm		6-31672-18-RL					
	ΠΛΑΚΑΚΙΑ ΚΛΕΙΔΩΜΑΤΟΣ				280 - 500 Μπράτσο φαλλού NL 9		6-31673-18-RL					
12	Πλακάκι κλειδώματος ασφαλείας αστάθλο	6-27674-49-0-1			501 - 750 Μπράτσο φαλλού NL 9		6-31674-18-RL					
13	Πλακάκι κλειδώματος	6-28734-15-0-1			1201 - 1450 Μπράτσο φαλλού NL 9		6-31675-18-RL					
	ΠΡΟΑΙΡΕΤΙΚΑ ΕΞΑΡΤΗΜΑΤΑ											
14α	Ασφάλεια ανάκλησης	6-29987-00-0-1			Ύψος 15 GK χωρίς εξάρτημα ανάκλησης / θέση λαβής G							
14β	Πλακάκι κλειδώματος ασφαλείας ανάκλησης για μονοκόμματα αόριστη	9-40149-00-0-1			360 - 490 Ύψος 363 (1)	155	G-22120		G-22120			
		Πρόσδεκτη 250 (130 ελάχιστη διάσταση κοπής)		8-00625		450 - 550 Ύψος 390	155	G-22121		G-22121		
		Μηχανισμός μπιλιές	6-29892-02	Μητλία	8-00756	551 - 720 Ύψος 560	200	G-22122		G-22122		
		Ανω μεντεσέ κάσος τρυπάνι Ø6 L=2,5mm	6-31636-06-0			721 - 850 Ύψος 690 MV	250		G-22123		G-22123	
15	Μεντεσέδες				851 - 1100 Ύψος 940 MV	400	G-22124		G-22124			
16	Κάτω μεντεσέ φύλλου	6-31521-18-L/R-1			1101 - 1350 Ύψος 1190 MV	500	G-22125		G-22125			
		6-28742-22-0			1351 - 1600 Ύψος 1440 2MV	600	G-22127		G-22127			
		9-39530-01-0			1601 - 1850 Ύψος 1690 3MV	600	G-22128		G-22128			
		6-31847-18-0-1			1851 - 2100 Ύψος 1940 3MV	980				G-22133		
		6-29211-00-0			2101 - 2350 Ύψος 2190 4MV	980				G-22134		
17	Κάτω μεντεσέ κάσος τρυπάνι Ø6 L=2mm	6-28742-22-0										
18	Μεσαίος μεντεσέ κάσος	9-39530-01-0										
19	Μεσαίος μεντεσέ φύλλου	6-29211-00-0										
	ΚΑΛΥΜΜΑΤΑ											
20	Κάλυμμα άνω μεντεσέ κάσος	9-41893-00-0-*										
21	Κάλυμμα φαλλού	9-41895-00-0-*										
22	Κάλυμμα κάτω μεντεσέ κάσος	9-35461-00-0-*										
23	Κάλυμμα κάτω μεντεσέ φύλλου	9-40487-00-0-*										
24	Λαβή Dirigent F 1Τμχ.	6-28072-29-0-*										
25	Γρυλλόβιδα Λαβής DIN 965 M5x45 2Τμχ.	H-00748-45										
26	Τυφλό φαλλί	6-31852-18-0-1										
27	Σημείωση : Στατικός μεντεσέ	6-31847-18-0-1										
* Σημειώσεις: Χρώματα Μηχανισμού: 1) Ασημί, 7) Λευκό, 5) Καφέ Σκούρο.												
Μηχανισμός UNI-JET Ανοιγο-ανακλινόμενου / Ανοιγόμενου Φύλλου Μέγιστο Πλάτος Φύλλου max. FFB 1600mm Μέγιστο Ύψος Φύλλου max. FFB 2350mm (Σταθερό) Μέγιστο Ύψος Φύλλου max. FFB 2450mm (Μεταβλητό)		ΔΙΑΤΟΥΜΕΝΑ ΔΕΔΟΜΕΝΑ ΠΑΡΑΓΩΓΕΙΑΣ Πλάτος Φύλλου FFB Ύψος Φύλλου FFB Θέση Λαβής μεταβλητή ή σταθερή		ΠΡΟΑΙΡΕΤΙΚΑ ΕΞΑΡΤΗΜΑΤΑ Για Πλάτος Φύλλου FFB πάνω από 1200mm και βάρος Φύλλου πάνω από 100Kg απαιτείται επιπρόσθετο Φαλλί.		Πλάτος Φύλλου FFB Ύψος Φύλλου FFB Επίσχυση 215 Se 721 - 1100 Επίσχυση 530 Se 2MV 1101 - 1350 Επίσχυση 740 Se 2MV 1351 - 1850 Επίσχυση 1190 Se 3MV 1851 - 2100 Επίσχυση 1450 Se 3MV 2101 - 2350 Επίσχυση 1890 Se 4MV		6-32010 6-32008-05 6-32008-07 6-32008-12 6-32008-15 6-32008-19		6-32075-05 6-32075-07 6-32075-12 6-32075-15 6-32075-19		

Κατεργασία Κάσας για Τοποθέτηση Περιμετρικού Μηχανισμού Κλειδώματος
Frame Milling for Installation of ALU 16 Groove

Τα προφίλ TH 57104 & TH 57112 δεν παίρνουν περιμετρικό μηχανισμό.
ALU 16 Groove cannot be fitted in TH 57104 & TH 57112.

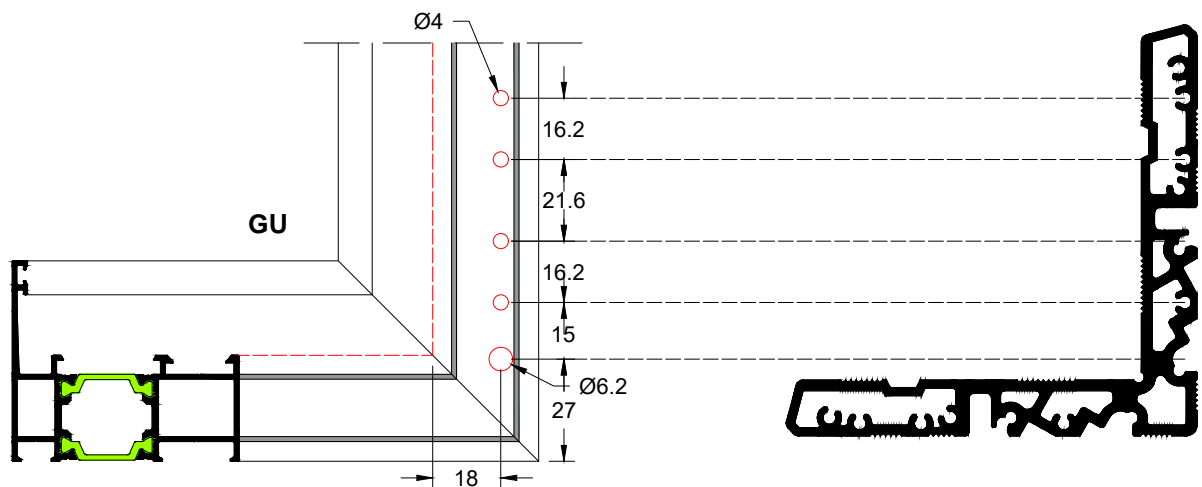
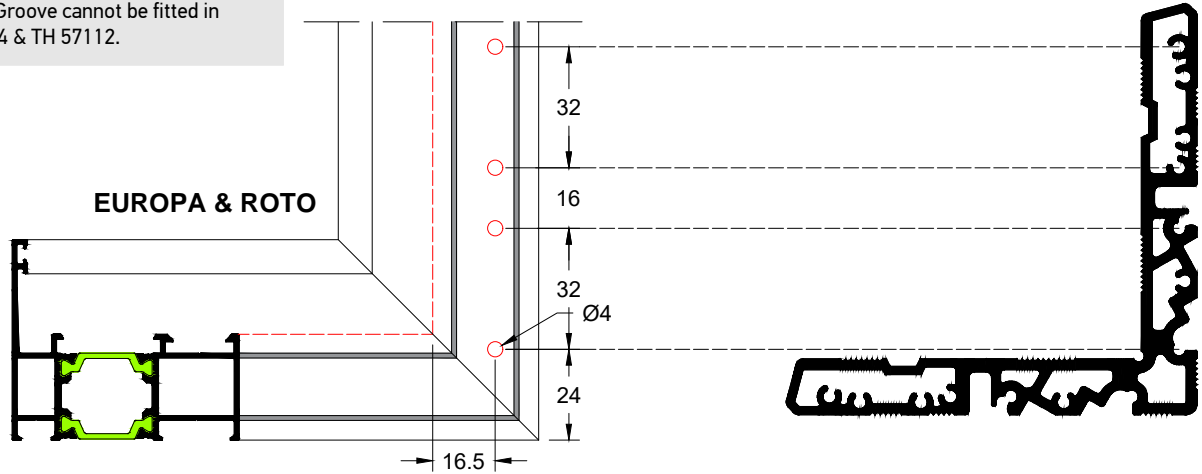

Κατασκευή Κάσας για Μηχανισμό Περιστροφής G.U.
Frame Configuration for G.U. Pivot Mechanism

Hf = Ύψος κάσας | Frame height
Wf = Πλάτος κάσας | Frame width
Haf = Ύψος Μπινι κάσας | Adjoining profile of frame height
Waf = Πλάτος Μπινι κάσας | Adjoining profile of frame width
Hs = Ύψος φύλλου | Sash height
Ws = Πλάτος φύλλου | Sash width
Has = Ύψος Μπινι φύλλου | Adjoining profile of sash height
Was = Πλάτος Μπινι φύλλου | Adjoining profile of sash width

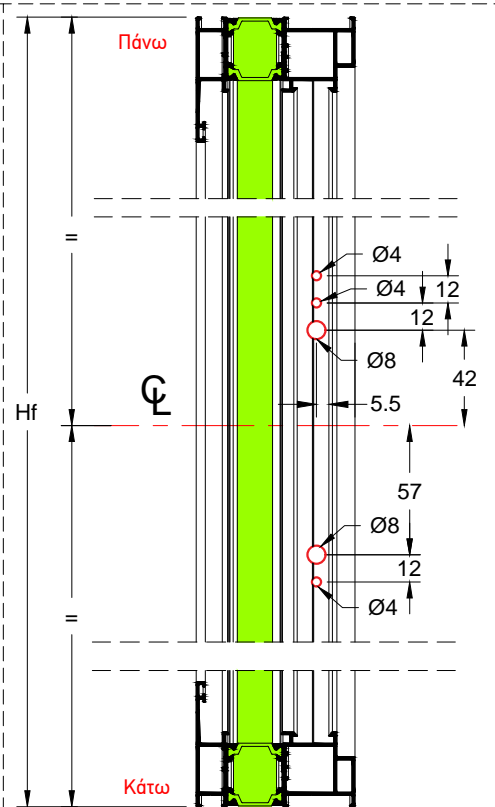
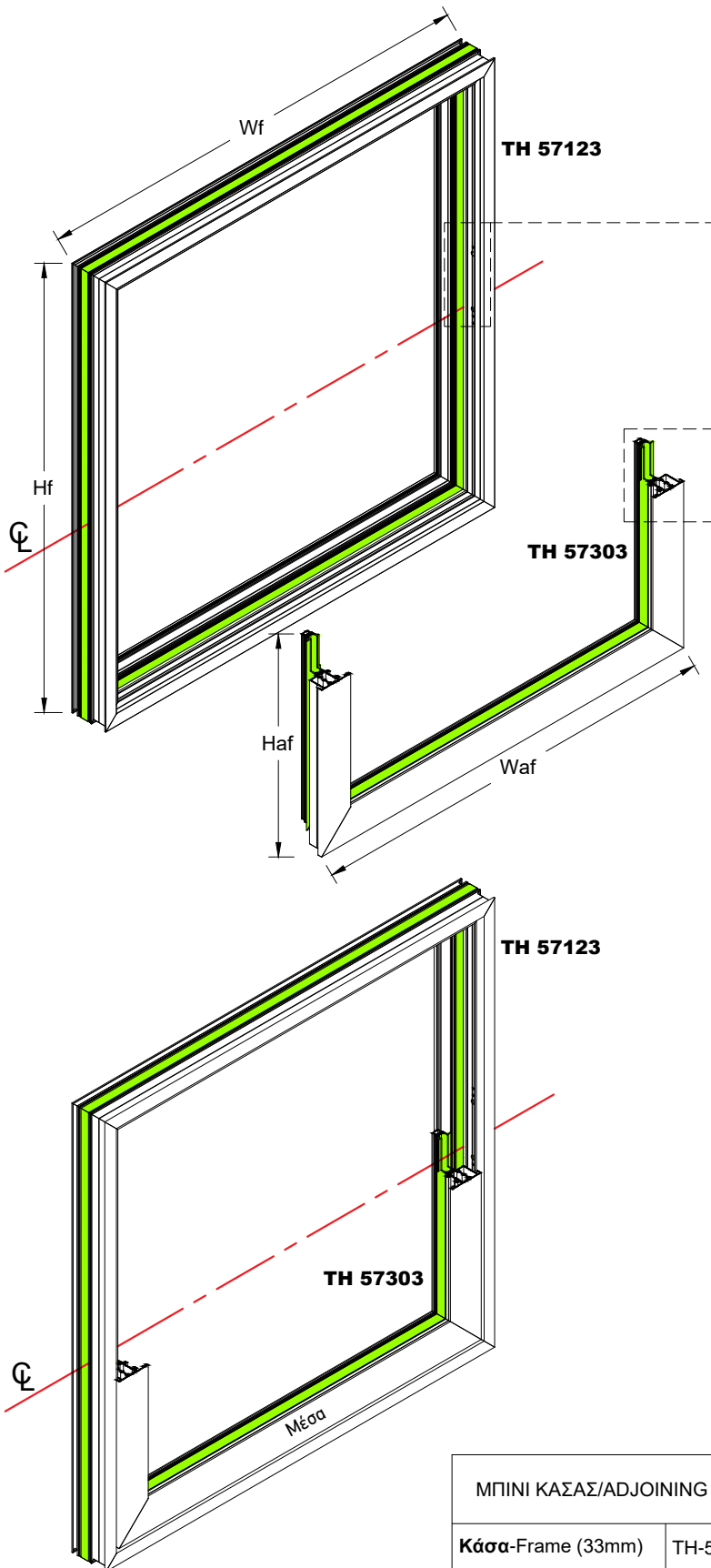

Κατεργασία κάσας για τοποθέτηση του μηχανισμού GU/
Milling on frame for GU mechanism placement

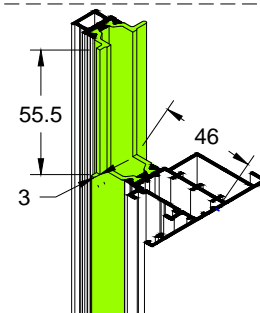

Ξελούρισμα μπινι κάσας/
Milling on adjoining profile of frame

ΜΠΙΝΙ ΚΑΣΑΣ/ADJOINING PROFILE OF FRAME		Πλάτος μπινι / adjoining profile width (Waf)	Ύψος μπινι / adjoining profile height (Haf)
Κάσα-Frame (33mm)	TH-57123	Waf= Wf-55mm	Haf= (Hf/2)-47mm

Κατασκευή Φύλλου για Μηχανισμό Περιστροφής G.U.
Sash Configuration for G.U. Pivot Mechanism

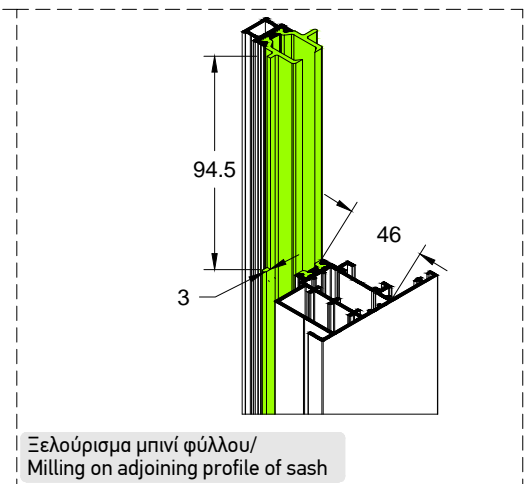
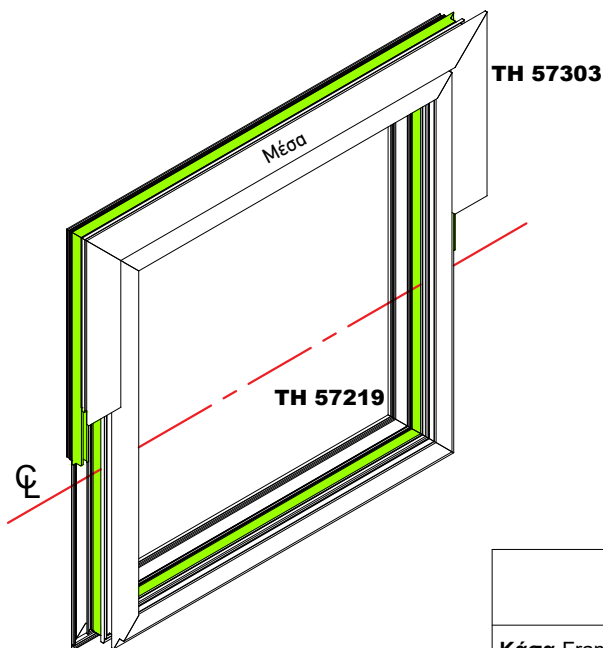
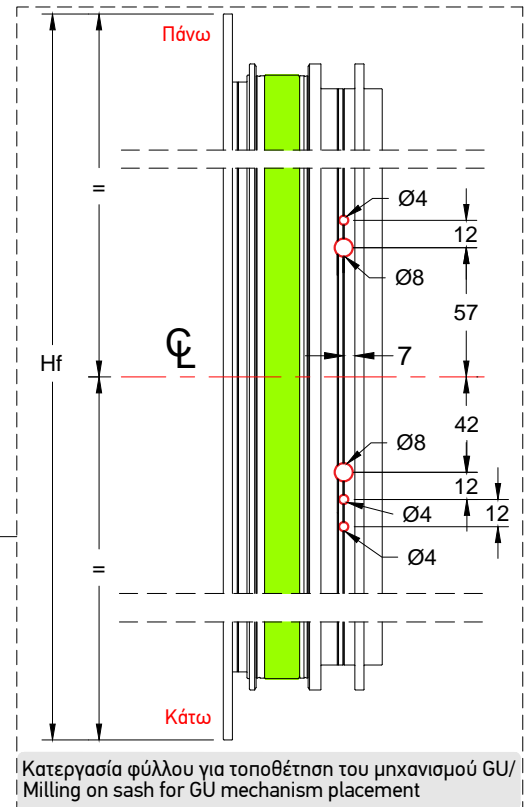
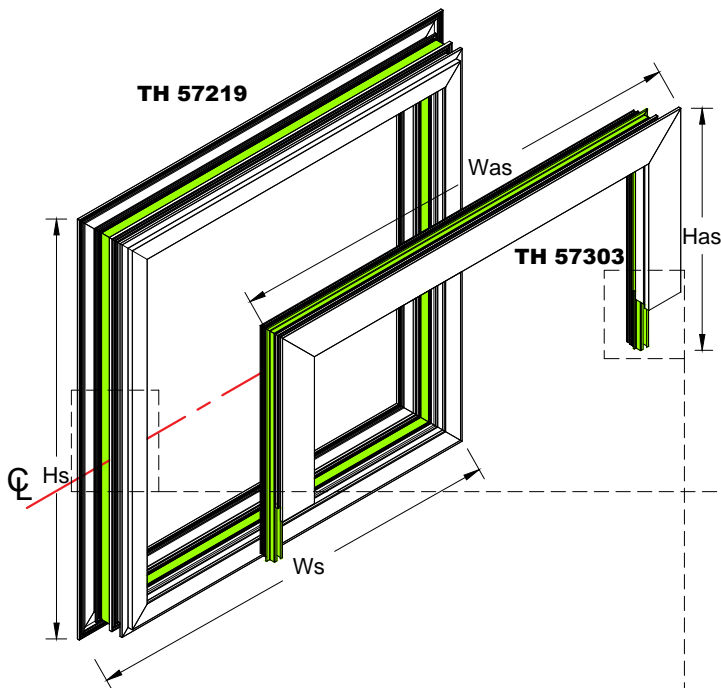

ΦΥΛΛΟ/SASH		Πλάτος φύλλου / Sash width (Ws)	Ύψος φύλλου / Sash height (Hs)
Κάσα-Frame (33mm)	TH-57123	Ws= Wf-121mm	Hs= Hf-121mm

ΜΠΙΝΙ ΦΥΛΛΟΥ/ADJOINING PROFILE OF SASH		Πλάτος μπινι / adjoining profile width (Was)	Ύψος μπινι / adjoining profile height (Has)
Κάσα-Frame (33mm)	TH-57123	Was= Wf-55mm	Has= (Hf/2)-8mm

Τοποθέτηση Μηχανισμού Περιστροφής G.U. και Κλειδωμάτων Assembly of G.U. Pivot Mechanism and Locking System

ΜΕΓΕΘΟΣ/ΒΑΡΟΣ ΦΥΛΛΟΥ

(ΣΥΜΦΩΝΑ ΜΕ ΤΗΝ ΠΑΡΑΚΑΤΩ ΔΙΑΤΑΞΗ)

Ελάχιστο ύψος φύλλου 520mm (Κάσας 641mm)
Ελάχιστο πλάτος φύλλου 680mm (Κάσας 801mm)
Μέγιστο βάρος φύλλου 175kg

SIZE/WEIGHT OF SASH

(IN ACCORDANCE WITH THE FOLLOWING PROVISION)

Minimum sash height 520mm (Frame 641mm)
Minimum sash width 680mm (Frame 801mm)
Maximum sash weight 175kg

Κλειστό φύλλο/
Closed sash

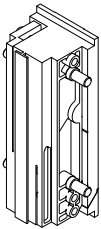

Ρυθμίζουμε το φρένο του φύλλου κατά το άνοιγμα από 0°-55° με κλειδί Νο17 (W)
We adjust the range of sash break for opening sequence 0°-55° with a wrench No17 (W)

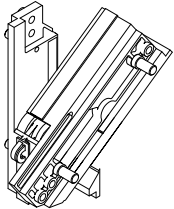

Ρυθμίζουμε το φρένο του φύλλου κατά το άνοιγμα από 55°-180° με κατσαβίδι (S)
We adjust the range of sash break for opening sequence 55°-180° with a screwdriver (S)

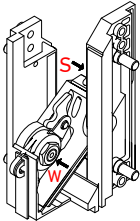

Τα φύλλα πλάτους 500-679mm κατασκευάζονται με extra κλειδωμα πάνω στην ντίζα!
For sashes 500-679mm wide we have to add extra locking point on the rod.

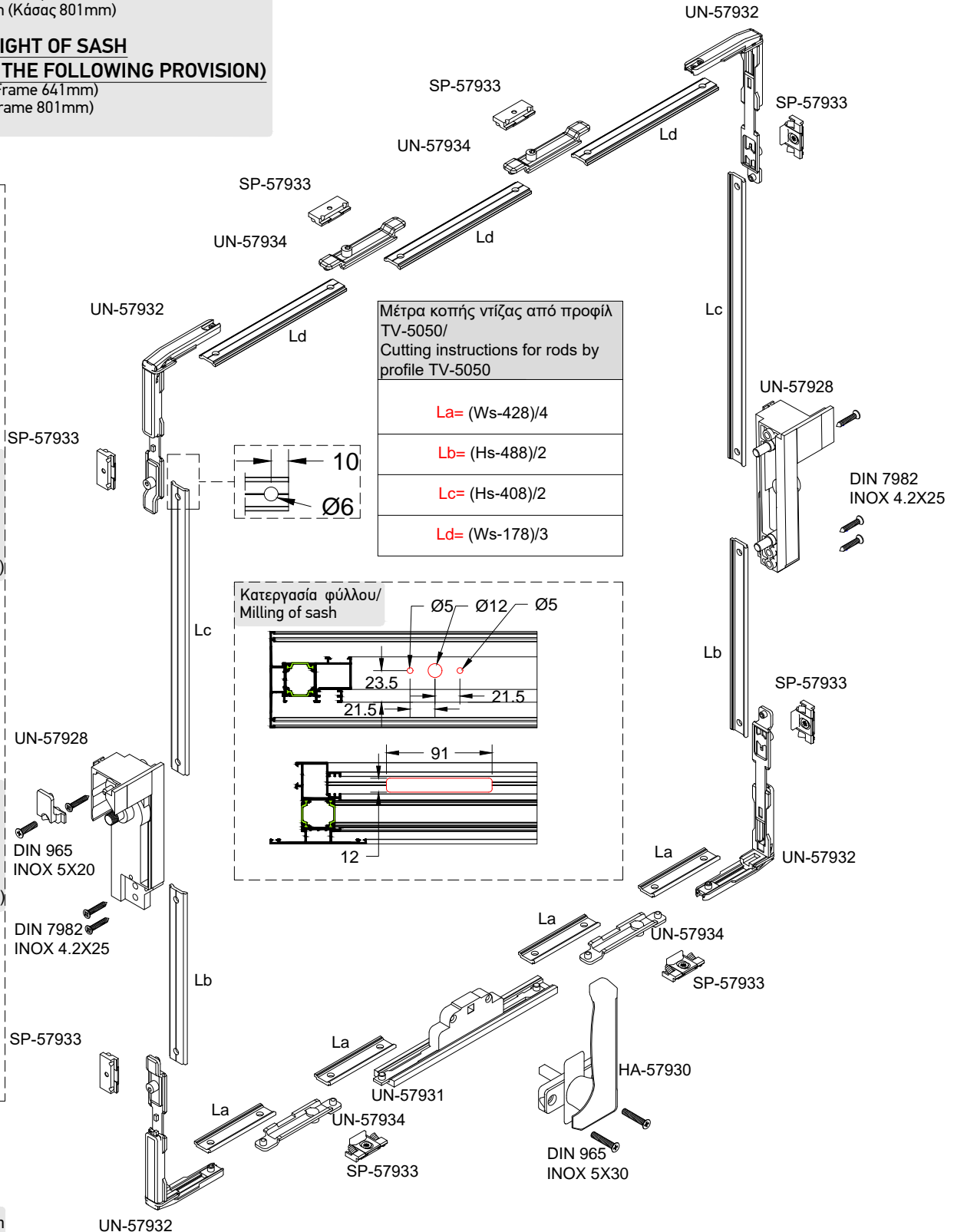

Βήματα Τοποθέτησης Μηχανισμού Περιστροφής G.U.
Steps of Placement of G.U. Pivot Mechanism

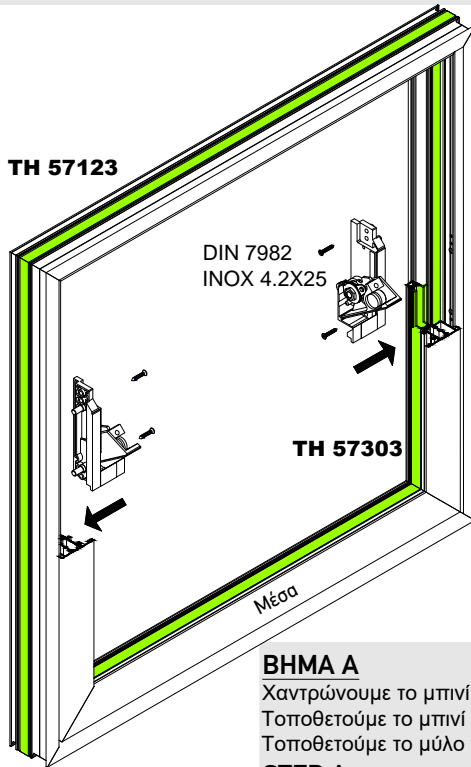

ΒΗΜΑ Α

Χαντρώνουμε το μπινι.
Τοποθετούμε το μπινι στην κάσα.
Τοποθετούμε το μύλο περιστροφής.

STEP A

We cut the adjoining profile. We place the adjoining profile onto frame. We place the pivot mechanism.

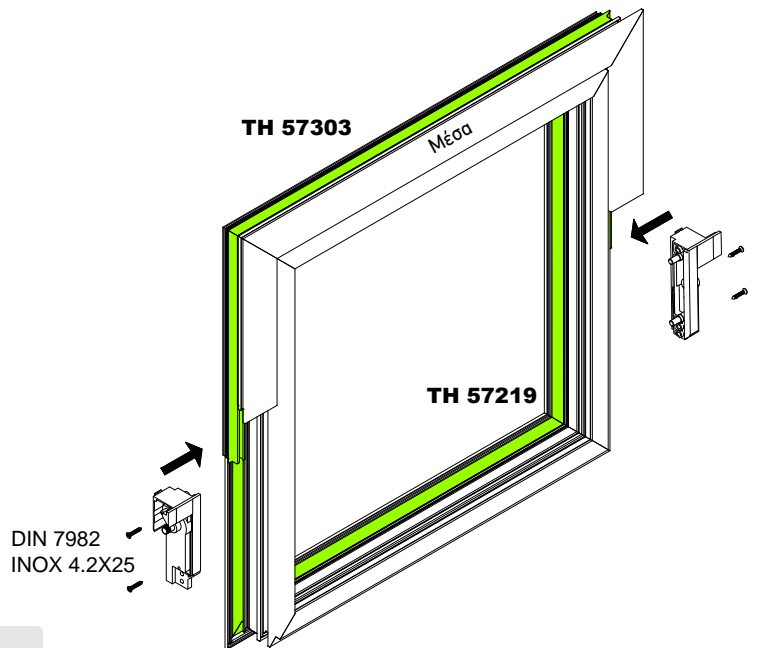

ΒΗΜΑ Β

Ακολουθούμε την ίδια διαδικασία και για το φύλλο.

STEP B

We move on with the same procedure for the sash.

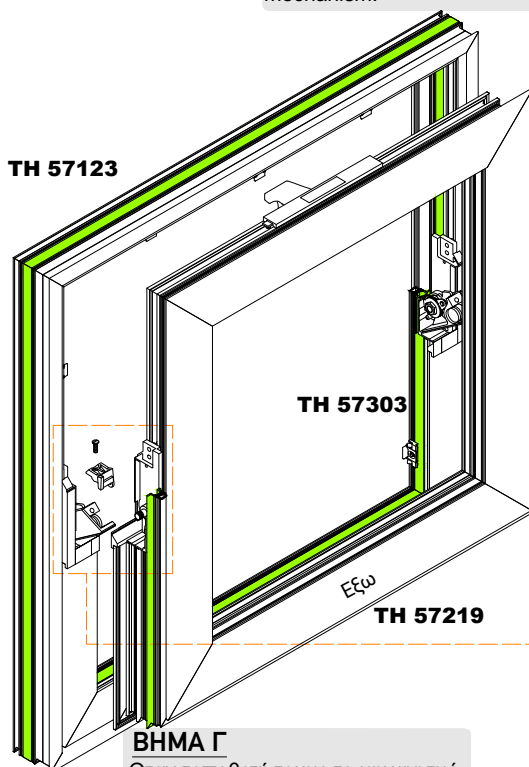

ΒΗΜΑ Γ

Όταν τοποθετήσουμε το μηχανισμό κλειδώματος, γυρίζουμε το φύλλο ανάποδα, και τοποθετούμε το μηχανισμό του φύλλου στο μηχανισμό της κάσας.

STEP C

After putting the locking mechanism in place, we overturn the sash and we place the sash mechanism into frame mechanism.

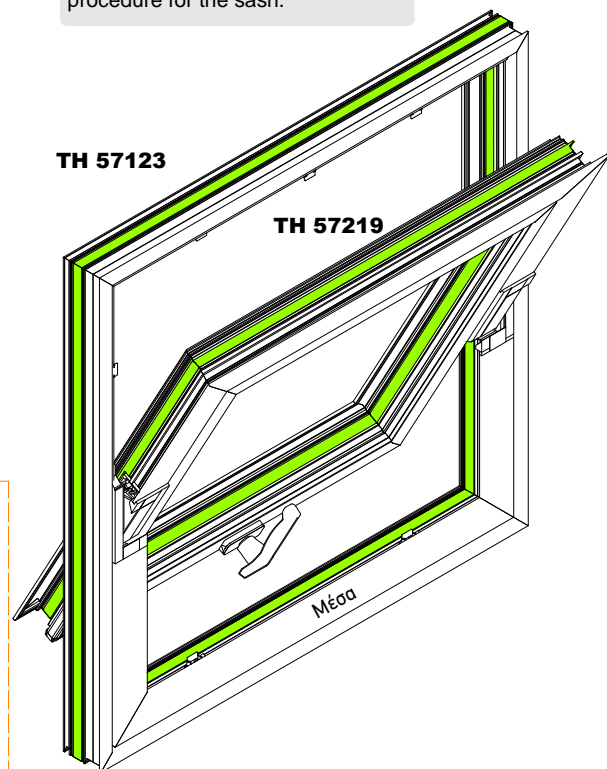
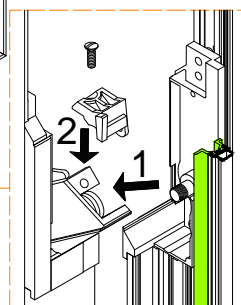

ΒΗΜΑ Δ

Αφού έχουμε τοποθετήσει το φύλλο ρυθμίζουμε τα σημεία S και W για να ορίσουμε το φρένο του φύλλου.

STEP D

We have placed the sash. We adjust S and W points, to regulate the sash break.

Κατεργασία TV-57605
Milling in TV-57605



Η παρακάτω κατεργασία στο προφίλ TV 57605 είναι απαραίτητη όταν η σύνδεση του φύλλου έχει γίνει με την χρήση καβίλιας.
The milling shown below is required for profile TV 57605 when using corner joint with pin.

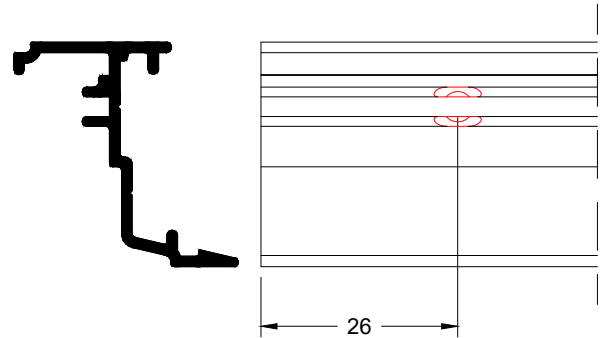
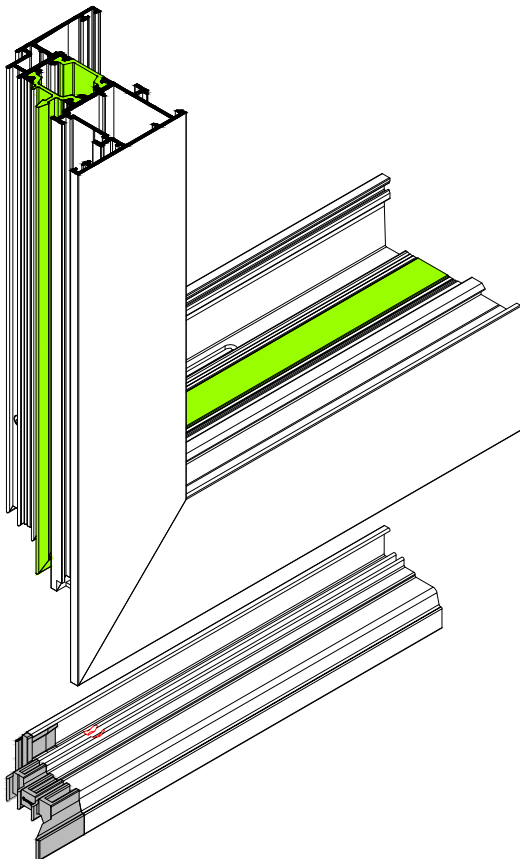
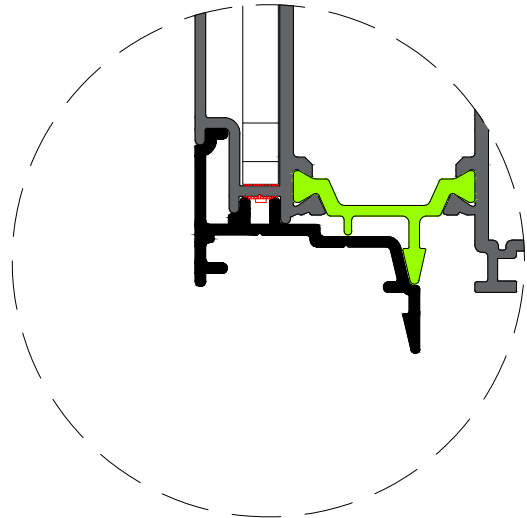
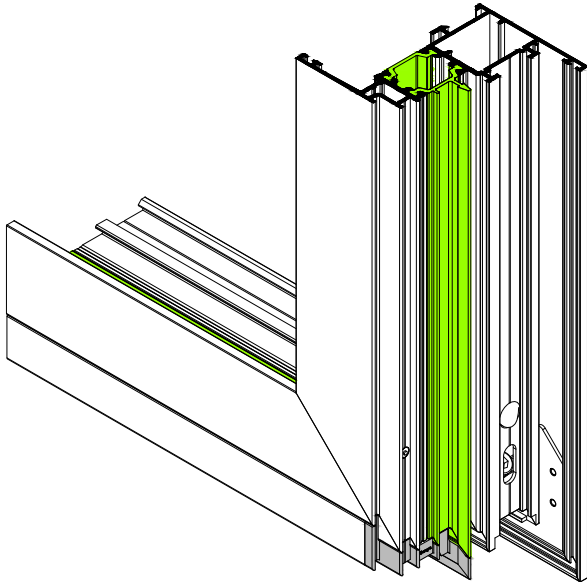

Σημεία Τοποθέτησης Μεντεσέδων
Hinge Mounting Points

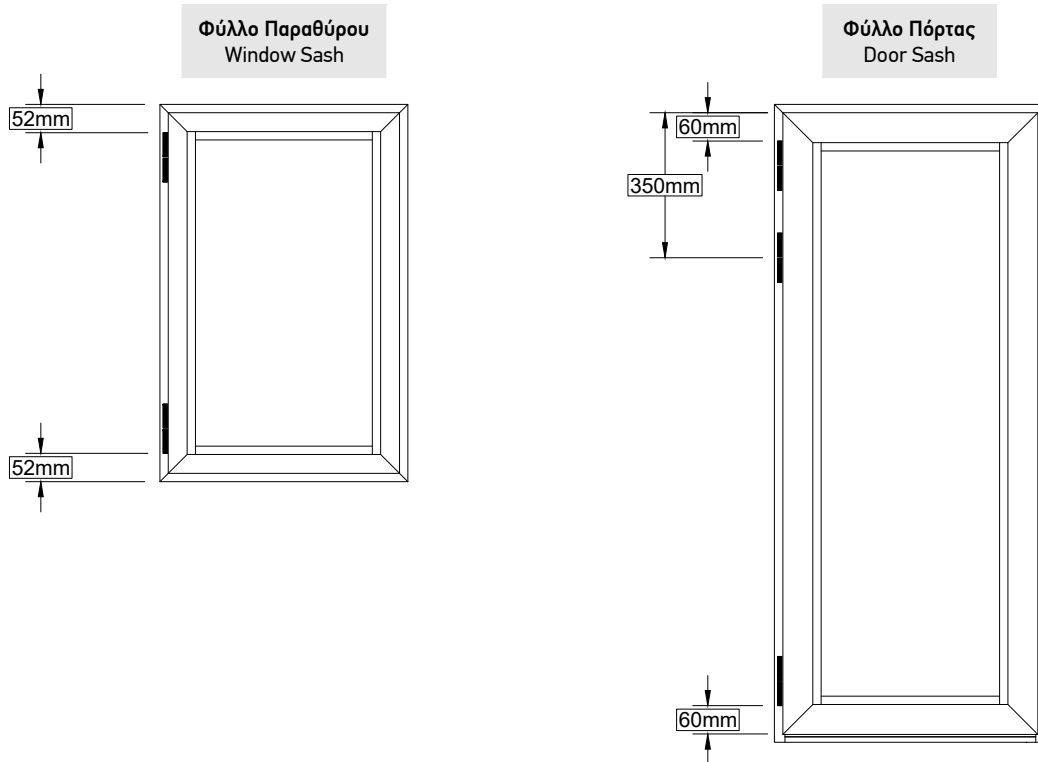

Λεπτομέρεια Ελαστικού στην Περιοχή του Μεντεσέ
Gasket Detail on the Hinge Area

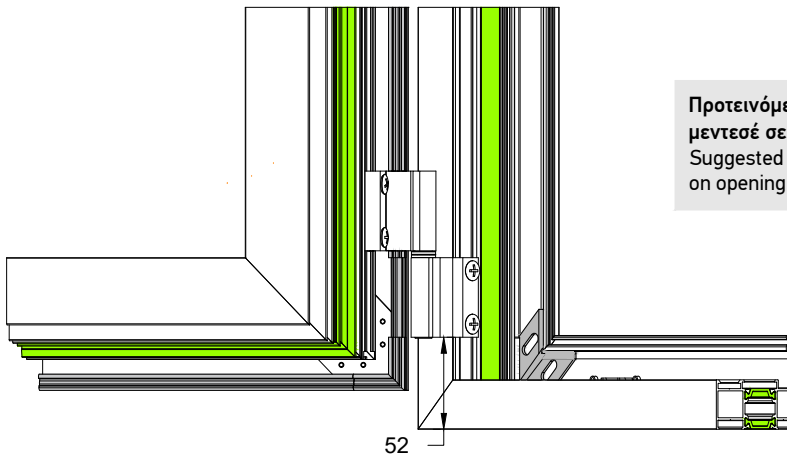

Προτεινόμενο σημείο τοποθέτησης
μεντεσέ σε ανοιγόμενο παράθυρο.
Suggested point for hinge installation
on opening window.

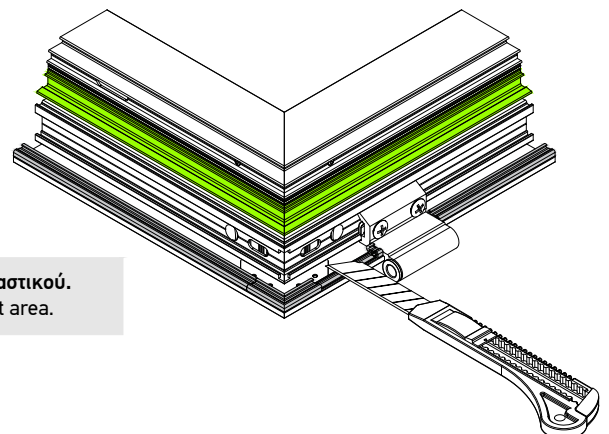

Απαραίτητη αφαίρεση ελαστικού.
Required removing gasket area.

Οδηγίες Τοποθέτησης Λαμαρίνας
Instructions For Aluminium Sheet Asembly

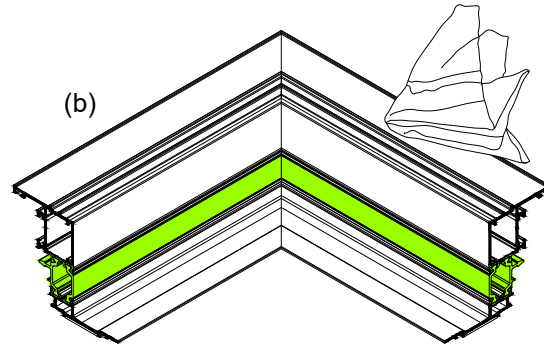
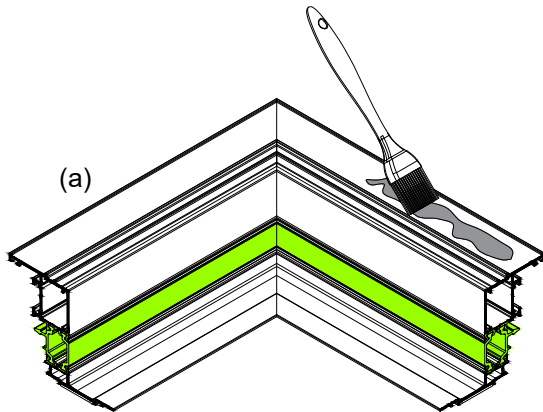

ΒΗΜΑ 1

Με ένα πινέλο περνάμε την επιφάνεια που θα κολλήσουμε την ταινία διπλής όψεως με το ειδικό καθαριστικό UN-57967 (a). Με ένα πανάκι τρίβουμε την επιφάνεια μέχρις ότου η επιφάνεια τραχύνει και καθαριστεί από κάθε είδους σκόνης, λάδια κ.τ.λ. (b)

STEP 1

Use a brush to spread the special primer paint UN-57967 on the surface that double sided adhesive tape will be attached (a). With cloth rub the surface until its rough and clean.

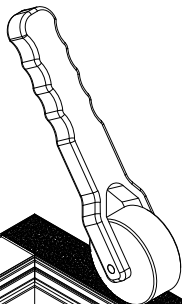

ΒΗΜΑ 2

Κολλάμε την ταινία . Επιπρόσθετα χρησιμοποιούμε ρόουλο για την ενίσχυση την κολλήσεώς της (a). Συνεχίζουμε στις υπόλοιπες πλευρές (b)

STEP 2

Attach the double sided adhesive tape (a). Additional use roller to reinforce the attachment. Continue to rest sides (b).

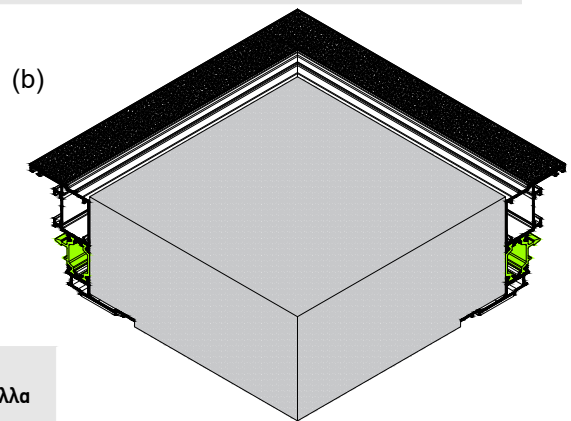
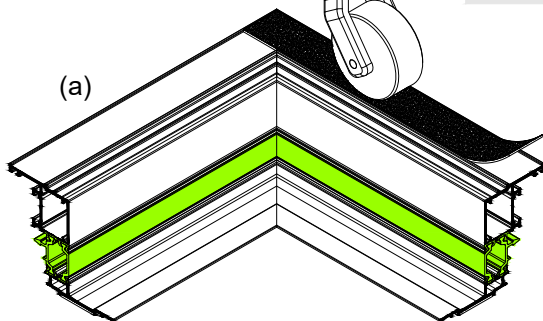

ΒΗΜΑ 3

Στα μαρκαρισμένα σημεία (σχήμα κάτω) τοποθετούμε αρμόκολλα 10 εκ. και με βήμα περίπου 30εκ.

STEP 3

In the marked area (above sketch) place 10cm of joint sealant with a 30cm step.

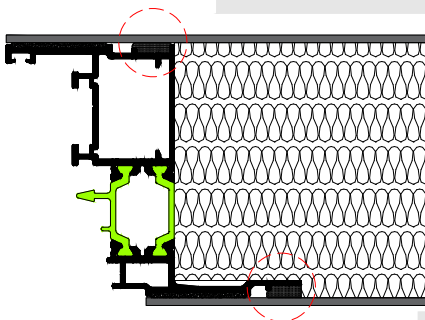

ΒΗΜΑ 4

Τοποθετούμε την λαμαρίνα με προσοχή.

STEP 4

Place the aluminium sheet carefully.

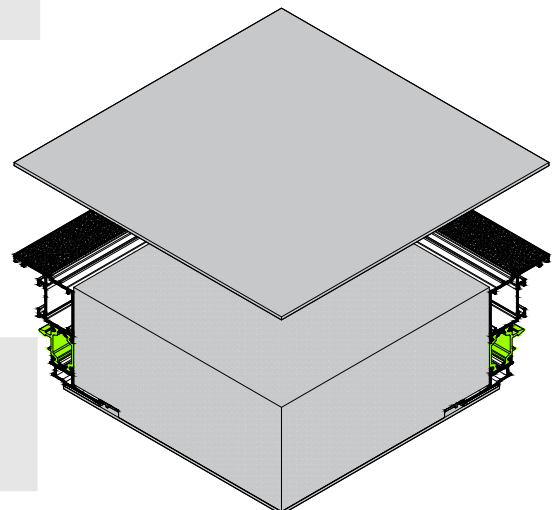

Σημεία Στερέωσης των Κατασκευών
Installation Fixing Points

Σημεία Βιδώματος
Fixing Points

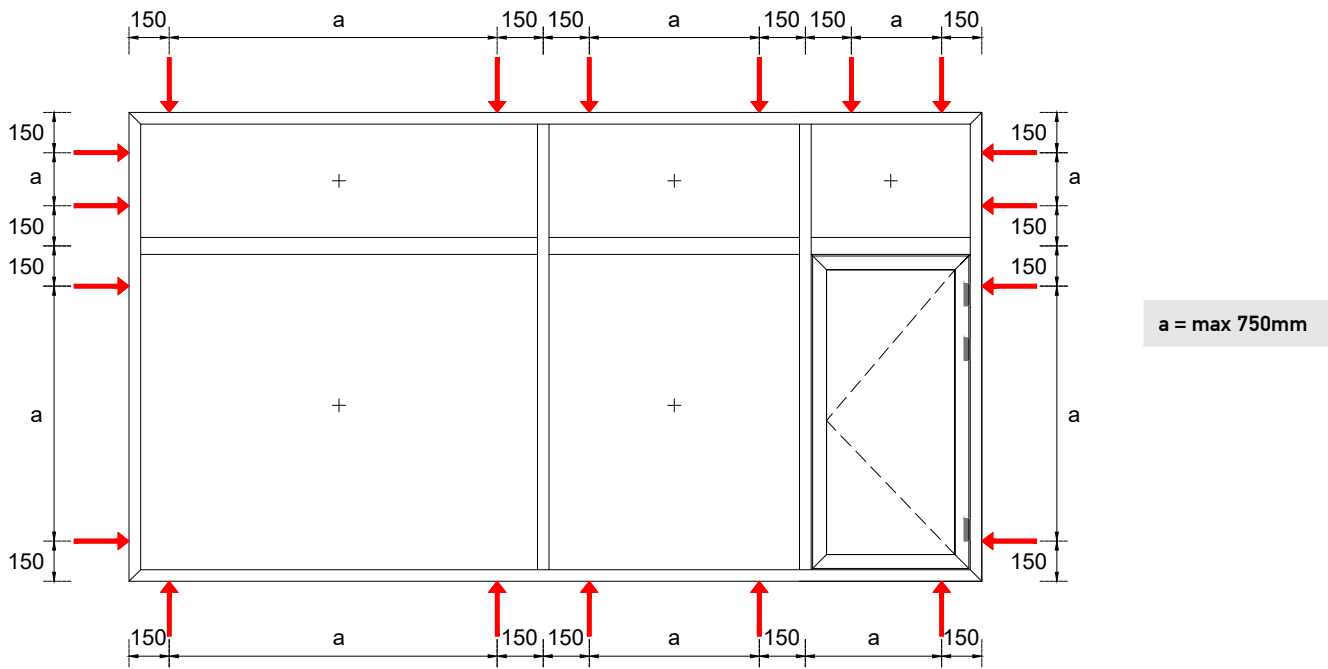

Σημεία Στήριξης Υαλοπινάκων
Support Block Positions For Glazing

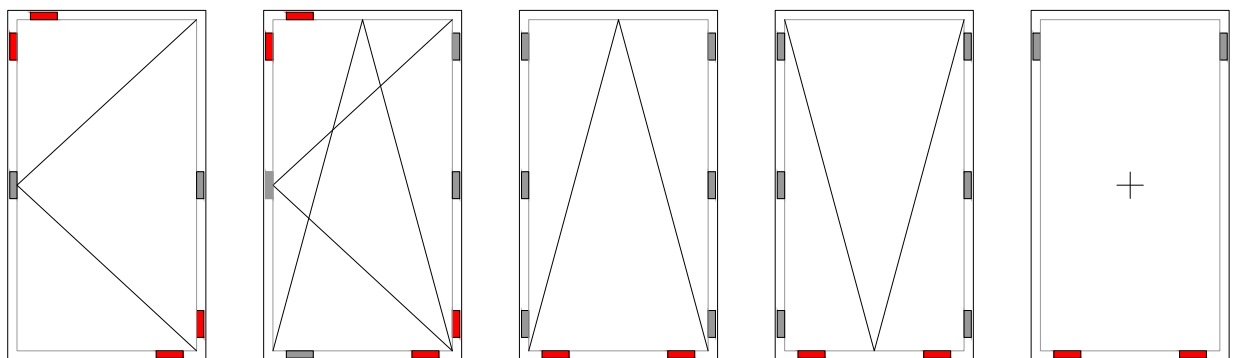

Τακάκι Στήριξης
Plastic Support Block

Τακάκι Βοηθητικό
Plastic Spacer Block

Υπολογισμός Κοπής Ντιζών Μηχανισμού GIESSE με Καρέ
Rod Length Calculation for GIESSE Mechanism with Square Pin

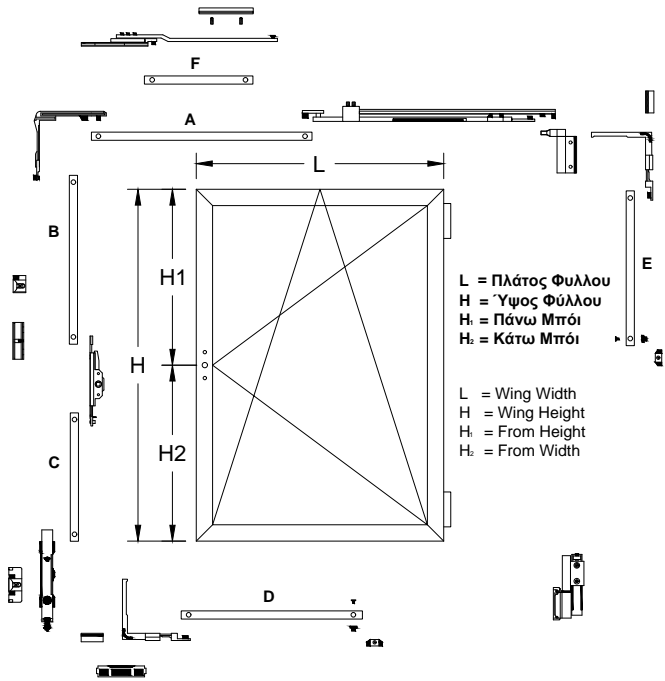

2500		$A_1 = L - 355$ $B = H_1 - 204$ $C = H_1 - 240$ $E = H/2 - 69$		$A_2 = L - 510$ $B = H_1 - 204$ $C = H_2 - 240$ $E = H/2 - 69$		$F = L - 607$ $B = H_1 - 204$ $C = H_2 - 240$ $D = L/2 - 69$ $E = H/2 - 69$
1200		$A_1 = L - 355$ $B = H_1 - 204$ $C = H_1 - 240$		$A_2 = L - 510$ $B = H_1 - 204$ $C = H_2 - 240$		$F = L - 607$ $B = H_1 - 204$ $C = H_2 - 240$ $D = L/2 - 69$
600	300	550	1000	1700		

Κιτ Απλού Ανοιγόμενου ΧΩΡΙΣ Μηχανισμό Ανάκλισης
Single Turn Kit WITHOUT Tilt Mechanism

1.	B= H₁ - 13.4 cm. C= H₂ - 19 cm.	(με τελείωμα ρυθμιζόμενο) (with adjustable ending)
2.	B= H₁ - 13.2 cm. C= H₂ - 18.8 cm.	(με τελείωμα απλό) (with simple ending)

Υπολογισμός Κοπής Ντιζών Μηχανισμού GIESSE με Σπανιολέτα
Rod Length Calculation for GIESSE Mechanism with Cremone Bolt

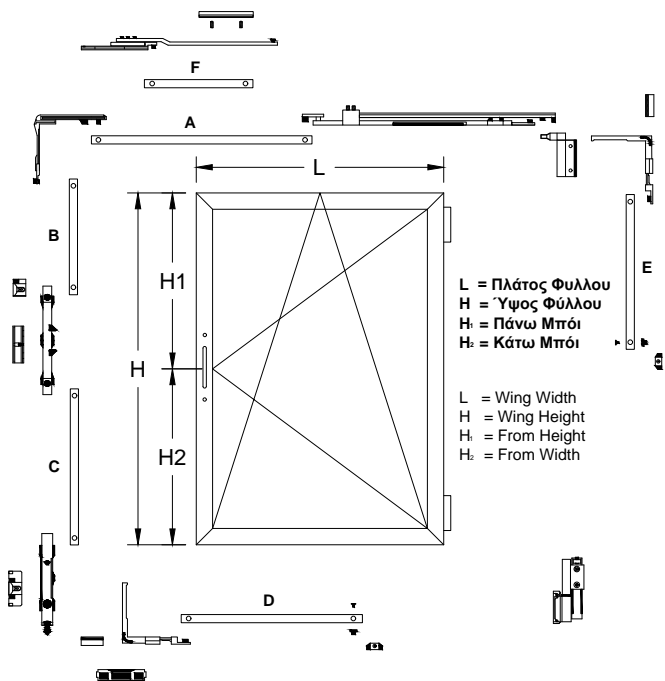

2500		$A_1 = L - 355$ $B = H_1 - 207$ $C = H_1 - 207$ $E = H/2 - 69$		$A_2 = L - 510$ $B = H_1 - 207$ $C = H_2 - 207$ $E = H/2 - 69$		$F = L - 607$ $B = H_1 - 207$ $C = H_2 - 207$ $D = L/2 - 69$ $E = H/2 - 69$
1200		$A_1 = L - 355$ $B = H_1 - 207$ $C = H_2 - 207$		$A_2 = L - 510$ $B = H_1 - 207$ $C = H_2 - 207$		$F = L - 607$ $B = H_1 - 207$ $C = H_2 - 207$ $D = L/2 - 69$
600	300	550	1000	1700		

Κιτ Απλού Ανοιγόμενου ΧΩΡΙΣ Μηχανισμό Ανάκλισης
Single Turn Kit WITHOUT Tilt Mechanism

1.	B= H₁ - 13.8 cm. C= H₂ - 13.8 cm.	(με τελείωμα ρυθμιζόμενο) (with adjustable ending)
2.	B= H₁ - 14.2 cm. C= H₂ - 14.2 cm.	(με τελείωμα απλό) (with simple ending)

Σημεία Χρήσης Αρμόκολλας
Surface Areas Where Sealant is Required

Για την καλύτερη προστασία και στεγάνωση των προφίλ , απαιτείται η χρήση αρμόκολλας στις παρακάτω περιπτώσεις:
For better profile protection and sealing, the use of sealant is required in the following cases:

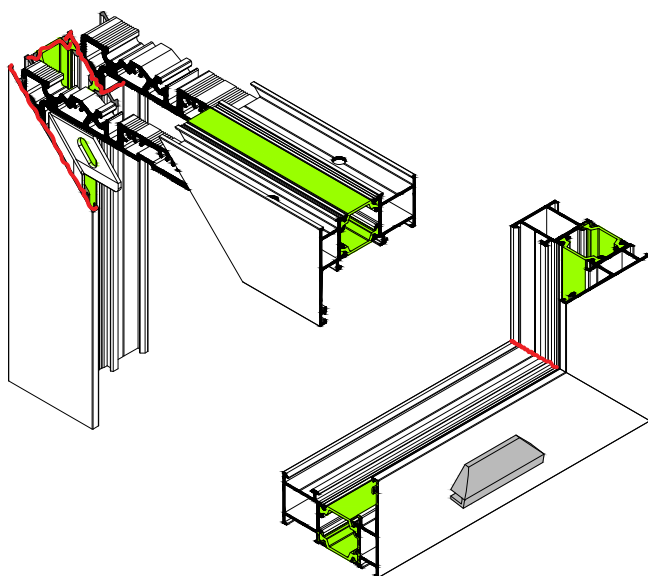

Όπου υπάρχει σύνδεση των προφίλ.
In every profiles joining.

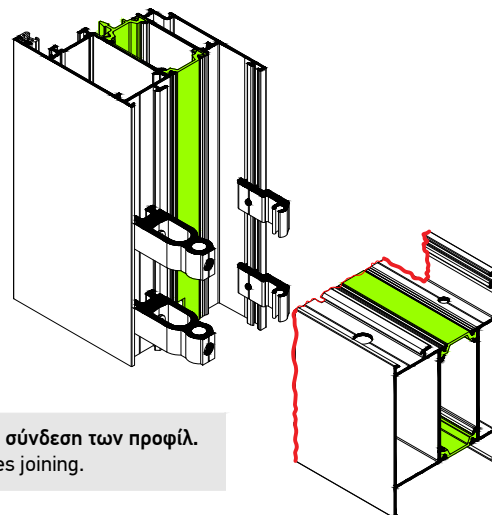

Όπου υπάρχει πλαστική τάπα.
When using plastic covers.

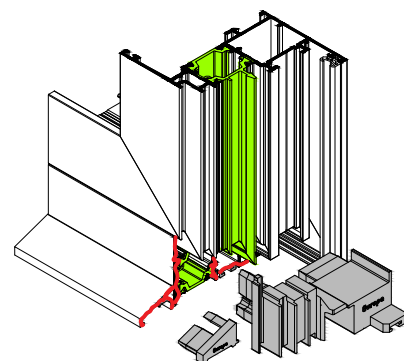

Στο σημείο ένωσης της τάπας μπνί με το φύλλο.
At the connection of adjoining cover with sash.

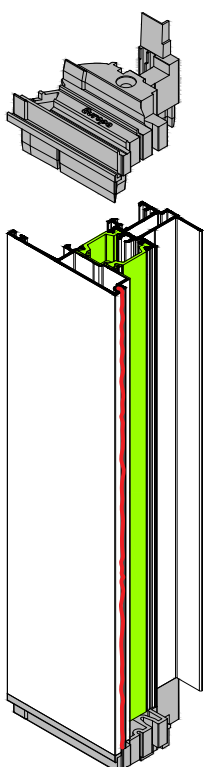

Χρήση σιλικόνης για στεγάνωση μεταξύ νεροχύτη και γωνίας συνδέσεως στο κάτω μέρος του κουφώματος.
Use of silicone is required between the corner joint and the drainage at the bottom of the frame.

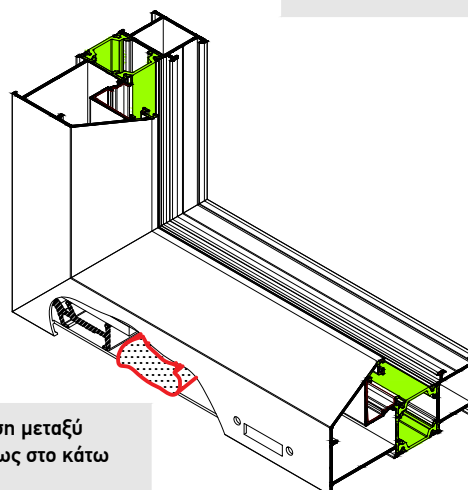

Κυκλική Κολώνα
Round Mullion

Για κάσες / For Frames: TH-57101, TH-57102, TH-57104, TH-57112

Κολώνα / Mullion: TH-5592

Πρόσθετα / Additional: TV-57608, TV-57609

Έυρος Μοιρών / Range Degrees : 90° -174°

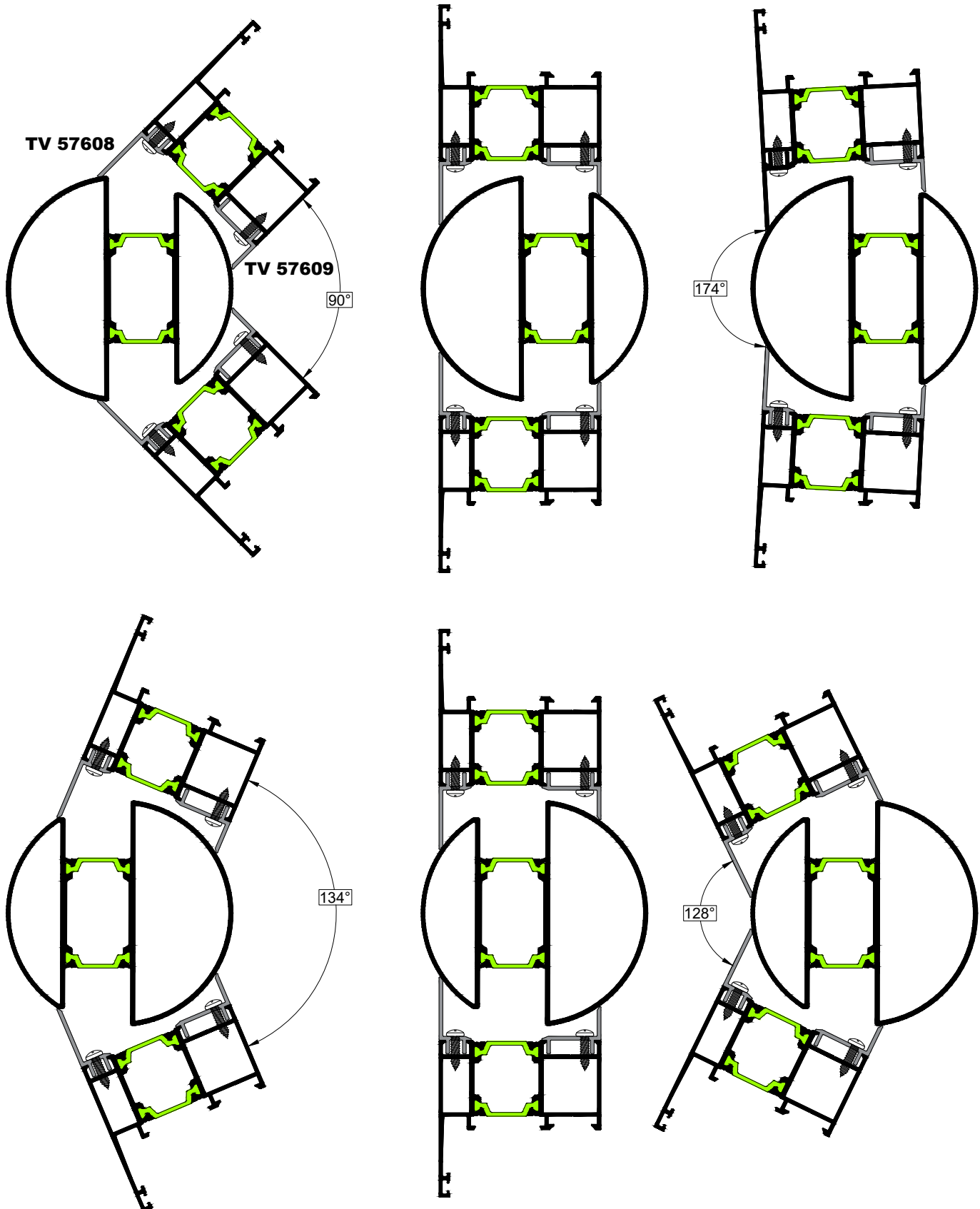

Κυκλική Κολώνα
Round Mullion

Για κάσες / For Frames: TH-57103

Κολώνα / Mullion: TH-5592

Πρόσθετα / Additional: TV-57607, TV-57609

Έυρος Μοιρών / Range Degrees : 90° -156°

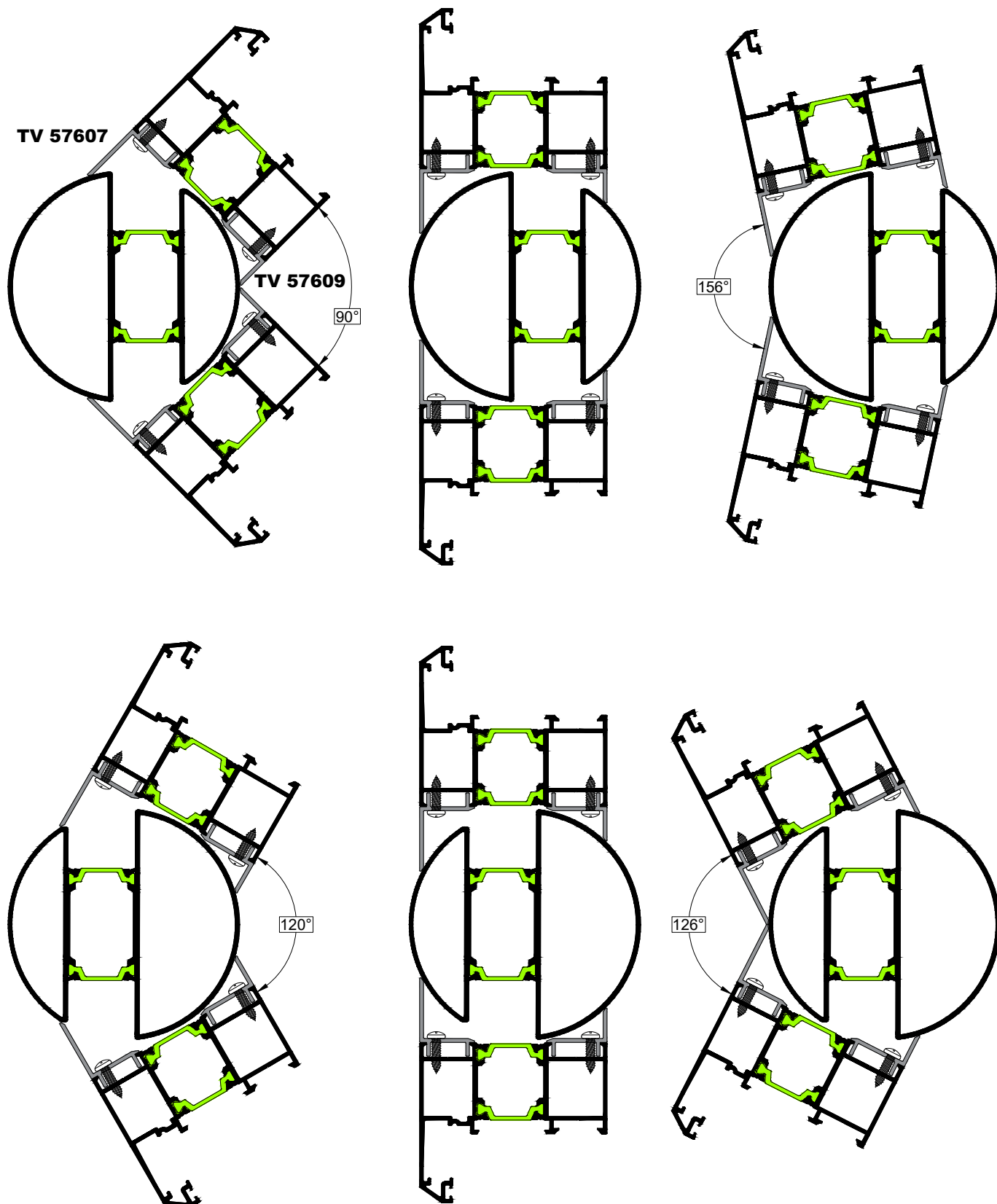

Τοποθέτηση Πλαστικής Τάπας PG-85241 σε Φύλλο Παντζουριού TV-895
PG-85241 Plastic Cap Placement on TV-895 Shutter Sash

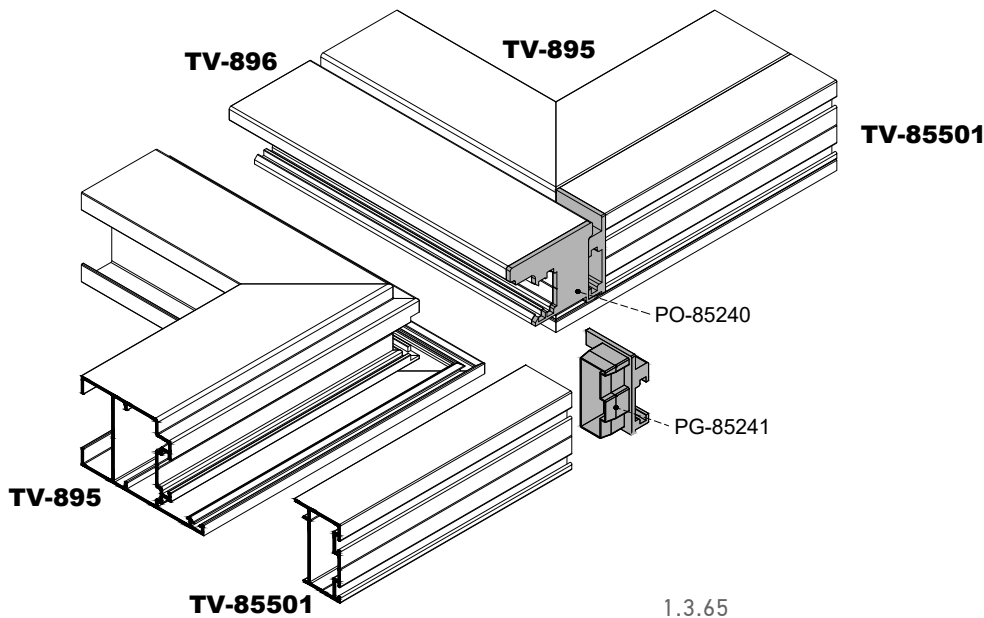
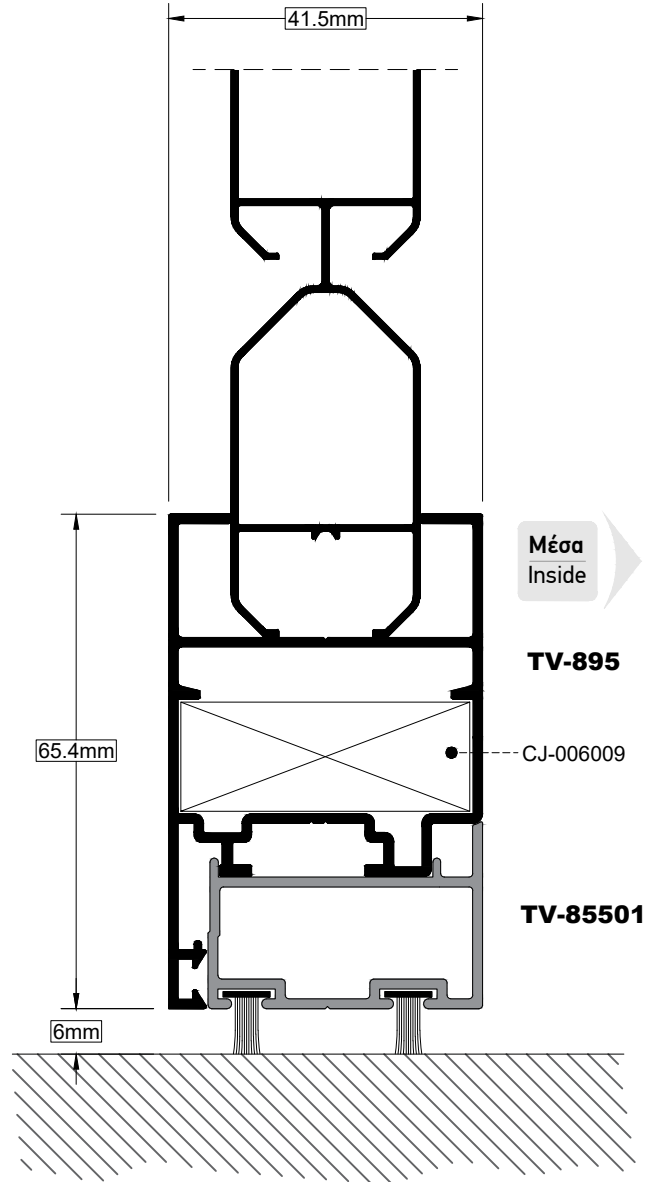
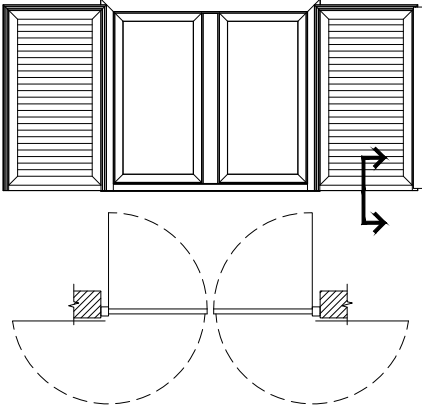

Τοποθέτηση Πλαστικής Τάπας PG-85243 σε Φύλλο Παντζουριού TV-895
PG-85243 Plastic Cap Placement on TV-895 Shutter Sash

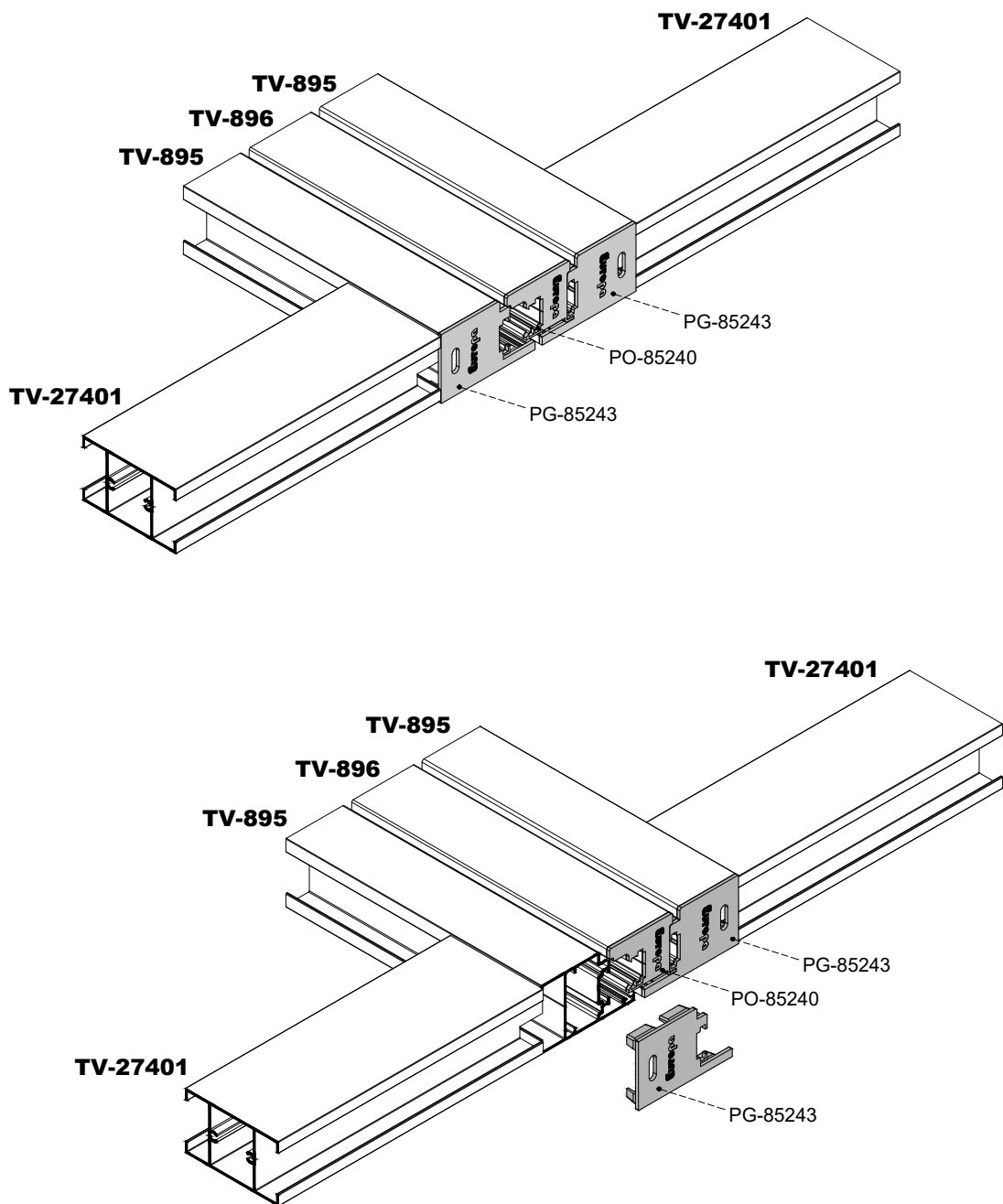

Οδηγίες Τοποθέτησης και Μέτρα Κοπής Οβαλίνης Ασφαλείας (Με σκαλιέρα)
Fixed Louver Instruction and Cutting Dimensions

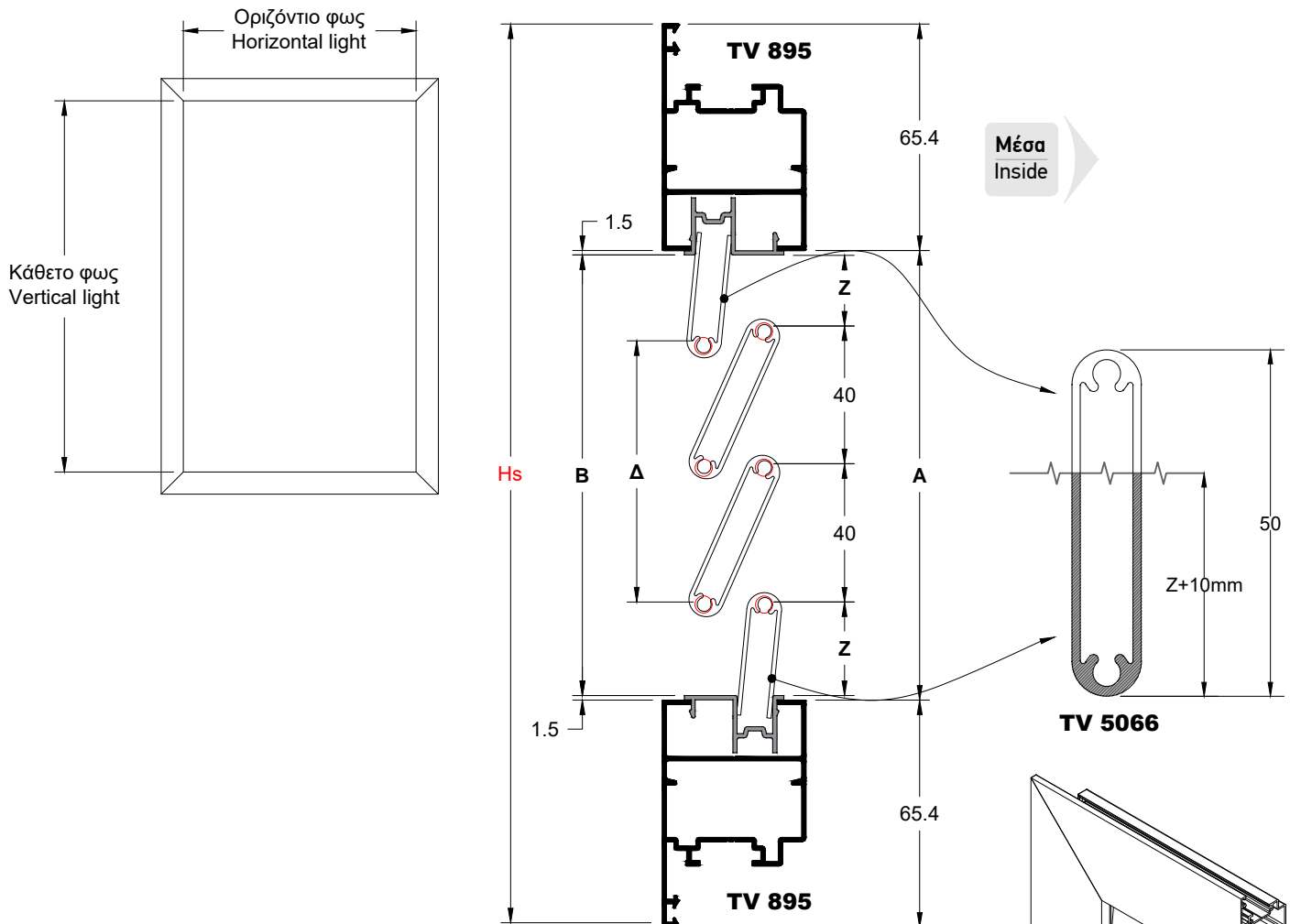

Οδηγίες Υπολογισμού και Κοπής
Cutting Instructions and Calculations

1. Κοπή σκαλιέρας περσίδας UN-007017: Ύψος σκαλιέρας UN-007017= Κάθετο φως -3mm
Cutting of UN-007017: Height of UN-007017= Vertical light -3mm.
2. Τελάρωμα περσίδας προφίλ TV 5067: Πλάτος TV 5067= Οριζόντιο φως.
Joint of TV 5067: Width TV 5067= Horizontal light
3. Κοπή περσίδας προφίλ TV 5066: Μήκος περσίδας TV 5066= Οριζόντιο φως -3mm
Cutting of TV 5066: Length TV 5066= Horizontal light -3mm
4. Υπολογισμός απαιτούμενων τεμαχίων περσίδας προφίλ TV 5066 σε σχέση με το κάθετο φως:
Απαιτούμενα τεμάχια περσίδας= (Κάθετο φως -3mm)/40
Πάντοτε στρογγυλοποιούμε τα τεμάχια περσίδας προς τα πάνω.
Π.Χ. Υπολογίζουμε 43.6 τεμάχια περσίδας, θα κόψουμε 44 τεμάχια.
Calculation of indicated louver pieces TV 5066, as regards with the vertical light.
Indicated louver pieces=(Vertical light-3mm)/40
Always approximate to next integer.
For example: Calculate 43.6 louver pieces, cut 44 pieces.
5. Υπολογισμός κοπής για το τελευταίο επάνω και κάτω φυλλαράκι περσίδας προφίλ TV 5066:
Ισομοιράζουμε τα κενά επάνω και κάτω και ξελουρίζουμε το τελευταίο επάνω και κάτω φυλλαράκι περσίδας προφίλ TV 5066, έτσι ώστε αυτό να εισχωρεί μέσα στο τελάρωμα προφίλ TV 5067 κατά 10 mm.
Τελευταίο επάνω και κάτω φυλλαράκι περσίδας προφίλ TV 5066= A+10 mm.
Cutting calculation for the upper and the bottom louver pieces. Equal share the gaps (up and down) and cut the upper and the lower louver pieces TV 5066, in order to enter the TV 5067 for 10mm.

TV 5066
UN-007017

TV 5067

Οδηγίες Κατασκευής Οβαλίνας Ασφαλείας
Assembling Instructions of Fixed Louver

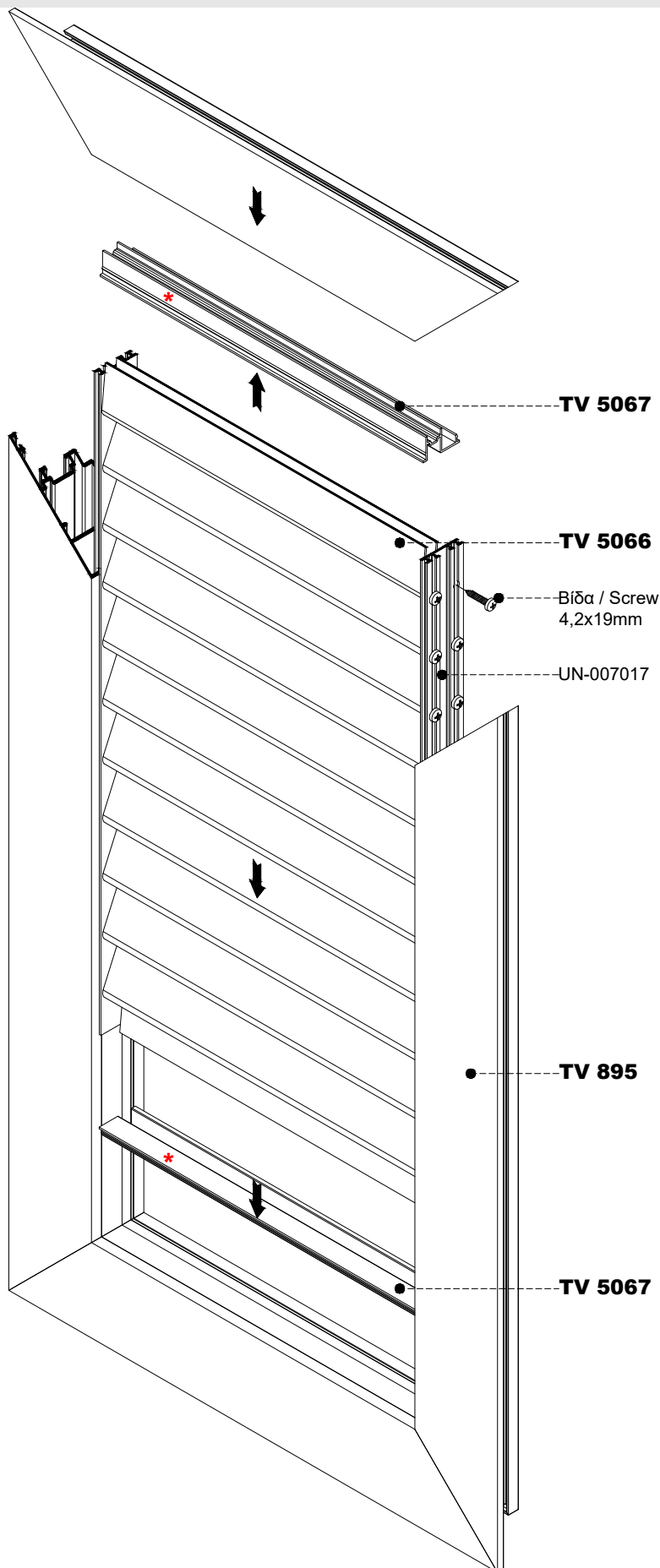

Σημείωση:

Για την κατασκευή της σταθερής οβαλίνας, ακολουθούμε πάντα τα ίδια βήματα σε όλα τα πατζούρια ανοιγόμενων και συρόμενων κουφωμάτων.

Note:

For the fixed louver construction follow always the same process for all shutters of opening and sliding systems.

Προσοχή:

Το TV 5067 τοποθετείτε πάντα αντίστροφα στο επάνω μέρος απ'ότι στο κάτω.

Attention:

The TV 5067 is fitted always reversely at the top part than the bottom.

TV 5067

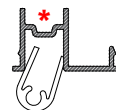

ΕΠΑΝΩ
TOP

ΕΞΩ
OUT

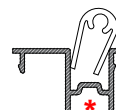

ΜΕΣΑ
IN

TV 5067

ΚΑΤΩ
BOTTOM

Βήματα κατασκευής:

1. Συναρμολογούμε το φύλλο πατζουριού σε μορφή "Π".
2. Τοποθετούμε το προφίλ TV 5067 σε όλο το πλάτος εσωτερικά του φύλλου, πάνω και κάτω.
3. Υπολογίζουμε και κόβουμε τη σκαλιέρα (UN-007017).
4. Υπολογίζουμε και κόβουμε τα φυλλαράκια οβαλίνας και τα συναρμολογούμε στη σκαλιέρα με βίδες ή περτσίνια.
5. Τοποθετούμε το τελάρο της οβαλίνας στις υποδοχές του φύλλου και στη συνέχεια κάνουμε το φύλλο τελάρο.

Construction steps:

1. Assemble the shutter leaf in "Π" shape.
2. Place the TV 5067 profile in full width internal of the sash both sides (up and bottom).
3. Calculate and cut the UN-007017 accessory.
4. Calculate and cut the fixed louver profiles and then assemble them with UN-007017 by screws or blind rivets.
5. Fit the fixed louver assembling into the sash slot and after that finish with assemble of shutter.

Σημείωση:

Το καθαρό μήκος της οβαλίνας δεν θα πρέπει να ξεπερνά τα 65 εκ. (+10% ανοχή). Για φύλλα με οβαλίνα άνω των 65 εκ. τοποθετούμε κάθετο χώρισμα.

Note:

The length of fixed louver must not exceed 65 cm (+10% tolerance). For sashes with fixed louver over 65 cm set vertical transom.

Οδηγίες Τοποθέτησης Μηχανισμού Κινητής Περισίδας (με στροφέιο)
Instructions for Movable Louver System (with rotor)

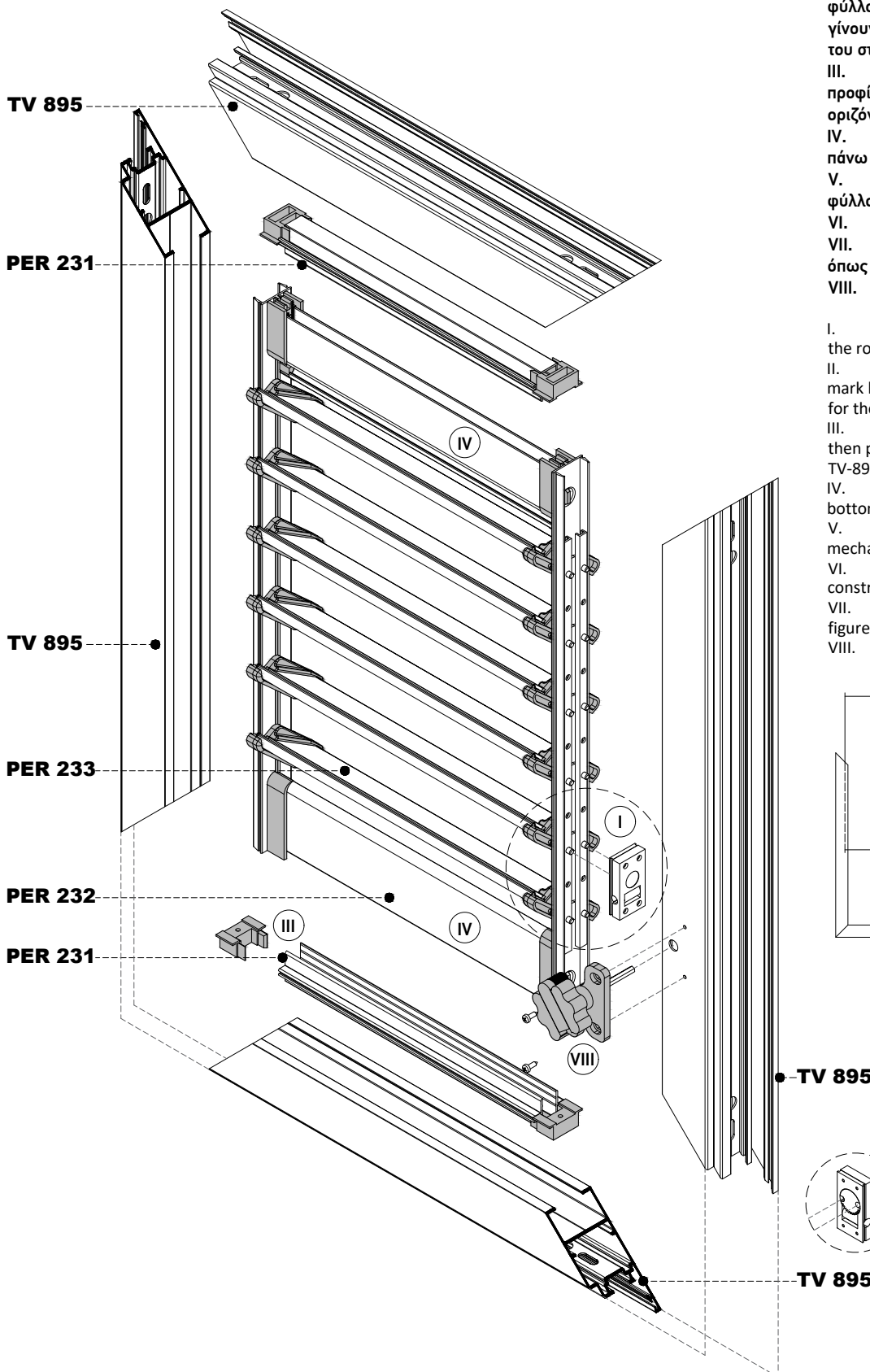

- I. Τοποθετούμε τον μηχανισμό πάνω στην ράβδο κίνησης έχοντας την ράβδο σε ανοικτή θέση όπως στο σχήμα.
- II. Τοποθετούμε τον μηχανισμό πάνω στο φύλλο και σηματοδούμε οριζοντίως για να γίνουν οι απαραίτητες οπές για την τοποθέτηση του στροφέιου.
- III. Τοποθετούμε τις τάπες τελειώματος στο προφίλ PER-231 και έπειτα όλο αυτό στα οριζόντια TV-895.
- IV. Τοποθετούμε το προφίλ PER-232 στο πάνω και κάτω μέρος του μηχανισμού.
- V. Συρταρώνουμε τον μηχανισμό στο φύλλο έχοντας το ήδη κλείσει σε μορφή "Π".
- VI. Ολοκληρώνουμε το τελάρωμα.
- VII. Συρταρώνουμε τις περισίδες PER-233 όπως στο σχήμα.
- VIII. Τοποθετούμε το στροφέιο.

- I. Place the mechanism on the rod having the rod in the open position as in the figure.
- II. Place the mechanism on the sash and mark horizontally to make the necessary holes for the installation of the rotor.
- III. Place the covers on PER-231 profile and then place the assembled part on the horizontal TV-895 profiles.
- IV. Place PER-232 profiles on the top and bottom of the mechanism.
- V. After assembling a "Π" format, insert the mechanism to the sash.
- VI. Place the final profile TV 895 to finish the construction.
- VII. Slide PER-233 louvers as shown in the figure.
- VIII. Install the rotor.

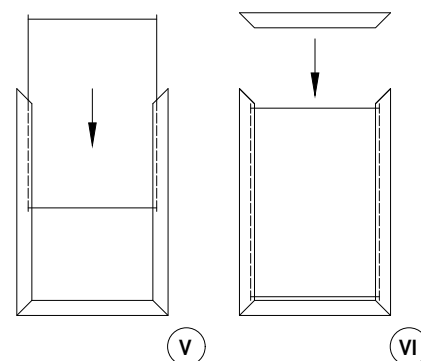

V

VI

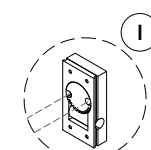

TV 895

II

VII

Δες επόμενη σελίδα
See next page

Οδηγίες Τοποθέτησης Μηχανισμού Κινητής Περίστας (με στροφέιο)
Instructions for Movable Louver System (with rotor)

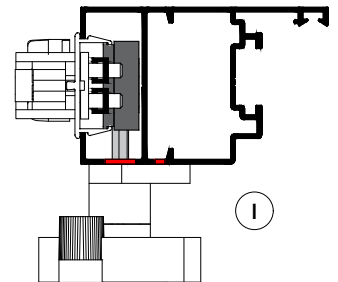
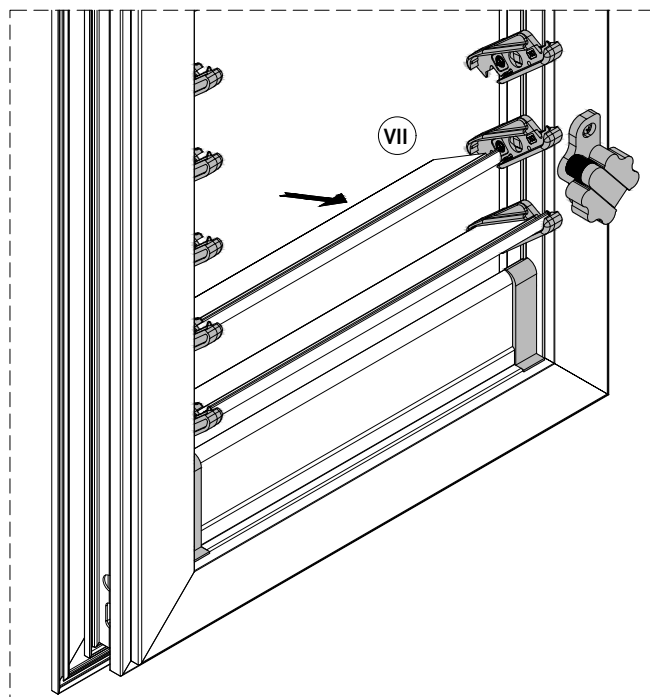
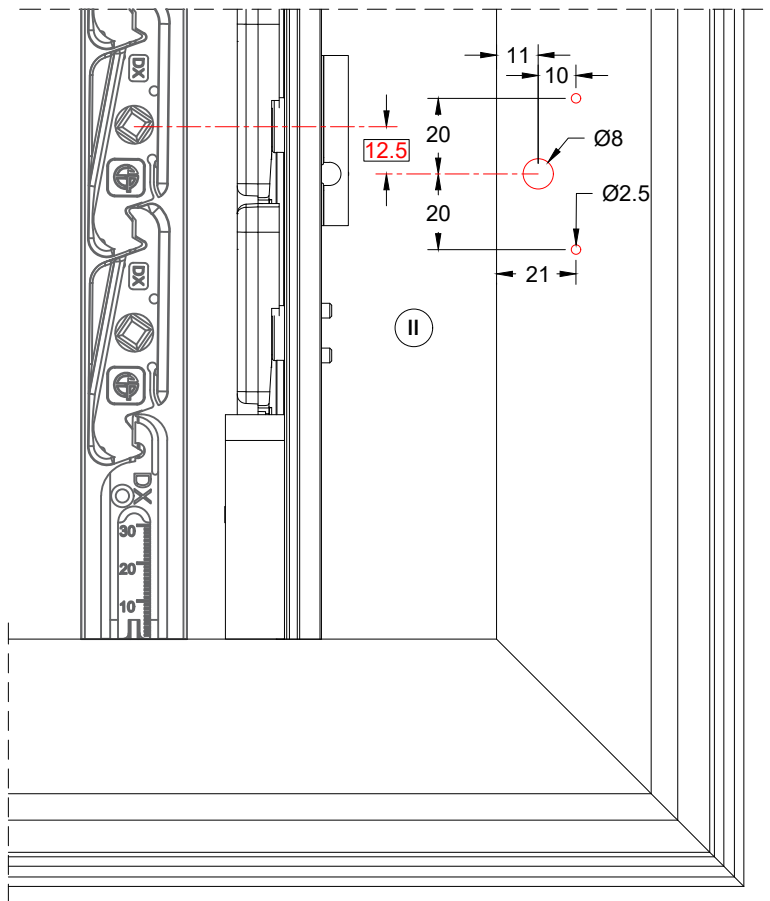
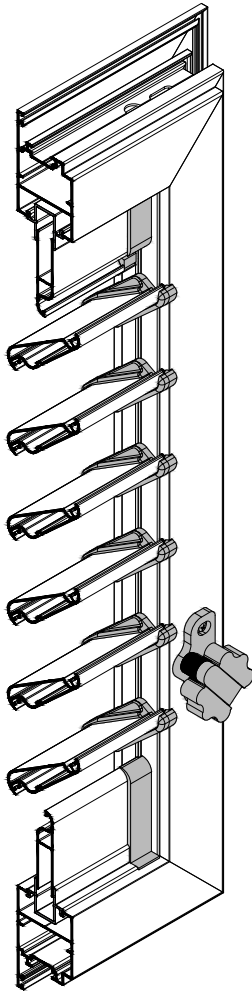

ΣΗΜΕΙΩΣΗ:
Ακολουθούμε την ίδια κατεργασία τόσο για το στροφέιο μαργαρίτα όσο και για το στροφέιο ορχιδέα.
NOTE: Follow the same milling for both rotors, margarita and orchidea.

Οδηγίες Τοποθέτησης Μηχανισμού Κινητής Περισίδας (με λεβιέ)
Instructions for Movable Louver System (with handle lever)

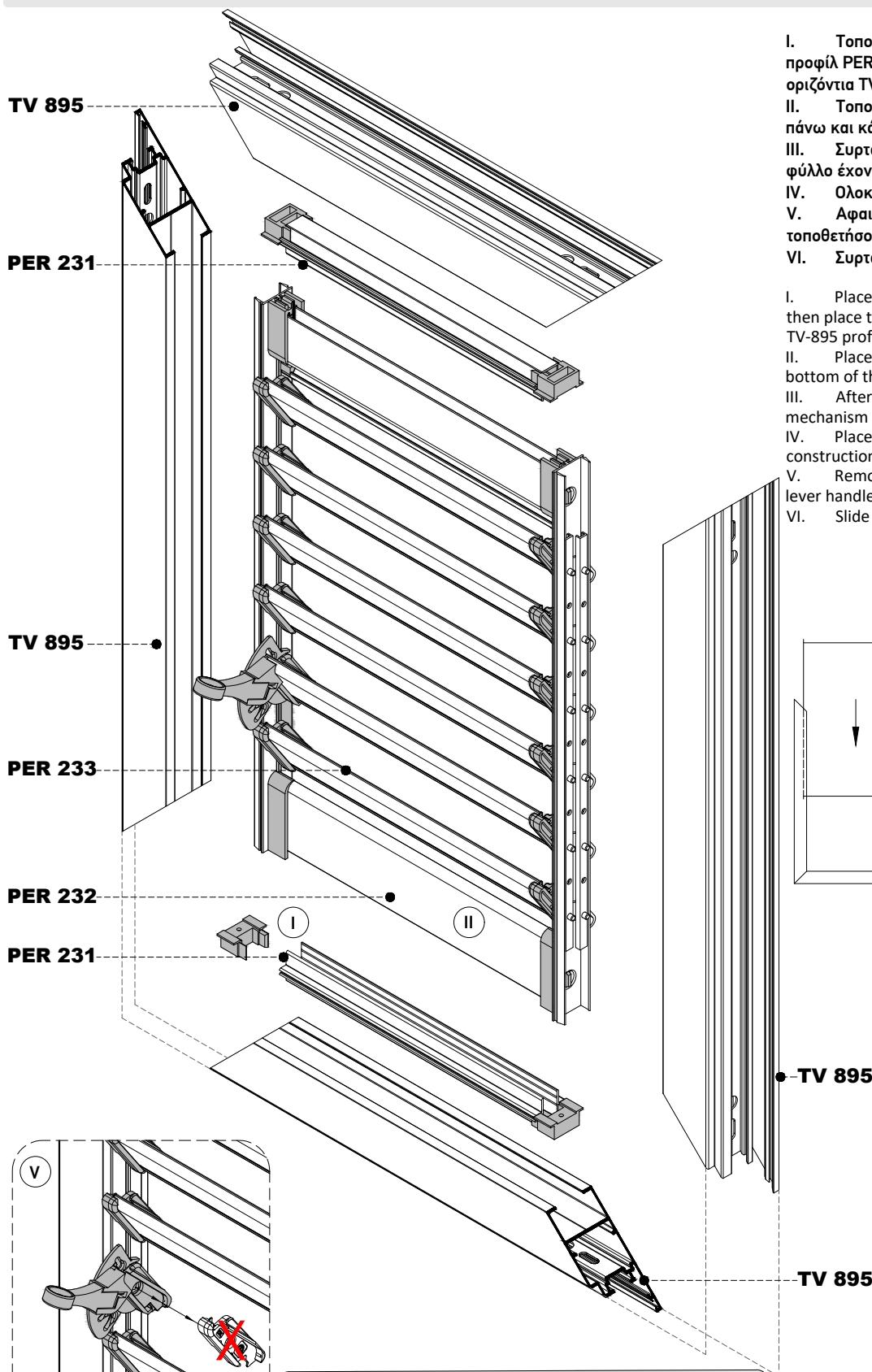

- I. Τοποθετούμε τις τάπες τελειώματος στο προφίλ PER-231 και έπειτα όλο αυτό στα οριζόντια TV-895.
- II. Τοποθετούμε το προφίλ PER-232 στο πάνω και κάτω μέρος του μηχανισμού.
- III. Συρταρώνουμε τον μηχανισμό στο φύλλο έχοντας το ήδη κλείσει σε μορφή "Π".
- IV. Ολοκληρώνουμε το τελάρωμα.
- V. Αφαιρούμε την τάπα στην οποία θα τοποθετήσουμε τον λεβιέ κίνησης
- VI. Συρταρώνουμε τις περισίδες PER-233.

- I. Place the covers on PER-231 profile and then place the assembled part on the horizontal TV-895 profiles.
- II. Place PER-232 profiles on the top and bottom of the mechanism.
- III. After assembling a "Π" format, insert the mechanism to the sash.
- IV. Place the final profile TV 895 to finish the construction.
- V. Remove the plug and replace it with lever handle.
- VI. Slide PER-233 louvers.

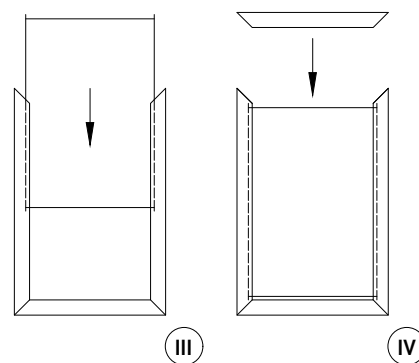

● TV 895

● TV 895

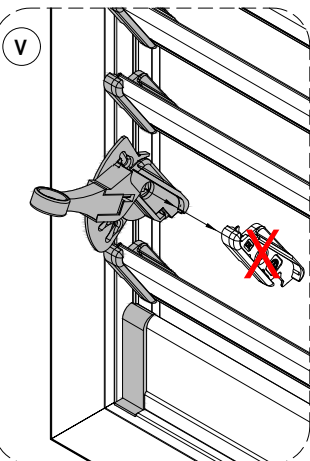

Στην περίπτωση που χρησιμοποιούμε λεβιέ κίνησης αντί στροφέιου, τότε αφαιρούμε την τάπα απο οποιαδήποτε περισίδα επιθυμούμε και την αντικαθιστούμε με τον λεβιέ κίνησης.

In case of movement lever use instead of rotor, replace the cover from any louver with the handle lever.

1.4

Μέτρα Κοπής Cutting Instructions

Μέτρα Κοπής | Μονόφυλλο Ανοιγόμενο
Cutting Instructions | Single Sash Opening

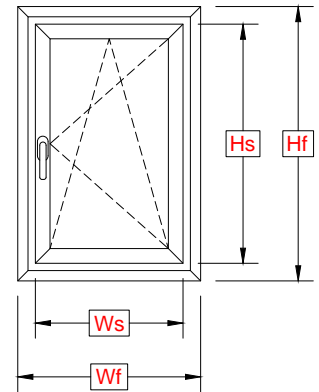
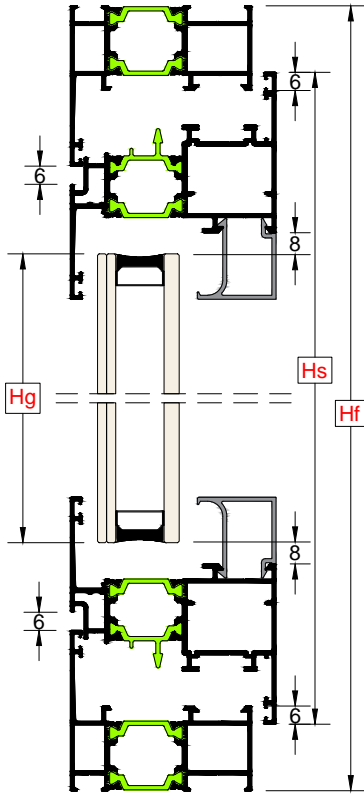

ΣΗΜΕΙΩΣΗ:
Τα μέτρα κοπής είναι ίδια τόσο για τα φύλλα με camera europea όσο και γι' αυτά με κάμερα περιμετρικού μηχανισμού

NOTE
The cutting instructions are the same for sashes with European Groove and ALU 16 Groove

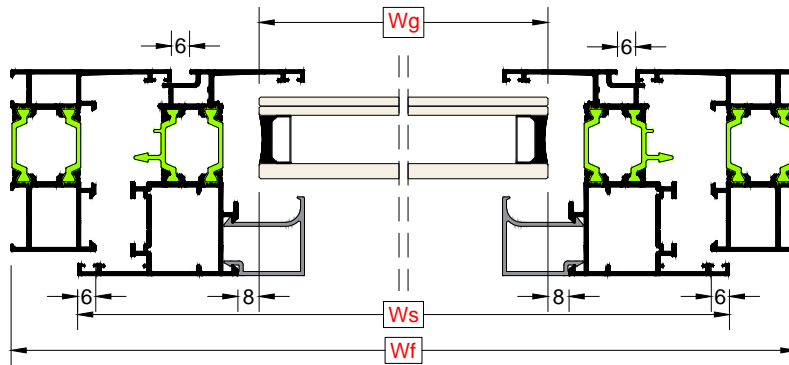

ΦΥΛΛΟ / SASH		Πλάτος φύλλου / Sash width (Ws)	Ύψος φύλλου / Sash height (Hs)
Κάσα-Frame (23mm)	TH-57104, -114	Ws= Wf-34mm	Hs= Hf-34mm
Κάσα-Frame (28mm)	TH-57101, -106, -113, -115, -116, -117, -118	Ws= Wf-44mm	Hs= Hf-44mm
Κάσα-Frame (33mm)	TH-57102, -103, -108, -109	Ws= Wf-54mm	Hs= Hf-54mm
Κάσα-Frame (55mm)	TH-57112, -119	Ws= Wf-98mm	Hs= Hf-98mm

Hf = Ύψος κάσας | Frame height
Wf = Πλάτος κάσας | Frame width
Hs = Ύψος φύλλου | Sash height
Ws = Πλάτος φύλλου | Sash width
Hg = Ύψος υαλοπίνακα | Glazing height
Wg = Πλάτος υαλοπίνακα | Glazing width

ΥΑΛΟΠΙΝΑΚΑΣ / GLAZING		Πλάτος υαλοπίνακα / Glazing width (Wg)	Ύψος υαλοπίνακα / Glazing height (Hg)
Φύλλο-Sash	TH-57203, -232, -205, -233	Wg= Ws-116mm	Hg= Hs-116mm
Φύλλο-Sash	TH-57201, -231	Wg= Ws-122mm	Hg= Hs-122mm
Φύλλο-Sash	TH-57213, -221	Wg= Ws-138mm	Hg= Hs-138mm
Φύλλο-Sash	TH-57206, -234	Wg= Ws-174mm	Hg= Hs-174mm
Φύλλο-Sash	TH-57208, -235	Wg= Ws-180mm	Hg= Hs-180mm

Τα μέτρα κοπής είναι θεωρητικά. Ο υπολογισμός τους βασίστηκε σε ιδανικές συνθήκες κοπής και συναρμολόγησης.
The cutting standards are theoretical. The calculations were based on perfect cutting condition and joining.

Μέτρα Κοπής | Δίφυλλο Ανοιγόμενο
Cutting Instructions | Double Sash Opening

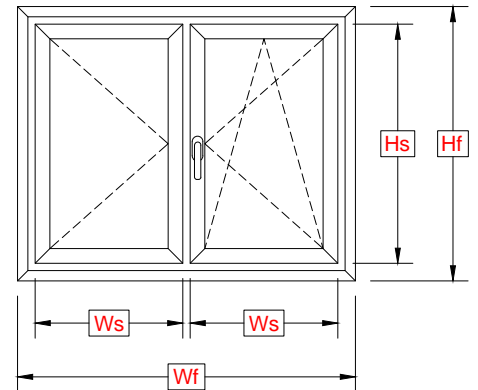
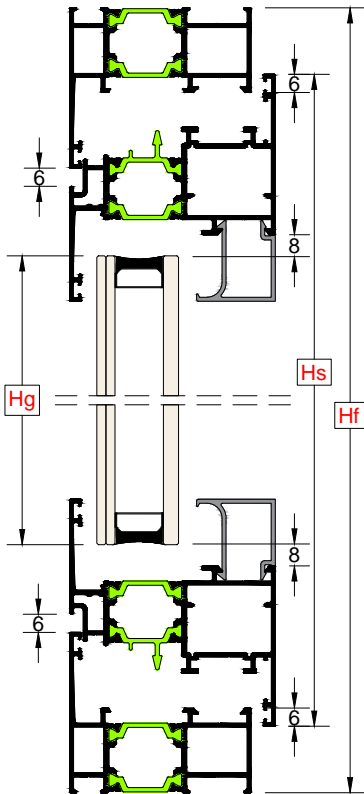

ΣΗΜΕΙΩΣΗ:

Τα μέτρα κοπής είναι ίδια τόσο για τα φύλλα με camera ευροπερα όσο και γι' αυτά με κάμερα περιμετρικού μηχανισμού

NOTE

The cutting instructions are the same for sashes with European Groove and ALU 16 Groove

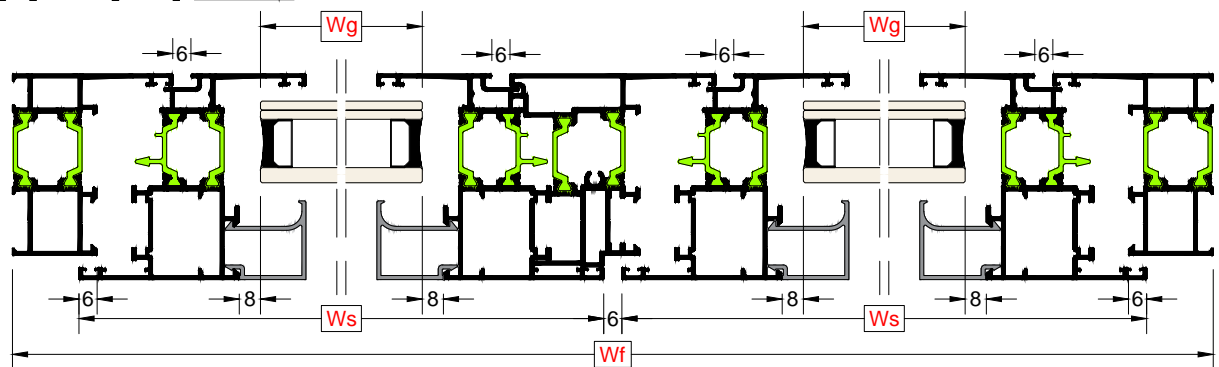

ΦΥΛΛΟ / SASH		Πλάτος φύλλου / Sash width (Ws)	Ύψος φύλλου / Sash height (Hs)
Κάσα-Frame (23mm)	TH-57104, -114	$Ws = \frac{Wf-40mm}{2}$	$Hs = Hf-34mm$
Κάσα-Frame (28mm)	TH-57101, -106, -113, -115, -116, -117, -118	$Ws = \frac{Wf-50mm}{2}$	$Hs = Hf-44mm$
Κάσα-Frame (33mm)	TH-57102, -103, -108, -109	$Ws = \frac{Wf-60mm}{2}$	$Hs = Hf-54mm$
Κάσα-Frame (55mm)	TH-57112, -119	$Ws = \frac{Wf-104mm}{2}$	$Hs = Hf-98mm$

Hf = Ύψος κάσας	Frame height
Wf = Πλάτος κάσας	Frame width
Hs = Ύψος φύλλου	Sash height
Ws = Πλάτος φύλλου	Sash width
Hg = Ύψος υαλοπίνακα	Glazing height
Wg = Πλάτος υαλοπίνακα	Glazing width
Ha = Ύψος μπινί	Adjoining height

ΥΑΛΟΠΙΝΑΚΑΣ / GLAZING		Πλάτος υαλοπίνακα / Glazing width (Wg)	Ύψος υαλοπίνακα / Glazing height (Hg)
Φύλλο-Sash	TH-57203, -232, -205, -233	$Wg = Ws-116mm$	$Hg = Hs-116mm$
Φύλλο-Sash	TH-57201, -231	$Wg = Ws-122mm$	$Hg = Hs-122mm$
Φύλλο-Sash	TH-57213, -221	$Wg = Ws-138mm$	$Hg = Hs-138mm$
Φύλλο-Sash	TH-57206, -234	$Wg = Ws-174mm$	$Hg = Hs-174mm$
Φύλλο-Sash	TH-57208, -235	$Wg = Ws-180mm$	$Hg = Hs-180mm$

ΜΠΙΝΙ / ADJOINING MULLION	Ύψος μπινί / Adjoining height (Ha)
TH-57301, -331	$Ha = Hs-82mm$

Τα μέτρα κοπής είναι θεωρητικά. Ο υπολογισμός τους βασίστηκε σε ιδανικές συνθήκες κοπής και συναρμογής.
The cutting standards are theoretical. The calculations was based at perfect cutting condition and joining.

Μέτρα Κοπής | Μονόφυλλη Ανοιγόμενη Μπαλκονόπορτα
Cutting Instructions | Single Sash Opening Patio Door

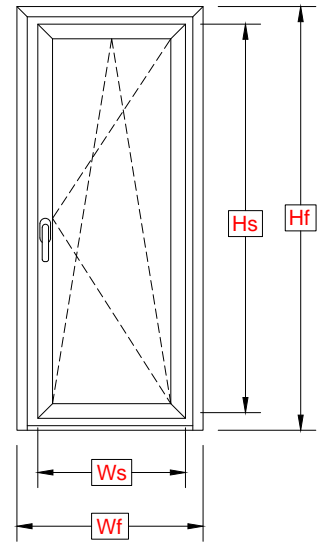
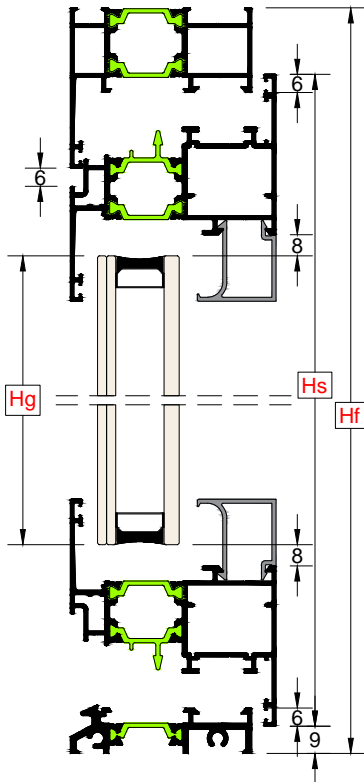

ΣΗΜΕΙΩΣΗ:
Τα μέτρα κοπής είναι ίδια τόσο για τα φύλλα με camera europea όσο και γι' αυτά με κάμερα περιμετρικού μηχανισμού

NOTE
The cutting instructions are the same for sashes with European Groove and ALU 16 Groove

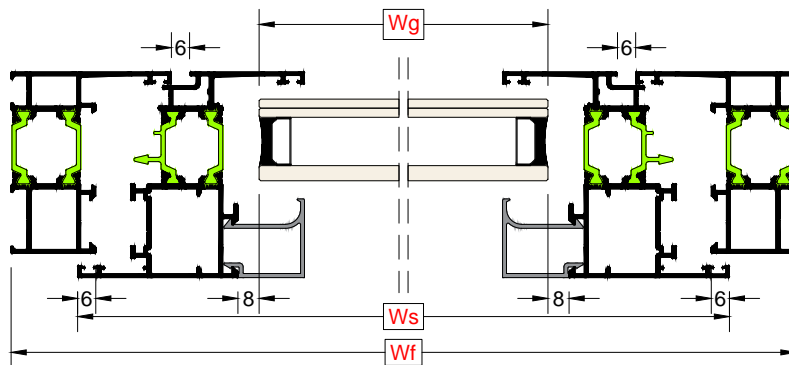

ΦΥΛΛΟ / SASH		Πλάτος φύλλου / Sash width (Ws)	Ύψος φύλλου / Sash height (Hs)
Κάσα-Frame (23mm)	TH-57104, -114	Ws= Wf-34mm	Hs= Hf-26mm
Κάσα-Frame (28mm)	TH-57101, -106, -113, -115, -116, -117, -118	Ws= Wf-44mm	Hs= Hf-31mm
Κάσα-Frame (33mm)	TH-57102, -103, -108, -109	Ws= Wf-54mm	Hs= Hf-36mm
Κάσα-Frame (55mm)	TH-57112, -119	Ws= Wf-98mm	Hs= Hf-58mm

Hf = Ύψος κάσας | Frame height
Wf = Πλάτος κάσας | Frame width
Hs = Ύψος φύλλου | Sash height
Ws = Πλάτος φύλλου | Sash width
Hg = Ύψος υαλοπίνακα | Glazing height
Wg = Πλάτος υαλοπίνακα | Glazing width

ΥΑΛΟΠΙΝΑΚΑΣ / GLAZING		Πλάτος υαλοπίνακα / Glazing width (Wg)	Ύψος υαλοπίνακα / Glazing height (Hg)
Φύλλο-Sash	TH-57203, -232, -205, -233	Wg= Ws-116mm	Hg= Hs-116mm
Φύλλο-Sash	TH-57201, -231	Wg= Ws-122mm	Hg= Hs-122mm
Φύλλο-Sash	TH-57213, -221	Wg= Ws-138mm	Hg= Hs-138mm
Φύλλο-Sash	TH-57206, -234	Wg= Ws-174mm	Hg= Hs-174mm
Φύλλο-Sash	TH-57208, -235	Wg= Ws-180mm	Hg= Hs-180mm

Τα μέτρα κοπής είναι θεωρητικά. Ο υπολογισμός τους βασίστηκε σε ιδανικές συνθήκες κοπής και συναρμογής.
The cutting standards are theoretical. The calculations was based at perfect cutting condition and joining.

Μέτρα Κοπής | Δίφυλλη Ανοιγόμενη Μπαλκονόπορτα
Cutting Instructions | Double Sash Opening Patio Door

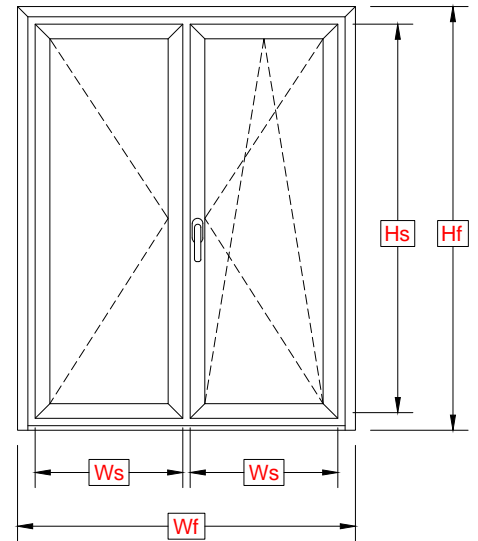
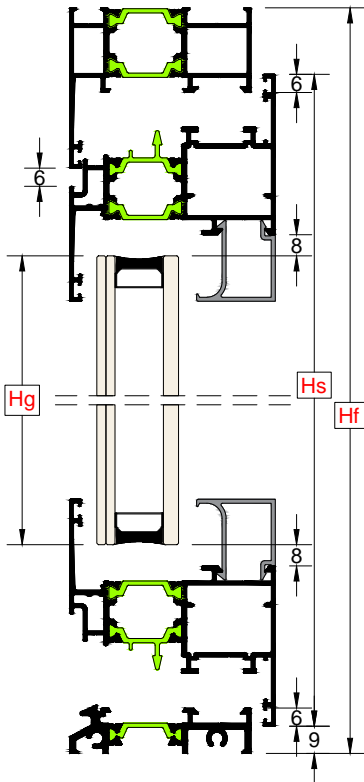

ΣΗΜΕΙΩΣΗ:

Τα μέτρα κοπής είναι ίδια τόσο για τα φύλλα με camera ευροπεα όσο και γι' αυτά με κάμερα περιμετρικού μηχανισμού

NOTE

The cutting instructions are the same for sashes with European Groove and ALU 16 Groove

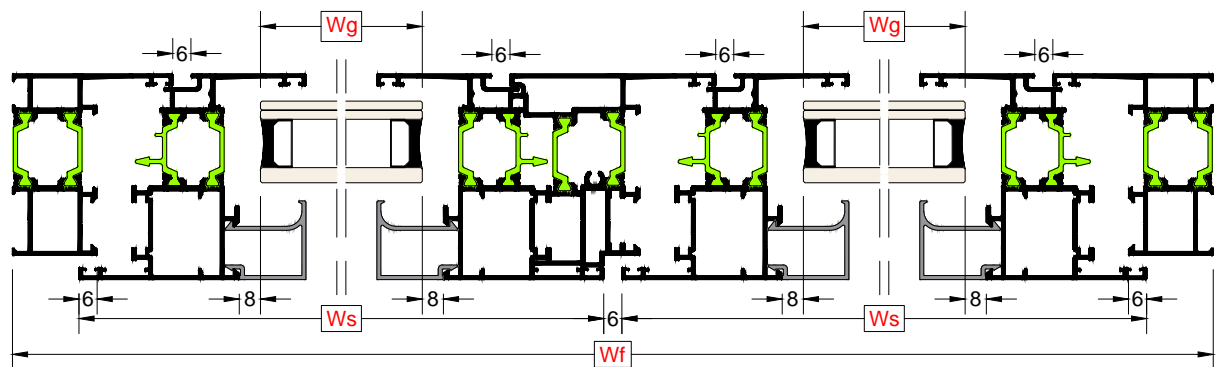

ΦΥΛΛΟ / SASH		Πλάτος φύλλου / Sash width (Ws)	Ύψος φύλλου / Sash height (Hs)
Κάσα-Frame (23mm)	TH-57104, -114	$Ws = \frac{Wf-40mm}{2}$	$Hs = Hf-26mm$
Κάσα-Frame (28mm)	TH-57101, -106, -113, -115, -116, -117, -118	$Ws = \frac{Wf-50mm}{2}$	$Hs = Hf-31mm$
Κάσα-Frame (33mm)	TH-57102, -103, -108, -109	$Ws = \frac{Wf-60mm}{2}$	$Hs = Hf-36mm$
Κάσα-Frame (55mm)	TH-57112, -119	$Ws = \frac{Wf-104mm}{2}$	$Hs = Hf-58mm$

Hf = Ύψος κάσας	Frame height
Wf = Πλάτος κάσας	Frame width
Hs = Ύψος φύλλου	Sash height
Ws = Πλάτος φύλλου	Sash width
Hg = Ύψος υαλοπίνακα	Glazing height
Wg = Πλάτος υαλοπίνακα	Glazing width
Ha = Ύψος μπινί	Adjoining height

ΥΑΛΟΠΙΝΑΚΑΣ / GLAZING		Πλάτος υαλοπίνακα / Glazing width (Wg)	Ύψος υαλοπίνακα / Glazing height (Hg)
Φύλλο-Sash	TH-57203, -232, -205, -233	$Wg = Ws-116mm$	$Hg = Hs-116mm$
Φύλλο-Sash	TH-57201, -231	$Wg = Ws-122mm$	$Hg = Hs-122mm$
Φύλλο-Sash	TH-57213, -221	$Wg = Ws-138mm$	$Hg = Hs-138mm$
Φύλλο-Sash	TH-57206, -234	$Wg = Ws-174mm$	$Hg = Hs-174mm$
Φύλλο-Sash	TH-57208, -235	$Wg = Ws-180mm$	$Hg = Hs-180mm$

ΜΠΙΝΙ / ADJOINING MULLION	Ύψος μπινί / Adjoining height (Ha)
TH-57301, -331	$Ha = Hs-82mm$

Τα μέτρα κοπής είναι θεωρητικά. Ο υπολογισμός τους βασίστηκε σε ιδανικές συνθήκες κοπής και συναρμογής.
The cutting standards are theoretical. The calculations was based at perfect cutting condition and joining.

Μέτρα κοπής | Μονόφυλλο Ανοιγόμενο με Κρυφό Φύλλο
Cutting instructions | Single Opening with Hidden Sash (HS)

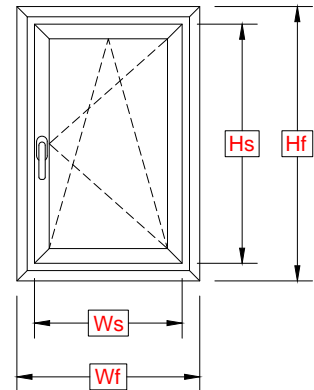
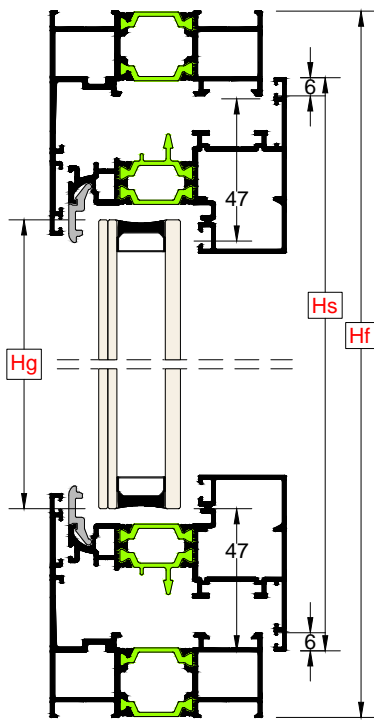

ΣΗΜΕΙΩΣΗ:

Τα μέτρα κοπής είναι ίδια τόσο για τα φύλλα με camera europaia όσο και γι' αυτά με κάμερα περιμετρικού μηχανισμού

NOTE

The cutting instructions are the same for sashes with European Groove and ALU 16 Groove

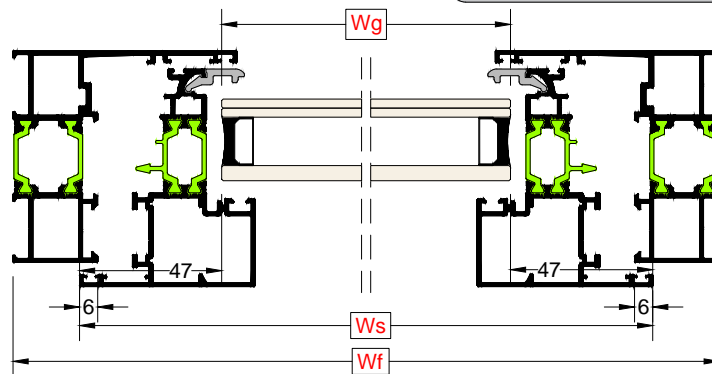

ΦΥΛΛΟ / SASH		Πλάτος φύλλου / Sash width (Ws)	Ύψος φύλλου / Sash height (Hs)
Κάσα-Frame (28mm)	TH-57106	Ws= Wf-44mm	Hs= Hf-44mm
ΥΑΛΟΠΙΝΑΚΑΣ / GLAZING		Πλάτος υαλοπίνακα / Glazing width (Wg)	Ύψος υαλοπίνακα / Glazing height (Hg)
Φύλλο-Sash	TH-57210, -211	Wg= Ws-94mm	Hg= Hs-94mm

Hf = Ύψος κάσας	Frame height
Wf = Πλάτος κάσας	Frame width
Hs = Ύψος φύλλου	Sash height
Ws = Πλάτος φύλλου	Sash width
Hg = Ύψος υαλοπίνακα	Glazing height
Wg = Πλάτος υαλοπίνακα	Glazing width

Τα μέτρα κοπής είναι θεωρητικά. Ο υπολογισμός τους βασίστηκε σε ιδανικές συνθήκες κοπής και συναρμογής.
The cutting standards are theoretical. The calculations was based at perfect cutting condition and joining.

Μέτρα Κοπής | Δίφυλλο Ανοιγόμενο με Κρυφό Φύλλο
Cutting Instructions | Double Opening with Hidden Sash (HS)

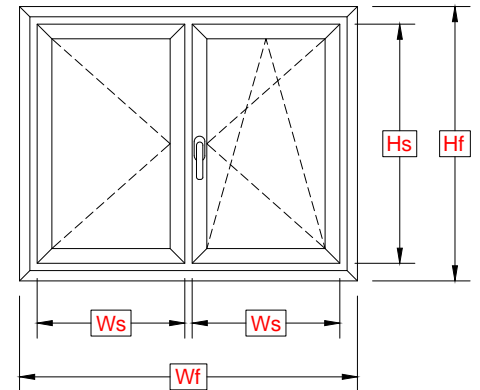
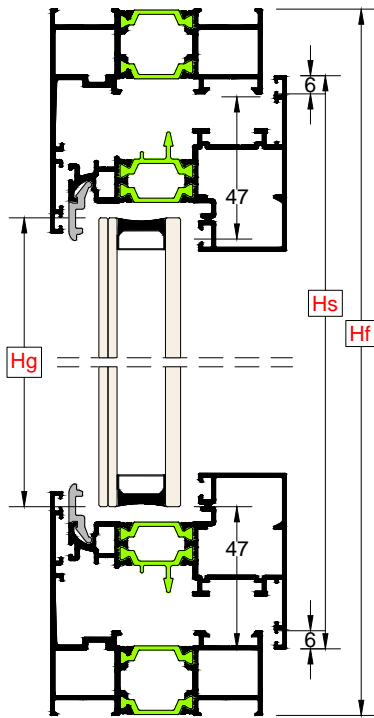

ΣΗΜΕΙΩΣΗ:

Τα μέτρα κοπής είναι ίδια τόσο για τα φύλλα με camera ευροπεα όσο και γι' αυτά με κάμερα περιμετρικού μηχανισμού

NOTE

The cutting instructions are the same for sashes with European Groove and ALU 16 Groove

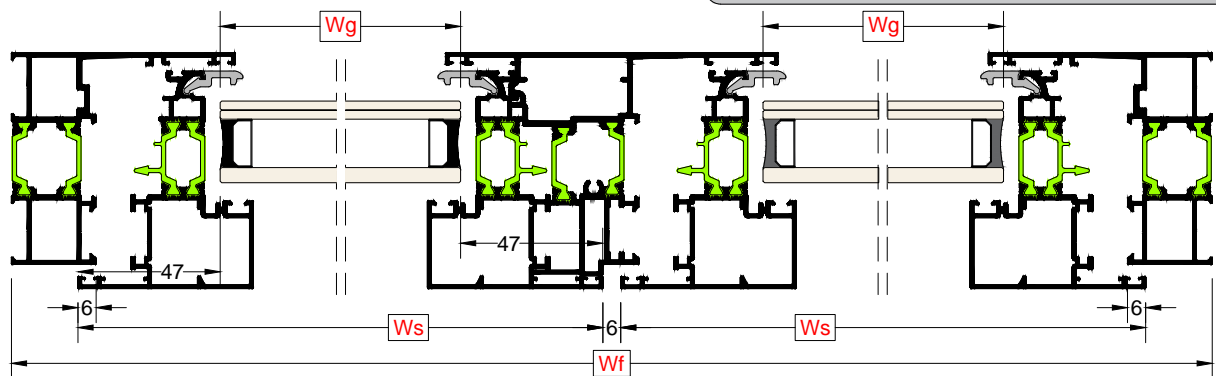

ΦΥΛΛΟ / SASH		Πλάτος φύλλου / Sash width (Ws)	Ύψος φύλλου / Sash height (Hs)
Κάσα-Frame	TH-57106	$Ws = \frac{Wf - 50mm}{2}$	$Hs = Hf - 44mm$

Hf = Ύψος κάσας	Frame height
Wf = Πλάτος κάσας	Frame width
Hs = Ύψος φύλλου	Sash height
Ws = Πλάτος φύλλου	Sash width
Hg = Ύψος υαλοπίνακα	Glazing height
Wg = Πλάτος υαλοπίνακα	Glazing width
Ha = Ύψος μπινί	Adjoining height

ΥΑΛΟΠΙΝΑΚΑΣ / GLAZING		Πλάτος υαλοπίνακα / Glazing width (Wg)	Ύψος υαλοπίνακα / Glazing height (Hg)
Φύλλο-Sash	TH-57210, -211	$Wg = Ws - 94mm$	$Hg = Hs - 94mm$

ΜΠΙΝΙ / ADJOINING MULLION		Ύψος μπινί / Adjoining height (Ha)
	TH-57302, -332	$Ha = Hs - 112mm$

Τα μέτρα κοπής είναι θεωρητικά. Ο υπολογισμός τους βασίστηκε σε ιδανικές συνθήκες κοπής και συναρμογής.
The cutting standards are theoretical. The calculations was based at perfect cutting condition and joining.

Μέτρα Κοπής | Μονόφυλλη Ανοιγόμενη Πόρτα
Cutting Instructions | Single Opening Door

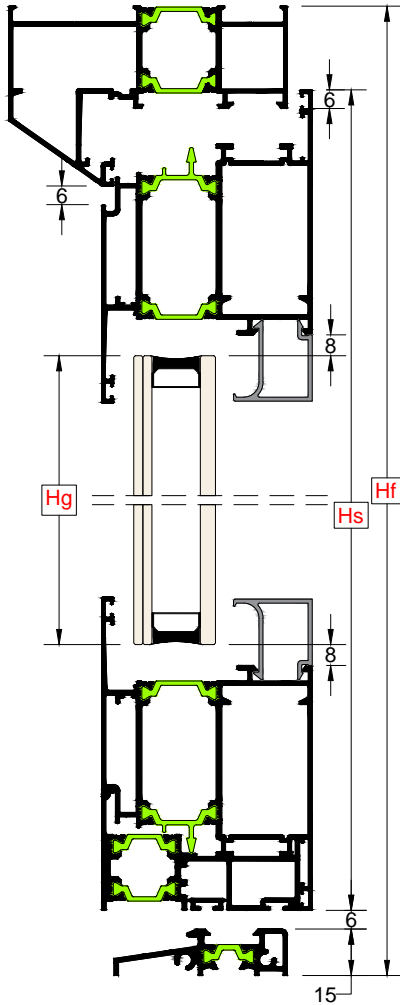

ΣΗΜΕΙΩΣΗ:

Τα μέτρα κοπής είναι ίδια τόσο για τα φύλλα με camera ευροπaea όσο και γι' αυτά με κάμερα περιμετρικού μηχανισμού

NOTE

The cutting instructions are the same for sashes with European Groove and ALU 16 Groove

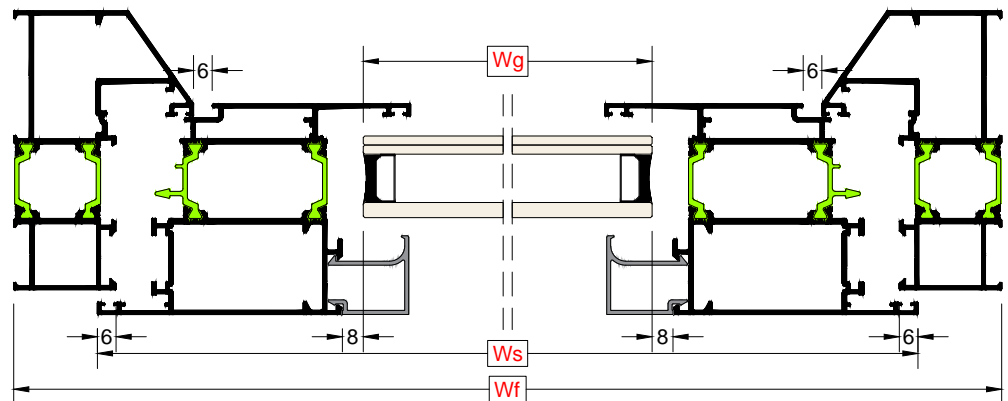
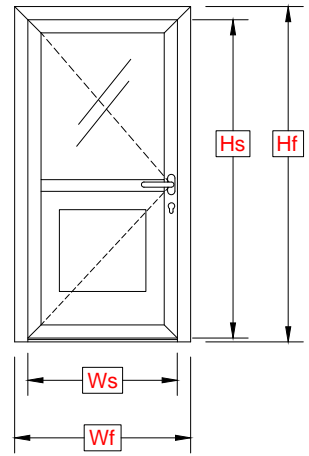

ΦΥΛΛΟ / SASH		Πλάτος φύλλου / Sash width (Ws)	Ύψος φύλλου / Sash height (Hs)
Κάσα-Frame (33mm)	TH-57102, -103, -108, -109	Ws= Wf-54mm	Hs= Hf-48mm
Κάσα-Frame (55mm)	TH-57112, -119	Ws= Wf-98mm	Hs= Hf-70mm

Hf = Ύψος κάσας	Frame height
Wf = Πλάτος κάσας	Frame width
Hs = Ύψος φύλλου	Sash height
Ws = Πλάτος φύλλου	Sash width
Hg = Ύψος υαλοπίνακα	Glazing height
Wg = Πλάτος υαλοπίνακα	Glazing width

ΥΑΛΟΠΙΝΑΚΑΣ / GLAZING		Πλάτος υαλοπίνακα / Glazing width (Wg)	Ύψος υαλοπίνακα / Glazing height (Hg)
Φύλλο-Sash	TH-57206, -234	Wg= Ws-174mm	Hg= Hs-174mm
Φύλλο-Sash	TH-57208, -235	Wg= Ws-180mm	Hg= Hs-180mm

Τα μέτρα κοπής είναι θεωρητικά. Ο υπολογισμός τους βασίστηκε σε ιδανικές συνθήκες κοπής και συναρμολόγησης.
The cutting standards are theoretical. The calculations were based on perfect cutting condition and joining.

Μέτρα Κοπής | Μονόφυλλη Ανοιγόμενη Πόρτα
Cutting Instructions | Single Opening Door

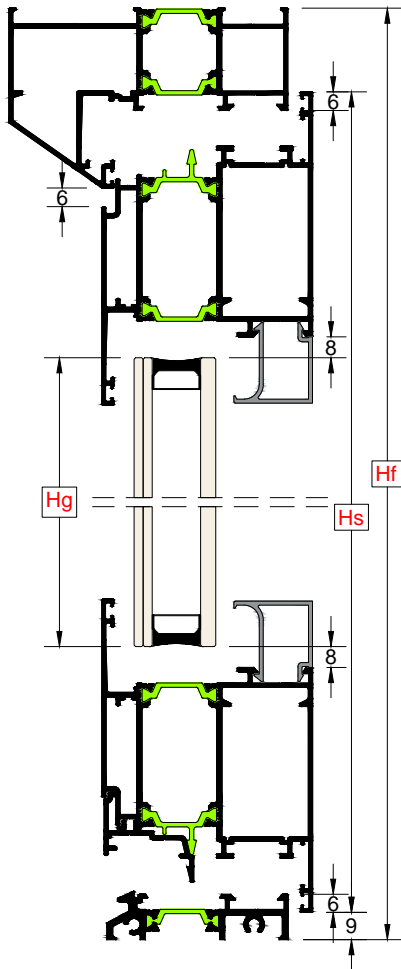

ΣΗΜΕΙΩΣΗ:

Τα μέτρα κοπής είναι ίδια τόσο για τα φύλλα με camera europa όσο και γι' αυτά με κάμερα περιμετρικού μηχανισμού

NOTE

The cutting instructions are the same for sashes with European Groove and ALU 16 Groove

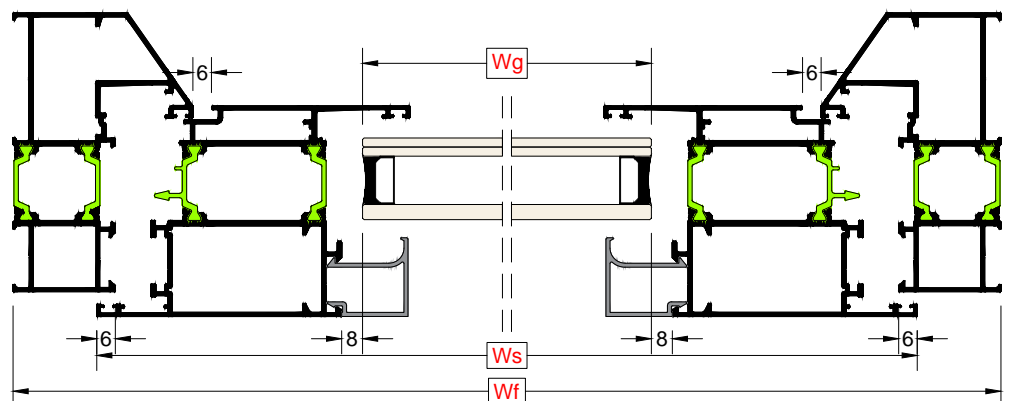
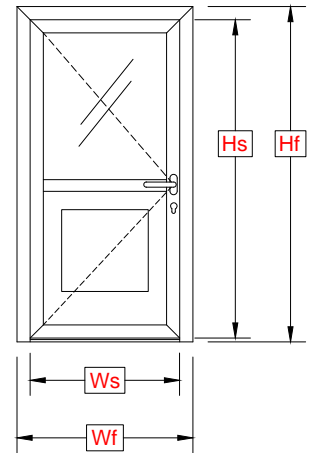

ΦΥΛΛΟ / SASH		Πλάτος φύλλου / Sash width (Ws)	Ύψος φύλλου / Sash height (Hs)
Κάσα-Frame (33mm)	TH-57102, -103, -108, -109	Ws= Wf-54mm	Hs= Hf-36mm
Κάσα-Frame (55mm)	TH-57112, -119	Ws= Wf-98mm	Hs= Hf-58mm

Hf = Ύψος κάσας	Frame height
Wf = Πλάτος κάσας	Frame width
Hs = Ύψος φύλλου	Sash height
Ws = Πλάτος φύλλου	Sash width
Hg = Ύψος υαλοπίνακα	Glazing height
Wg = Πλάτος υαλοπίνακα	Glazing width

ΥΑΛΟΠΙΝΑΚΑΣ / GLAZING		Πλάτος υαλοπίνακα / Glazing width (Wg)	Ύψος υαλοπίνακα / Glazing height (Hg)
Φύλλο-Sash	TH-57206, -234	Wg= Ws-174mm	Hg= Hs-174mm
Φύλλο-Sash	TH-57208, -235	Wg= Ws-180mm	Hg= Hs-180mm

Τα μέτρα κοπής είναι θεωρητικά. Ο υπολογισμός τους βασίστηκε σε ιδανικές συνθήκες κοπής και συναρμογής.
The cutting standards are theoretical. The calculations was based at perfect cutting condition and joining.

Μέτρα Κοπής | Μονόφυλλα Ανοιγόμενη Πόρτα με Ταμπλά
Cutting Instructions | Single Opening Door with Kickplate

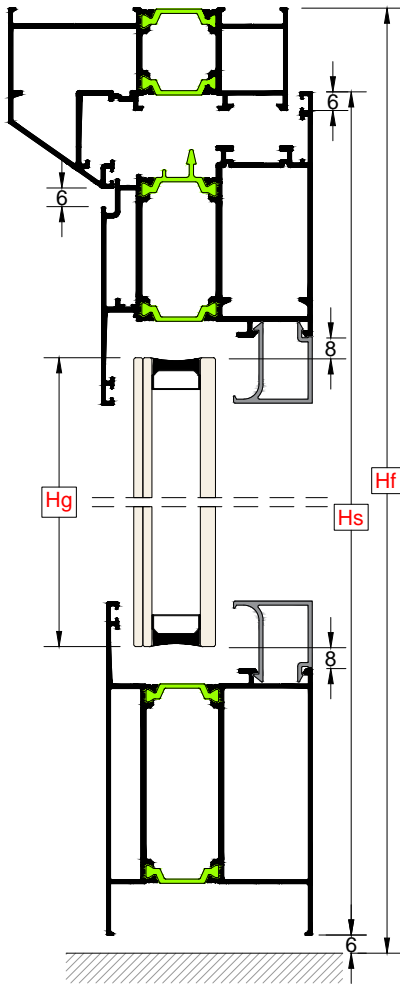

ΣΗΜΕΙΩΣΗ:

Τα μέτρα κοπής είναι ίδια τόσο για τα φύλλα με camera ευροπεία όσο και γι' αυτά με κάμερα περιμετρικού μηχανισμού

NOTE

The cutting instructions are the same for sashes with European Groove and ALU 16 Groove

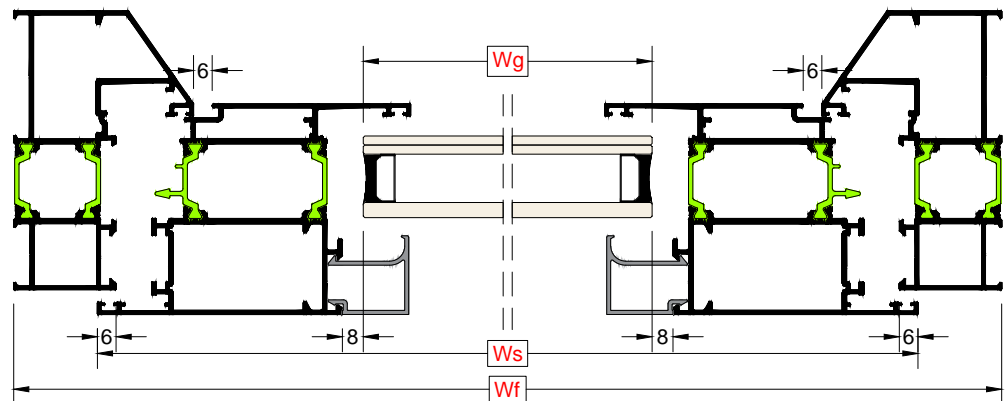
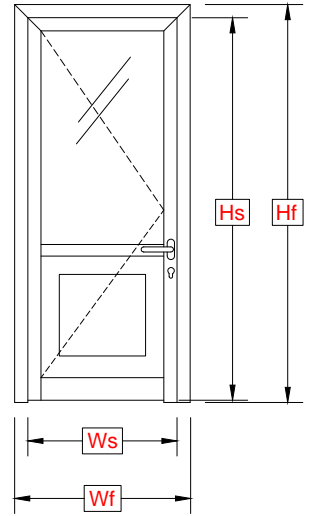

ΦΥΛΛΟ / SASH		Πλάτος φύλλου / Sash width (Ws)	Ύψος φύλλου / Sash height (Hs)
Κάσα-Frame (33mm)	TH-57102, -103, -108, -109	Ws= Wf-54mm	Hs= Hf-33mm
Κάσα-Frame (55mm)	TH-57112, -119	Ws= Wf-98mm	Hs= Hf-55mm

Hf = Ύψος κάσας	Frame height
Wf = Πλάτος κάσας	Frame width
Hs = Ύψος φύλλου	Sash height
Ws = Πλάτος φύλλου	Sash width
Hg = Ύψος υαλοπίνακα	Glazing height
Wg = Πλάτος υαλοπίνακα	Glazing width

ΥΑΛΟΠΙΝΑΚΑΣ / GLAZING		Πλάτος υαλοπίνακα / Glazing width (Wg)	Ύψος υαλοπίνακα / Glazing height (Hg)
Φύλλο-Sash	TH-57206, -234	Wg= Ws-174mm	Hg= Hs-183mm
Φύλλο-Sash	TH-57208, -235	Wg= Ws-180mm	Hg= Hs-196mm

Τα μέτρα κοπής είναι θεωρητικά. Ο υπολογισμός τους βασίστηκε σε ιδανικές συνθήκες κοπής και συναρμολόγησης.
The cutting standards are theoretical. The calculations were based on perfect cutting condition and joining.

Μέτρα Κοπής | Δίφυλλη Ανοιγόμενη Πόρτα με Ταμπλά
Cutting Instructions | Double Opening Door with Kickplate

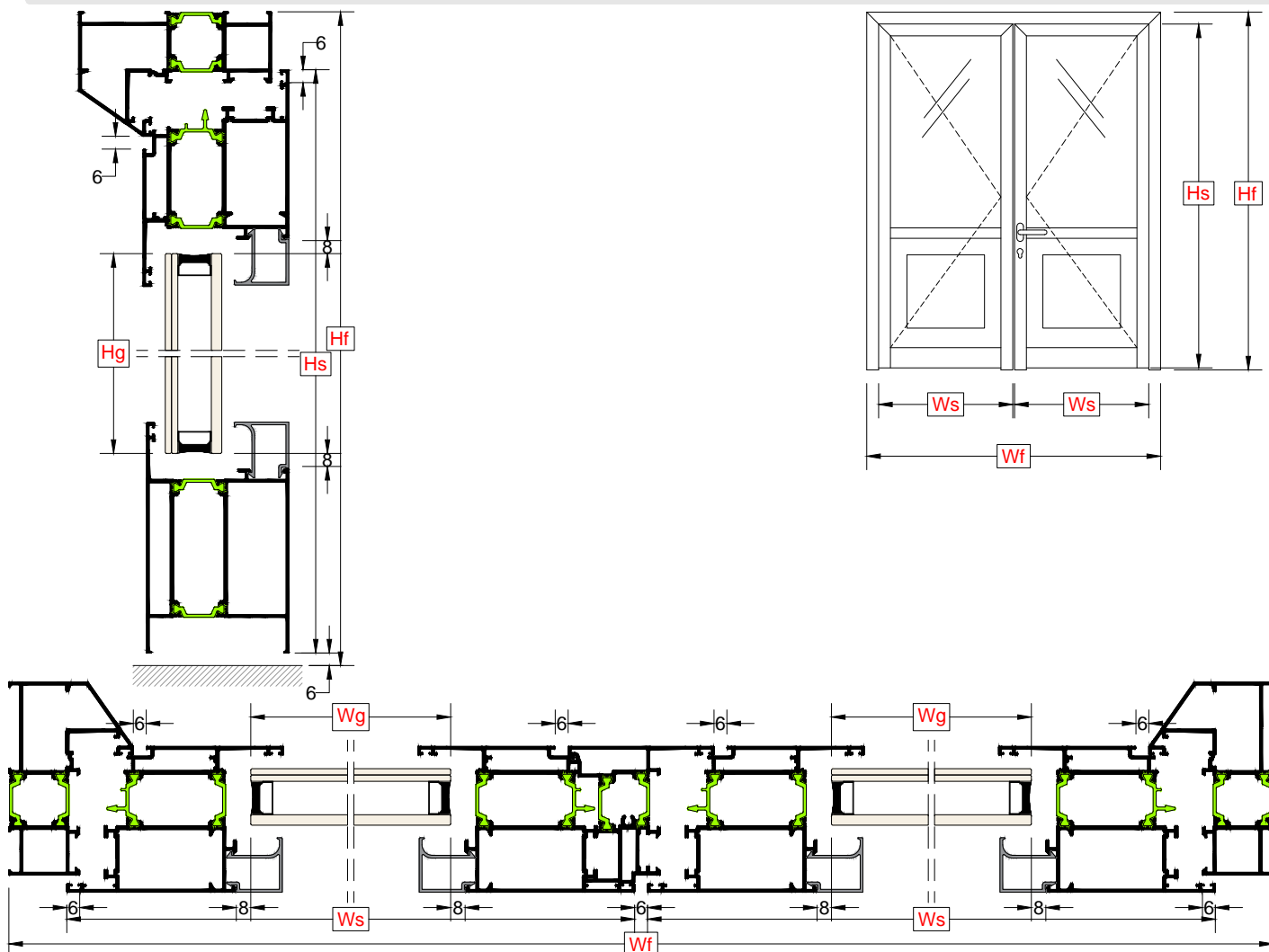

ΦΥΛΛΟ / SASH		Πλάτος φύλλου / Sash width (Ws)	Ύψος φύλλου / Sash height (Hs)
Κάσα-Frame (33mm)	TH-57102, -103, -108, -109	$Ws = \frac{Wf - 60\text{mm}}{2}$	$Hs = Hf - 33\text{mm}$
Κάσα-Frame (55mm)	TH-57112, -119	$Ws = \frac{Wf - 104\text{mm}}{2}$	$Hs = Hf - 55\text{mm}$

Hf = Ύψος κάσας	Frame height
Wf = Πλάτος κάσας	Frame width
Hs = Ύψος φύλλου	Sash height
Ws = Πλάτος φύλλου	Sash width
Hg = Ύψος υαλοπίνακα	Glazing height
Wg = Πλάτος υαλοπίνακα	Glazing width
Ha = Ύψος μπινί	Adjoining height

ΥΑΛΟΠΙΝΑΚΑΣ / GLAZING		Πλάτος υαλοπίνακα / Glazing width (Wg)	Ύψος υαλοπίνακα / Glazing height (Hg)
Φύλλο-Sash	TH-57206, -234	$Wg = Ws - 174\text{mm}$	$Hg = Hs - 183\text{mm}$
Φύλλο-Sash	TH-57208, -235	$Wg = Ws - 180\text{mm}$	$Hg = Hs - 196\text{mm}$

ΜΠΙΝΙ / ADJOINING MULLION		Ύψος μπινί / Adjoining height (Ha)
		$Ha = Hs - 45\text{mm}$
TH-57301, -331		

Τα μέτρα κοπής είναι θεωρητικά. Ο υπολογισμός τους βασίστηκε σε ιδανικές συνθήκες κοπής και συναρμογής.
The cutting standards are theoretical. The calculations were based on perfect cutting condition and joining.

Μέτρα κοπής | Μονόφυλλη Ανοιγόμενη Πόρτα
Cutting Instructions | Single Opening Door

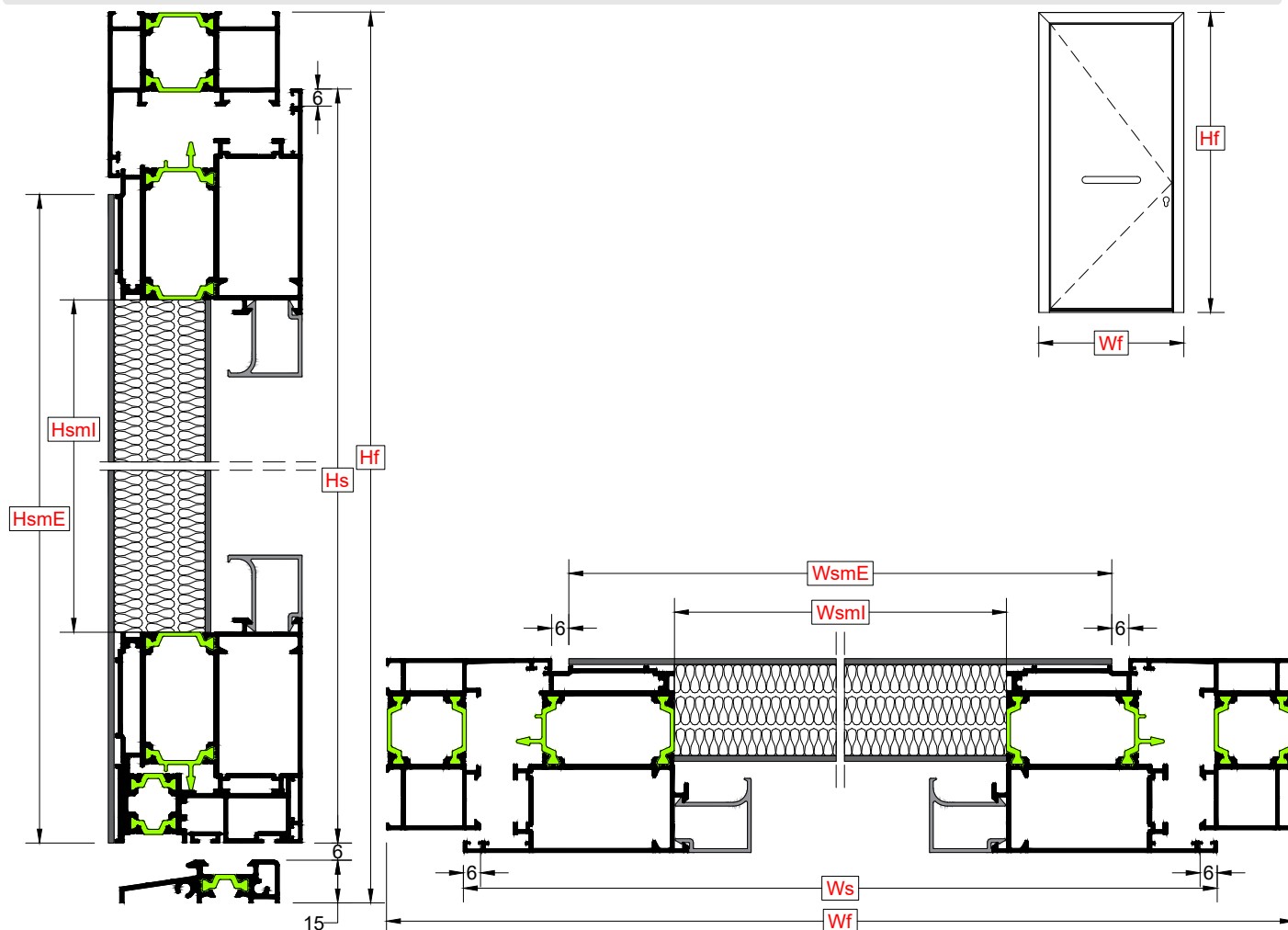

ΦΥΛΛΟ / SASH (TH-57215)		Πλάτος φύλλου / Sash width (Ws)	Ύψος φύλλου / Sash height (Hs)
Κάσα-Frame (33mm)	TH-57102, -103, -108, -109	$Ws = Wf - 54\text{mm}$	$Hs = Hf - 48\text{mm}$
Κάσα-Frame (55mm)	TH-57112, -119	$Ws = Wf - 98\text{mm}$	$Hs = Hf - 70\text{mm}$

ΛΑΜΑΡΙΝΑ / SHEET METAL		Πλάτος λαμαρίνας / Sheet metal width	Ύψος λαμαρίνας / Sheet metal height
Φύλλο-Sash	TH-57215	$WsmE = Ws - 74\text{mm}$	$HsmE = Hs - 37\text{mm}$
Φύλλο-Sash	TH-57215	$WsmI = Ws - 148\text{mm}$	$HsmI = Hs - 148\text{mm}$

Hf = Ύψος κάσας		Frame height
Wf = Πλάτος κάσας		Frame width
Hs = Ύψος φύλλου		Sash height
Ws = Πλάτος φύλλου		Sash width
$WsmE$ = Πλάτος εξωτερικής λαμαρίνας		External sheet metal width
$WsmI$ = Πλάτος εσωτερικής λαμαρίνας		Internal sheet metal width
$HsmE$ = Ύψος εξωτερικής λαμαρίνας		External sheet metal height
$HsmI$ = Ύψος εσωτερικής λαμαρίνας		Internal sheet metal height

Τα μέτρα κοπής είναι θεωρητικά.
Ο υπολογισμός τους βασίστηκε σε
ιδανικές συνθήκες κοπής και
συναρμολόγησης.
The cutting standards are theoretical.
The calculations was based at perfect
cutting condition and joining.

Μέτρα Κοπής | Μονόφυλλη Ανοιγόμενη Πόρτα
Cutting Instructions | Single Opening Door

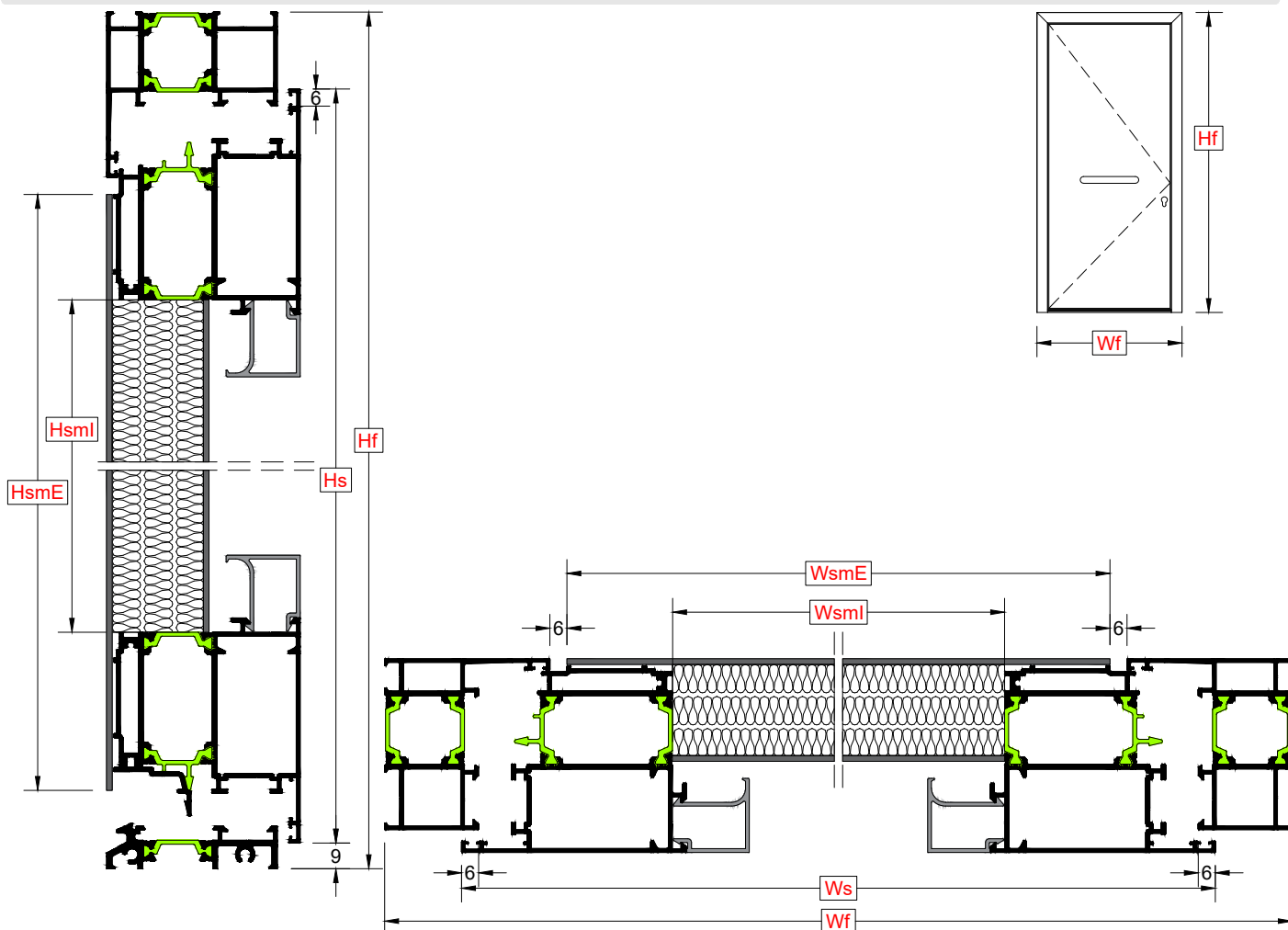

ΦΥΛΛΟ / SASH (TH-57215)		Πλάτος φύλλου / Sash width (Ws)	Ύψος φύλλου / Sash height (Hs)
Κάσα-Frame (33mm)	TH-57102, -103, -108, -109	$Ws = Wf - 54\text{mm}$	$Hs = Hf - 36\text{mm}$
Κάσα-Frame (55mm)	TH-57112, -119	$Ws = Wf - 98\text{mm}$	$Hs = Hf - 58\text{mm}$

ΛΑΜΑΡΙΝΑ / SHEET METAL		Πλάτος λαμαρίνας / Sheet metal width	Ύψος λαμαρίνας / Sheet metal height
Φύλλο-Sash	TH-57215	$WsmE = Ws - 74\text{mm}$	$HsmE = Hs - 56\text{mm}$
Φύλλο-Sash	TH-57215	$WsmI = Ws - 148\text{mm}$	$HsmI = Hs - 148\text{mm}$

Hf = Ύψος κάσας		Frame height
Wf = Πλάτος κάσας		Frame width
Hs = Ύψος φύλλου		Sash height
Ws = Πλάτος φύλλου		Sash width
$WsmE$ = Πλάτος εξωτερικής λαμαρίνας		External sheet metal width
$WsmI$ = Πλάτος εσωτερικής λαμαρίνας		Internal sheet metal width
$HsmE$ = Ύψος εξωτερικής λαμαρίνας		External sheet metal height
$HsmI$ = Ύψος εσωτερικής λαμαρίνας		Internal sheet metal height

Τα μέτρα κοπής είναι θεωρητικά. Ο υπολογισμός τους βασίστηκε σε ιδανικές συνθήκες κοπής και συναρμολόγησης.
The cutting standards are theoretical. The calculations were based on perfect cutting condition and joining.

Μέτρα Κοπής | Μονόφυλλη Ανοιγόμενη Πόρτα
Cutting Instructions | Single Opening Door

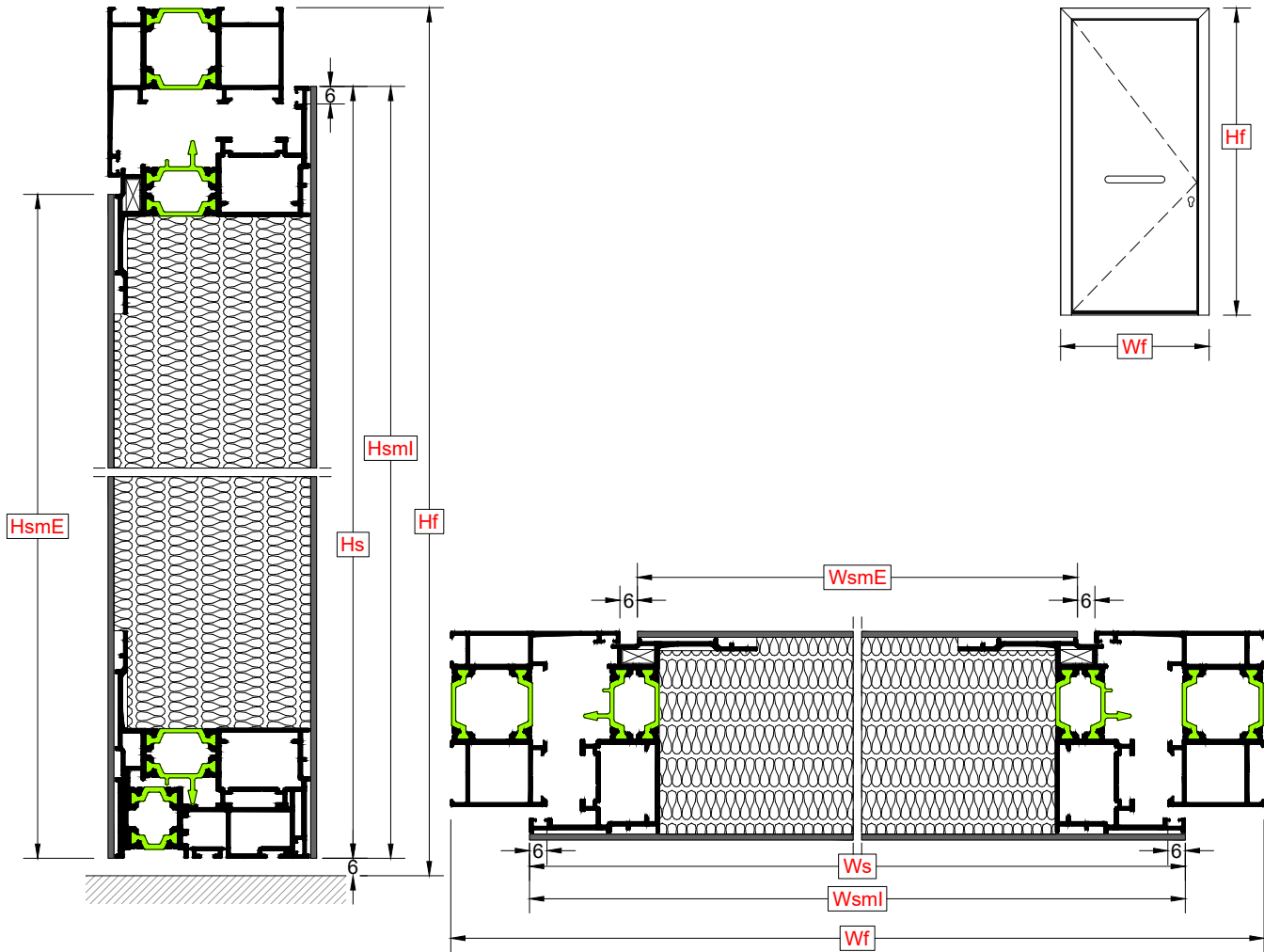

ΦΥΛΛΟ / SASH (TH-57214)		Πλάτος φύλλου / Sash width (Ws)	Ύψος φύλλου / Sash height (Hs)
Κάσα-Frame (33mm)	TH-57102, -103, -108, -109	$Ws = Wf - 54\text{mm}$	$Hs = Hf - 33\text{mm}$
Κάσα-Frame (55mm)	TH-57112, -119	$Ws = Wf - 98\text{mm}$	$Hs = Hf - 55\text{mm}$

ΛΑΜΑΡΙΝΑ / SHEET METAL		Πλάτος λαμαρίνας / Sheet metal width	Ύψος λαμαρίνας / Sheet metal height
Φύλλο-Sash	TH-57214	$WsmE = Ws - 74\text{mm}$	$HsmE = Hs - 37\text{mm}$
Φύλλο-Sash	TH-57214	$WsmI = Ws$	$HsmI = Hs$

Hf = Ύψος κάσας	Frame height
Wf = Πλάτος κάσας	Frame width
Hs = Ύψος φύλλου	Sash height
Ws = Πλάτος φύλλου	Sash width
WsmE = Πλάτος εξωτερικής λαμαρίνας	External sheet metal width
WsmI = Πλάτος εσωτερικής λαμαρίνας	Internal sheet metal width
HsmE = Ύψος εξωτερικής λαμαρίνας	External sheet metal height
HsmI = Ύψος εσωτερικής λαμαρίνας	Internal sheet metal height

Τα μέτρα κοπής είναι θεωρητικά. Ο υπολογισμός τους βασίστηκε σε ιδανικές συνθήκες κοπής και συναρμολόγησης.
The cutting standards are theoretical. The calculations were based on perfect cutting conditions and joining.

Μέτρα Κοπής | Μονόφυλλη Ανοιγόμενη Πόρτα
Cutting Instructions | Single Opening Door

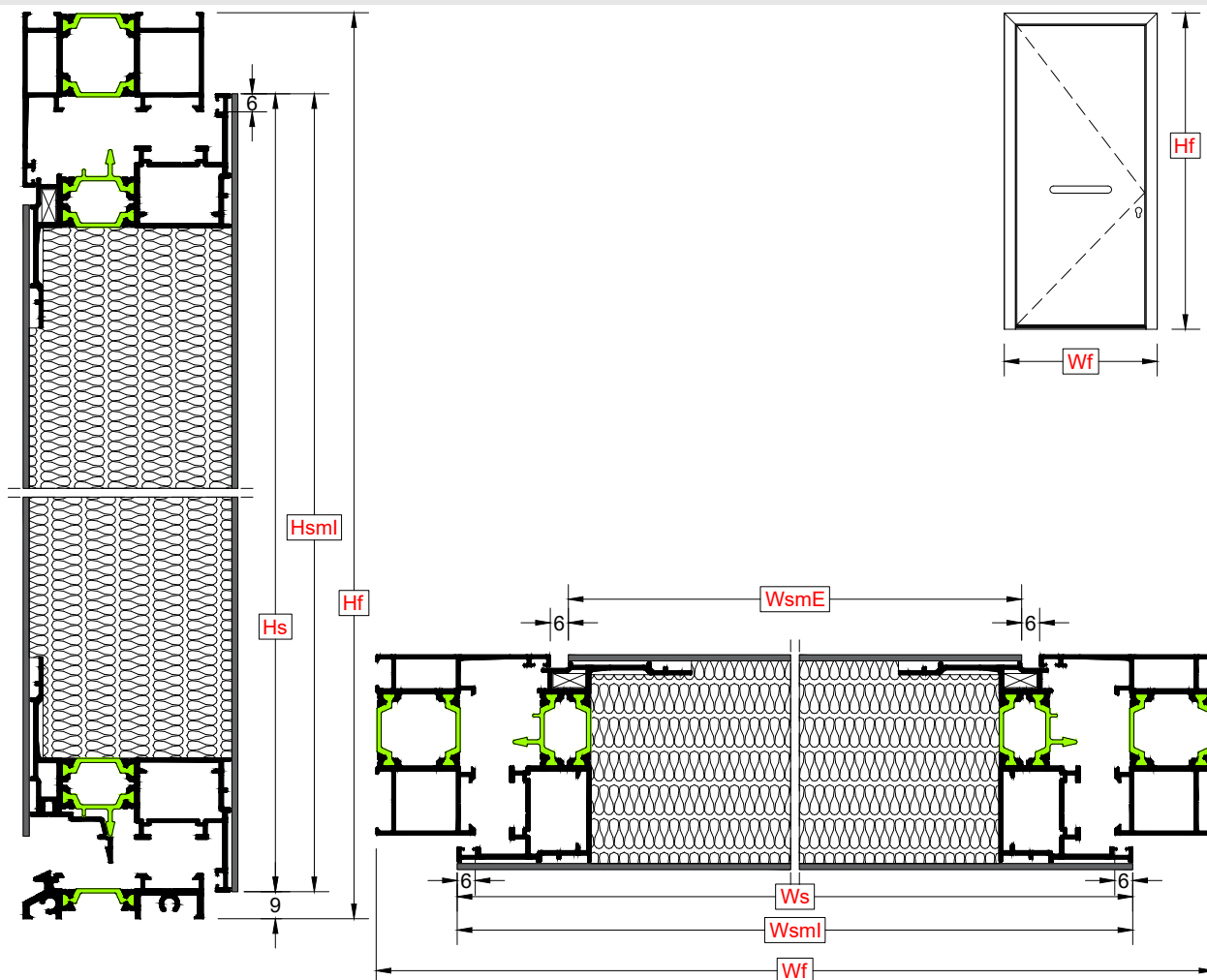

ΦΥΛΛΟ / SASH (TH-57214)		Πλάτος φύλλου / Sash width (Ws)	Ύψος φύλλου / Sash height (Hs)
Κάσα-Frame (33mm)	TH-57102, -103, -108, -109	$Ws = Wf - 54\text{mm}$	$Hs = Hf - 36\text{mm}$
Κάσα-Frame (55mm)	TH-57112, -119	$Ws = Wf - 98\text{mm}$	$Hs = Hf - 58\text{mm}$

ΛΑΜΑΡΙΝΑ / SHEET METAL		Πλάτος λαμαρίνας / Sheet metal width	Ύψος λαμαρίνας / Sheet metal height
Φύλλο-Sash	TH-57214	$WsmE = Ws - 74\text{mm}$	$HsmE = Hs - 66\text{mm}$
Κάσα-Frame (55mm)	TH-57214	$WsmI = Ws$	$HsmI = Hs$

Hf = Ύψος κάσας		Frame height
Wf = Πλάτος κάσας		Frame width
Hs = Ύψος φύλλου		Sash height
Ws = Πλάτος φύλλου		Sash width
WsmE = Πλάτος εξωτερικής λαμαρίνας		External sheet metal width
WsmI = Πλάτος εσωτερικής λαμαρίνας		Internal sheet metal width
HsmE = Ύψος εξωτερικής λαμαρίνας		External sheet metal height
HsmI = Ύψος εσωτερικής λαμαρίνας		Internal sheet metal height

Τα μέτρα κοπής είναι θεωρητικά. Ο υπολογισμός τους βασίστηκε σε ιδανικές συνθήκες κοπής και συναρμολόγησης.
The cutting standards are theoretical. The calculations were based on perfect cutting condition and joining.

Μέτρα Κοπής | Δίφυλλη Ανοιγόμενη Πόρτα με Επίπεδη Τάπα
Cutting Instructions | Double Opening Door with Flat Cap

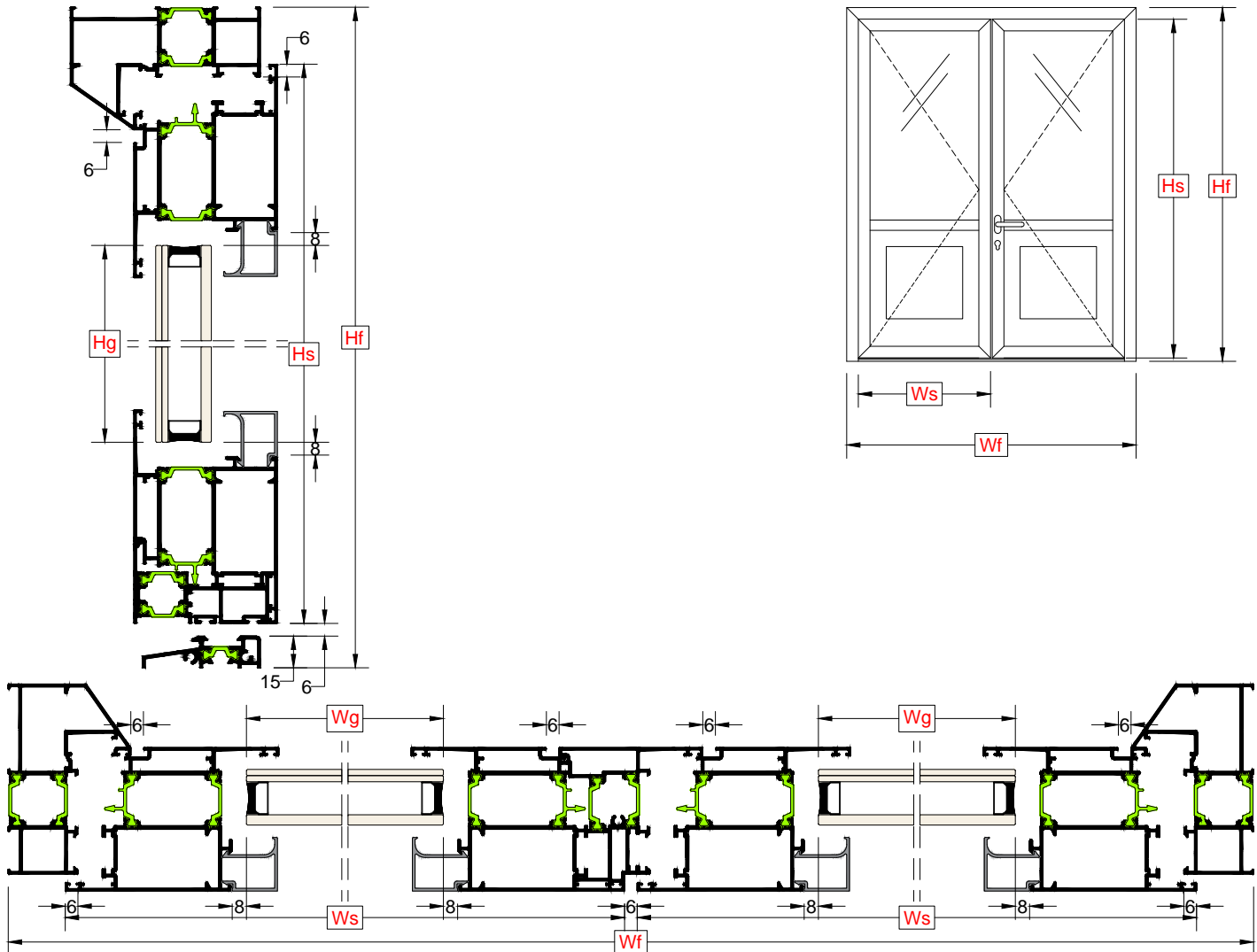

ΦΥΛΛΟ / SASH		Πλάτος φύλλου / Sash width (Ws)	Ύψος φύλλου / Sash height (Hs)
Κάσα-Frame (33mm)	TH-57102, -103, -108, -109	$Ws = \frac{Wf - 60mm}{2}$	$Hs = Hf - 48mm$
Κάσα-Frame (55mm)	TH-57112, -119	$Ws = \frac{Wf - 104mm}{2}$	$Hs = Hf - 70mm$

Hf = Ύψος κάσας	Frame height
Wf = Πλάτος κάσας	Frame width
Hs = Ύψος φύλλου	Sash height
Ws = Πλάτος φύλλου	Sash width
Hg = Ύψος υαλοπίνακα	Glazing height
Wg = Πλάτος υαλοπίνακα	Glazing width
Ha = Ύψος μπινί	Adjoining height

ΥΑΛΟΠΙΝΑΚΑΣ / GLAZING		Πλάτος υαλοπίνακα / Glazing width (Wg)	Ύψος υαλοπίνακα / Glazing height (Hg)
Φύλλο-Sash	TH-57206, -234	$Wg = Ws - 174mm$	$Hg = Hs - 174mm$
Φύλλο-Sash	TH-57208, -235	$Wg = Ws - 180mm$	$Hg = Hs - 180mm$

ΜΠΙΝΙ / ADJOINING MULLION		Ύψος μπινί / Adjoining height (Ha)
TH-57301, -331		$Ha = Hs - 45mm$

Τα μέτρα κοπής είναι θεωρητικά. Ο υπολογισμός τους βασίστηκε σε ιδανικές συνθήκες κοπής και συναρμολόγησης.
The cutting standards are theoretical. The calculations were based on perfect cutting condition and joining.

Μέτρα Κοπής | Δίφυλλη Ανοιγόμενη Πόρτα με Επίπεδη Τάπα
Cutting Instructions | Double Opening Door with Flat Cap

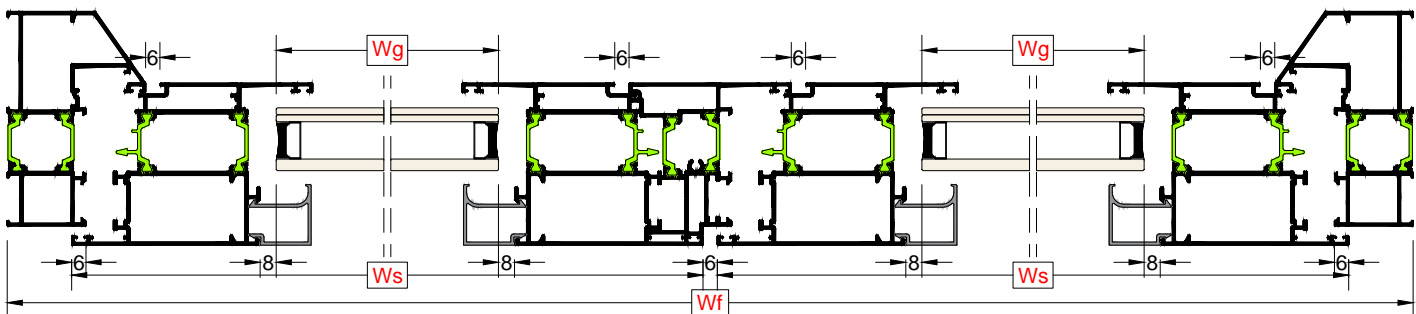
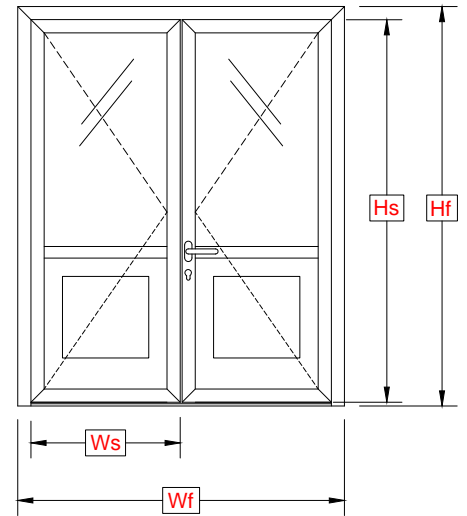
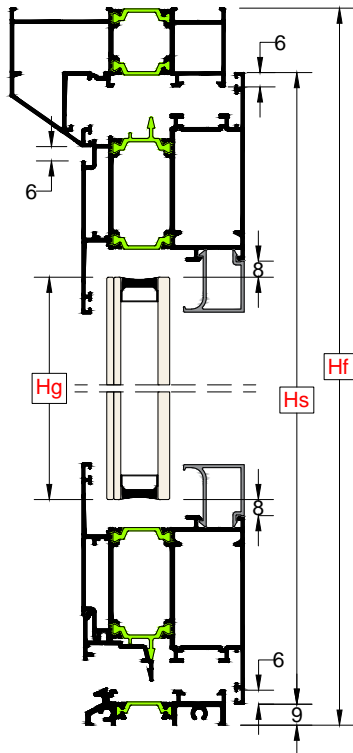

ΦΥΛΛΟ / SASH		Πλάτος φύλλου / Sash width (Ws)	Ύψος φύλλου / Sash height (Hs)
Κάσα-Frame (33mm)	TH-57102, -103, -108, -109	$Ws = \frac{Wf - 60\text{mm}}{2}$	$Hs = Hf - 36\text{mm}$
Κάσα-Frame (55mm)	TH-57112, -119	$Ws = \frac{Wf - 104\text{mm}}{2}$	$Hs = Hf - 58\text{mm}$

Hf = Ύψος κάσας	Frame height
Wf = Πλάτος κάσας	Frame width
Hs = Ύψος φύλλου	Sash height
Ws = Πλάτος φύλλου	Sash width
Hg = Ύψος υαλοπίνακα	Glazing height
Wg = Πλάτος υαλοπίνακα	Glazing width
Ha = Ύψος μπινί	Adjoining height

ΥΑΛΟΠΙΝΑΚΑΣ / GLAZING		Πλάτος υαλοπίνακα / Glazing width (Wg)	Ύψος υαλοπίνακα / Glazing height (Hg)
Φύλλο-Sash	TH-57206, -234	$Wg = Ws - 174\text{mm}$	$Hg = Hs - 174\text{mm}$
Φύλλο-Sash	TH-57208, -235	$Wg = Ws - 180\text{mm}$	$Hg = Hs - 180\text{mm}$

ΜΠΙΝΙ / ADJOINING MULLION		Ύψος μπινί / Adjoining height (Ha)
		$Ha = Hs - 82\text{mm}$

Τα μέτρα κοπής είναι θεωρητικά. Ο υπολογισμός τους βασίστηκε σε ιδανικές συνθήκες κοπής και συναρμογής.
The cutting standards are theoretical. The calculations were based on perfect cutting condition and joining.

Μέτρα Κοπής | Δίφυλλο Ανοιγόμενο σε Ενιαία Κάσα TH 57108 με Πατζούρι
Cutting Instructions | Double Opening with Frame TH 57108 with Shutter Sash

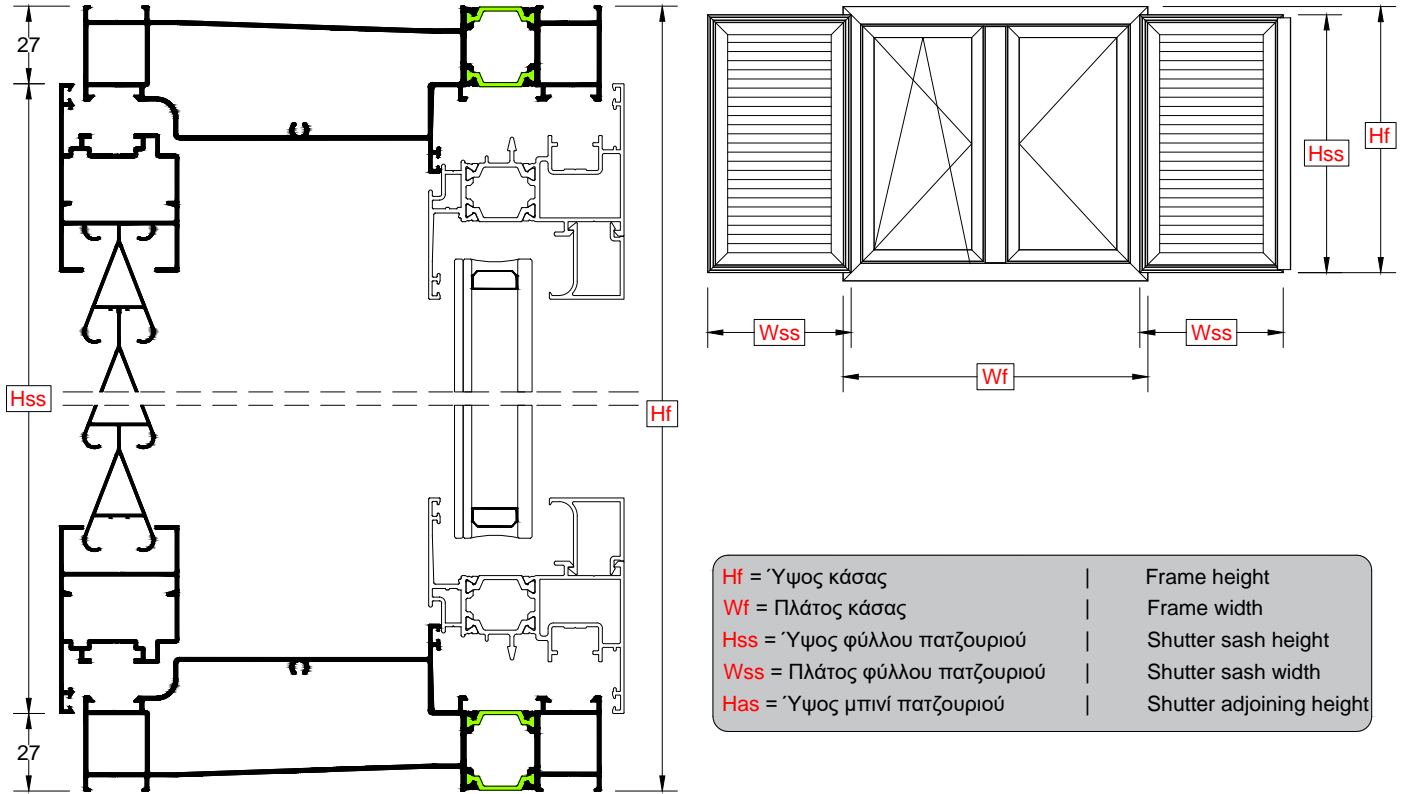

- Hf = Ύψος κάσας | Frame height
- Wf = Πλάτος κάσας | Frame width
- Hss = Ύψος φύλλου πατζουριού | Shutter sash height
- Wss = Πλάτος φύλλου πατζουριού | Shutter sash width
- Hsa = Ύψος μπινι πατζουριού | Shutter adjoining height

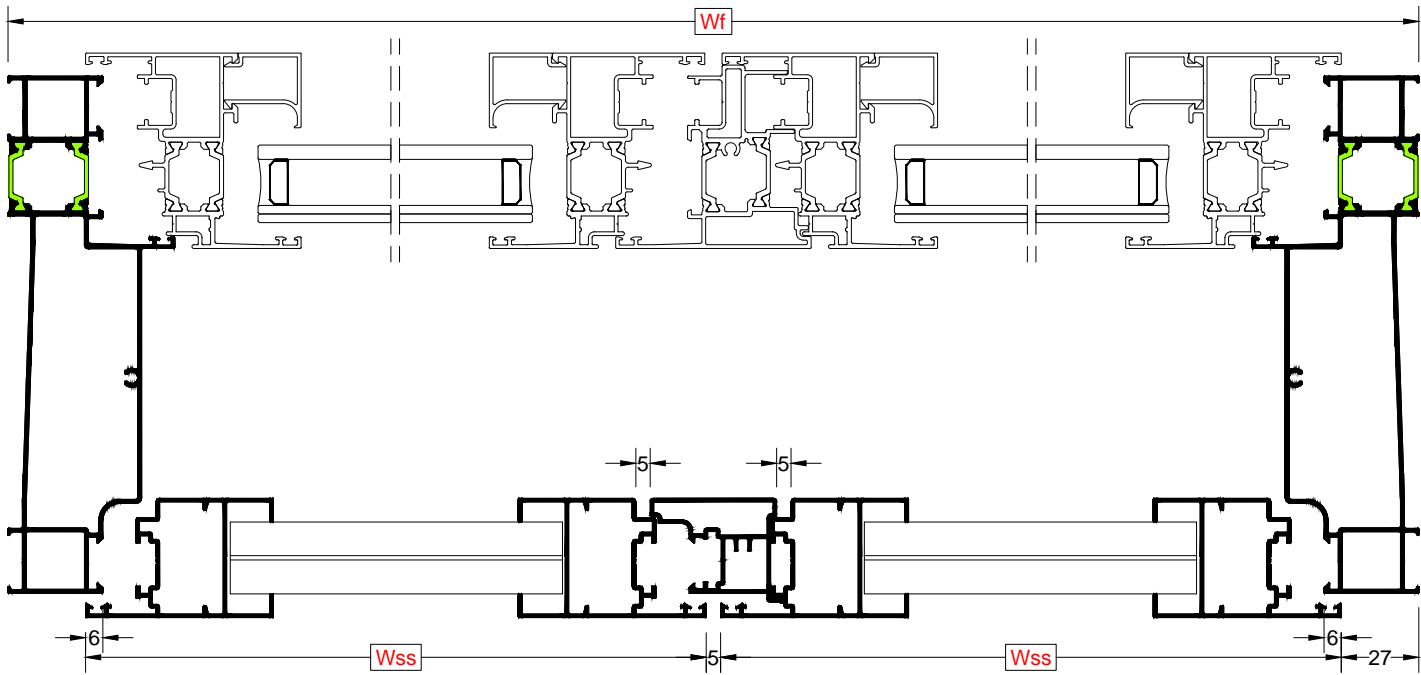

ΦΥΛΛΟ / SASH		Πλάτος φύλλου / Sash width (Wss)	Ύψος φύλλου / Sash height (Hss)
Κάσα-Frame (33mm)	TH-57108	$Wss = \frac{Wf - 59mm}{2}$	$Hss = Hf - 54mm$

ΜΠΙΝΙ / ADJOINING MULLION		Ύψος μπινι / Adjoining height (Hsa)
TV 896		$Hsa = Hss - 53mm$

Τα μέτρα κοπής είναι θεωρητικά. Ο υπολογισμός τους βασίστηκε σε ιδανικές συνθήκες κοπής και συναρμογής.
The cutting standards are theoretical. The calculations was based at perfect cutting condition and joining.

Μέτρα Κοπής | Πατζούρι σε Κάσα TV 897 και Πρόσθετο Προφίλ TV 85501
Cutting Instructions | Shutter Sash with Frame TV 897 and Additional Bottom Profile TV 85501

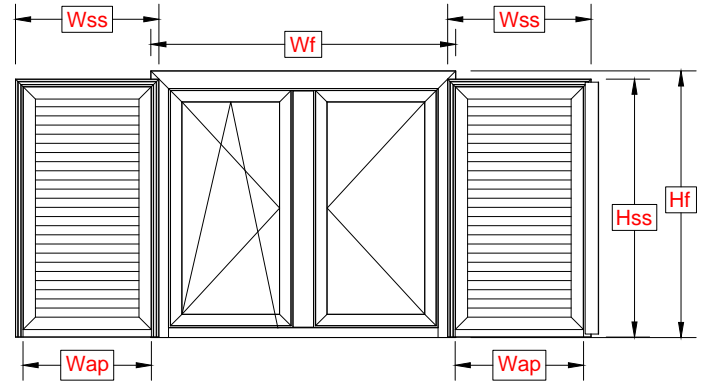
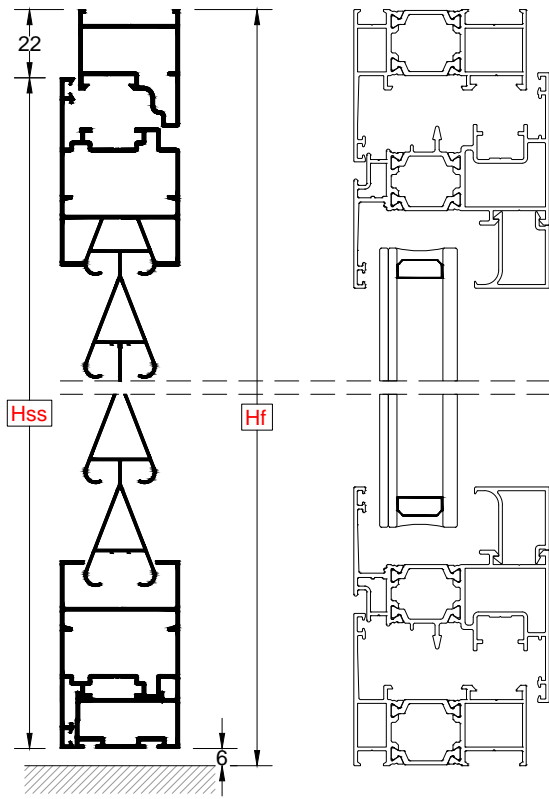

- | | |
|--------------------------------|--------------------------|
| Hf = Ύψος κάσας | Frame height |
| Wf = Πλάτος κάσας | Frame width |
| Hss = Ύψος φύλλου πατζουριού | Shutter sash height |
| Wss = Πλάτος φύλλου πατζουριού | Shutter sash width |
| Has = Ύψος μπινί πατζουριού | Shutter adjoining height |
| Wap = Πλάτος πρόσθετου προφίλ | Additional profil width |

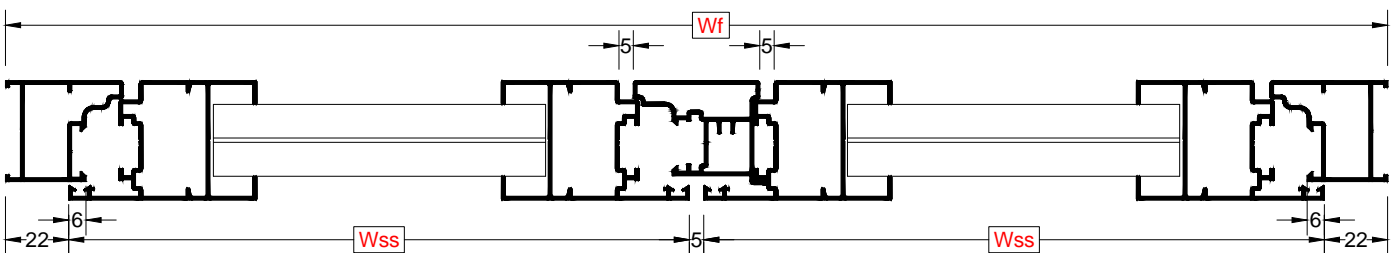
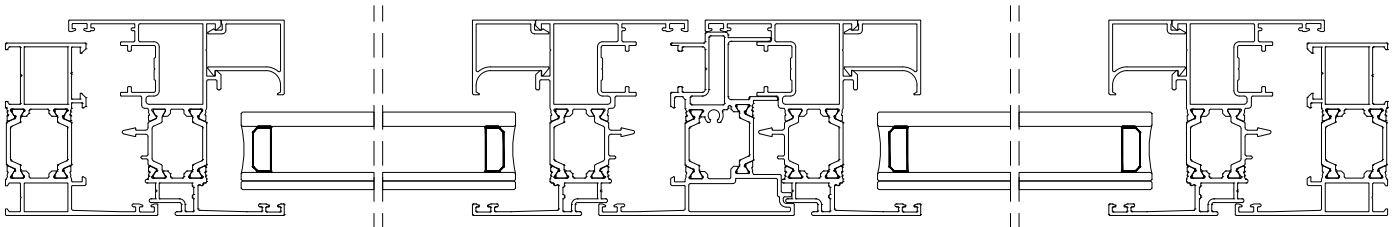

ΦΥΛΛΟ / SASH		Πλάτος φύλλου / Sash width (Wss)	Ύψος φύλλου / Sash height (Hss)
Κάσα-Frame (28mm)	TV-897	$Wss = \frac{Wf - 49mm}{2}$	$Hss = Hf - 28mm$

ΜΠΙΝΙ / ADJOINING MULLION	Ύψος μπινί / Adjoining height (Hsa)
TV 896	$Has = Hss - 28.5mm$

ΠΡΟΣΘΕΤΟ ΠΡΟΦΙΛ / ADDITIONAL PROFILE	Πλάτος πρόσθετου προφίλ / Additional Profile Width (Wap)
TV 85501	$Wap = Wss - 53mm$

Τα μέτρα κοπής είναι θεωρητικά. Ο υπολογισμός τους βασίστηκε σε ιδανικές συνθήκες κοπής και συναρμογής.
The cutting standards are theoretical. The calculations was based at perfect cutting condition and joining.

1.5

Εξαρτήματα
Accessories

Θερμομονωτικές μπάρες
Thermal insulation bars

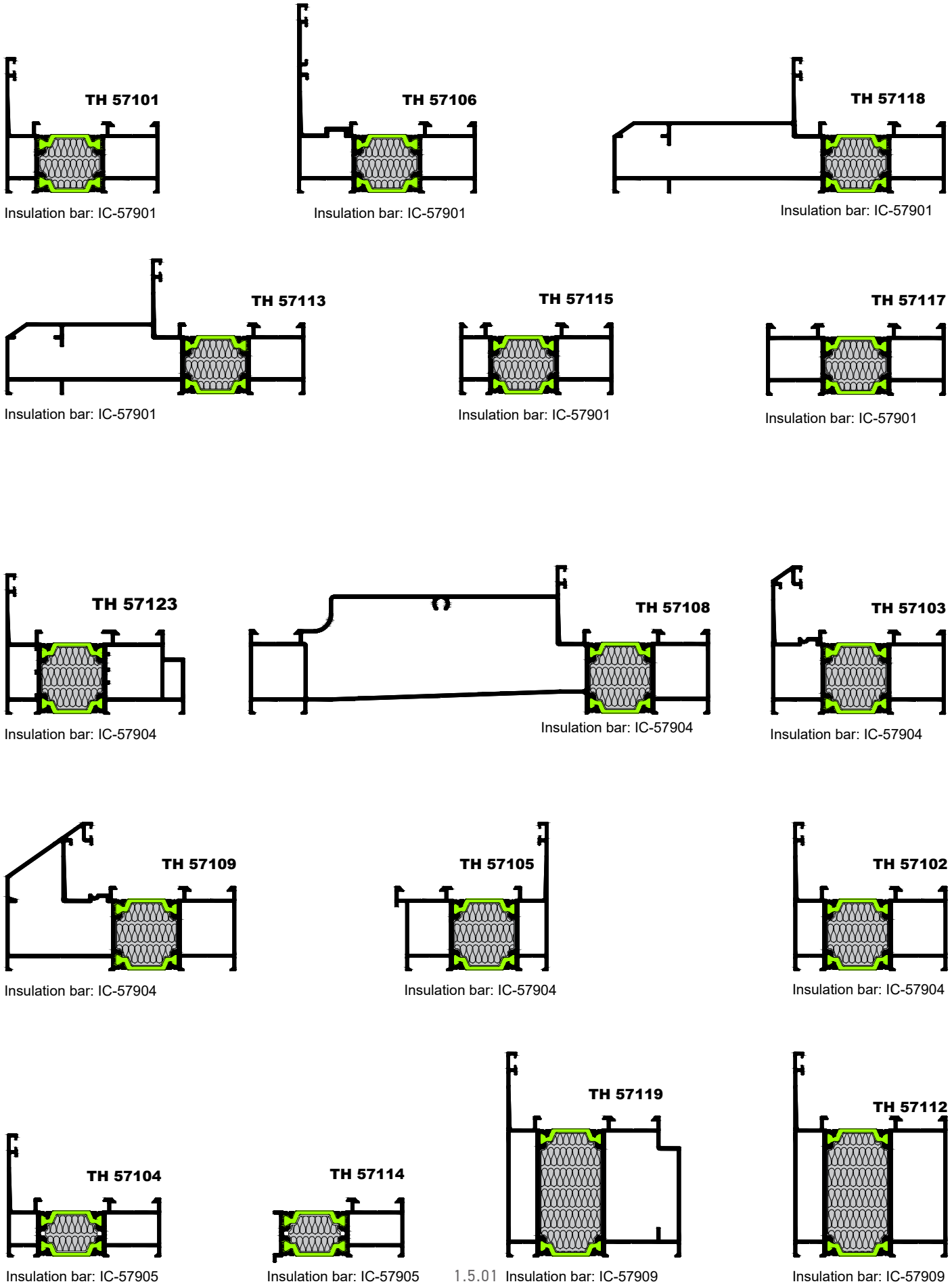

Θερμομονωτικές μπάρες
Thermal insulation bars

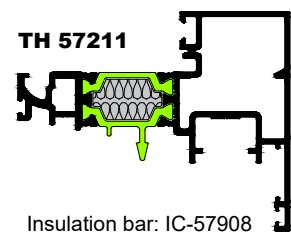
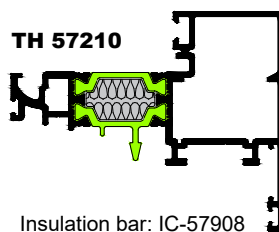
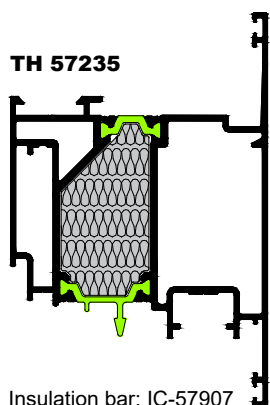
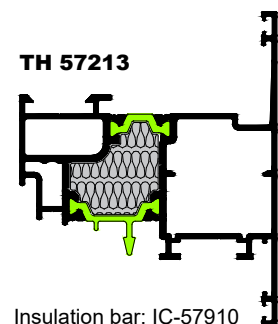
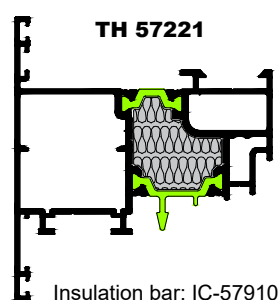
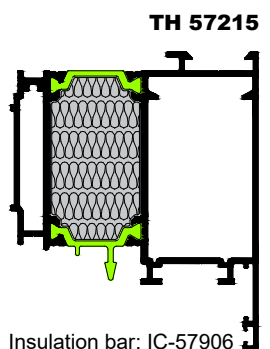
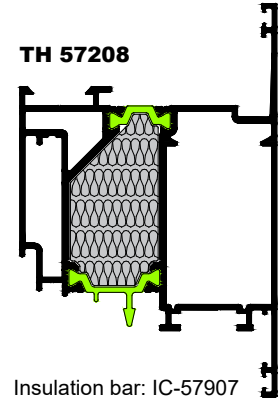
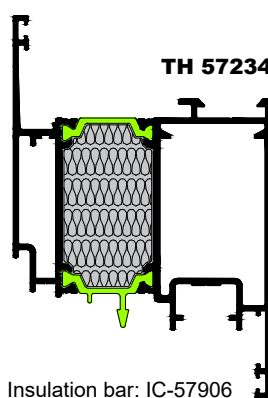
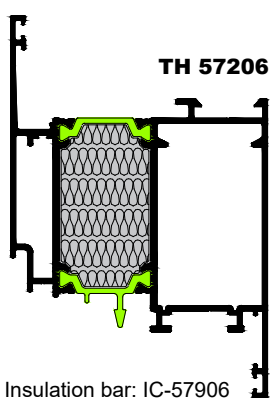
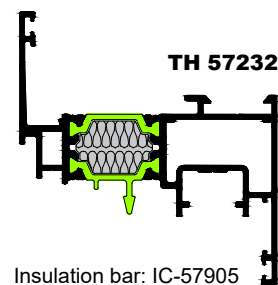
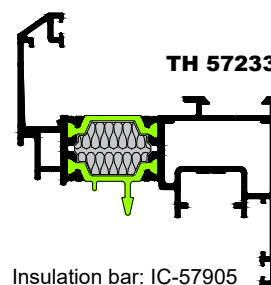
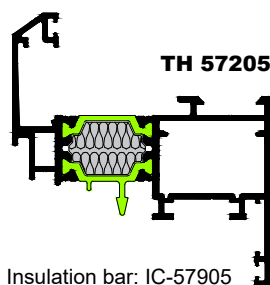
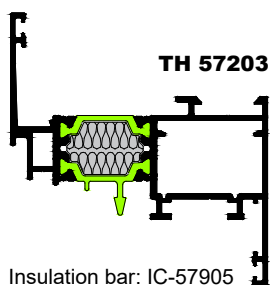
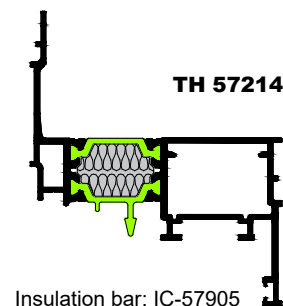
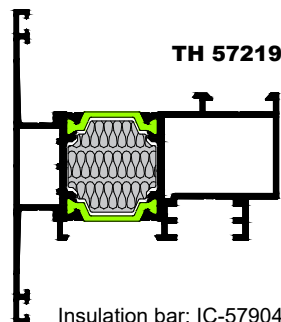
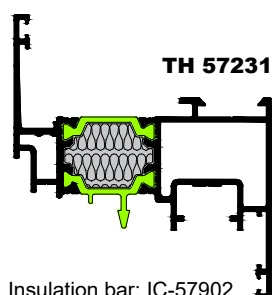
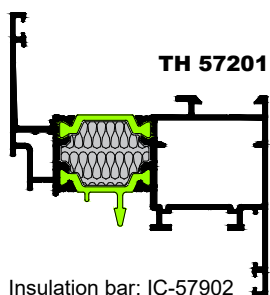

Θερμομονωτικές μπάρες
Thermal insulation bars

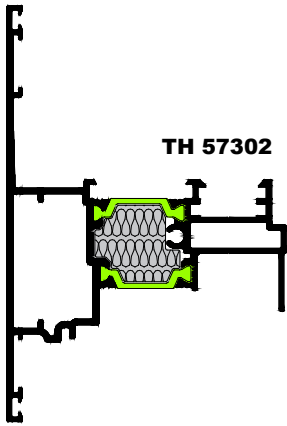

Insulation bar: IC-57903

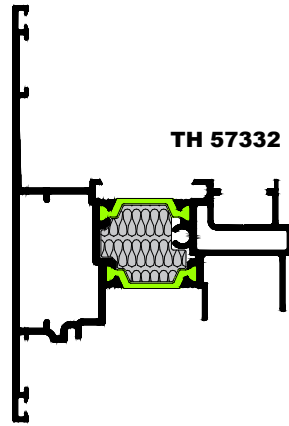

Insulation bar: IC-57903

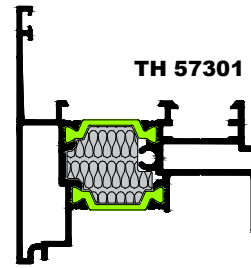

Insulation bar: IC-57903

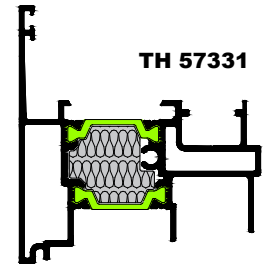

Insulation bar: IC-57903

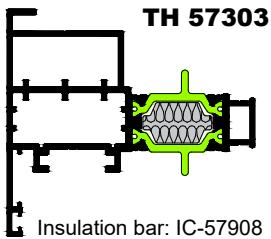

Insulation bar: IC-57908

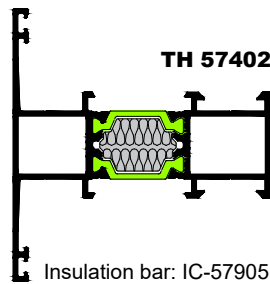

Insulation bar: IC-57905

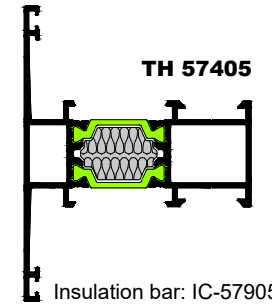

Insulation bar: IC-57905

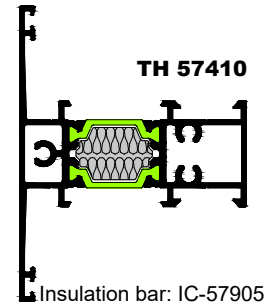

Insulation bar: IC-57905

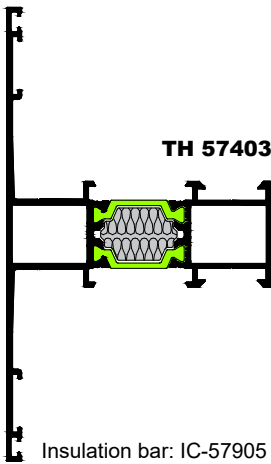

Insulation bar: IC-57905

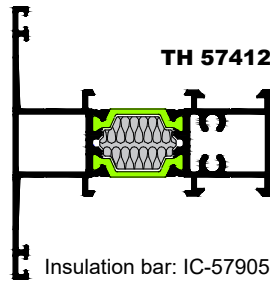

Insulation bar: IC-57905

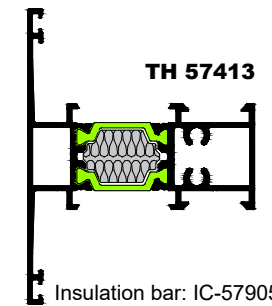

Insulation bar: IC-57905

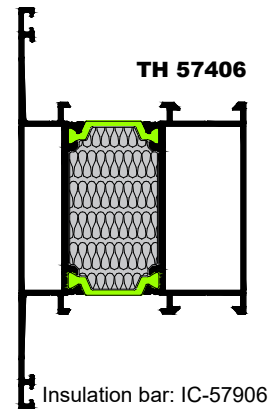

Insulation bar: IC-57906

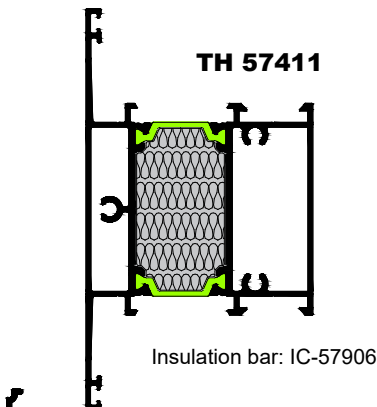

Insulation bar: IC-57906

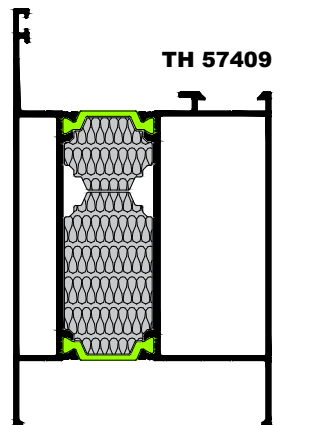

Insulation bar: IC-57906 & IC-57901

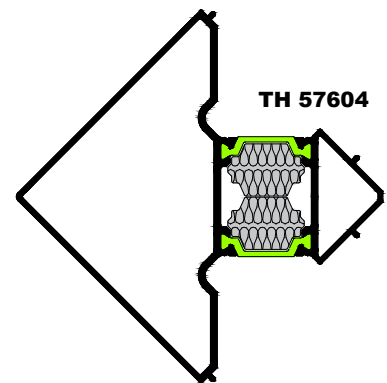

Insulation bar: IC-57905 (x2)

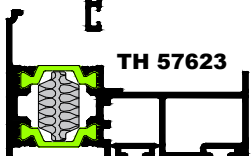

Insulation bar: IC-57908



Insulation bar: IC-57908

CJ-00750

Διαστάσεις - Dimensions
19.2 x 10 mm

Συσκευασία - Package
100 τεμ. - pcs

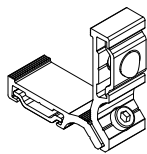

Γωνία Συνδέσεως
Corner Joint

CJ-006010 (ML-18)

Διαστάσεις - Dimensions
27.2 x 10 mm

Συσκευασία - Package
50 τεμ. - pcs

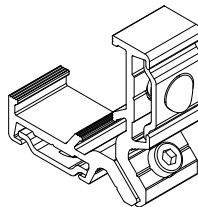

Γωνία Συνδέσεως
Corner Joint

CJ-007049 (622.S)

Διαστάσεις - Dimensions
25.6 x 13.9 mm

Συσκευασία - Package
100 τεμ. - pcs

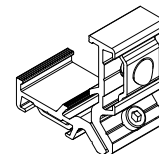

Γωνία Συνδέσεως
Corner Joint

CJ-007004 (BL-10)

Διαστάσεις - Dimensions
27.2 x 13.9 mm

Συσκευασία - Package
100 τεμ. - pcs

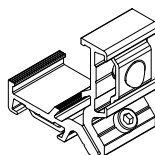

Γωνία Συνδέσεως
Corner Joint

CJ-006009 (KL-3)

Διαστάσεις - Dimensions
38.2 x 13.9 mm

Συσκευασία - Package
50 τεμ. - pcs

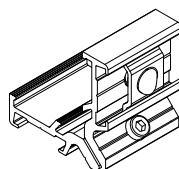

Γωνία Συνδέσεως
Corner Joint

CJ-00782

Διαστάσεις - Dimensions
39.1 x 13.9 mm

Συσκευασία - Package
50 τεμ. - pcs

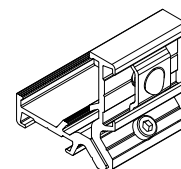

Γωνία Συνδέσεως
Corner Joint

CJ-006007 (FL-26)

Διαστάσεις - Dimensions
27.9x13.9 mm

Συσκευασία - Package
100 τεμ. - pcs

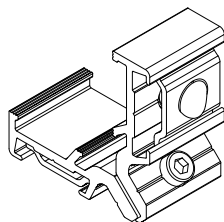

Γωνία Συνδέσεως
Crimping Joint

CJ-00749

Διαστάσεις - Dimensions
19.2 x 13.9 mm

Συσκευασία - Package
100 τεμ. - pcs

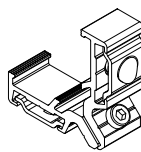

Γωνία Συνδέσεως
Corner Joint

CJ-57740

Διαστάσεις - Dimensions
13 x 4.6 mm

Συσκευασία - Package

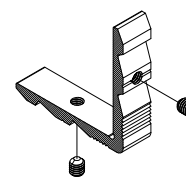

Γωνία Συνδέσεως TH-57610
Corner Joint for TH-57610

CC-00762

Διαστάσεις - Dimensions
5.1 x 8.6 mm

Συσκευασία - Package
100 τεμ. - pcs

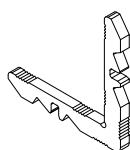

Γωνία Γωνιάστρας
Crimping Corner

CC-00775

Διαστάσεις - Dimensions
27.2 x 8.6 mm

Συσκευασία - Package
50 τεμ. - pcs

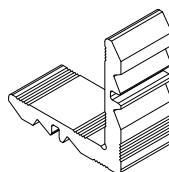

Γωνία Γωνιάστρας
Crimping Corner

CC-00754

Διαστάσεις - Dimensions
5.1 x 11.1 mm

Συσκευασία - Package
50 τεμ. - pcs

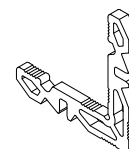

Γωνία Γωνιάστρας
Crimping Corner

CC-00765

Διαστάσεις - Dimensions
9.2 x 11.1 mm

Συσκευασία - Package
50 τεμ. - pcs

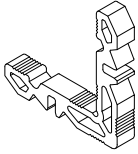

Γωνία Γωνιάστρας
Crimping Corner

CC-00764

Διαστάσεις - Dimensions
19.2 x 11.1 mm

Συσκευασία - Package
50 τεμ. - pcs

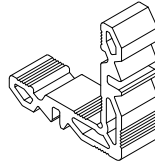

Γωνία Γωνιάστρας
Crimping Corner

CC-00763

Διαστάσεις - Dimensions
27.2 x 11.1 mm

Συσκευασία - Package
50 τεμ. - pcs

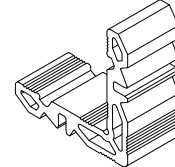

Γωνία Γωνιάστρας
Crimping Corner

CC-00752

Διαστάσεις - Dimensions
9.2 x 14.8 mm

Συσκευασία - Package
50 τεμ. - pcs

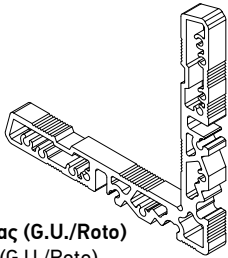

Γωνία Γωνιάστρας (G.U./Roto)
Crimping Corner (G.U./Roto)

CC-57730

Διαστάσεις - Dimensions
9.2 x 14.8 mm

Συσκευασία - Package
50 τεμ. - pcs

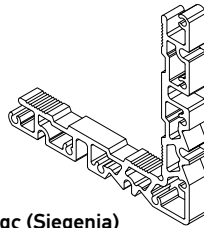

Γωνία Γωνιάστρας (Siegenia)
Crimping Corner (Siegenia)

CC-00751

Διαστάσεις - Dimensions
19.2 x 14.8 mm

Συσκευασία - Package
50 τεμ. - pcs

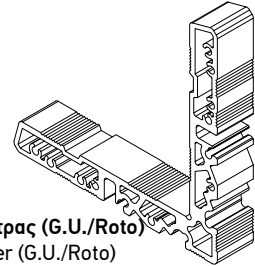

Γωνία Γωνιάστρας (G.U./Roto)
Crimping Corner (G.U./Roto)

CC-57731

Διαστάσεις - Dimensions
19.2 x 14.8 mm

Συσκευασία - Package
50 τεμ. - pcs

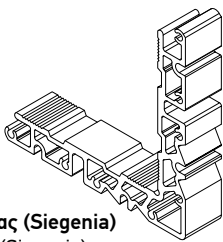

Γωνία Γωνιάστρας (Siegenia)
Crimping Corner (Siegenia)

CC-57739

Διαστάσεις - Dimensions
25.9 x 14.8 mm

Συσκευασία - Package
50 τεμ. - pcs

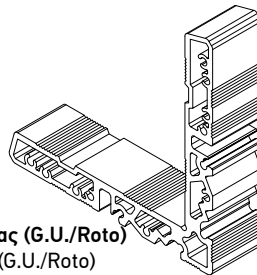

Γωνία Γωνιάστρας (G.U./Roto)
Crimping corner (G.U./Roto)

CC-57738

Διαστάσεις - Dimensions
25.9 x 14.8 mm

Συσκευασία - Package
50 τεμ. - pcs

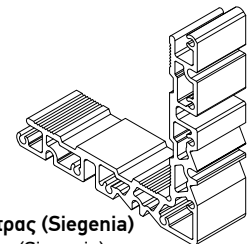

Γωνία Γωνιάστρας (Siegenia)
Crimping Corner (Siegenia)

CC-00753

Διαστάσεις - Dimensions
27.2 x 14.8 mm

Συσκευασία - Package
50 τεμ. - pcs

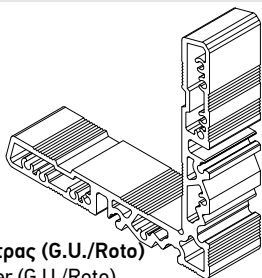

Γωνία Γωνιάστρας (G.U./Roto)
Crimping Corner (G.U./Roto)

CC-57732

Διαστάσεις - Dimensions
27.2 x 14.8 mm

Συσκευασία - Package
50 τεμ. - pcs

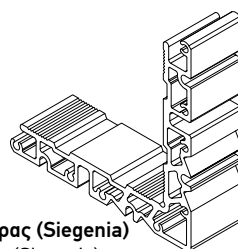

Γωνία Γωνιάστρας (Siegenia)
Crimping Corner (Siegenia)

CC-57748

Διαστάσεις - Dimensions
27.2 x 14.8 mm

Συσκευασία - Package
50 τεμ. - pcs

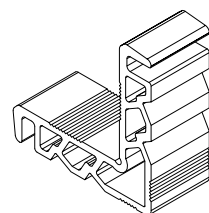

Γωνία Γωνιάστρας Φύλλου
Crimping Corner for Sash

CC-00756

Διαστάσεις - Dimensions
9.2 x 19.8 mm

Συσκευασία - Package
50 τεμ. - pcs

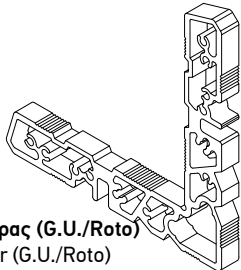

Γωνία Γωνιάστρας (G.U./Roto)
Crimping Corner (G.U./Roto)

CC-57733

Διαστάσεις - Dimensions
9.2 x 19.8 mm

Συσκευασία - Package
50 τεμ. - pcs

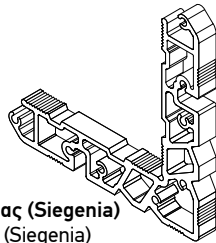

Γωνία Γωνιάστρας (Siegenia)
Crimping Corner (Siegenia)

CC-00776

Διαστάσεις - Dimensions
15 x 19.8 mm

Συσκευασία - Package
50 τεμ. - pcs

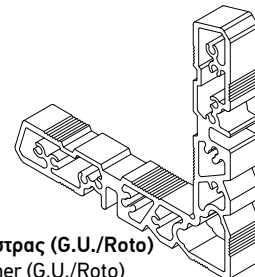

Γωνία Γωνιάστρας (G.U./Roto)
Crimping Corner (G.U./Roto)

CC-57734

Διαστάσεις - Dimensions
15 x 19.8 mm

Συσκευασία - Package
50 τεμ. - pcs

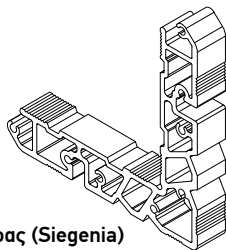

Γωνία Γωνιάστρας (Siegenia)
Crimping Corner (Siegenia)

CC-00761

Διαστάσεις - Dimensions
17.2 x 19.8 mm

Συσκευασία - Package
50 τεμ. - pcs

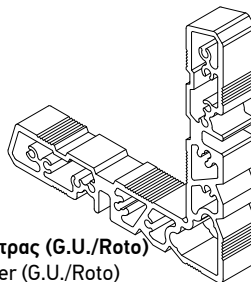

Γωνία Γωνιάστρας (G.U./Roto)
Crimping Corner (G.U./Roto)

CC-57735

Διαστάσεις - Dimensions
17.2 x 19.8 mm

Συσκευασία - Package
50 τεμ. - pcs

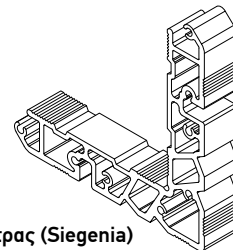

Γωνία Γωνιάστρας (Siegenia)
Crimping Corner (Siegenia)

CC-00755

Διαστάσεις - Dimensions
19.2 x 19.8 mm

Συσκευασία - Package
50 τεμ. - pcs

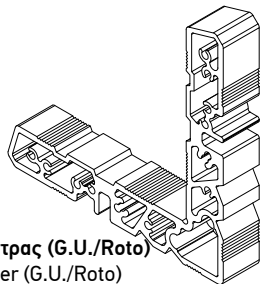

Γωνία Γωνιάστρας (G.U./Roto)
Crimping Corner (G.U./Roto)

CC-57736

Διαστάσεις - Dimensions
19.2 x 19.8 mm

Συσκευασία - Package
50 τεμ. - pcs

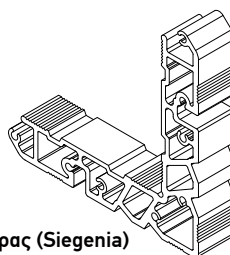

Γωνία Γωνιάστρας (Siegenia)
Crimping Corner (Siegenia)

CC-57737

Διαστάσεις - Dimensions
39.1 x 19.8 mm

Συσκευασία - Package
30 τεμ. - pcs

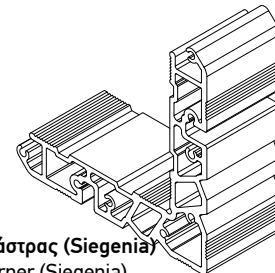

Γωνία Γωνιάστρας (Siegenia)
Crimping Corner (Siegenia)

CC-00783

Διαστάσεις - Dimensions
39.1 x 19.8 mm

Συσκευασία - Package
30 τεμ. - pcs

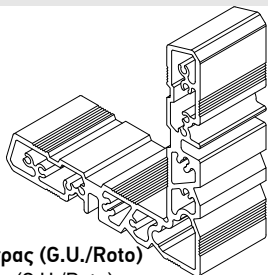

Γωνία Γωνιάστρας (G.U./Roto)
Crimping Corner (G.U./Roto)

CC-00768

Διαστάσεις - Dimensions
19 x 41.6 mm

Συσκευασία - Package
50 τεμ. - pcs

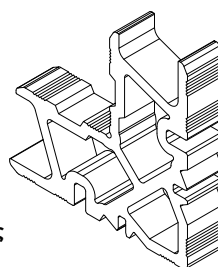

Γωνία Γωνιάστρας
Crimping Corner

CC-00769

Διαστάσεις - Dimensions
9 x 41.6 mm

Συσκευασία - Package
100 τεμ. - pcs

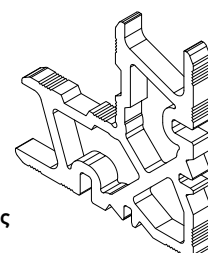

Γωνία Γωνιάστρας
Crimping Corner

CC-00770

Διαστάσεις - Dimensions
27 x 41.6 mm

Συσκευασία - Package
50 τεμ. - pcs

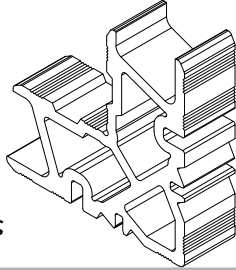

Γωνία Γωνιάστρας
Crimping Corner

CC-00771

Διαστάσεις - Dimensions
4.7 x 36.6 mm

Συσκευασία - Package
100 τεμ. - pcs

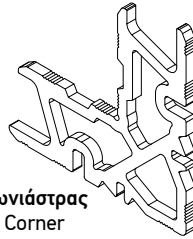

Γωνία Γωνιάστρας
Crimping Corner

CC-00772

Διαστάσεις - Dimensions
27.2 x 36.6 mm

Συσκευασία - Package
50 τεμ. - pcs

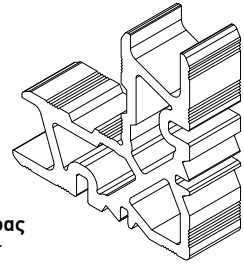

Γωνία Γωνιάστρας
Crimping Corner

AC-00778

Διαστάσεις - Dimensions
19 x 26.6 mm

Συσκευασία - Package
50 τεμ. - pcs

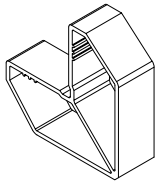

Προσθήκη Γωνίας Συνδέσεως
Additional Corner Joint

AC-00777

Διαστάσεις - Dimensions
27 x 26.6 mm

Συσκευασία - Package
50 τεμ. - pcs

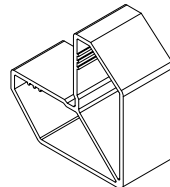

Προσθήκη Γωνίας Συνδέσεως
Additional Corner Joint

AC-00784

Διαστάσεις - Dimensions
19.2 x 5 mm

Συσκευασία - Package
50 τεμ. - pcs

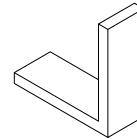

Προσθήκη Γωνίας Συνδέσεως 50x50x5
Additional Corner Joint 50x50x5

AC-00785

Διαστάσεις - Dimensions
39.1 x 5 mm

Συσκευασία - Package
30 τεμ. - pcs

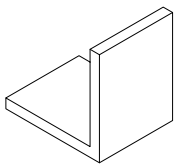

Προσθήκη Γωνίας Συνδέσεως 50x50x5
Additional Corner Joint 50x50x5

AC-57786

Διαστάσεις - Dimensions
28 x 5 mm

Συσκευασία - Package
50 τεμ. - pcs

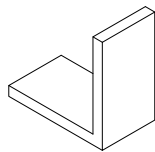

Προσθήκη Γωνίας Συνδέσεως 50x50x5x28
Additional Corner Joint 50x50x5x28

CA-00808

Διαστάσεις - Dimensions
1.25 x 14.9 mm

Συσκευασία - Package
100 τεμ. - pcs

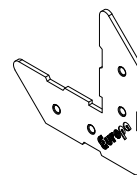

Γωνία Ευθυγραμμίσεως (Γαλβανιζέ / Inox)
Alignment Corner (Galvanized / Inox)

CA-007008 (KL-15)

Διαστάσεις - Dimensions
1.8 x 16.5 mm

Συσκευασία - Package
250 τεμ. - pcs

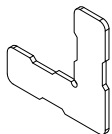

Γωνία Ευθυγραμμίσεως
Alignment Corner

CA-008001 (1951)

Διαστάσεις - Dimensions
1.2 x 7.6 mm

Συσκευασία - Package
100 τεμ. - pcs



Γωνία Ευθυγραμμίσεως Φύλλου TH-57221
Alignment Corner for Sash TH-57221

CA-57210

Διαστάσεις - Dimensions
14.9x 47.1 mm

Συσκευασία - Package
250 τεμ. - pcs

02

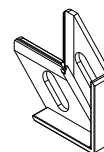

Πλαστική Γωνία Ευθυγραμμίσεως
Κάσας-Φύλλου
Alignment Plastic Corner for Frame-Sash

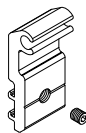
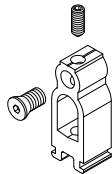
C0-00787Διαστάσεις - Dimensions
15x 33.8 mmΣυσκευασία - Package
100 τεμ. - pcs**Σύνδεσμος Χωρίσματος**
Connector for Transom**C0-007010 (KL-19B)**Διαστάσεις - Dimensions
14.6 x 46 mmΣυσκευασία - Package
50 τεμ. - pcs**Σύνδεσμος Χωρίσματος**
Connector for Transom**SC-00126**Διαστάσεις - Dimensions
Ø6 mmΣυσκευασία - Package
40 τεμ. - pcs**Καβίλια Κάσας-Φύλλου Ø6mm**
Pin for Frame-Sash Ø6mm**SC-00125**Διαστάσεις - Dimensions
Ø4 x 10 mmΣυσκευασία - Package
40 τεμ. - pcs**Καβίλια Φύλλου 4x10mm**
Pin for Sash 4x10mm**SC-00127**Διαστάσεις - Dimensions
Ø4 x 8 mmΣυσκευασία - Package
40 τεμ. - pcs**Καβίλια Φύλλου 4x8mm**
Pin for Sash 4x8mm

PO-57401

02

Συσκευασία - Package
25 ζευ. - pairs

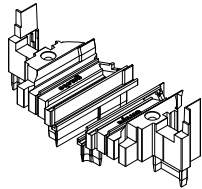

Τάπα Μπινί C.E. για TH-57301
Cover for Adjoining profile (C.E.) for TH-57301

PO-57407

02

Συσκευασία - Package
25 ζευ. - pairs

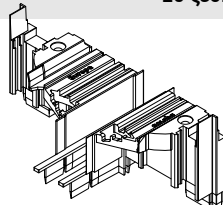

Τάπα Μπινί Κρυφού Φύλλου C.E. για TH-57302
Cover for HS Adjoining Profile C.E. for TH-57302

PO-57442

02

Συσκευασία - Package
1 τεμ. - pc

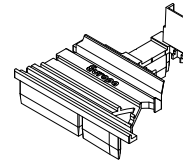

Τάπα Μπινί C.E. για TH-57301 σε Συνδυασμό με TV-57605
Cover for Adjoining Profile C.E. for TH-57301 Combined with TV-57605

PO-57406

02

Συσκευασία - Package
25 ζευ. - pairs

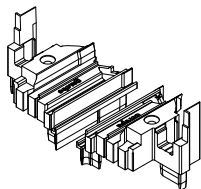

Τάπα Μπινί Περιμετρικού για TH-57331
Cover for Multi Locking Adjoining Profile for TH-57331

PO-57408

02

Συσκευασία - Package
25 ζευ. - pairs

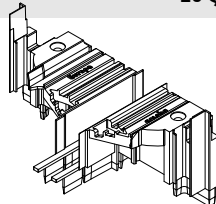

Τάπα Μπινί Κρυφού Φύλλου Περιμετρικού για TH-57332
Cover for HS Multi Locking Adjoining Profile για TH-57332

PO-57443

02

Συσκευασία - Package
1 τεμ. - pc

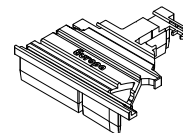

Τάπα Μπινί C.E. για TH-57301 σε Συνδυασμό με TH-57623
Cover for Adjoining Profile C.E. for TH-57301 Combined with TH-57623

PO-57410

02

Συσκευασία - Package
20 ζευ. - pairs

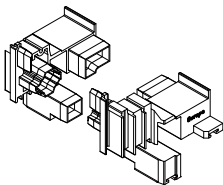

Πλαστικές Τάπες Σφράγισης Θυρών για TH-57110
Plastic Water-Tightness Caps for Doors for TH-57110

PO-57411

02

Συσκευασία - Package
20 ζευ. - pairs

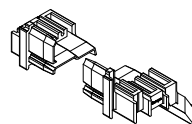

Πλαστικές Τάπες Σφράγισης Θυρών για TV-57605 με TH-57206
Plastic Water-Tightness Door Caps for TV-57605 with TH-57206

PO-57424

02

Συσκευασία - Package
1 ζευ. - pair

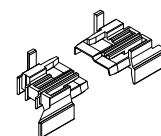

Πλαστικές Τάπες Σφράγισης Θυρών για TV-57605 με TH-57215
Plastic Water-Tightness Door Caps for TV-57605 with TH-57215

PO-57425

02

Συσκευασία - Package
1 ζευ. - pair

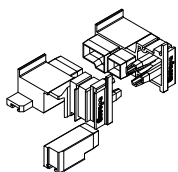

Πλαστικές Τάπες Σφράγισης Θυρών με Κολλητή Λαμαρίνα για TH-57624
Plastic Water-Tightness Caps for Doors with Aluminium Sheet for TH-57624

PG-57212

02

Συσκευασία - Package
25 ζευ. - pairs

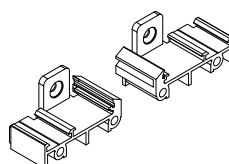

Τάπα Κατωκασιού Πόρτας TH-57107
Cover for Threshold Profile TH-57107

PO-57412

02

Συσκευασία - Package
250 ζευ. - pairs



Πλαστική Τάπα για Νεροσταλλάκτη TV-57601
Plastic Water-Tightness Cap for Water-Drainage Cover TV-57601

PG-12617

02

Συσκευασία - Package
25 σετ. - pair



Πλαστική Τάπα Προφίλ Ενίσχυσης TV-12603
Plastic Cover for Reinforcement Profile
TV-12603

PG-12220

EUROPA

02

Συσκευασία - Package



Τάπα Ενισχυτικού Προφίλ TV-12621
Cover Cap for Reinforcement Profile TV-12621

PO-852003 (PG-12)

02

Συσκευασία - Package
25 ζευ. - pairs

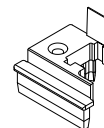

Τάπα Μπινί για Προφίλ TV 896
Cover for Adjoining Profile TV 896

PO-85240

Διαστάσεις - Dimensions

Συσκευασία - Package
τεμ. - pcs

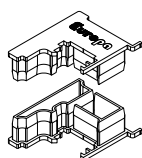

Πλαστική Τάπα για TV-896
End Cover for TV-896

PG-85241

Διαστάσεις - Dimensions

Συσκευασία - Package
τεμ. - pcs

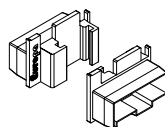

Πλαστική Τάπα για TV-85501
End Cover for TV-85501

PG-85243

Διαστάσεις - Dimensions

Συσκευασία - Package
τεμ. - pcs

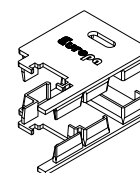

Τάπα Φύλλου Παντζουριού TV-895
TV-895 Cover Cap

PG-009034 (KL-12)

01 02

Συσκευασία - Package
250 τεμ. - pcs

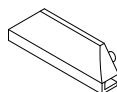

Πλαστική Τάπα Νεροχύτη Ευροπα
Plastic Plug for Water Drainage Europa

GA-57420

Συσκευασία - Package
60 - m



Κεντρικό Λάστιχο Κάσας
Central Gasket

GA-57413

Συσκευασία - Package
50 - m



Εξωτερικό Λάστιχο Τζαμιού Κρυφού Φύλλου
Outer Glazing Gasket for HS

GA-00400

Συσκευασία - Package
180 - m



Λάστιχο Κουμπωτό Φύλλου
Perimetric Gasket for Sash

VA-57422

Συσκευασία - Package
1 τεμ. - pcs

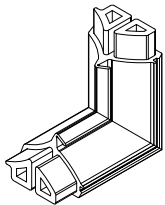

Βουλκανισμένη γωνία Κεντρικού Λάστιχου
Vulcanized Corner of Central Gasket

VA-57423

Συσκευασία - Package
1 τεμ. - pcs

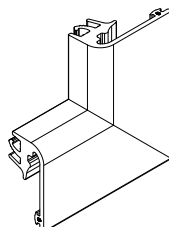

Βουλκανισμένη Γωνία για GA-57413
Vulcanized Corner for GA-57413

VA-00401

Συσκευασία - Package
50 τεμ. - pcs

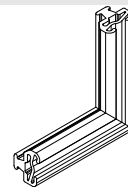

Βουλκανισμένη Γωνία για Κουμπωτό Λάστιχο Φύλλου
Vulcanized Corner for Perimetric Gasket for Sash

VA-57433

Συσκευασία - Package
25 ζεύγη - pairs

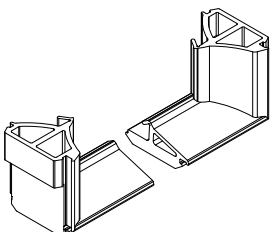

Λαστιχογωνία για Χαμηλό Κατωκάσι
Gasket Corner for Low Threshold

GA-57405

Συσκευασία - Package
95 - m



Λάστιχο για Χαμηλό Κατωκάσι
Gasket for Low Threshold

GA-57424

Συσκευασία - Package
60 - m



Κεντρικό Λάστιχο Περιστρεφόμενου
Central Gasket for Pivot Window

GA-004025 (SL-22)

Συσκευασία - Package
120 - m



Εσωτερικό Λάστιχο Τζαμιού Κρυφού Φύλλου
Inner Glazing Gasket for HS

GA-004011

Συσκευασία - Package
200 - m



Κουμπωτό Λεπτό Λάστιχο για Φύλλο Πατζουριού (Νυχάκι) (OL-3)
Thin Rubber Gasket for Shutter Sash (OL-3)

PRODUCTA

Συσκευασία - Package

GA-12407 (2mm) 300m
GA-12408 (3mm) 200m
GA-12409 (4mm) 180m
GA-12410 (5mm) 160m
GA-12411 (6mm) 140m
GA-12412 (7mm) 120m



Λάστιχο Τζαμιού Σφήνα
Glass Weatherstrips

GA-00403 PRODUCTA

Συσκευασία - Package
80 - m



Εσωτερικό Λάστιχο Τζαμιού (4-5mm)
Inner Glazing Gasket (4-5mm)

GA-00401 PRODUCTA

Συσκευασία - Package
80 - m



Εσωτερικό Λάστιχο Τζαμιού (6-7mm)
Inner Glazing Gasket (6-7mm)

GA-00404 PRODUCTA

Συσκευασία - Package
80 - m



Εσωτερικό Λάστιχο Τζαμιού (8-9mm)
Inner Glazing Gasket (8-9mm)

GA-56402 PRODUCTA

Συσκευασία - Package
60 - m



Εξωτερικό Λάστιχο Τζαμιού
Outer Glazing Gasket

GA-00402

Συσκευασία - Package
100 - m



Λάστιχο Κάλυψης Κατωκασίου
Cover Gasket for Threshold

GA-57915

Συσκευασία - Package
150 - m



Λάστιχο Στεγάνωσης Πόρτας
Gasket for Door's Waterproofing

IC-57901

Διαστάσεις - Dimensions
19.1 x 23.2 mm

Συσκευασία - Package
2μ βέργα. - 2m bar



Θερμομονωτική Μπάρα
Thermal Insulation Bar

IC-57902

Διαστάσεις - Dimensions
16.8 x 23.2 mm

Συσκευασία - Package
2μ βέργα. - 2m bar



Θερμομονωτική Μπάρα
Thermal Insulation Bar

IC-57903

Διαστάσεις - Dimensions
20.2 x 22.5 mm

Συσκευασία - Package
2μ βέργα. - 2m bar



Θερμομονωτική Μπάρα
Thermal Insulation Bar

IC-57904

Διαστάσεις - Dimensions
24.1 x 23.2 mm

Συσκευασία - Package
2μ βέργα. - 2m bar



Θερμομονωτική Μπάρα
Thermal Insulation Bar

IC-57905

Διαστάσεις - Dimensions
13.8 x 20.2 mm

Συσκευασία - Package
2μ βέργα. - 2m bar



Θερμομονωτική Μπάρα
Thermal Insulation Bar

IC-57906

Διαστάσεις - Dimensions
42.8 x 23.2 mm

Συσκευασία - Package
2μ βέργα. - 2m bar

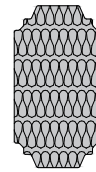

Θερμομονωτική Μπάρα
Thermal Insulation Bar

IC-57907

Διαστάσεις - Dimensions
45.3 x 23.2 mm

Συσκευασία - Package
2μ βέργα. - 2m bar

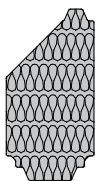

Θερμομονωτική Μπάρα
Thermal Insulation Bar

IC-57908

Διαστάσεις - Dimensions
10.7 x 18.2 mm

Συσκευασία - Package
2μ βέργα. - 2m bar



Θερμομονωτική Μπάρα
Thermal Insulation Bar

IC-57909

Διαστάσεις - Dimensions
46.1 x 23.2 mm

Συσκευασία - Package
2μ βέργα. - 2m bar



Θερμομονωτική Μπάρα
Thermal Insulation Bar

IC-57910

Διαστάσεις - Dimensions
24.3 x 23.2 mm

Συσκευασία - Package
2μ βέργα. - 2m bar

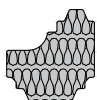

Θερμομονωτική Μπάρα
Thermal Insulation Bar

IC-57913

Διαστάσεις - Dimensions
32 x 13 mm

Συσκευασία - Package
100 - m



Μονωτικό Σφουγγάρι Τζαμιού
Insulation Foam

IC-77912

Διαστάσεις - Dimensions
31 x 3 mm

Συσκευασία - Package
100-m



Μονωτικό Σφουγγάρι Τζαμιού
Insulation Foam

OL-00502

CISA

0208

Συσκευασία - Package
1 τεμ. - pcs

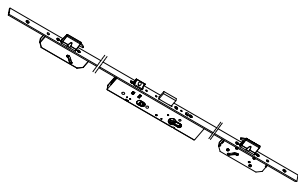

Κλειδαριά 40άρα Τριών Σημείων για Φύλλο Πόρτας (C.E.)
Three Points Lock 40mm for Sash (European Groove)

SP-57922 (R /L)

CISA

08

Συσκευασία - Package
1 τεμ. - pcs



Αντίκρισμα Κλειδαριάς 40άρας ενός Σημείου για Φύλλο Πόρτας (C.E.)
Striking Plate for Single Lock 40mm for Sash (C.E.)

SP-57923

CISA

02

Συσκευασία - Package
1 τεμ. - pcs



Αντίκρισμα Κλειδαριάς Πάνω-Κάτω για φύλλο πόρτας (C.E.)
Top-Bottom Striking Plate for Door Sash (C.E.)

OL-00501

CISA

08

Συσκευασία - Package
1 τεμ. - pcs



Κλειδαριά 40άρα ενός Σημείου για Φύλλο Πόρτας (C.E.)
Single Lock 40mm for Sash (C.E.)

OL-00518

DOMUS

08

Συσκευασία - Package
1 τεμ. - pcs



Κλειδαριά 40άρα ενός Σημείου για Φύλλο Πόρτας (C.E.)
Single Lock 40mm for Sash (C.E.)

OL-57917

G.U.

Συσκευασία - Package
1 τεμ. - pcs

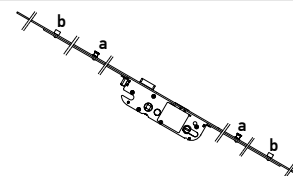

Κλειδαριά 35άρα Πέντε Σημείων για Φύλλο Πόρτας (Περιμετρικού)
Five Points Lock 35mm for Sash (ALU 16 Groove)

OL-57919

G.U.

Συσκευασία - Package
1 τεμ. - pcs



Αντίκρισμα Κλειδαριάς Μανιτάρι για Σημείο (a)
Striking Plate for (a) Point

OL-57920

G.U.

Συσκευασία - Package



Αντίκρισμα Κλειδαριάς για Σημείο (b)
Striking Plate for (b) Point

SP-57918 (R /L)

G.U.

Συσκευασία - Package
1 τεμ. - pcs



Αντίκρισμα Κλειδαριάς για Φύλλο Πόρτας Περιμετρικού
Striking Plate for Lock (ALU 16 groove)

OL-57916

G.U.

Συσκευασία - Package
1 τεμ. - pcs

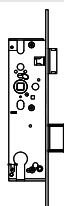

Κλειδαριά 35άρα ενός Σημείου για Φύλλο Πόρτας (Περιμετρικού)
Single Lock 35mm for Sash (ALU 16 Groove)

CY-00504

CISA

08

Συσκευασία - Package
1 τεμ. - pcs

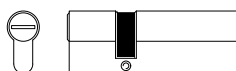

Αφαλός Κλειδαριάς 90mm (30/60)
Cylinder for Lock 90mm (30/60)

CY-00508

DOMUS

08

Συσκευασία - Package
1 τεμ. - pcs

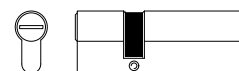

Αφαλός Κλειδαριάς 90mm (30/60)
Cylinder for Lock 90mm (30/60)

HC-57975 **STAC**

Συσκευασία - Package
1 τεμ. - pcs

Άνοιγμα 180°
Sash Opening at 180°

Μέγιστο βάρος φύλλου 100 κιλά
Maximum load per sash 100 kg

Ελάχιστο πλάτος φύλλου 470 cm
Minimum sash width 470 cm

Ελάχιστο ύψος φύλλου 550 cm
Minimum sash height 550 cm

Μηχανισμός Ανάκλισης με Κρυφό Μεντεσέ (C.E) για Αριστερό Φύλλο με Μικρό Ψαλίδι
Small Tilt & Turn Mechanism with Concealed Hinge (Eurogroove) for Left Sash with Small Friction Arm

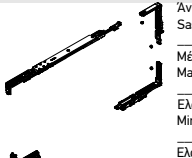

HC-57972 **STAC**

Συσκευασία - Package
1 τεμ. - pcs

Άνοιγμα 180°
Sash Opening at 180°

Μέγιστο βάρος φύλλου 100 κιλά
Maximum load per sash 100 kg

Ελάχιστο πλάτος φύλλου 590 cm
Minimum sash width 590 cm

Ελάχιστο ύψος φύλλου 650 cm
Minimum sash height 650 cm

Μηχανισμός Ανάκλισης με Κρυφό Μεντεσέ (C.E) για Αριστερό Φύλλο με Μεγάλο Ψαλίδι
Tilt & Turn Mechanism with Concealed Hinge (Eurogroove) for Left Sash with Large Friction Arm

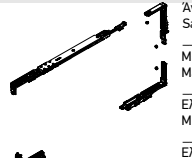

HC-57971 **STAC**

Συσκευασία - Package
1 τεμ. - pcs

Κρυφός Μεντεσές Δευτερου Φύλλου (Αριστερό)
Concealed Hinge for Second Sash (Left)



HC-57974 **STAC**

Συσκευασία - Package
1 τεμ. - pcs

Άνοιγμα 180°
Sash Opening at 180°

Μέγιστο βάρος φύλλου 100 κιλά
Maximum load per sash 100 kg

Ελάχιστο πλάτος φύλλου 470 cm
Minimum sash width 470 cm

Ελάχιστο ύψος φύλλου 550 cm
Minimum sash height 550 cm

Μηχανισμός Ανάκλισης με Κρυφό Μεντεσέ (C.E) για Δεξί Φύλλο με Μικρό Ψαλίδι
Small Tilt & Turn Mechanism with Concealed Hinge (Eurogroove) for Right Sash with Small Friction Arm



HC-57970 **STAC**

Συσκευασία - Package
1 τεμ. - pcs

Άνοιγμα 180°
Sash Opening at 180°

Μέγιστο βάρος φύλλου 100 κιλά
Maximum load per sash 100 kg

Ελάχιστο πλάτος φύλλου 590 cm
Minimum sash width 590 cm

Ελάχιστο ύψος φύλλου 650 cm
Minimum sash height 650 cm

Μηχανισμός Ανάκλισης με Κρυφό Μεντεσέ (C.E) για Δεξί Φύλλο με Μεγάλο Ψαλίδι
Tilt & Turn Mechanism with Concealed Hinge (Eurogroove) for Right Sash with Large Friction Arm



HC-57973 **STAC**

Συσκευασία - Package
1 τεμ. - pcs

Κρυφός Μεντεσές Δευτερου Φύλλου (Δεξί)
Concealed Hinge for Second Sash (Right)



OL-57927 **STAC**

Συσκευασία - Package
1 τεμ. - pcs

Μηχανισμός Ανάκλισης με Καρέ (C.E.)
One Way Transmission Box for Tilt and Turn with Square Pin (C.E.)

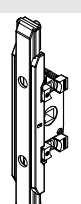

OL-00995 **STAC**

Συσκευασία - Package
1 τεμ. - pcs

Σύρτης Διπλής Ενέργειας
Double Action Mechanical Bolt



CR-57745 **STAC**

Συσκευασία - Package
1 τεμ. - pcs

Σπανιολέτα για Μηχανισμό Ανάκλισης HC-57970
Cremone for Tilt & Turn Mechanism HC-57970



CK-00993 **STAC**

Συσκευασία - Package
1 τεμ. - pcs

Κιτ Σπανιολέτας Μονόφυλλου
Single Sash Casement Kit

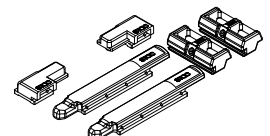

OL-00994 **STAC**

Συσκευασία - Package
1 τεμ. - pcs

Κιτ Σπανιολέτας Δίφυλλου με Σύρτη
Double Sash Casement Kit with Latch

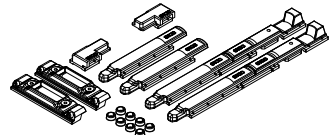

CR-57747 **STAC**

Συσκευασία - Package
1 τεμ. - pcs

Σπανιολέτα Ανοιγόμενου
Cremone for Casement Window

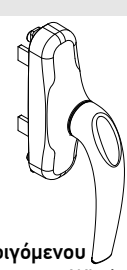

UN-00991 STAC

Συσκευασία - Package
1 τεμ. - pcs

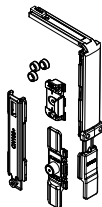

Γωνιακός Μεταφορέας Κίνησης
Supplementary Corner Drive

UN-00992 STAC

Συσκευασία - Package
1 τεμ. - pcs

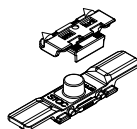

Έξτρα Σημείο Κλειδώματος
Supplementary Locking Point Kit

CR-009021 (304) EUROPA

010208

Συσκευασία - Package
1 τεμ. - pcs

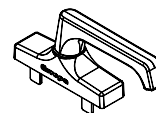

Σπανιολέτα Ανοιγομένου
Cremone Bolt

HA-00961 EUROPA

01020710

Συσκευασία - Package
1 τεμ. - pcs

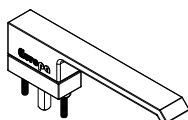

Πόμολο Καρέ 7mm Penthesilea (17cm)
Penthesilea Handle with Square Pin 7mm (17cm)

HA-00962 EUROPA

01020710

Συσκευασία - Package
1 τεμ. - pcs

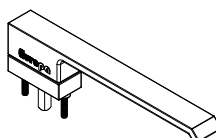

Πόμολο Καρέ 7mm Penthesilea (21cm)
Penthesilea Handle with Square Pin 7mm (21cm)

HA 00795 EUROPA

0102111213

Συσκευασία - Package
1 τεμ. - pcs

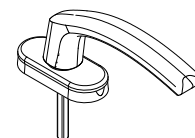

Πόμολο Neptune 120mm με Ροζέτα
Lever Handle 120mm with Rosette

CR-009028 (671) EUROPA

010208

Συσκευασία - Package
1 τεμ. - pcs

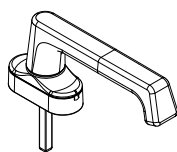

Μικρό Πόμολο (140mm)
Short Lever Handle (140mm)

CR-006029 (814) EUROPA

010208

Συσκευασία - Package
1 τεμ. - pcs

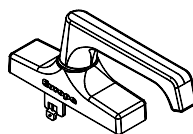

Σπανιολέτα Ανάκλισης
Cremone Bolt Tilt & Turn

2008549 MASTER

0102

Συσκευασία - Package
1 τεμ. - pcs

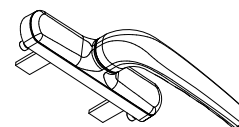

Σπανιολέτα Ανοιγομένου
Double Action Cremone Bolt

HA-00631 GIESSE

0102

Συσκευασία - Package
1 τεμ. - pcs



Στενό Πόμολο Καρέ 17.5 mm για
Προβαλλόμενα Παράθυρα
Narrow Handle 17.5mm with Square Pin for
Outward Opening Windows

CK-00503 GIESSE

Συσκευασία - Package
1 τεμ. - pcs

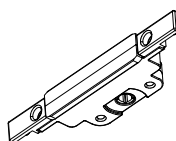

Μηχανισμός Κλειδώματος με Καρέ για
Προβαλλόμενα Παράθυρα (C.E.)
Lock Mechanism with Square Pin for Outward
Opening Windows (C.E.)

MT-009002 (941)
MT-009094 (941.1) GIESSE

Συσκευασία - Package
10 τεμ. - pcs

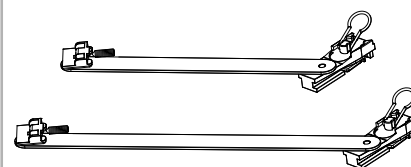

Κουμπάσο Ανάκλισης 150mm
150mm Limit Arm for Tilt Windows
Κουμπάσο Ανάκλισης 250mm
250mm Limit Arm for Tilt Windows

MT-009089 (04704000)

010206

Συσκευασία - Package
1 τεμ. - pcs

OL-009002-01 (04711410) Λευκός / White
OL-009002-02 (04711500) Μαύρος / Black
OL-009002-08 (04711325) Inox

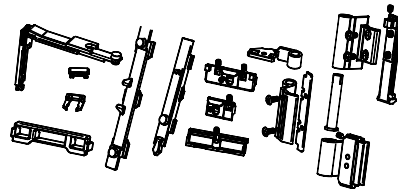

ΚΙΤ Μηχανισμού Ανάκλισης
Tilt & Turn Mechanism KIT

MT-009016 (202.1 V) GIESSE MT-009017 (202.2 V)

Συσκευασία - Package
1 τεμ. - pcs

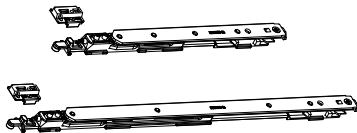

Ψαλίδι Ανάκλισης
Tilt & Turn Arm
MT-009016=410mm, MT-009017=500mm

OL-009004 (204.2) GIESSE

Συσκευασία - Package
1 τεμ. - pcs

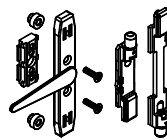

Σύρτης Διπλής Ενέργειας
Double Action Mechanical Bolt

MT-009057 (235) GIESSE

0206

Συσκευασία - Package
1 τεμ. - pcs

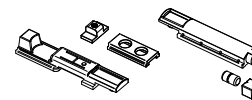

Απλός Σύρτης Δίφυλλου Συστήματος
Plain Bolt of Double Sash System

SP-002004 (236) GIESSE

0206

Συσκευασία - Package
100 τεμ. - pcs

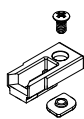

Πλαστική Φωλιά
Plastic Rod Striker

SP-002005 (236.2) GIESSE

0206

Συσκευασία - Package
100 τεμ. - pcs

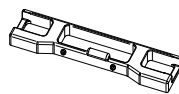

Διπλή Πλαστική Φωλιά
Double Plastic Rod Striker

SP-009022 (01314) GIESSE

Συσκευασία - Package
100 τεμ. - pcs

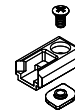

Μεταλλική Φωλιά
Metallic Rod Striker

OL-006002 (01020) GIESSE

Συσκευασία - Package
1 τεμ. - pcs

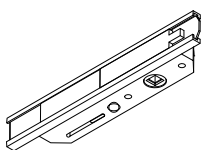

Μηχανισμός Κλειδώματος με Καρέ (C.E.)
Lock Mechanism with Square Pin (C.E.)

OL-006003 (01029) GIESSE

Συσκευασία - Package
1 τεμ. - pcs

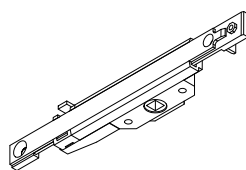

Μηχανισμός Ανάκλισης με Καρέ (C.E.)
Lock Mechanism for Tilt and Turn with Square Pin (C.E.)

OL-009005 (233.1) GIESSE

0206

Συσκευασία - Package
1 τεμ. - pcs

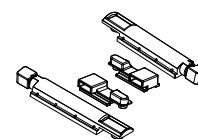

Κιτ Κλειδώματος για Σπανιολέτα
Locking Kit for Cremone Bolt

HC-009063 (916. N)

GIESSE

010206

Συσκευασία - Package
20 τεμ. - pcs

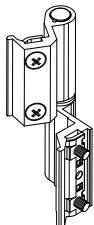

Απλός Μεντεσές
Plain Hinge

HC-009064 (916. S)

GIESSE

010206

Συσκευασία - Package
20 τεμ. - pcs

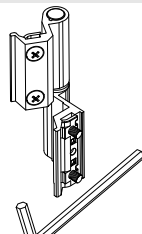

Μεντεσές Ρυθμιζόμενος
Adjustable Hinge

HC-009093

GIESSE

Συσκευασία - Package
5 τεμ. - pcs

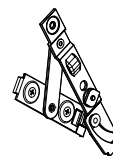

Κουμπασομεντεσές
Limit Arm Hinge

HC-57710

GIESSE

010206

Συσκευασία - Package
1 τεμ. - pcs

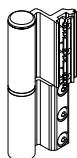

Μεντεσές Πόρτας για Φύλλο Camera
Europa
Door Hinge for Sash (European Groove)

HP-57701

GIESSE

010206

Συσκευασία - Package
1 τεμ. - pcs

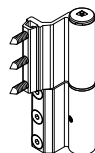

Μεντεσές Πόρτας για Φύλλο Περιμετρικού
Μηχανισμού
Door Hinge for Sash (ALU 16 Groove)

HD-00703

EUROPA

0102071011

Συσκευασία - Package
1 τεμ. - pcs



Μεντεσές βαρέος τύπου
Heavy Duty Hinge for Door

HD-00735

EUROPA

0102071011

Συσκευασία - Package
1 τεμ. - pcs

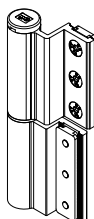

Μεντεσές Πόρτας Βαρέου Τύπου
Heavy Duty Hinge for Door

HD-00701

GIESSE

00010206

Συσκευασία - Package
1 τεμ. - pcs

Έως 120kg με 2τεμ. - Up to 120kg with 2pcs
Έως 140kg με 3τεμ. - Up to 140kg with 3pcs

SC-00901 (X4)

UN-57702 (X1)



Διπλός Μεντεσές Πόρτας
2-Wing Hinge for Door

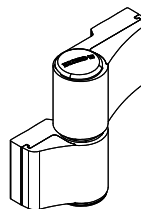

HD-00702

GIESSE

00010206

Συσκευασία - Package
1 τεμ. - pcs

Έως 160kg με 2τεμ. - Up to 160kg with 2pcs
Έως 180kg με 3τεμ. - Up to 180kg with 3pcs

SC-00901 (X6)

UN-57702 (X2)



Τριπλός Μεντεσές Πόρτας
3-Wing Hinge for Door

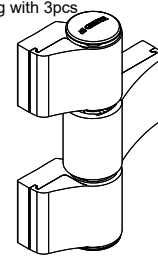

DP-00701

GIESSE

Συσκευασία - Package
1 τεμ. - pcs

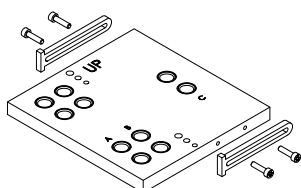

Πλάκα Διάτρησης Μεντεσέ Πόρτας
Milling Template for Hinge

HA-00701

Συσκευασία - Package
1 ζευ. - pair

01020710

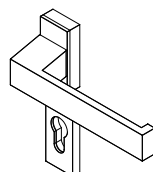

Πόμολο Πόρτας
Door Handle

HC-009067 / HC-001008
(942.1 / 942.2) GIESSE

Συσκευασία - Package
1 τεμ. - pcs

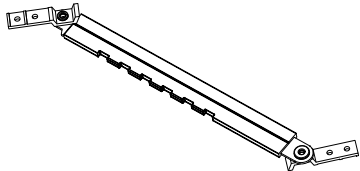

Κουμπάσο Προβαλλόμενου 5 Θέσεων 942.1 (ZINK) / 942.2 (INOX)
5 Step Limit Arm for Projected Windows 942.1 (ZINK) / 942.2 (INOX)

SP-001003 (237) GIESSE

Συσκευασία - Package
100 τεμ. - pcs

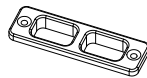

Μεταλλική Διπλή Φωλιά Δαπέδου
Double Threshold Rod Metallic Plate

SP-002012 (557) GIESSE

Συσκευασία - Package
100 τεμ. - pcs



Πλαστική Φωλιά Οπής Νεροχύτη
Plastic Plug for Water Drainage Hole

OL-009003 (02168) GIESSE

02|06

Συσκευασία - Package
1 τεμ. - pcs

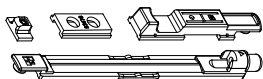

Ρυθμιζόμενος Σύρτης 2ου Φύλλου
Adjustable Dead Bolt of Double Sash

UN-00915 & UN-00916 FAPIM

Συσκευασία - Package
1 τεμ. - pcs

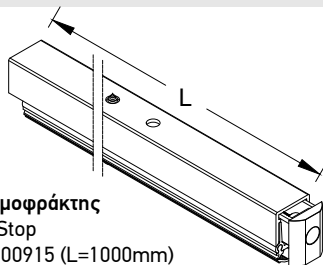

Ανεμοφράκτης
Air Stop
UN-00915 (L=1000mm)
UN-00916 (L=1200mm)

HA-009027 (3217) FAPIM

01|02|03

Συσκευασία - Package
1 τεμ. - pcs



Ασφάλεια-Αεροπλανάκι
Binger Lock

HA-57930 G.U.

01|03|04

Συσκευασία - Package
1 τεμ. - pcs

Μόνο για Περιστρεφόμενα Παράθυρα
Only for Pivot Windows

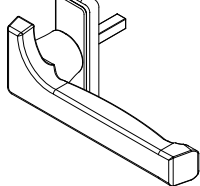

Πόμολο
Handle

UN-57928 G.U.

01|03|04

Συσκευασία - Package
1 σετ. - kit

Μόνο για Περιστρεφόμενα Παράθυρα
Only for Pivot Windows

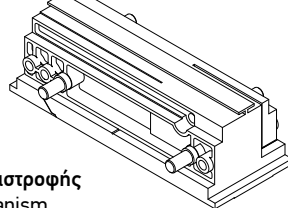

Μύλος Περιστροφής
Pivot Mechanism

OL-57931 G.U.

Συσκευασία - Package
1 τεμ. - pcs

Μόνο για Περιστρεφόμενα Παράθυρα
Only for Pivot Windows

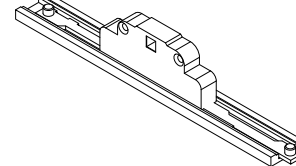

Μηχανισμός Κλειδώματος
Locking Mechanism

UN-57932 G.U.

Συσκευασία - Package
1 τεμ. - pcs

Μόνο για Περιστρεφόμενα Παράθυρα
Only for Pivot Windows

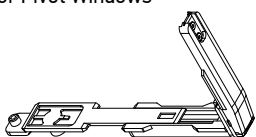

Γωνιακός Μεταφορέας Κίνησης
Corner Drive

UN-57934 G.U.

Συσκευασία - Package
1 τεμ. - pcs

Μόνο για Περιστρεφόμενα Παράθυρα
Only for Pivot Windows

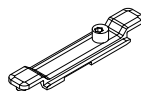

Συμπληρωματικό Σημείο Κλειδώματος
Supplementary Locking Point

SP-57933 G.U.

Συσκευασία - Package
1 τεμ. - pcs

Μόνο για Περιστρεφόμενα Παράθυρα
Only for Pivot Windows

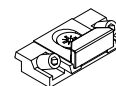

Αντίκρισμα Μηχανισμού
Striking Plate

PG-00301 EUROPA

02

Συσκευασία - Package
500 σετ. - pair

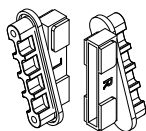

Τάπα Οβαλίνας
Fixed Plastic Cap for Louver

EUROPA

0102

Συσκευασία - Package
1 τεμ. - pcs

HS-57070 (70mm)
HS-57100 (100mm)
HS-57140 (140mm)
HS-57170 (170mm)

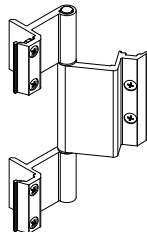

Μασκουλομεντεσέδες
Hinge for shutter Sash

CJ-006008 (KL-18) EUROPA

00

Συσκευασία - Package
1 τεμ. - pcs



Γωνία για Οβάλ Πηχάκια
Aluminium Corner for Oval Clips

UN-007017 (KL-44) EUROPA

00

Συσκευασία - Package
Profile 4.7m

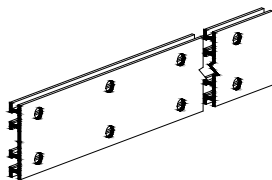

Σκαλιέρα Οβαλίνας Ασφαλείας
Fixed Louver Bar

EUROPA

Συσκευασία - Package
3 m

PP-003001: 18x10x3 (FL-23)
PP-003002: 34x10x3 (FL-24)
PP-003003: 54x10x3 (FL-25)

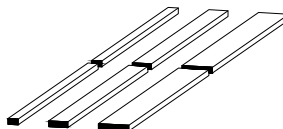

Πλαστικά Αποστατικά Τακάκια
Plastic Spacers

EUROPA

Συσκευασία - Package
2 m

PP-003004: 14x8x2 (FL-31)
PP-003005: 30x8x2 (FL-32)
PP-003006: 45x8x2 (FL-33)

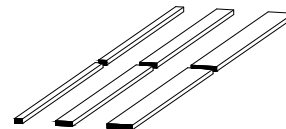

Πλαστικά Αποστατικά Τακάκια
Plastic Spacers

UN-57967 3M

Συσκευασία - Package
236 ml



Αστάρι Καθαρισμού Επιφανειών PRIMER 94
Primer 94

UN-57965 LOHMANN

Διαστάσεις - Dimensions
1.5mm x 23mm

Συσκευασία - Package
50 m

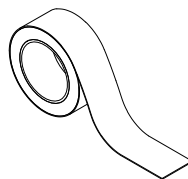

Ταινία Διπλής Όψεως για Πόρτες με Κολλητή Λαμαρίνα
Double Sided Foam Tape for Doors with Aluminium Sheet

UN-57966 3M

Διαστάσεις - Dimensions
1.6mm x 23mm

Συσκευασία - Package
33 m

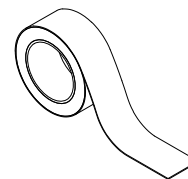

Ταινία Διπλής Όψεως για Πόρτες με Κολλητή Λαμαρίνα
Double Sided Foam Tape for Doors with Aluminium Sheet

CK-00505

MASTER

01|02

Συσκευασία - Package
1 τεμ. - pcs

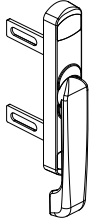

Σπανιολέτα Φύλλου Πατζουριού
Cremone Bolt for Shutter Sash

CK-00506

MASTER

02

Συσκευασία - Package
1 τεμ. - pcs

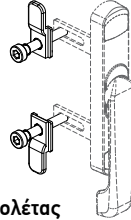

Κιτ Κίνησης Σπανιολέτας
Πατζουριού CK-00505
Side Fixing Kit for Cremona Bolt for CK-00505

PL-800

EUROPA

01|02

Συσκευασία - Package
1 τεμ. - pcs

Ύψος Πατζουρόβεργας
Mechanism rod height
1400mm / 2200mm

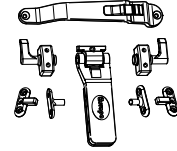

Κιτ Πατζουρόβεργας
Shutter Sash Locking Kit

ΜΗΧΑΝΙΣΜΟΣ ΚΙΝΗΤΗΣ ΠΕΡΣΙΔΑΣ
MOVABLE LOUVER MECHANISM

02

Συσκευασία - Package
1 σετ. - pair



- AM-UN-00931-02 (Μηχανισμός 6 περσίδων) / (6 louvers mechanism)
- AM-UN-00932-02 (Μηχανισμός 7 περσίδων) / (7 louvers mechanism)
- AM-UN-00933-02 (Μηχανισμός 8 περσίδων) / (8 louvers mechanism)
- AM-UN-00934-02 (Μηχανισμός 9 περσίδων) / (9 louvers mechanism)
- AM-UN-00935-02 (Μηχανισμός 10 περσίδων) / (10 louvers mechanism)
- AM-UN-00936-02 (Μηχανισμός 11 περσίδων) / (11 louvers mechanism)
- AM-UN-00937-02 (Μηχανισμός 12 περσίδων) / (12 louvers mechanism)
- AM-UN-00938-02 (Μηχανισμός 13 περσίδων) / (13 louvers mechanism)
- AM-UN-00939-02 (Μηχανισμός 14 περσίδων) / (14 louvers mechanism)
- AM-UN-00940-02 (Μηχανισμός 15 περσίδων) / (15 louvers mechanism)
- AM-UN-00941-02 (Μηχανισμός 16 περσίδων) / (16 louvers mechanism)
- AM-UN-00942-02 (Μηχανισμός 17 περσίδων) / (17 louvers mechanism)
- AM-UN-00943-02 (Μηχανισμός 18 περσίδων) / (18 louvers mechanism)
- AM-UN-00944-02 (Μηχανισμός 19 περσίδων) / (19 louvers mechanism)
- AM-UN-00945-02 (Μηχανισμός 20 περσίδων) / (20 louvers mechanism)
- AM-UN-00946-02 (Μηχανισμός 21 περσίδων) / (21 louvers mechanism)
- AM-UN-00947-02 (Μηχανισμός 22 περσίδων) / (22 louvers mechanism)
- AM-UN-00948-02 (Μηχανισμός 23 περσίδων) / (23 louvers mechanism)
- AM-UN-00949-02 (Μηχανισμός 24 περσίδων) / (24 louvers mechanism)
- AM-UN-00950-02 (Μηχανισμός 25 περσίδων) / (25 louvers mechanism)
- AM-UN-00951-02 (Μηχανισμός 26 περσίδων) / (26 louvers mechanism)
- AM-UN-00952-02 (Μηχανισμός 27 περσίδων) / (27 louvers mechanism)
- AM-UN-00953-02 (Μηχανισμός 28 περσίδων) / (28 louvers mechanism)
- AM-UN-00954-02 (Μηχανισμός 29 περσίδων) / (29 louvers mechanism)
- AM-UN-00955-02 (Μηχανισμός 30 περσίδων) / (30 louvers mechanism)
- AM-UN-00956-02 (Μηχανισμός 31 περσίδων) / (31 louvers mechanism)
- AM-UN-00957-02 (Μηχανισμός 32 περσίδων) / (32 louvers mechanism)

UN-00927

02

Συσκευασία - Package
1 τεμ. - pcs

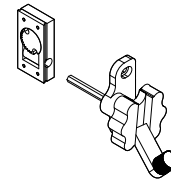

Στροφέιο (Μαργαρίτα) με Μηχανισμο Ζάμακ
Rotor (Margarita) with Zamak Mechanism

UN-00929

02

Συσκευασία - Package
1 τεμ. - pcs

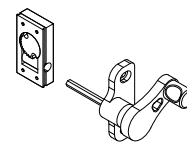

Στροφέιο (Ορχιδέα) με Μηχανισμό Ζάμακ
Rotor (Orchidea) with Zamak Mechanism

GA-00310

Συσκευασία - Package
700 - m



Λάστιχο Κινητής Περσίδας
Gasket for Movable Louver

UN-00925 (Δ/Ρ), UN-00926 (Α/Λ)

02

Συσκευασία - Package
1 τεμ. - pcs

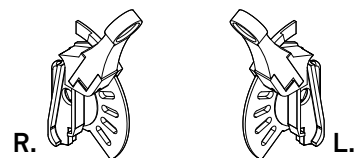

Λεβιές Κίνησης
Movement Lever

Δίσκοι Ξελουρίσματος
Milling Disks Tools

MC-57414

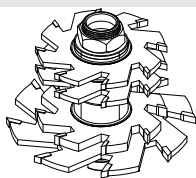

Ξελουριστικός Δίσκος για Συνεργασία με Κάσα
Transom's Milling Disk for Compination with Frame

MC-57415

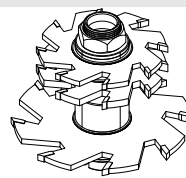

Ξελουριστικός Δίσκος για Συνεργασία με Σπαστό Φύλλο
Transom's Milling Disk for Compination with Chamfered Sash

MC-57416

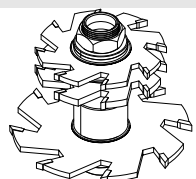

Ξελουριστικός Δίσκος για Συνεργασία με Ίσιο Φύλλο
Transom's Milling Disk for Compination with Straight Sash

MC-57417

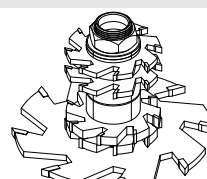

Ξελουριστικός Δίσκος για Συνεργασία με Κάσα Κρυφού Φύλλου
Transom's Milling Disk for Compination with Hidden Sash Frame

Για την παραγγελία των ανωτέρων δίσκων κοπής απευθυνθείτε στο τμήμα εξαρτημάτων.
For the above milling disk tools contact the accessories department.

DP-00133

Συσκευασία - Package
1 τεμ. - pcs

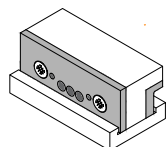

Καλίμπα για τις Κάσες TH-57108, TH-57109, TH-57113
Drilling Guide for the Frames TH-57108, TH-57109, TH-57113

UN-57968

Συσκευασία - Package
1 τεμ. - pcs

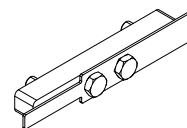

Καλίμπα Γωνίας Συνδέσεως CJ-57740
Drilling Guide for CJ-57740 Corner Joint

Φάσεις Κατεργασίας για Multi Πρεσσάκι 21-00-00266
Tools for Multi Version Punching Machine 21-00-00266

1. **Κοπτικό νεροχύτη ανοιγόμενων.**
Punching tool for water drainage of opening systems.
2. **Κοπτικό σπανιολέτας ανοιγόμενων.**
Punching tool for cremone bolt placement.
3. **Κοπτικό γωνίας συνδέσεως σε:**
 - **Κάσες και φύλλα ανοιγόμενων**
 - **Οδηγούς συρόμενων**
 - **Φύλλα παντζουριών συρόμενων**
 - **Για φύλλα ανοιγόμενων TH-57211, TH-57232, TH-57233 και κάσα TH-57104 (Κατεβάζουμε το πειράκι).**
Punching tool for corner joint of:
 - Opening frames and sashes
 - Sliding guides
 - Sliding shutter sashes
 - For profiles TH-57211, TH-57232, TH-57233 and frame TH-57104 (Release pin)
4. **Κοπτικό Ø 4.5 για χωρίσματα και ταμπλά ανοιγόμενων.**
Punching tool Ø 4.5 for transoms and bottom rail.
5. **Κοπτικό γάντζου επαλλήλου.**
Punching tool for overlapping hook.
6. **Κοπτικό εξωτερικού νεροσταλλάκτη TV-12604.**
Punching tool for profile TV-12604.
7. **Κοπτικό Ø 4.0 για καβίλια σε φύλλα ανοιγόμενων, οδηγούς συρόμενων και κάσα TH-57104 (έξω πλευρά).**
Punching tool Ø 4.0 for pin for sashes in EOS, rails in ESS and frame TH-57104 (external side)
8. **Κοπτικό αφαίρεσης νεύρου για τοποθέτηση βίδας σε χώρισμα ανοιγόμενων (βρίσκεται στην πίσω πλευρά της πρέσσας).**
Profile removal punching tool for mounting a screw in the transom of the opening system (back side).
9. **Κοπτικό ντίζας κίνησης.**
Punching tool for actuation rod.
10. **Κοπτικό Ø 6.0 για καβίλια σε κάσες και φύλλα ανοιγόμενων.**
Punching tool Ø 6.0 for pin in sashes and frames of EOS.
11. **Κοπτικό ξενυχιάσματος φύλλων ανοιγόμενων.**
Punching tool for mechanisms on European groove sashes.
12. **Κοπτικό Ø 8.5 για βίδα σε ανθρωπάκι**
Punching tool Ø 8.5 for transom connector.
13. **Κοπτικό νεροχύτη οδηγών στον "πύργο"**
Punching tool for water drainage of sliding rails.
14. **Κοπτικό για γωνία συνδέσης CAL σε φύλλο συρόμενου τζαμιού και σήτας.**
Punching tool for CAL corner joints of sashes and insect screens on ESS.
15. **Κοπτικό για μπινί στενού φύλλου TV-12610**
Punching tool for profile TV-12610.
16. **Καλύμπα για γωνία σύνδεσης χαμηλών οδηγών συρομένου.**
Caliber for corner joint for profiles TH-12116, TH-12117, TH-12118.

Φάσεις Κατεργασίας για Multi Πρεσάκι 21-00-00266 Tools for Multi Version Punching Machine 21-00-00266

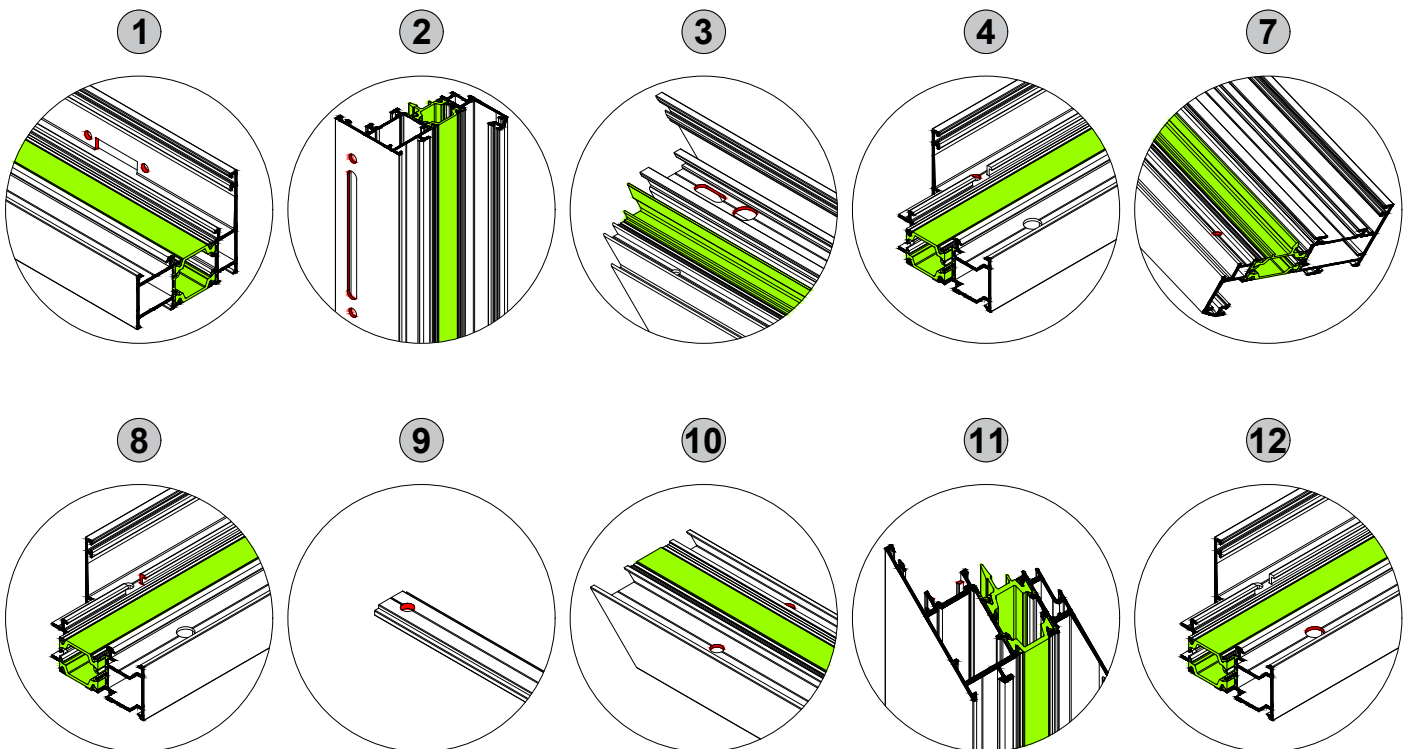
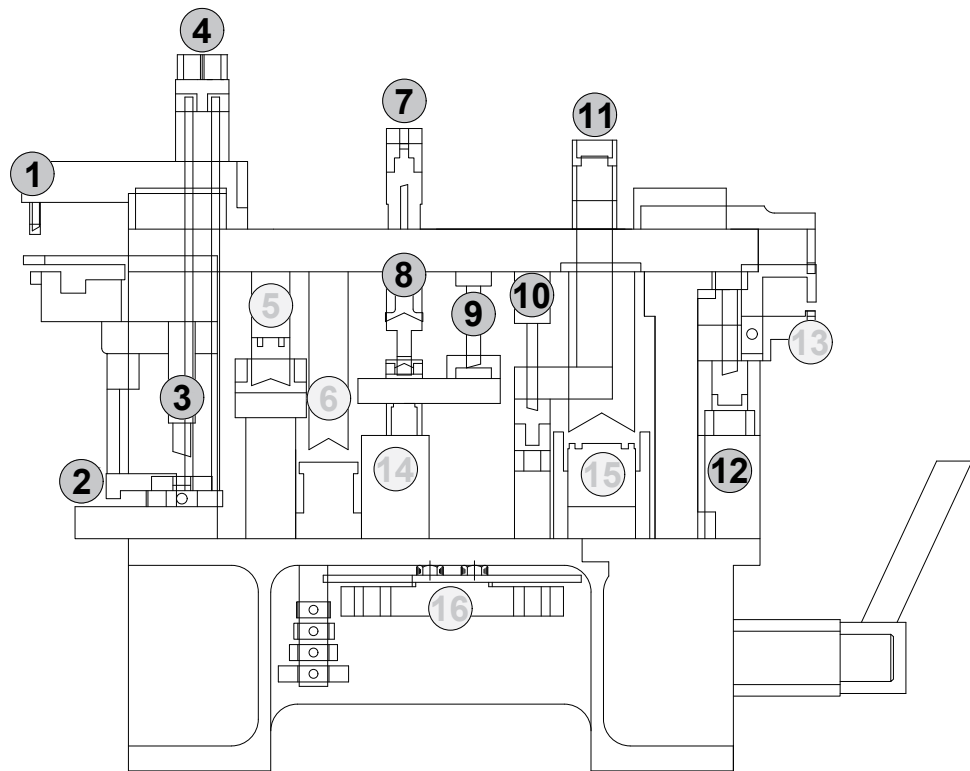

Για την σωστή κατεργασία των προφίλ φροντίζουμε να λιπαίνουμε συχνά τα κοπτικά εργαλεία.
For the correct and safe use of punching machine we care to lubricate the cutting tools often.

Οδηγίες Κατασκευής Κουφωμάτων
Instructions for the Casement's Constructions

-Ο αλουμινοκατασκευαστής θα πρέπει να γνωρίζει την γκάμα των προφίλ, τις δυνατότητες αυτών και να ενημερώνεται για τις εξελίξεις και τα νέα προϊόντα από το site της εταιρείας.

-Να δίνει λύσεις και να προτείνει την κατάλληλη κατασκευή για κάθε περίπτωση.

-Να επιλέγει τις κατάλληλες διατομές προφίλ που καλύπτουν τις απαιτήσεις του έργου, βάσει των διαγραμμάτων αντοχής των τεχνικών καταλόγων.

-Να κατασκευάζει και να τοποθετεί την κατάλληλη ψευτόκασα, ανάλογα με τον τύπο του κουφώματος.

-Να κόβει και να χαντρώνει σωστά τα προφίλ και να προστατεύει αυτά στα σημεία τομής με αντιδιαβρωτικά υλικά για την αποφυγή διάβρωσης.

-Να τοποθετεί στεγανοποιητικά υλικά στα φάλτσα των προφίλ κατά την συναρμογή, ώστε να δημιουργεί στεγανά και να οδηγεί το νερό στο εξωτερικό μέρος του κουφώματος διαμέσου των νεροχυτών.

-Να υπολογίζει πάντοτε ένα κενό 5mm (ελάχιστο) από κάθε πλευρά μεταξύ ψευτόκασας και κουφώματος, για την εύκολη τοποθέτηση και ευθυγράμμιση του κουφώματος και παράλληλα για καλύτερη μόνωση με την εισχώρηση του στεγανοποιητικού υλικού στο εσωτερικό του διάκενου.

-Να τοποθετεί ουδέτερη σιλικόνη στο κάτω μέρος του κουφώματος, μεταξύ προφίλ και μαρμάρου, ώστε να απαγορεύει την είσοδο νερού στο εσωτερικό μέρος του κτιρίου.

-Να δημιουργεί πάντοτε τους απαραίτους νεροχύτες, με βάση την γεωγραφική περιοχή και θέση του κουφώματος για καλύτερη στεγανοποίηση και να ανοίγει οπές για την απορροή των επικαθίσεων στο κάτω μέρος κάθε φύλλου παντζουριού για την αποφυγή διάβρωσης.

-Να χρησιμοποιεί πάντοτε τα εξαρτήματα-μηχανισμούς που αναφέρονται στους τεχνικούς καταλόγους και να χρησιμοποιεί την κατάλληλη κόλλα συγκόλλησης ανάλογα το υλικό (λάστιχο epdm, πλαστικό pvc, κ.λ.π.) για την μεταξύ τους συναρμογή, ή συγκόλληση με το προφίλ για διασφάλιση στεγάνωσης της κατασκευής.

-Να τακάρει σωστά τους υαλοπίνακες του κουφώματος για την σωστή λειτουργία του και να στερεώνει την κατασκευή στην τοιχοποιία με βίδες ανοξειδωτες ή γαλβανιζέ για αποφυγή διάβρωσης όπως αναφέρουν οι τεχνικοί καταλόγοι.

-Στα θερμομονωτικά συστήματα, σε περιπτώσεις υψηλής ηλιοφάνειας με έντονη ηλιακή ακτινοβολία, επί βαμμένων σκουρόχρωμων αποχρώσεων ενδέχεται να εμφανιστεί γραμμική διαστολή στην εξωτερική πλευρά του φύλλου για το ισόχρονο της διάρκειας του φυσικού φαινομένου.

-The aluminum-constructor should always know the profile gamut and their abilities.

-He has to provide solutions and give the right construction details/requirements in every project.

-To select the appropriate profile sections that meet the requirements of the project, based on the strength diagrams found in the technical catalogs.

-He also has to construct and put the right subframe based on the type of casement.

-He has to cut and mill the profile the right way and of course treat all these points of joint with anticorrosive materials, providing protection from corrosion.

-Place sealants on the profile flanges during assembly to create a seal and direct water to the exterior of the frame through the weep holes.

-Always calculate a gap of 5mm (minimum) on each side between the subframe and the frame, for easy installation and alignment of the frame and at the same time for better insulation with the addition of the sealing material inside the gap.

-During placement, put silicone at the bottom side between the subframe and the marble, in order to avoid water leaks.

-Construct all the necessary water weep holes, according to the position of casement. Create openings in order to flow out the sediments from the bottom side of every shutter sash, providing protection from corrosion.

-Use only the correct accessories, as published in the catalogues and use the appropriate welding adhesive depending on the material (epdm rubber, pvc plastic, etc.) for their joint, or welding with the profile to ensure waterproofing of the structure.

-To properly support the glass panes of the configuration for its proper operation and to fasten the construction to the masonry with stainless steel or galvanized screws to prevent corrosion as stated in the technical catalogs.

-In thermal break systems, in cases of heat with intense sunlight, on painted dark shades, linear expansion may appear on the outer side of the sash for the duration of the natural phenomenon.

Οδηγίες Κατασκευής Κουφωμάτων
Instructions for the Casement's Constructions

Για την αντιμετώπιση του παραπάνω φυσικού φαινομένου, προτείνεται η τοποθέτηση ενισχυτικών προφίλ (στην εσωτερική πλευρά), στα ύψη των φύλλων που εμφανίζεται το τόξο. Επιπρόσθετα για περαιτέρω βελτίωση του φαινομένου προτείνεται η χρήση στα ανοιγόμενα συστήματα, ενισχυμένου πάνελ (π.χ. πάνελ με κόντρα πλακέ θαλάσσης) ή ενισχυμένου υαλοπίνακα laminated από την μέσα πλευρά της κατασκευής ή/και κλειδαριάς πολλαπλών σημείων (γρاناζωτή) με κωνικές γλώσσες. Επίσης στα συρόμενα συστήματα η χρήση ενισχυμένου υαλοπίνακα laminated από την μέσα πλευρά της κατασκευής. Το φαινόμενο περιορίζεται όταν υπάρχει επαρκής σκίαση ή όταν τα κουφώματα είναι βαμμένα σε ανοιχτόχρωμες αποχρώσεις και μεταβάλλεται ανάλογα τον προσανατολισμό της κατασκευής.

-Τέλος, να ζητά τη βοήθεια των τεχνικών της εταιρείας στην περίπτωση μιας δύσκολης κατασκευής για την αποφυγή προβλήματος.

To deal with the above natural phenomenon, it is recommended to place reinforcing profiles (on the inside), at the heights of the sashes where the arc appears. Moreover, for further improvement of the phenomenon, the use of reinforced panel (for example sea plywood) or reinforced laminate glass pane on the internal part of the structure or/and security multipoint lock with conical hook bolts is suggested for opening systems. The use of reinforced laminate glass pane on the internal part of the structure is also suggested for sliding systems. The intensity of the phenomenon is restricted when there is enough shading or when the casement windows are painted in light-colored hues and it is changing according to the location of the structure.

-Never hesitate to ask for assistance from our technical advisors any time.

Οδηγίες Συντήρησης Κουφωμάτων
Instructions Concerning the Casement's maintenance

-Ο τακτικός καθαρισμός των βαμμένων προφίλ θα διατηρήσει τη βαφή σε ικανοποιητική κατάσταση.

-Ο καθαρισμός είναι αναγκαίος όταν οι επικαθίσεις σκόνης ή άλλων ρύπων είναι εμφανείς στην επιφάνεια τους και θα πρέπει να γίνεται με νερό και ελαφρύ απορρυπαντικό, το pH των οποίων θα πρέπει να είναι 5,5 - 7. Το περιοδικό καθάρισμα θα πρέπει να γίνεται με σφουγγάρι και νερό που περιέχει ουδέτερο διαβρεκτικό παράγοντα, ακολουθούμενο από ξέβγαλμα με καθαρό νερό.

-Τα προϊόντα καθαρισμού πρέπει να μην προσβάλουν την επιφάνεια ούτε να αλλάζουν την εμφάνισή της. Σκληρό σφουγγάρι, σύρμα ή διαλυτικά καθαριστικά βλάπτουν την εμφάνιση, ενώ σημαντικό παράγοντα αποτελεί και η περιοχή στην οποία βρίσκεται η οικοδομή.

-Ειδικά στις βιομηχανικές και παραθαλάσσιες περιοχές η συχνότητα καθαρισμού πρέπει να είναι αντίστοιχη της συχνότητας επικάλυψης των διαφόρων ρύπων ή αλάτων αντίστοιχα, λόγω της έντονης διαβρωτικής επίδρασής τους. Επισημαίνεται ότι οικοδομικά αλκαλικά υλικά, όπως τσιμέντο, ασβέστης και γύψος, δεν θα πρέπει να μένουν προσκολλημένα στη βαφή. Επίσης, πρέπει να αποφεύγεται η επικάλυψη διαφόρων μη εγκεκριμένων σελοτέιπ απευθείας στη βαφή.

-Το φιλμ προστασίας που τοποθετείται στο εργοστάσιο με το πέρας της παραγωγής, είναι κατάλληλο για χρήση. Προσοχή: αμέσως μετά την τοποθέτηση του συστήματος πρέπει να αφαιρείται, γιατί η έκθεση του στον ήλιο θα δημιουργήσει αισθητική αλλοίωση.

-Εκτός από τον καθαρισμό της εξωτερικής επιφάνειας, ο καθαρισμός των εσωτερικών στοιχείων του κουφώματος, όπως ελαστικά, βουρτσάκια, μηχανισμοί κλπ. διαδραματίζει πολύ σημαντικό ρόλο για την διασφάλιση σωστής λειτουργίας της κατασκευής.

-Ιδιαίτερα τα κινητά μέρη των μηχανισμών της κατασκευής θα πρέπει να λιπαίνονται σε τακτά χρονικά διαστήματα για τη σωστή λειτουργία.

-Η τήρηση όλων των παραπάνω καθώς και η χρήση της ειδικής κόλλας στα σημεία που η βαφή, λόγω της κατεργασίας των προφίλ, έχει καταστραφεί, θα βοηθήσουν στο να διατηρηθεί η αρχική στιλπνότητα της βαφής και να αποφευχθούν πιθανά προβλήματα διάβρωσης.

-The regular cleaning of painted profile surfaces will keep them in satisfactory condition.

-Cleaning is considered necessary when dust and pollution are evident on the surface of the profile and should be done by using a soft sponge and a mixture of water and cleaning-product with a pH of 5.5-7, followed by washing with clean water.

-The cleaning products should not affect the surface or change its appearance, therefore hard sponge, sponge of wire, or diluters must be avoided. The frequency of cleaning depends on the location of the construction and the desired appearance.

-Especially in industrial and coastal areas, the frequency of cleaning should be proportional to the deposits of dirt or salts on the profile's surface, which are corrosive. We would like to point out that alkaline material, such as cement, lime, and gypsum should not stay adhered to the surface. Also not approved tapes should not be stuck directly on the painted surface.

-The protective film, which is put on when the profile leaves the production line, should be removed after casement installation, because its exposure to the sunlight could cause defects to the surface.

-Apart from cleaning the outer surface, in order to ensure the proper operation of the structure its required to clean the profile's internal elements, such as tires, brushes, mechanisms, etc.

-Especially the moving parts of the construction mechanisms should be lubricated at regular intervals for proper operation.

-Strict adherence to the instruction mentioned above, in combination with the use of a special glue directly to the points where the paint is scratched during the works, will keep the shiny appearance and strength of the profile, by avoiding as well, any possible problems of corrosion.

Γεωμετρικά Χαρακτηριστικά
Geometrical Characteristics**Διαστάσεις**

Για μια κρίσιμη ονομαστική διάσταση 50mm δίνεται ανοχή (+/-)0.40mm που σημαίνει ότι η διάσταση αυτή μπορεί να κυμανθεί από 49.60 έως 50.40mm.

Ευθύτητα

Για μια βέργα μήκους 6m δίνεται επιτρεπόμενο βέλος 3mm. Ο έλεγχος μπορεί να γίνει στηρίζοντας τη βέργα στις δύο άκρες της επάνω σε ένα επίπεδο πάγκο, έτσι ώστε η απόκλιση να περιοριστεί λόγω του βάρους της. Τότε, το βέλος στη μέση της βέργας δεν πρέπει να ξεπερνά τα 3mm.

Στρέβλωση (Πέτσικο)

Για ένα προφίλ μεσαίων διαστάσεων δίνεται ανοχή στρέβλωσης 2mm στην άκρη βέργας μήκους 5-6m. Για να ελεγχθεί η στρέβλωση, πρέπει η βέργα να τοποθετηθεί σε επίπεδο πάγκο, να κρατηθεί επαπτόμενη η πλευρά του προφίλ στη μια άκρη και να μετρηθεί η απόκλιση του πάγκου στην άλλη άκρη της βέργας.

Βάρος των προφίλ

Το βάρος των προφίλ είναι θεωρητικό και βασίζεται στις διαστάσεις των προφίλ με τις ανοχές σύμφωνα με EN12020-2. Επίσης στο αναγραφόμενο βάρος των προφίλ δεν περιλαμβάνεται το βάρος της βαφής.

Dimensions

For a critical dimension of 50mm there is no tolerance of (+/-) 0.40mm, which means that the dimension varies from, 49.60 to 50.40mm.

Straightness

For a piece of metal 6m length the maximum swept allowed is 3mm. The check can be done by supporting the piece of metal on its two edges on a stable plane table, in a way that its variation will be restricted by its weight. Then, the maximum swept in the middle of the piece should not exceed 3mm.

Bending

For the medium dimensions profile the bending tolerance is 2mm at the edge of a 5-6 m long piece of metal. To check the bending, the piece of metal has to be put on a stable level table, one edge of the profile must be kept attached to the table's edge and the variation must be measured, from the table's level at the other end of the profile.

Weight of Profiles

The weight of profile is theoretical and it is based on profiles dimensions with tolerance according to EN12020-2. Also the stated weight of profiles does not include the weight of paint.

Ηλεκτροστατική Βαφή
Electrostatic Paint**Όψη-Εμφάνιση**

Η επικάλυψη των σημαντικών επιφανειών πρέπει να εξετάζεται από την σωστή οπτική γωνία, από απόσταση 2m (οι προδιαγραφές της QUALICOAT αναφέρουν απόσταση 3m). Διάφορα ελαττώματα στην επιφάνεια, δεν πρέπει να είναι ορατά από αυτήν την απόσταση.

Look-Appearance

The covering of important surfaces must be examined under the correct visual angle from 2m distance (The QUALICOAT'S specifications rebates 3m distance). Various defects in the surface should not be visible from that distance.

1.6

Υπολογισμοί Αντοχής Static Diagrams

Παράδειγμα ανάγνωσης διαγράμματος
Diagram guide example

Τα διαγράμματα μας δείχνουν τις μέγιστες διαστάσεις κατασκευής (πλάτος & ύψος) σε 4 διαφορετικές ανεμοπιέσεις
The diagrams show the maximum construction dimensions (width & height) in 4 different wind loads

1. 0.04N/cm² 92Km/h —
2. 0.06N/cm² 113Km/h —
3. 0.08N/cm² 130Km/h —
4. 0.12N/cm² 159Km/h —

Πλάτος / Width (L)= 120 cm.

Ύψος / Height (H)= 270 cm.

Δηλαδή, κατασκευή διαστάσεων / Construction dimensions 240 x 270cm.

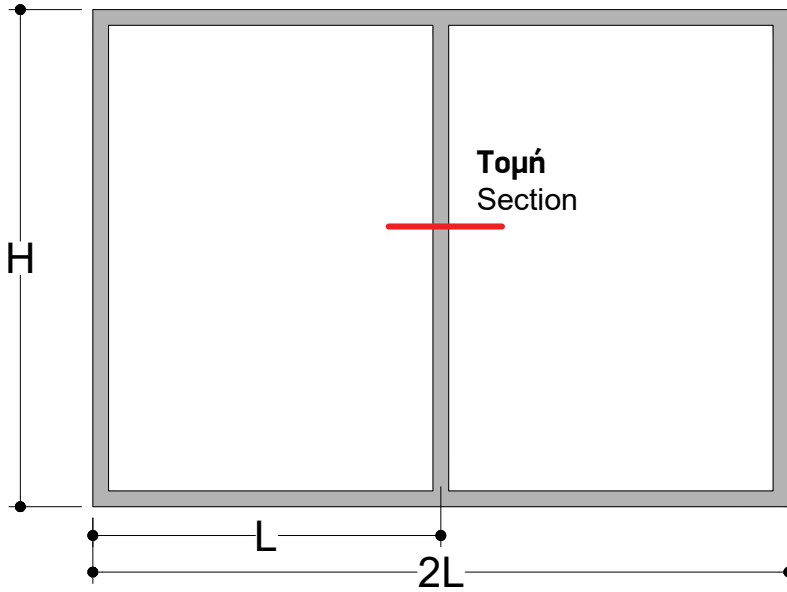

Σημείωση:

Στα διαγράμματα δεν έχει ληφθεί υπόψη ο υαλοπίνακας, ο οποίος ανάλογα με τον τύπο και το πάχος του αυξάνει τις μέγιστες διαστάσεις της κατασκευής.

Note:

The glazing is not included in the diagrams calculation. Glazing depending on the type and thickness it increases the maximum dimensions of the construction.

Υπολογισμός πλάτους (L) & ύψους (H) κατασκευής σε ανεμοπίεση 0.06 N/cm² 113Km/h στο παρακάτω διάγραμμα.
Calculation of width (L) & height (H) at wind load of 0.06 N/cm² 113 Km/h in the diagram below.

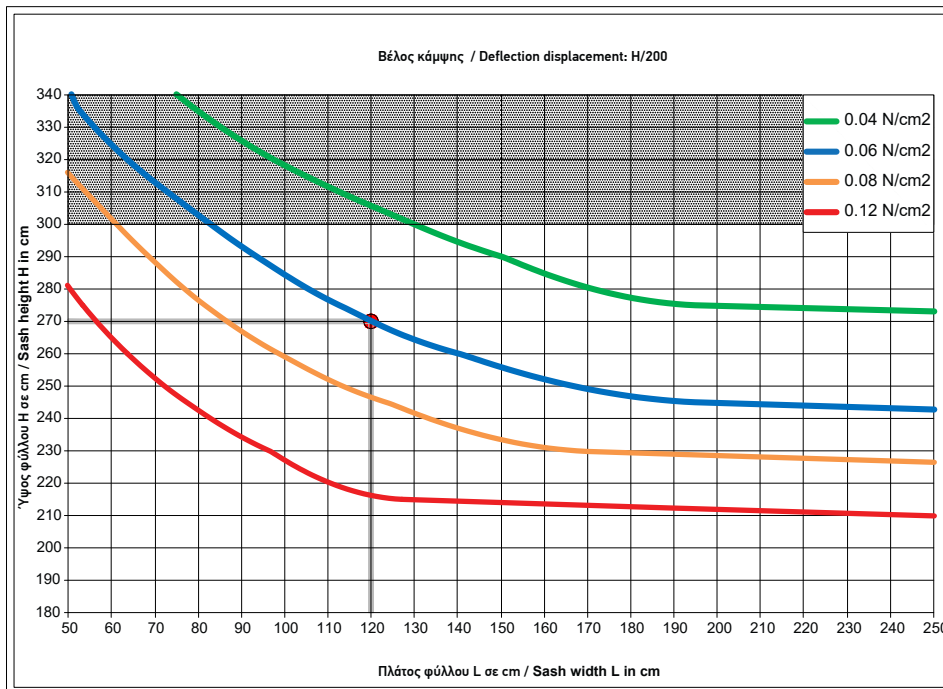

Χώρισμα μικρό με σταθερά ανοίγματα & προφίλ ενίσχυσης
Small transom with fixed glasses & reinforced profile

TH 57405

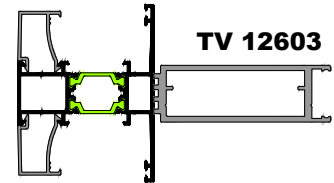

Τομή 1
Section 1

Οι τιμές που βρίσκονται στο σκιασμένο τμήμα του διαγράμματος είναι εκτός προδιαγραφών.
Values in the shaded part of the chart are out of specifications.

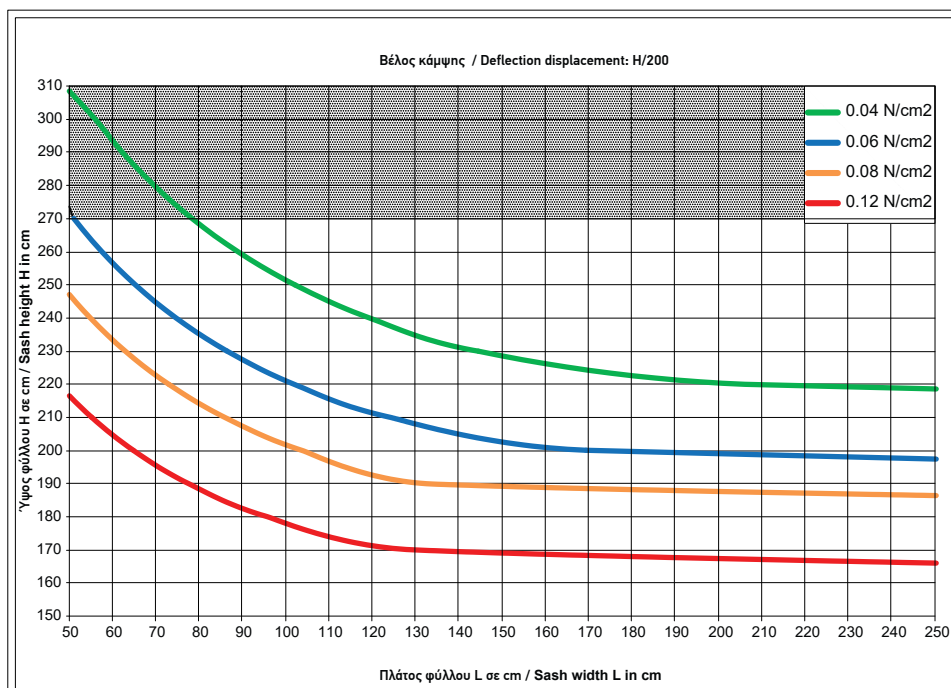

Χώρισμα μεγάλο με σταθερά ανοίγματα
Large transom with fixed glasses

TH 57406

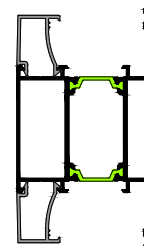

Τομή 2
Section 2

Οι τιμές που βρίσκονται στο σκιασμένο τμήμα του διαγράμματος είναι εκτός προδιαγραφών.
Values in the shaded part of the chart are out of specifications.

Ανεμοπιέσεις / Wind loads

0.04N/cm² 92Km/h

0.06N/cm² 113Km/h

0.08N/cm² 130Km/h

0.12N/cm² 159Km/h

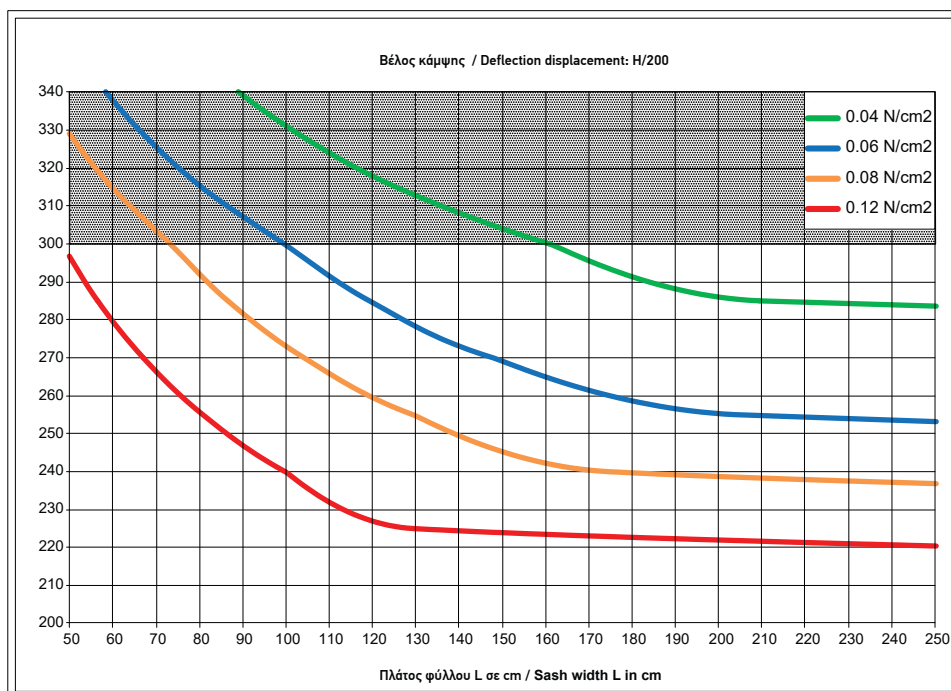

Χώρισμα μεγάλο με σταθερά ανοίγματα & προφίλ ενίσχυσης
Large transom with fixed glasses & reinforced profile

TH 57406

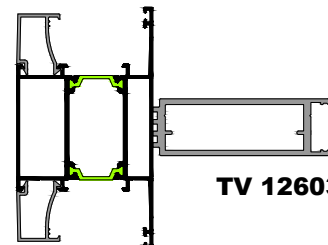

TV 12603

Τομή 3
Section 3

Οι τιμές που βρίσκονται στο σκιασμένο τμήμα του διαγράμματος είναι εκτός προδιαγραφών.
Values in the shaded part of the chart are out of specifications.

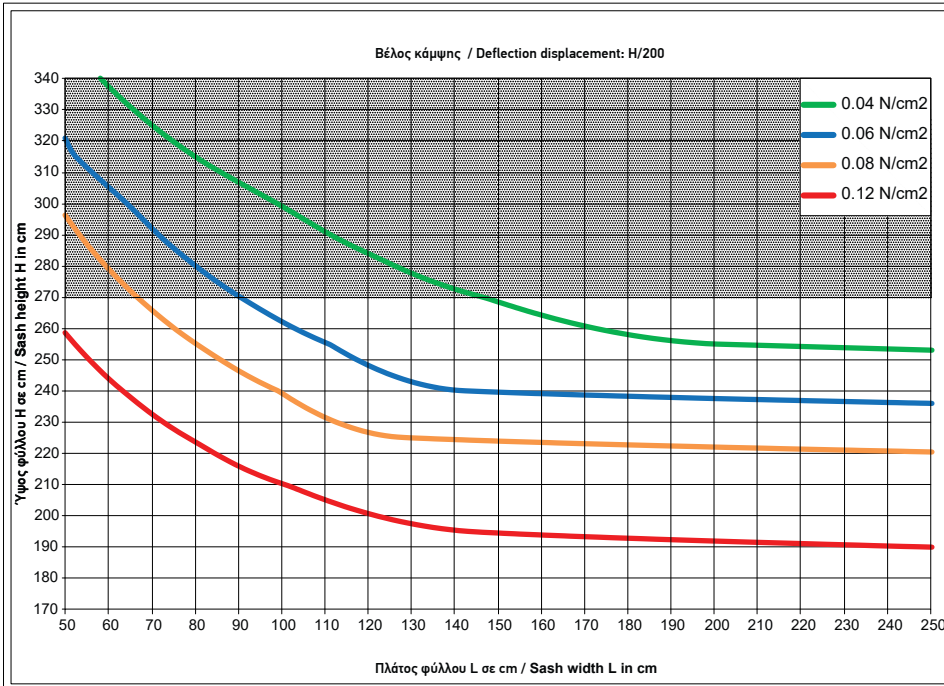

Οι τιμές που βρίσκονται στο σκιασμένο τμήμα του διαγράμματος είναι εκτός προδιαγραφών.
Values in the shaded part of the chart are out of specifications.

Ανεμοπιέσεις / Wind loads

- 0.04N/cm² 92Km/h
- 0.06N/cm² 113Km/h
- 0.08N/cm² 130Km/h
- 0.12N/cm² 159Km/h

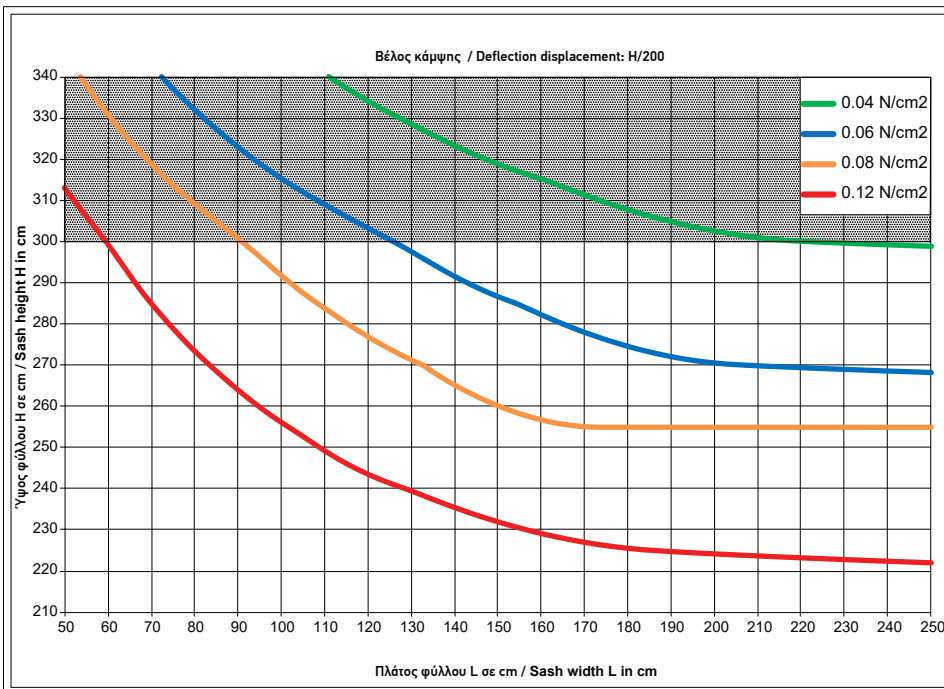

Οι τιμές που βρίσκονται στο σκιασμένο τμήμα του διαγράμματος είναι εκτός προδιαγραφών.
Values in the shaded part of the chart are out of specifications.

Χώρισμα μικρό με σταθερό & ανοιγόμενο φύλλο (European Groove)
Small transom with fixed & opening sash (European Groove)

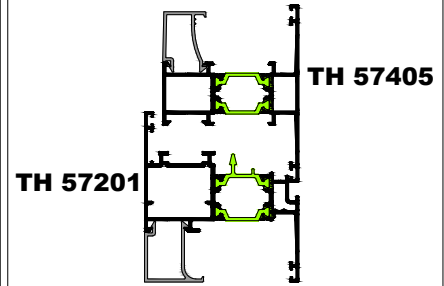

Τομή 4
Section 4

Χώρισμα μικρό με προφίλ ενίσχυσης, σταθερό & ένα ανοιγόμενο φύλλο
Small transom with reinforced profile, fixed sash & one opening sash

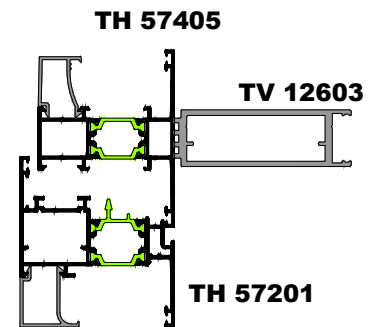

Τομή 5
Section 5

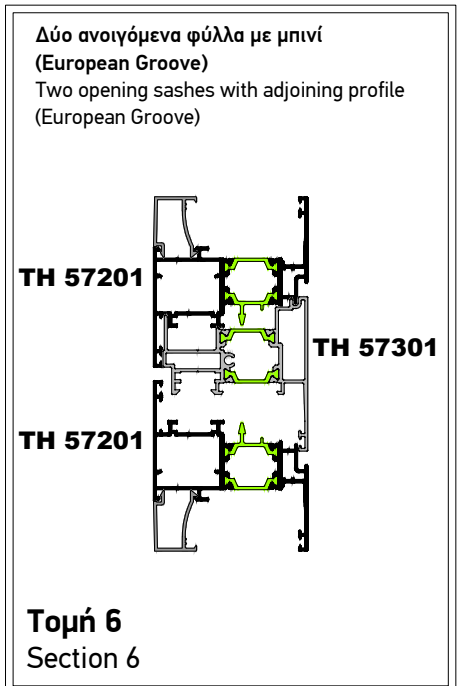
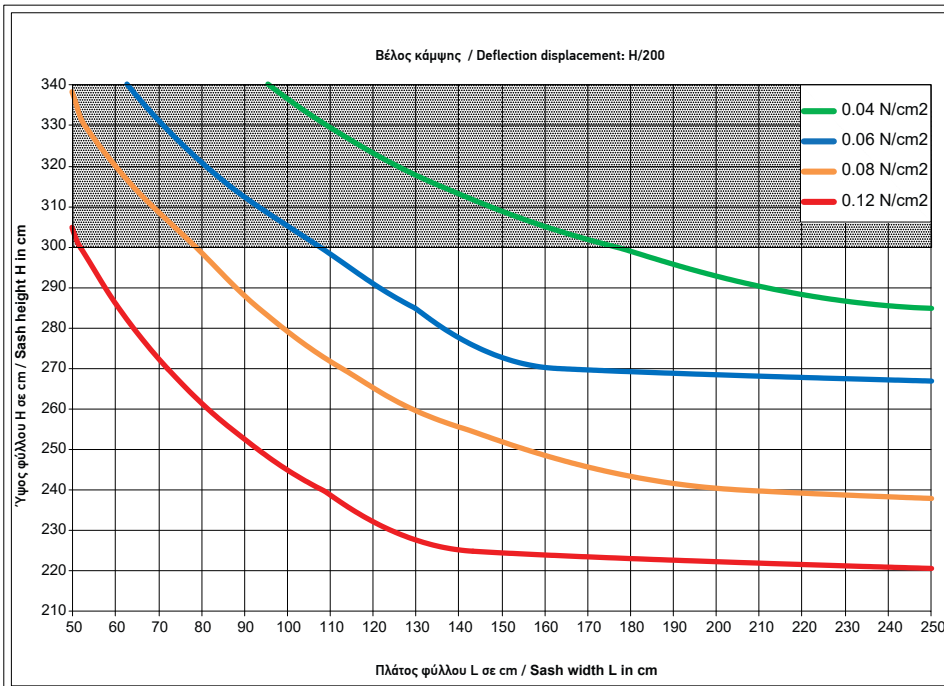

Οι τιμές που βρίσκονται στο σκιασμένο τμήμα του διαγράμματος είναι εκτός προδιαγραφών.
Values in the shaded part of the chart are out of specifications.

Ανεμοπιέσεις / Wind loads

- 0.04N/cm² 92Km/h █
- 0.06N/cm² 113Km/h █
- 0.08N/cm² 130Km/h █
- 0.12N/cm² 159Km/h █

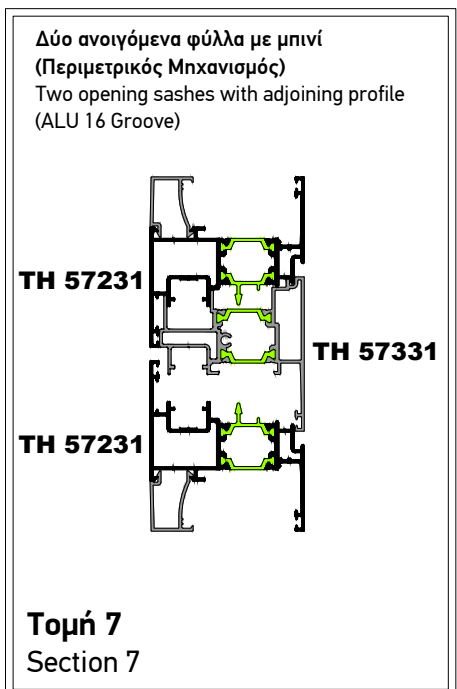
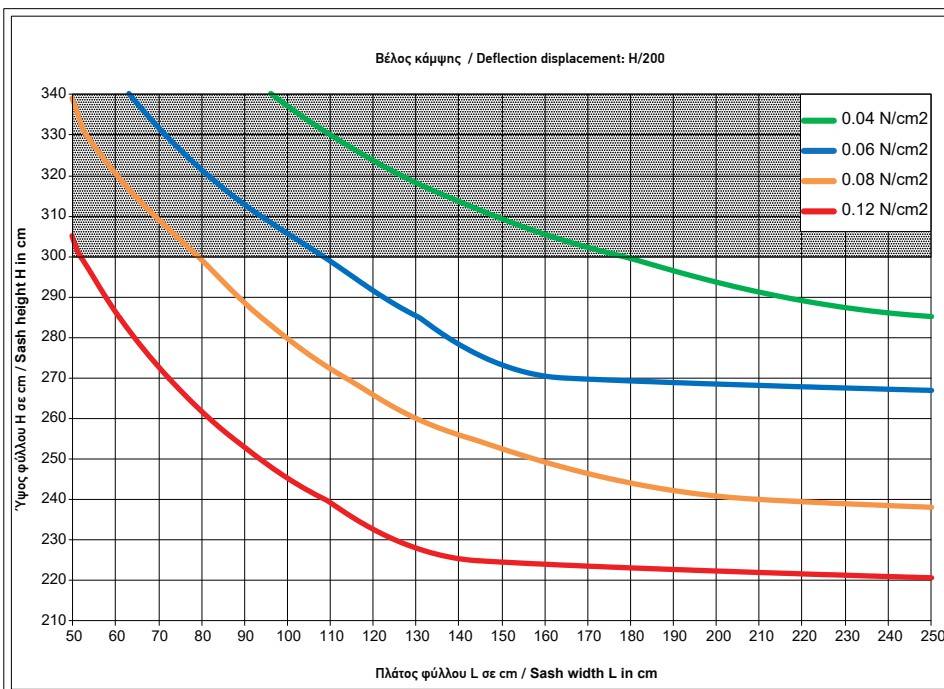

Οι τιμές που βρίσκονται στο σκιασμένο τμήμα του διαγράμματος είναι εκτός προδιαγραφών.
Values in the shaded part of the chart are out of specifications.

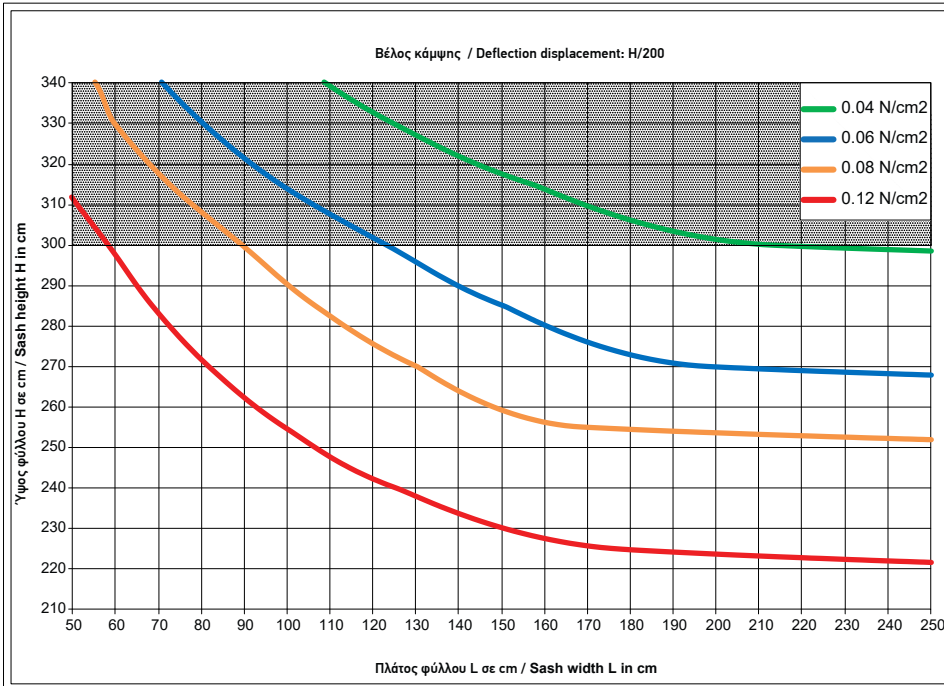

Οι τιμές που βρίσκονται στο σκιασμένο τμήμα του διαγράμματος είναι εκτός προδιαγραφών.
Values in the shaded part of the chart are out of specifications.

Ανεμοπιέσεις / Wind loads

- 0.04N/cm² 92Km/h
- 0.06N/cm² 113Km/h
- 0.08N/cm² 130Km/h
- 0.12N/cm² 159Km/h

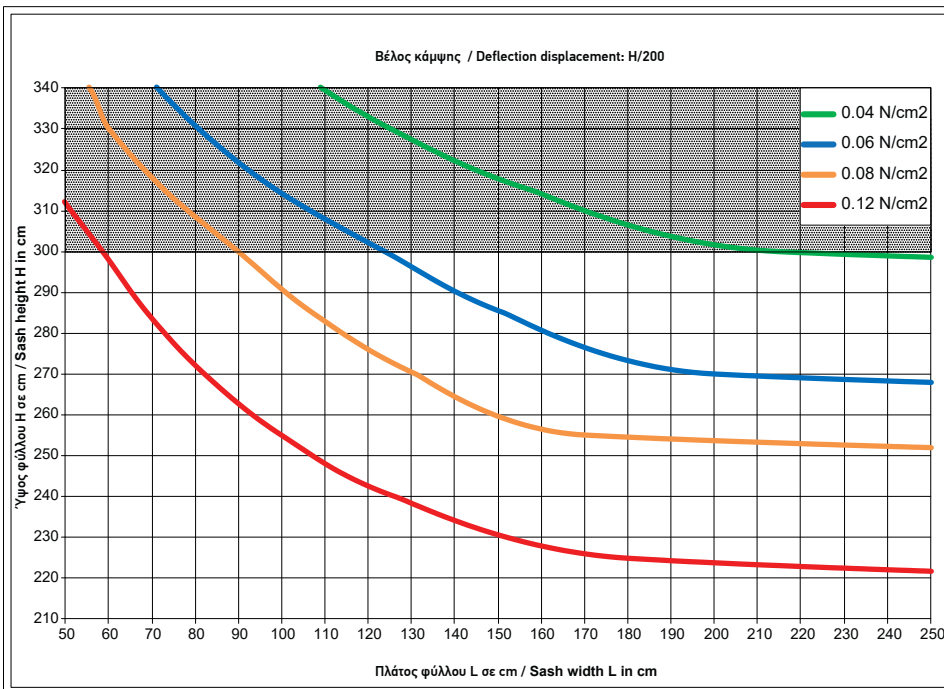

Οι τιμές που βρίσκονται στο σκιασμένο τμήμα του διαγράμματος είναι εκτός προδιαγραφών.
Values in the shaded part of the chart are out of specifications.

Δύο ανοιγόμενα κρυφά φύλλα με μπινί
(European Groove)
Two opening hidden sashes with adjoining
profile (European Groove)

TH 57210

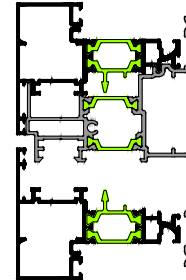

TH 57332

TH 57210

Τομή 8
Section 8

Δύο ανοιγόμενα κρυφά φύλλα με μπινί
(Περιμετρικός Μηχανισμός)
Two opening hidden sashes with adjoining
profile (ALU 16 Groove)

TH 57211

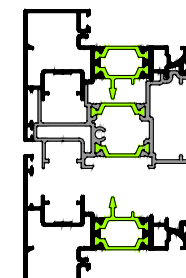

TH 57332

TH 57211

Τομή 9
Section 9

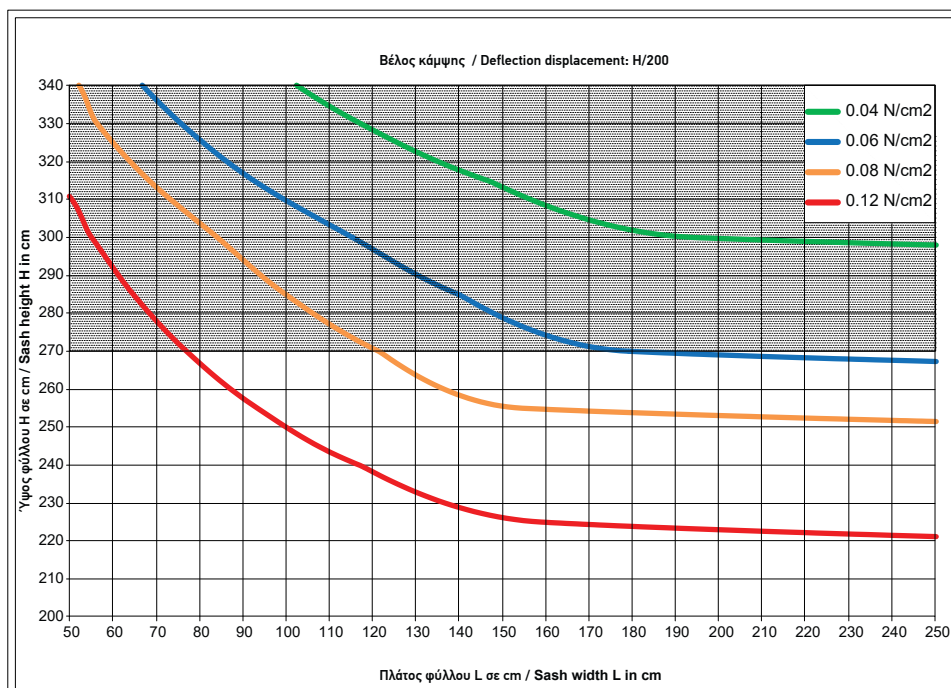

Οι τιμές που βρίσκονται στο σκιασμένο τμήμα του διαγράμματος είναι εκτός προδιαγραφών.
Values in the shaded part of the chart are out of specifications.

Ανεμοπιέσεις / Wind loads

0.04N/cm ²	92Km/h	■
0.06N/cm ²	113Km/h	■
0.08N/cm ²	130Km/h	■
0.12N/cm ²	159Km/h	■

Χώρισμα με δύο κρυφά ανοιγόμενα φύλλα

Transom with two hidden sashes

TH 57210

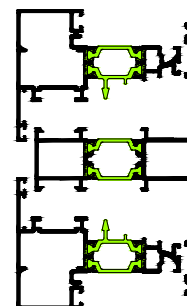

TH 57403

TH 57210

Τομή 10
Section 10

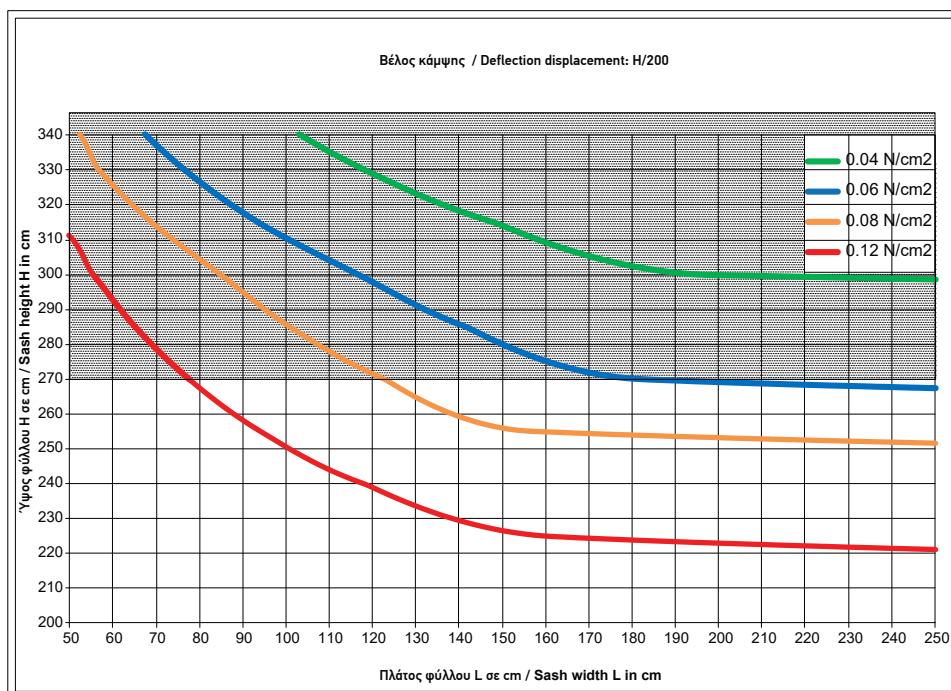

Οι τιμές που βρίσκονται στο σκιασμένο τμήμα του διαγράμματος είναι εκτός προδιαγραφών.
Values in the shaded part of the chart are out of specifications.

Χώρισμα με δύο κρυφά ανοιγόμενα φύλλα (Περιμετρικός Μηχανισμός)

Transom with two opening sash (ALU 16 Groove)

TH 57211

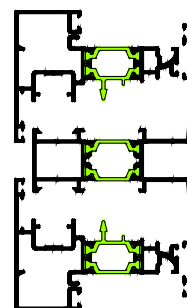

TH 57403

TH 57211

Τομή 11
Section 11

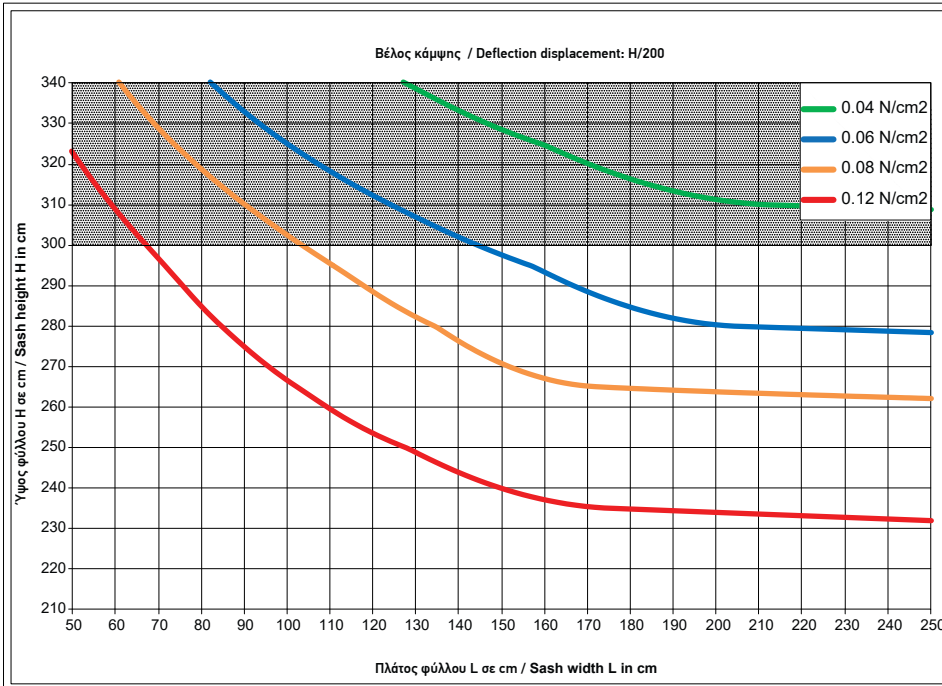

Οι τιμές που βρίσκονται στο σκιασμένο τμήμα του διαγράμματος είναι εκτός προδιαγραφών.
Values in the shaded part of the chart are out of specifications.

Ανεμοπιέσεις / Wind loads

- 0.04N/cm² 92Km/h █
- 0.06N/cm² 113Km/h █
- 0.08N/cm² 130Km/h █
- 0.12N/cm² 159Km/h █

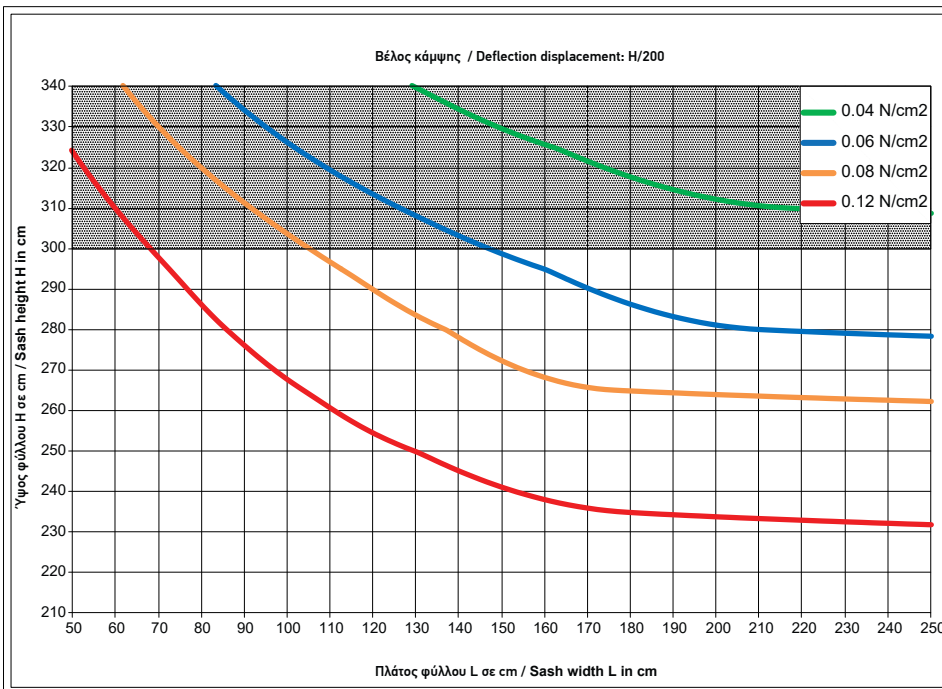

Οι τιμές που βρίσκονται στο σκιασμένο τμήμα του διαγράμματος είναι εκτός προδιαγραφών.
Values in the shaded part of the chart are out of specifications.

Δύο ανοιγόμενα φύλλα πόρτας με μπινί (European Groove)
Two opening door sashes with adjoining profile (European Groove)

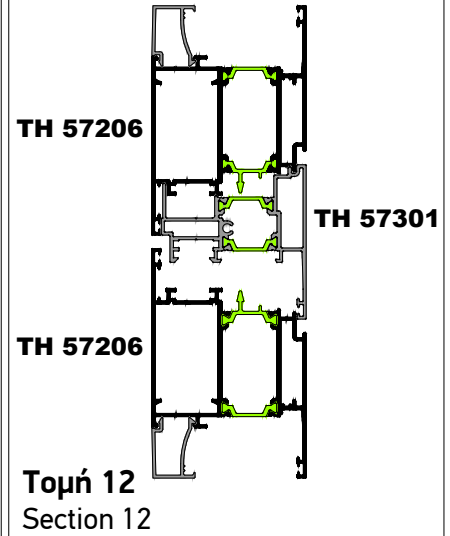

Δύο ανοιγόμενα φύλλα με μπινί (Περιμετρικός Μηχανισμός)
Two opening sashes with adjoining profile (ALU 16 Groove)

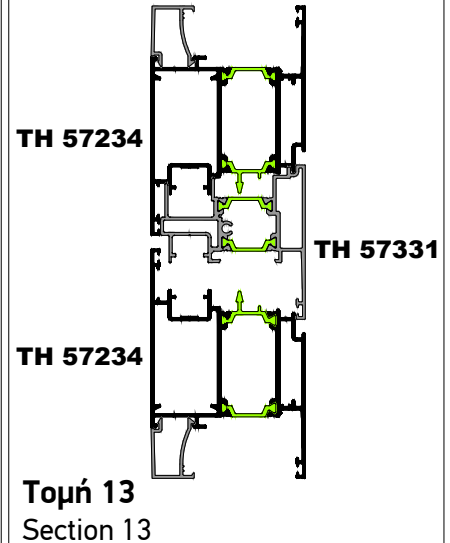

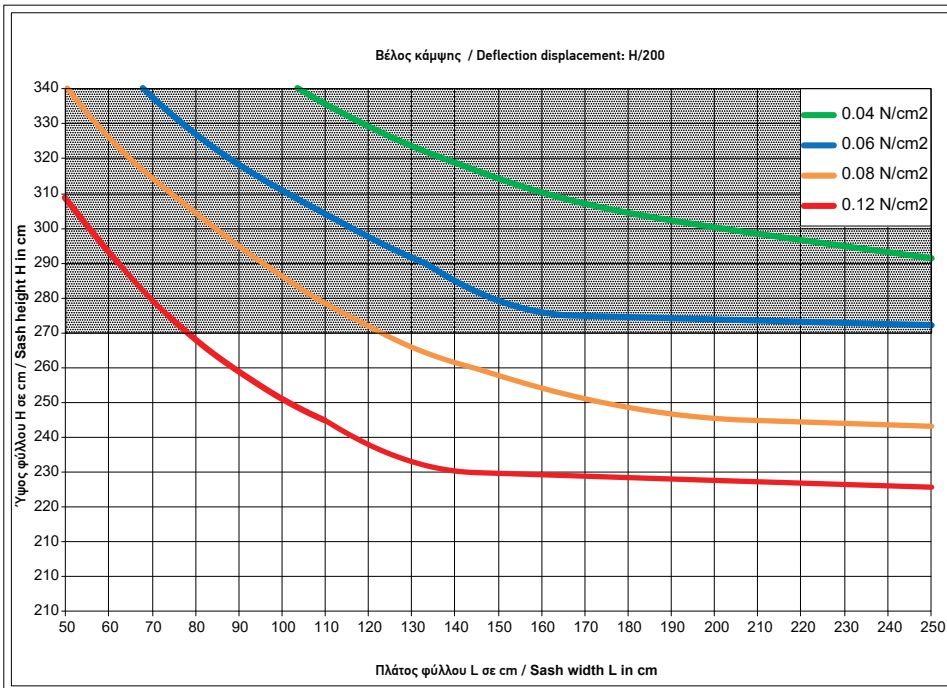

Οι τιμές που βρίσκονται στο σκιασμένο τμήμα του διαγράμματος είναι εκτός προδιαγραφών.
Values in the shaded part of the chart are out of specifications.

Ανεμοπιέσεις / Wind loads

- 0.04N/cm² 92Km/h █
- 0.06N/cm² 113Km/h █
- 0.08N/cm² 130Km/h █
- 0.12N/cm² 159Km/h █

Χώρισμα μεγάλο με δύο ανοιγόμενα φύλλα
Large transom with reinforced profile & two opening sash

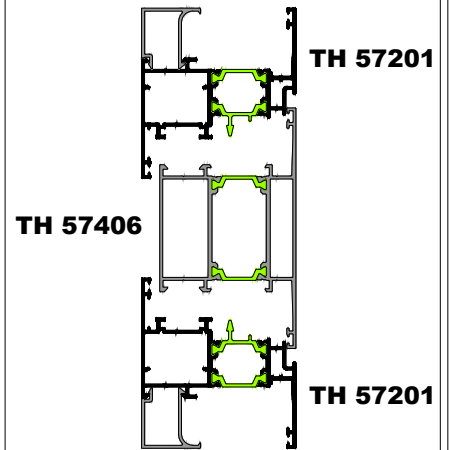

Τομή 14
Section 14

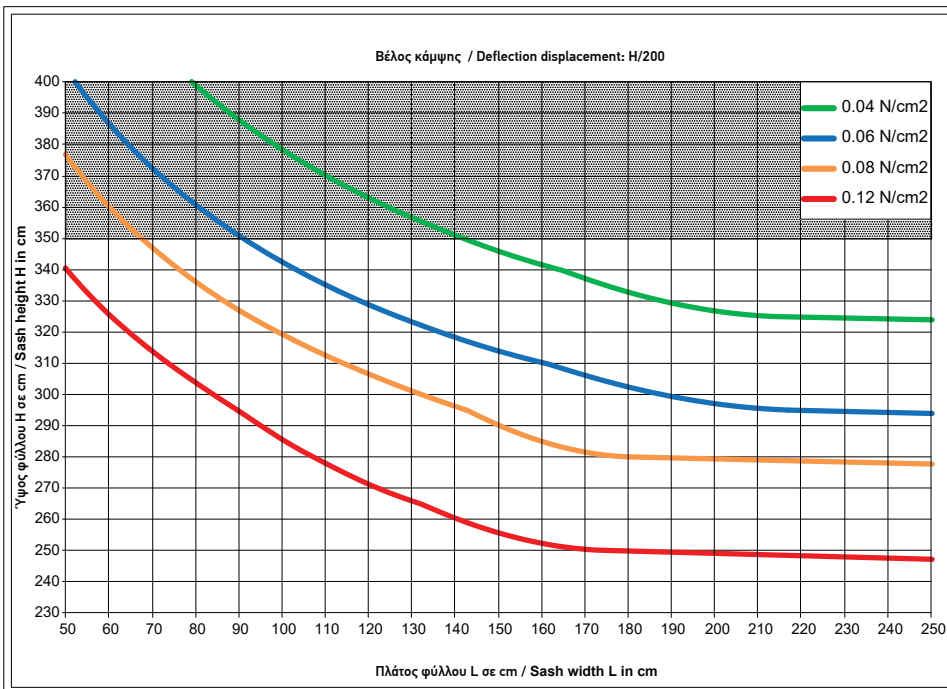

Οι τιμές που βρίσκονται στο σκιασμένο τμήμα του διαγράμματος είναι εκτός προδιαγραφών.
Values in the shaded part of the chart are out of specifications.

Χώρισμα μεγάλο με προφίλ ενίσχυσης & δύο ανοιγόμενα φύλλα
Large transom with reinforced profile & two opening sash

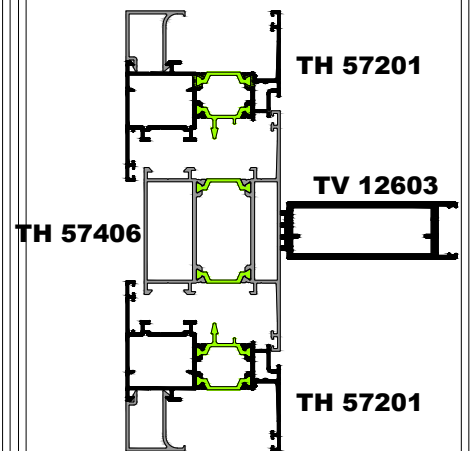

Τομή 15
Section 15

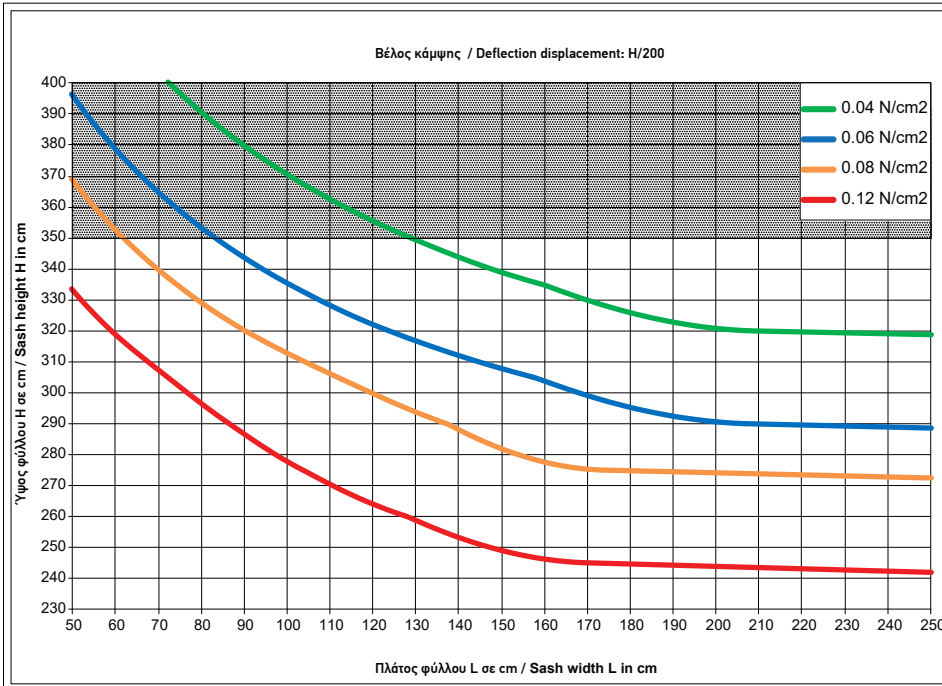

Οι τιμές που βρίσκονται στο σκιασμένο τμήμα του διαγράμματος είναι εκτός προδιαγραφών.
Values in the shaded part of the chart are out of specifications.

Ανεμοπιέσεις / Wind loads

- 0.04N/cm² 92Km/h
- 0.06N/cm² 113Km/h
- 0.08N/cm² 130Km/h
- 0.12N/cm² 159Km/h

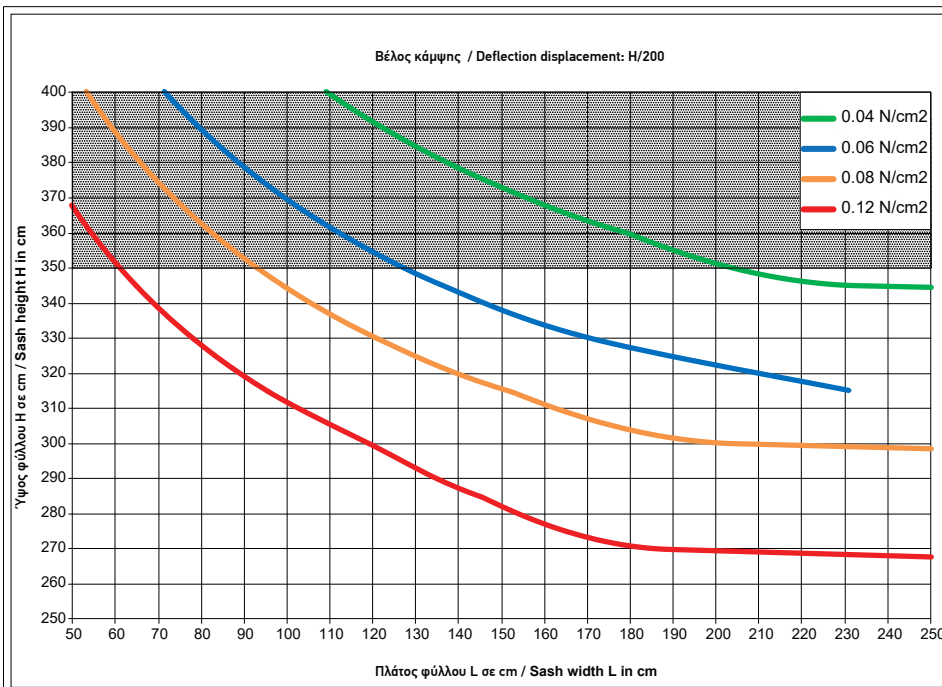

Οι τιμές που βρίσκονται στο σκιασμένο τμήμα του διαγράμματος είναι εκτός προδιαγραφών.
Values in the shaded part of the chart are out of specifications.

Κάσες πόρτας μικρές με προφίλ ενίσχυσης
Small door frames with reinforced profile

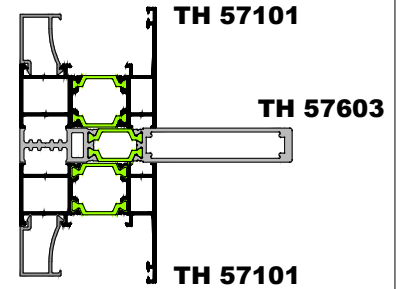

Τομή 16
Section 16

Κάσες πόρτας μεγάλες με προφίλ ενίσχυσης
Large door frames with reinforced profile

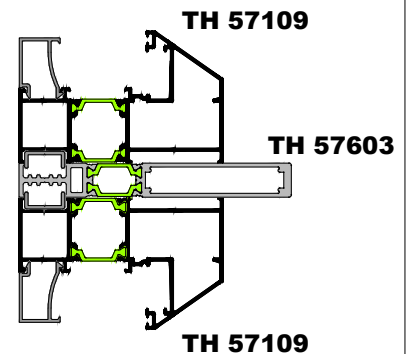

Τομή 17
Section 17