

Τυπολογίες Συρόμενης Σήτας  
Sliding Insect Screen Types

Διάταξη κρυφής σήτας  
Profiles for hidden insect screen

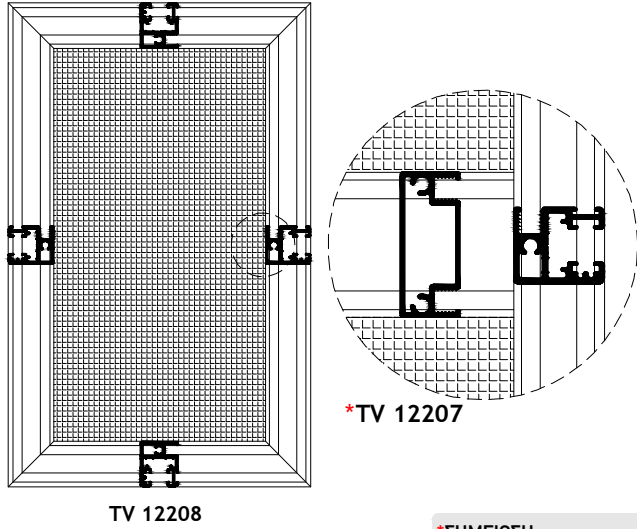

Διάταξη σήτας για κατασκευές με γάντζο 25mm  
Insect screen profiles for systems with 25mm interlock

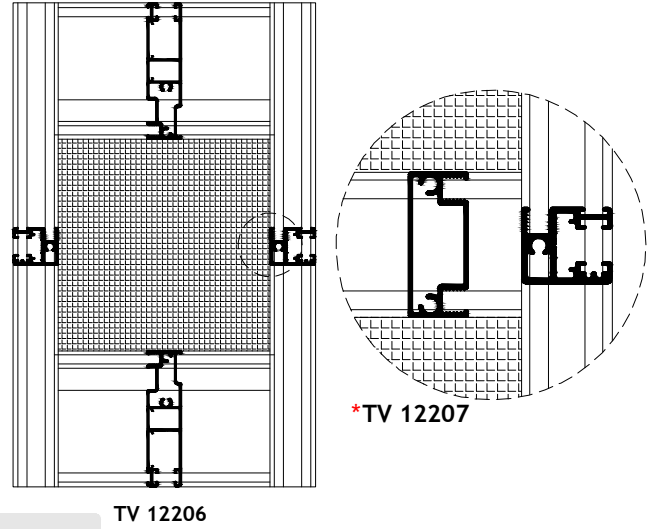

**\*ΣΗΜΕΙΩΣΗ:**  
Για σήτα ύψους άνω του 1m, απαραίτητη η χρήση χωρίσματος TV 12207.

**\*NOTE:**  
For insect screen with height more than 1m, the use of transom mullion TV 12207 is necessary.

Διάταξη απλής σήτας  
Regular profiles for insect screen

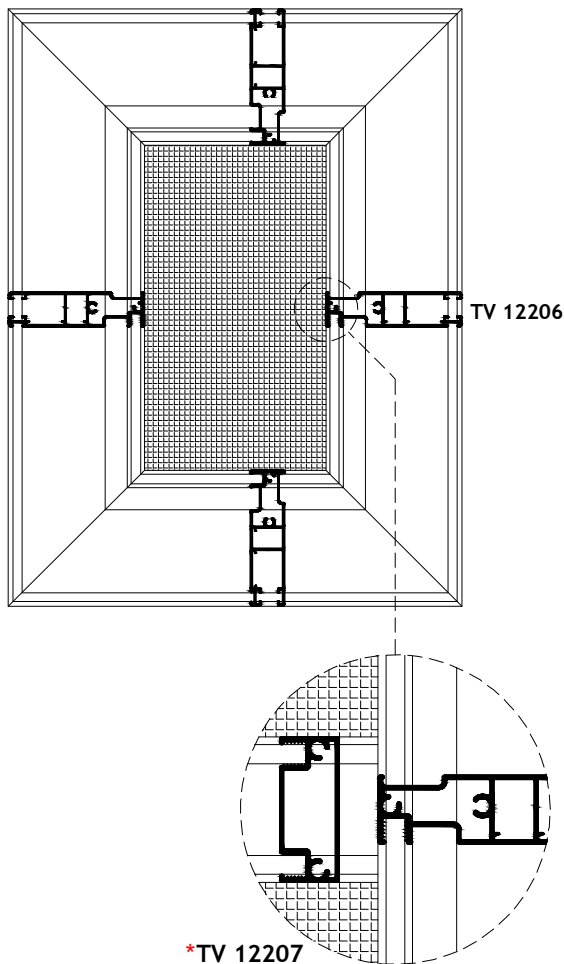

Διάταξη απλής σήτας  
Regular profiles for insect screen

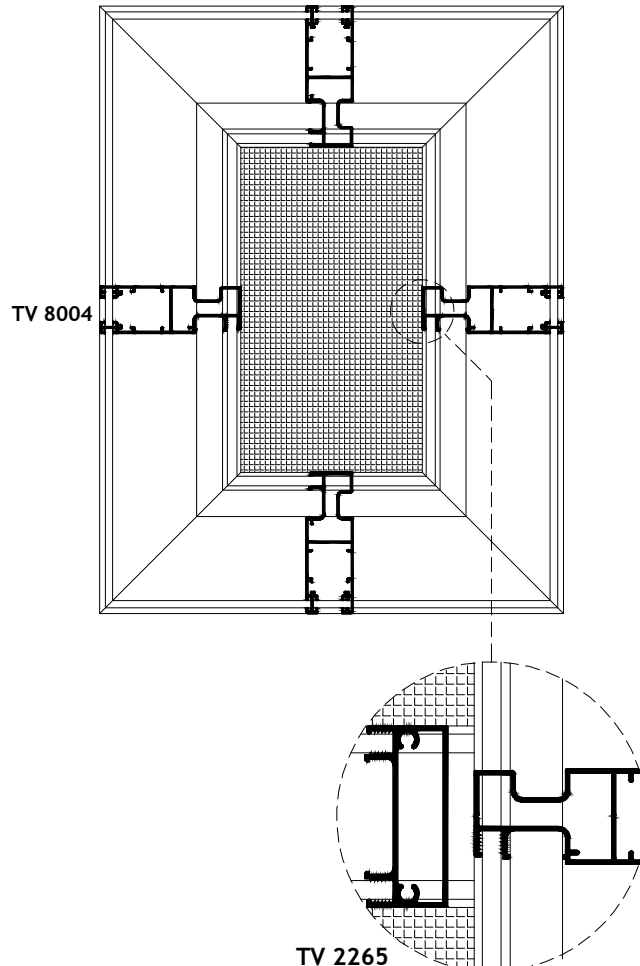

**Λεπτομέρεια Συναρμογής Φύλλου Σήτας TV 12208 & TV 12206 σε 90°**  
Detail of Insect Screen TV 12208 & TV 12206 Assembling in 90°

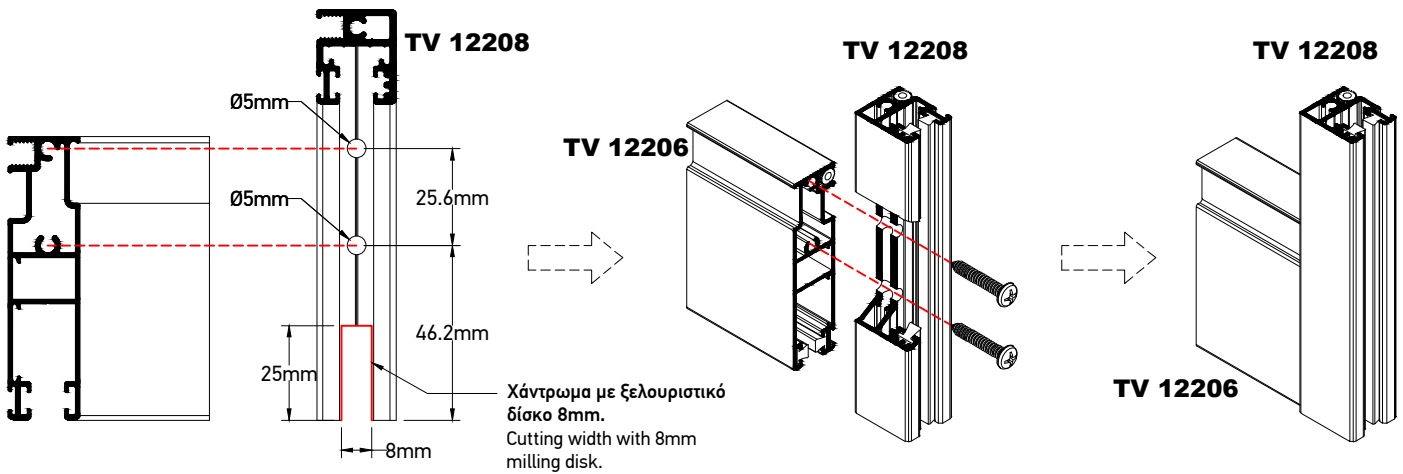

**Συναρμογή Φύλλου Σήτας TV 12208 & Χωρίσματος Σήτας TV 12207**  
Assembly of Insect Screen Sash TV 12208 & Mullion for Insect Screen Sash TV 12207

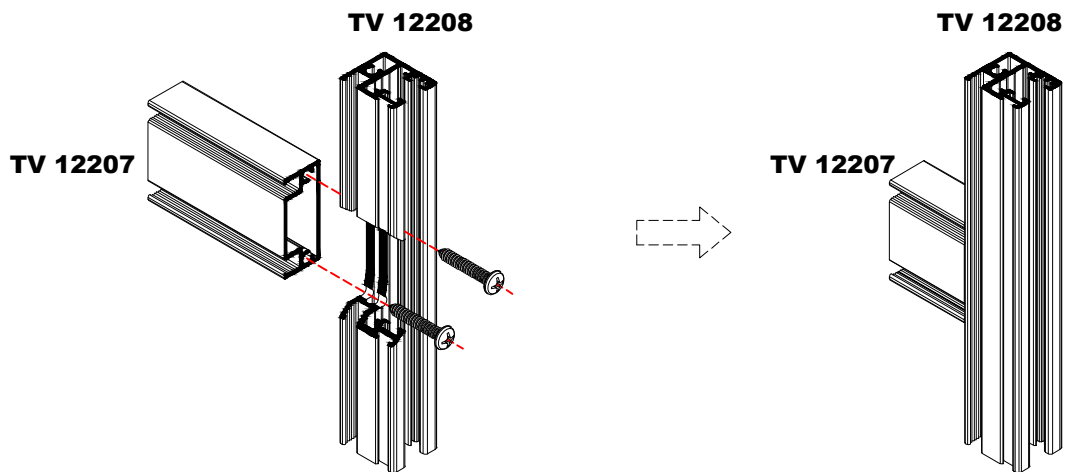

**Συναρμογή Φύλλου Κρυφής Σήτας TV 12208 σε 45°**  
Assembly of Hidden Insect Screen Sash TV 12208 in 45°

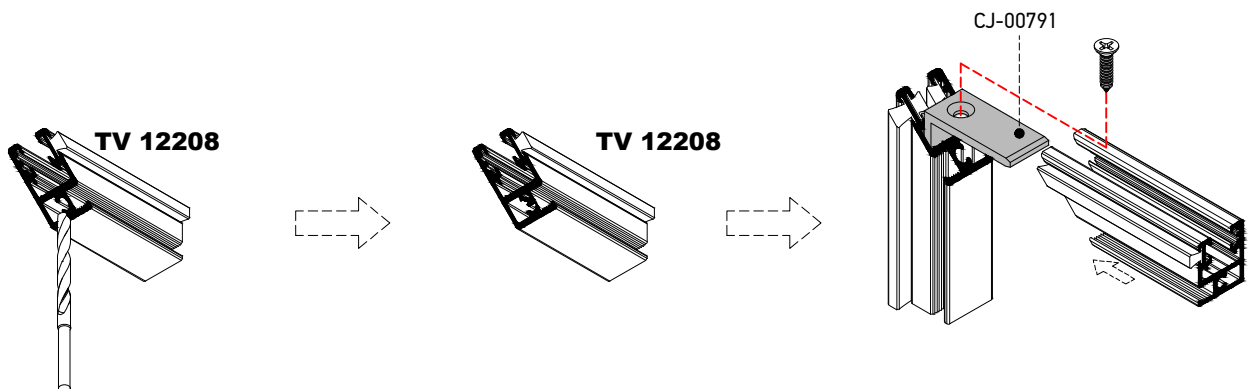

Λεπτομέρεια Συναρμογής των Προφίλ Κρυφής Σήτας  
Detail of Hidden Insect Screen Assembling

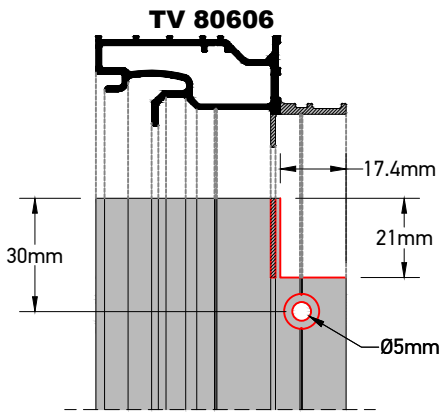
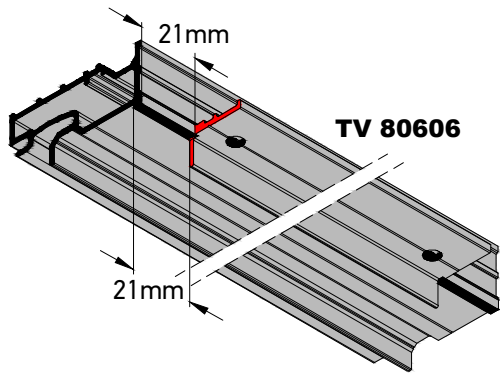

TV 80604

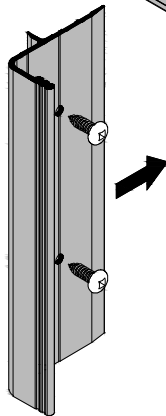

TV 80604

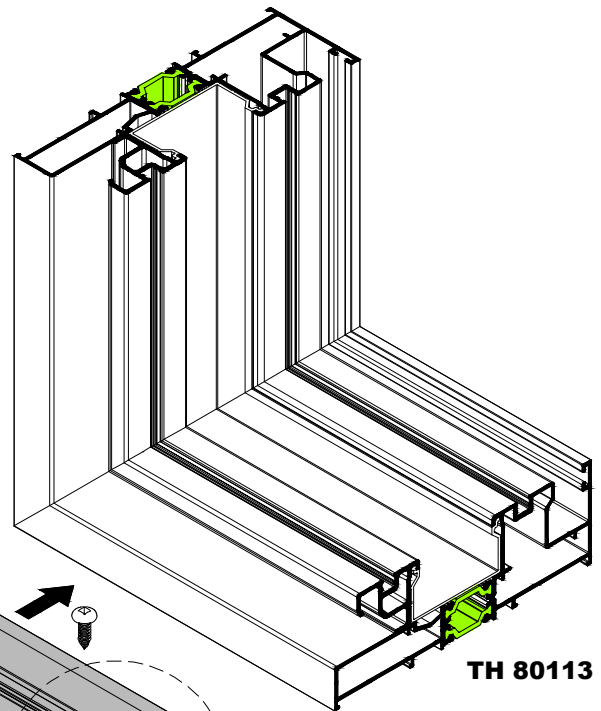
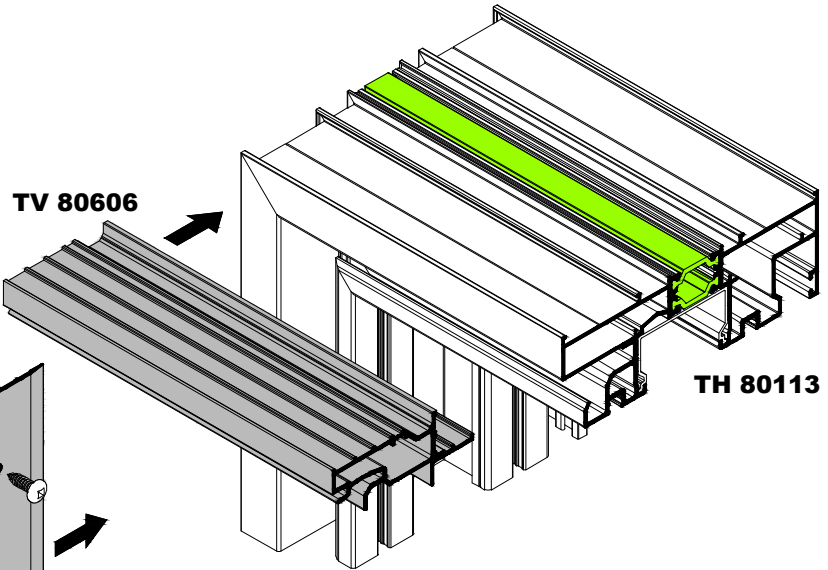
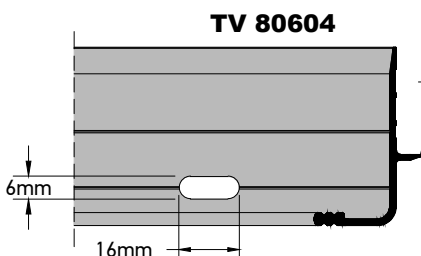
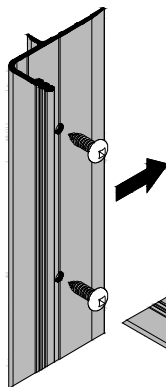

TV 80604

Οπές στο κάτω οριζόντιο TV 80604 για την απορροή υδάτων  
Open holes on the bottom horizontal TV 80604 for water drainage

Συναρμολόγηση Κρυφής Σήτας  
Assembling of Hidden Insect Screen

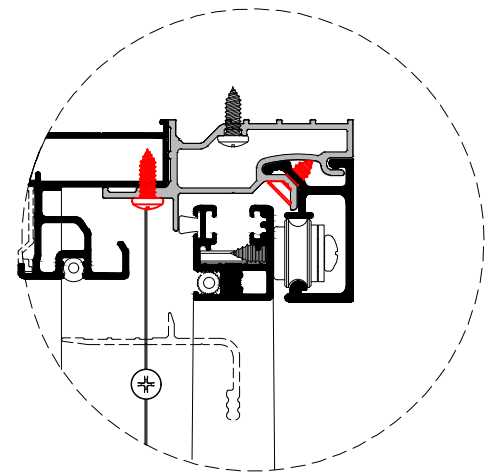
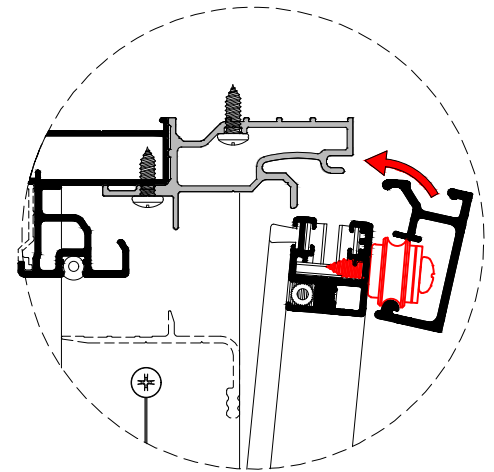
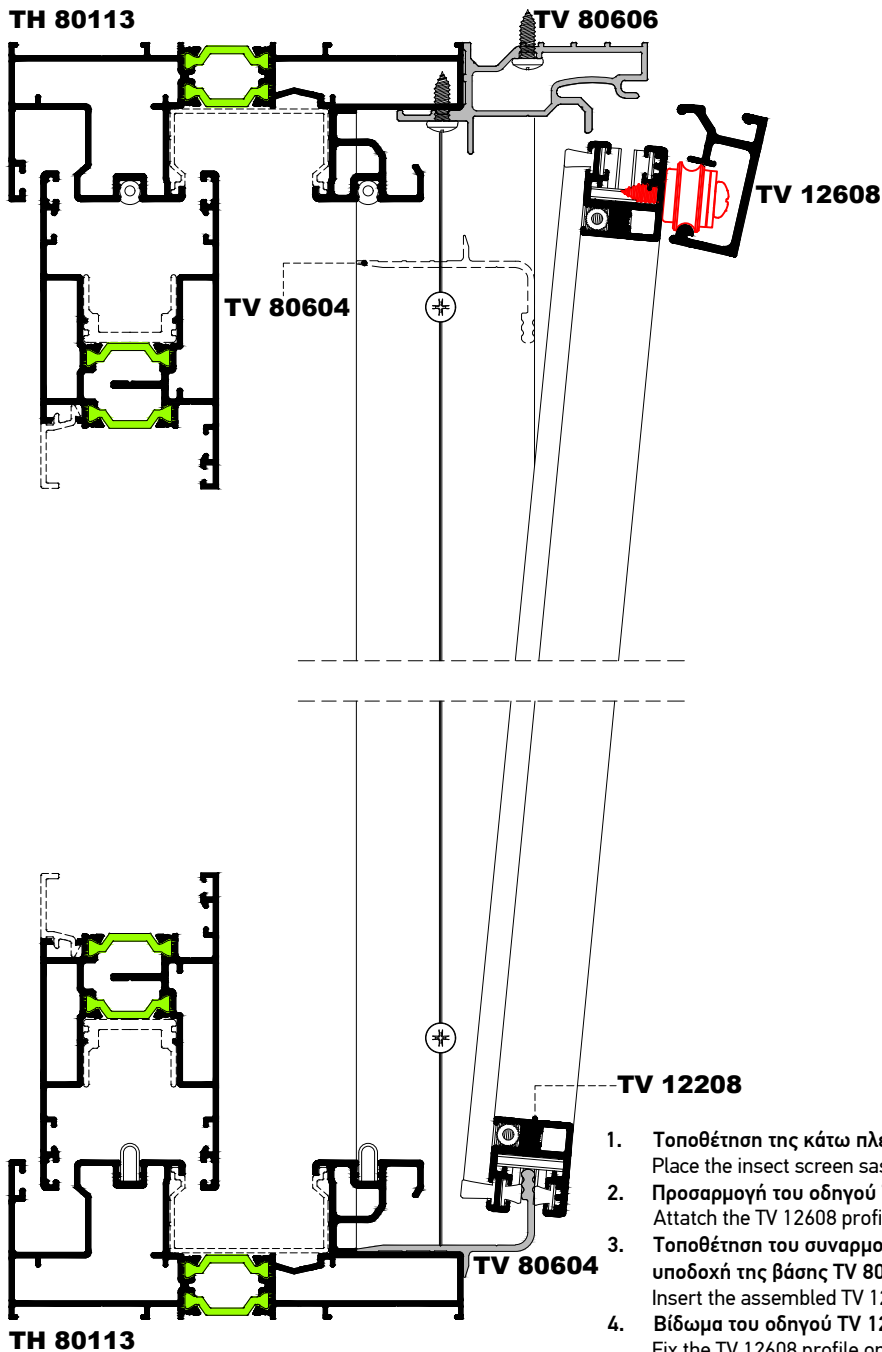
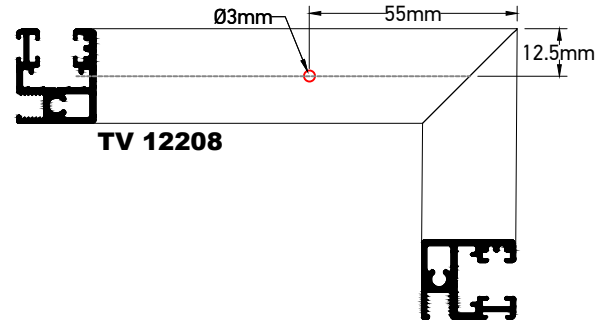
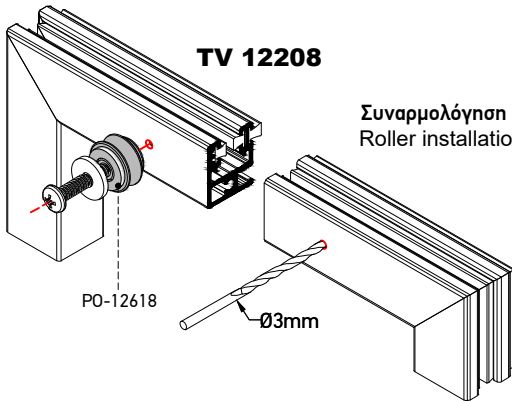

1. Τοποθέτηση της κάτω πλευράς της σήτας στον οδηγό (υπό κλίση).  
Place the insect screen sash to the bottom rail.
2. Προσαρμογή του οδηγού TV 12608 στο φύλλο της σήτας.  
Attach the TV 12608 profile to the top of the insect screen sash.
3. Τοποθέτηση του συναρμολογημένου οδηγού TV 12608 και φύλλου σήτας στην υποδοχή της βάσης TV 80606.  
Insert the assembled TV 12608 and insect screen into the base profile TV 80606.
4. Βίδωμα του οδηγού TV 12608 επάνω στην βάση TV 80606.  
Fix the TV 12608 profile onto the TV 80606 base profile.

**Τάκοι Στεγάνωσης Οδηγών Ύψους 42mm για Απλό Συρόμενο Φύλλο**  
Sealing Plugs for Rails with 42mm Height for Simple Sliding Sash

Με Γάντζο 25mm | With 25mm Interlock

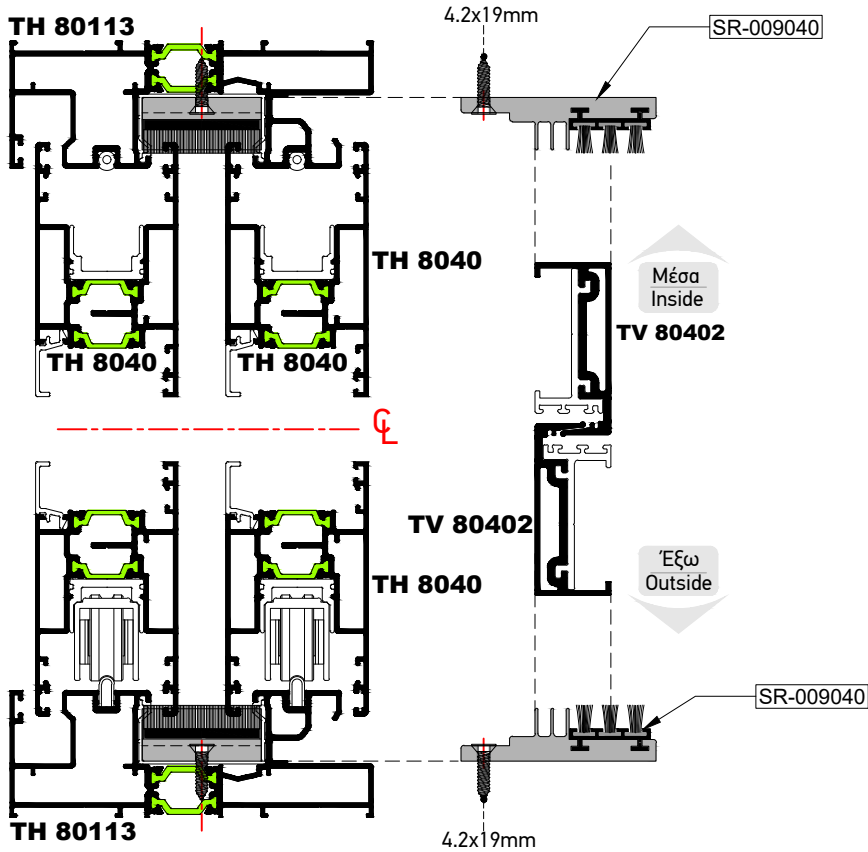

Με Γάντζο 50mm | With 50mm Interlock

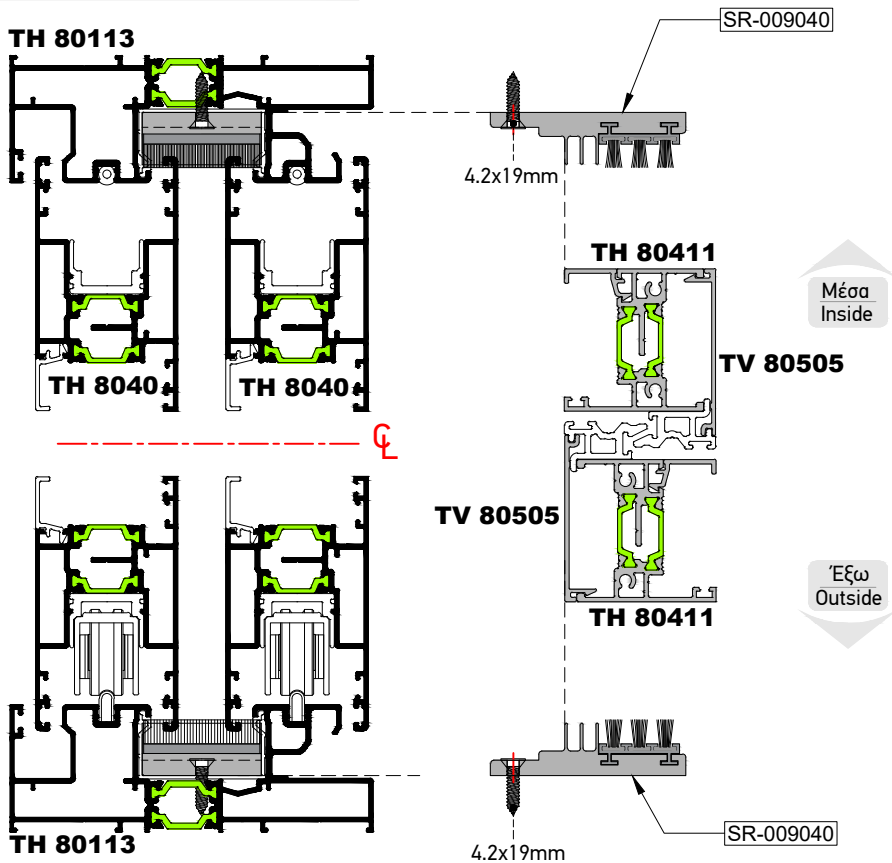

**Τοποθέτηση Επάνω Τάκου Στεγάνωσης**  
Installation of Upper Sealing Plug

**Βήμα 1**  
Step 1

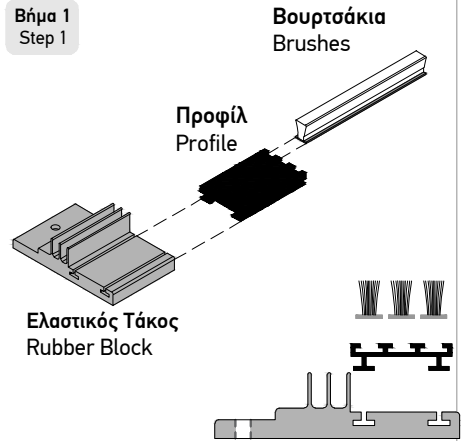

**Βήμα 2**  
Step 2

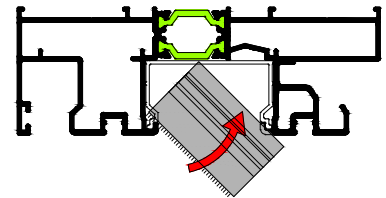

**Βήμα 3**  
Step 3

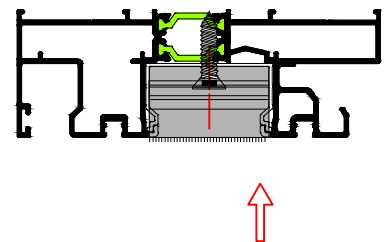

**Τάκοι Στεγάνωσης Οδηγών Ύψους 42mm για Απλό Συρόμενο Φύλλο**  
Sealing Plugs for Rails with 42mm Height for Simple Sliding Sash

Με Κανονικό Γάντζο | With Normal Interlock

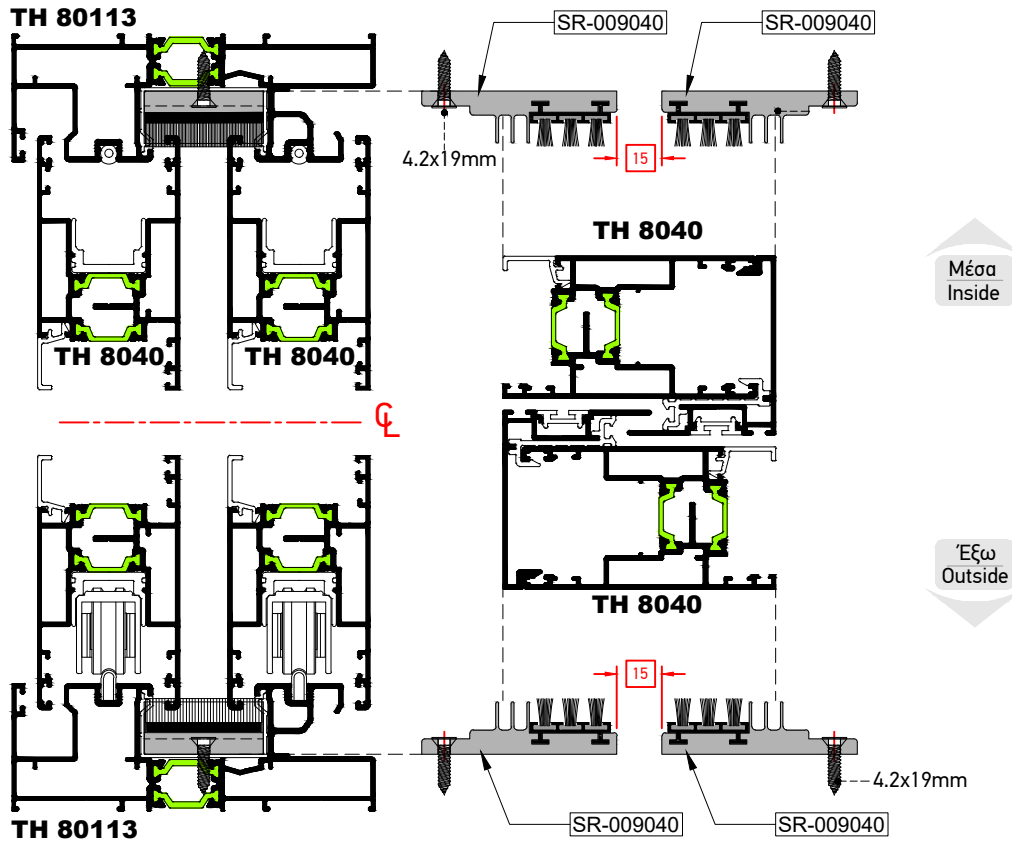

**Τάκοι Στεγάνωσης Οδηγών Ύψους 42mm για Ανασκούμμενο Φύλλο**  
Sealing Plugs for Rails with 42mm Height for Lift & Slide Sash

Με Γάντζο 25mm | With 25mm Interlock

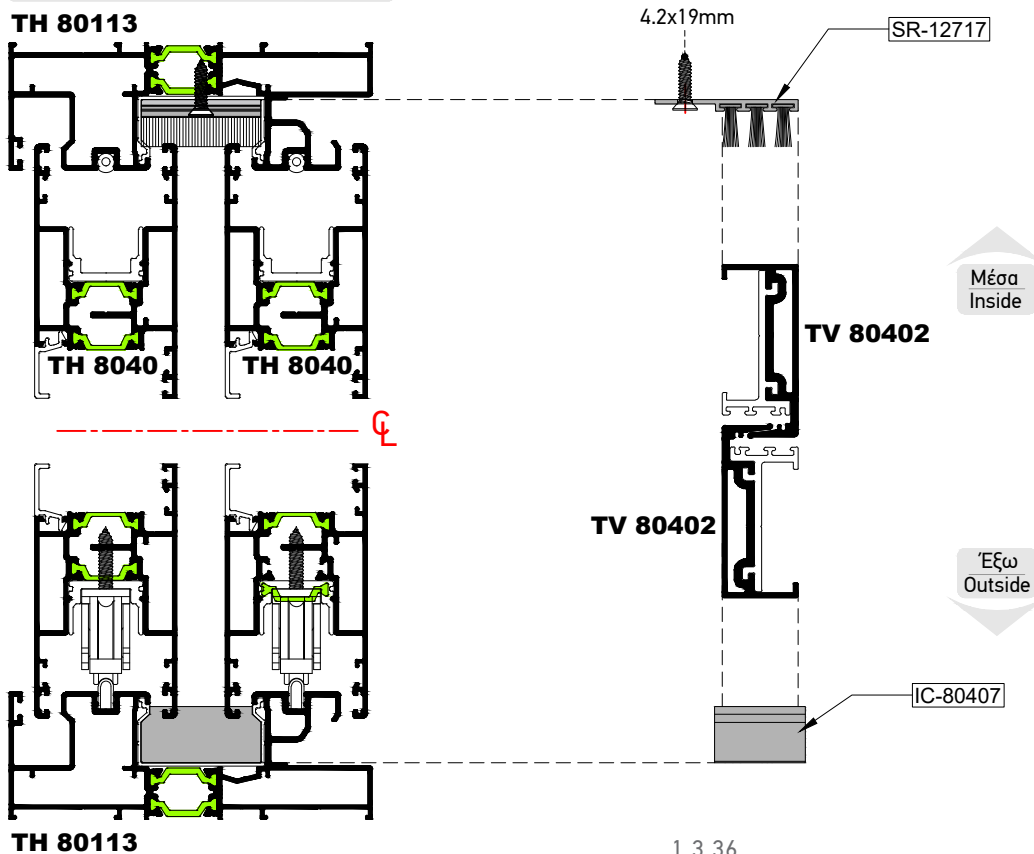

**Τάκοι Στεγάνωσης Οδηγών Ύψους 42mm για Ανασπώσιμο Φύλλο**  
Sealing Plugs for Rails with 42mm Height for Lift & Slide Sash

Με Γάντζο 50mm | With 50mm Interlock

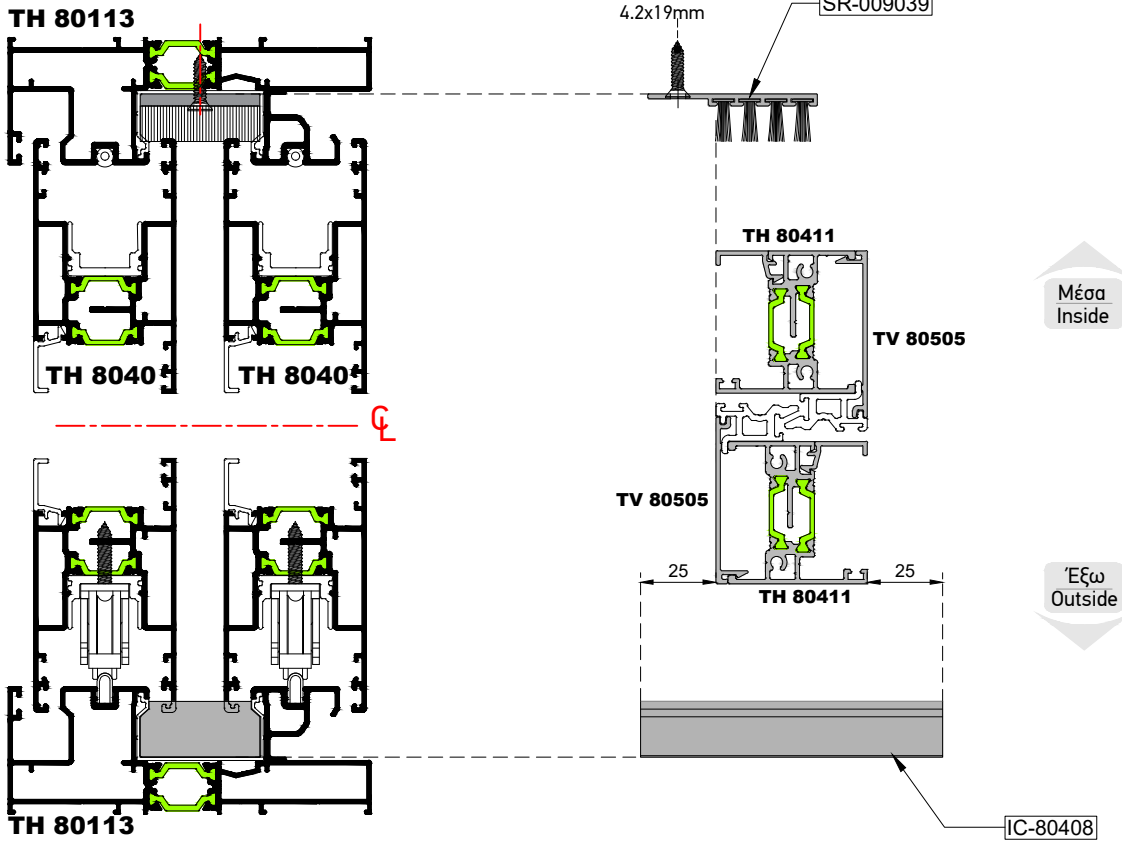

Με Κανονικό Γάντζο | With Normal Interlock

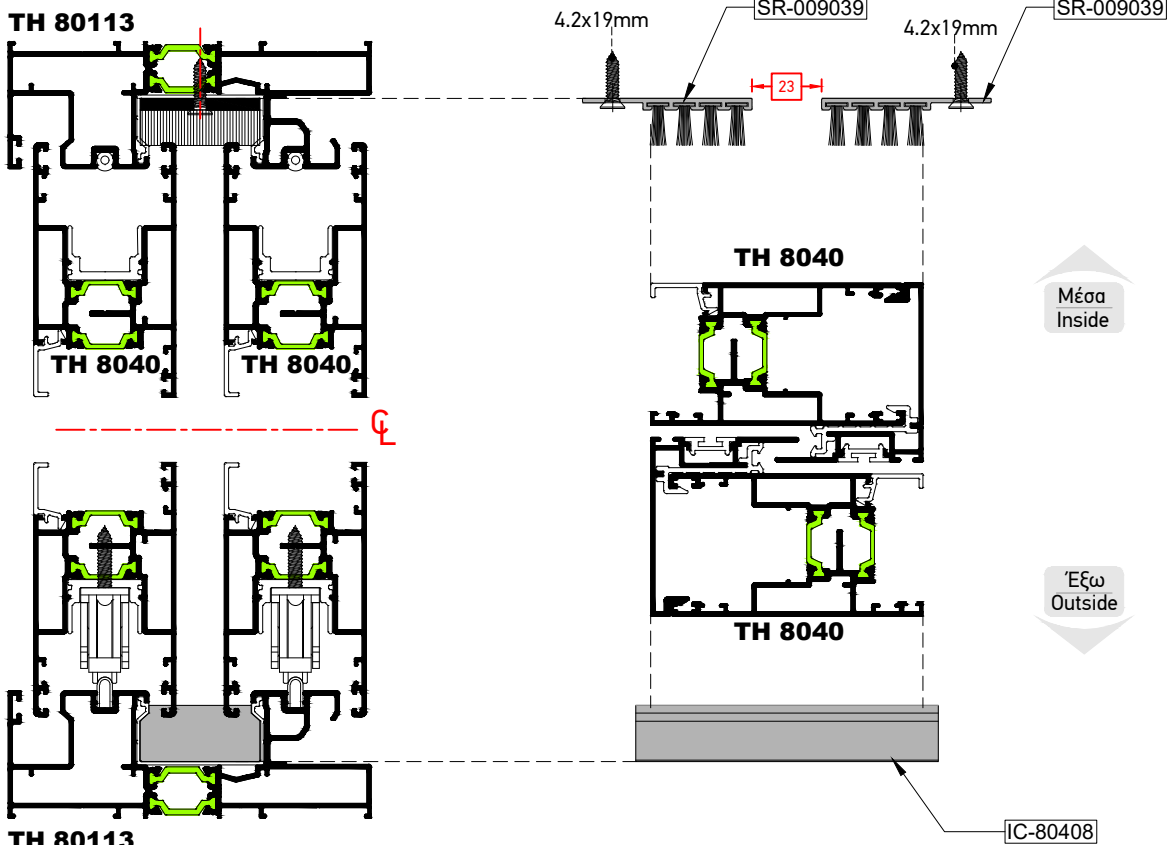



**Τάκοι Στεγάνωσης Οδηγών Ύψους 34mm για Απλό Συρόμενο Φύλλο**  
Sealing Plugs for Rails with 34mm Height for Simple Sliding Sash

Με Γάντζο 50mm | With 50mm Interlock

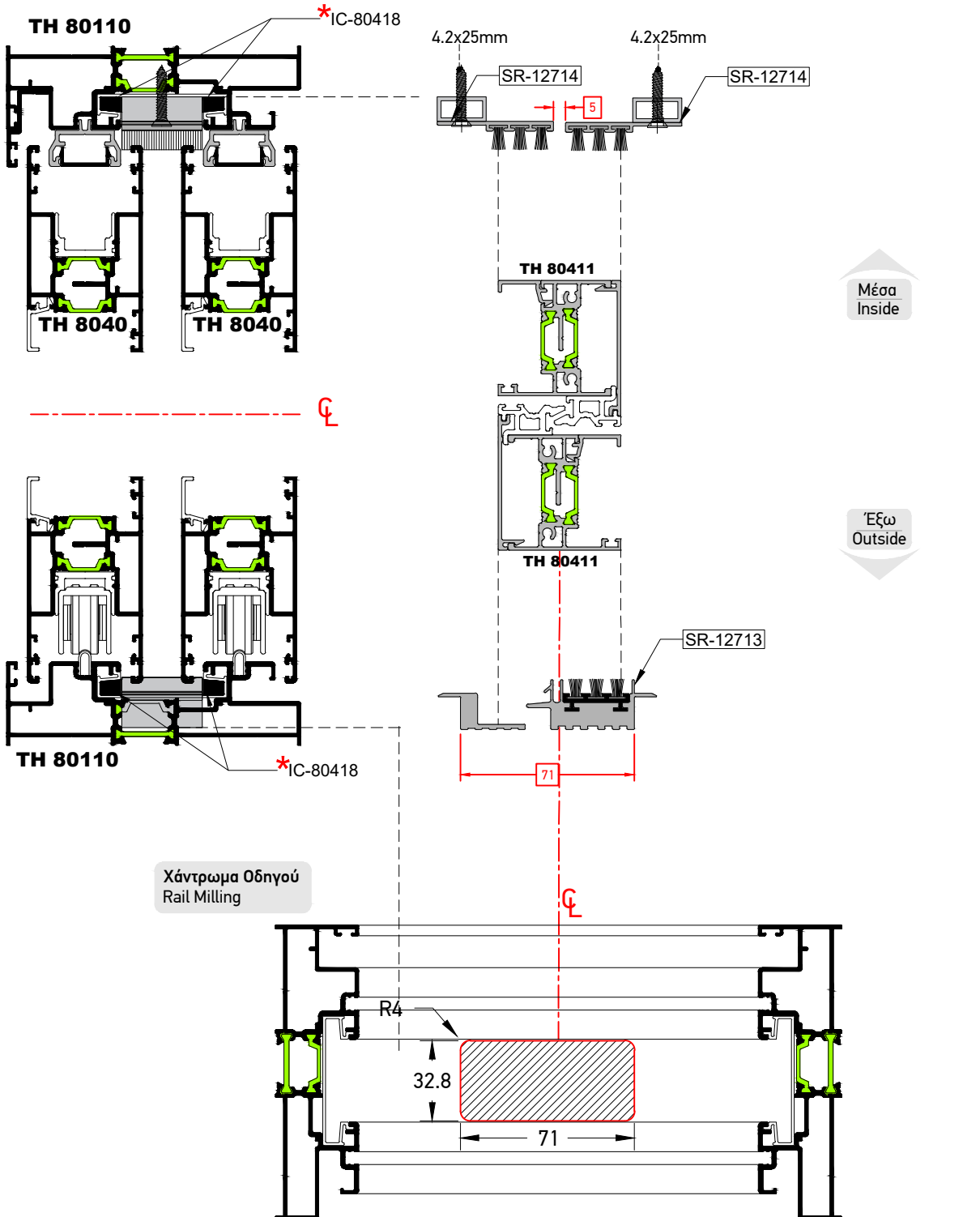

**Απαραίτητη η χρήση κόλλας πριν την τοποθέτηση του τάκου**  
It is necessary to use glue before installing the sealant plugs

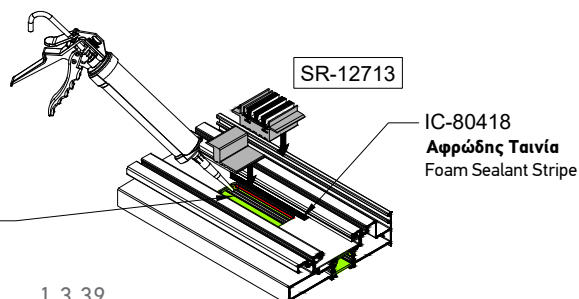

Τάκοι Στεγάνωσης Οδηγών Ύψους 34mm για Απλό Συρόμενο Φύλλο  
Sealing Plugs for Rails with 34mm Height for Simple Sliding Sash

Με Κανονικό Γάντζο | With Normal Interlock

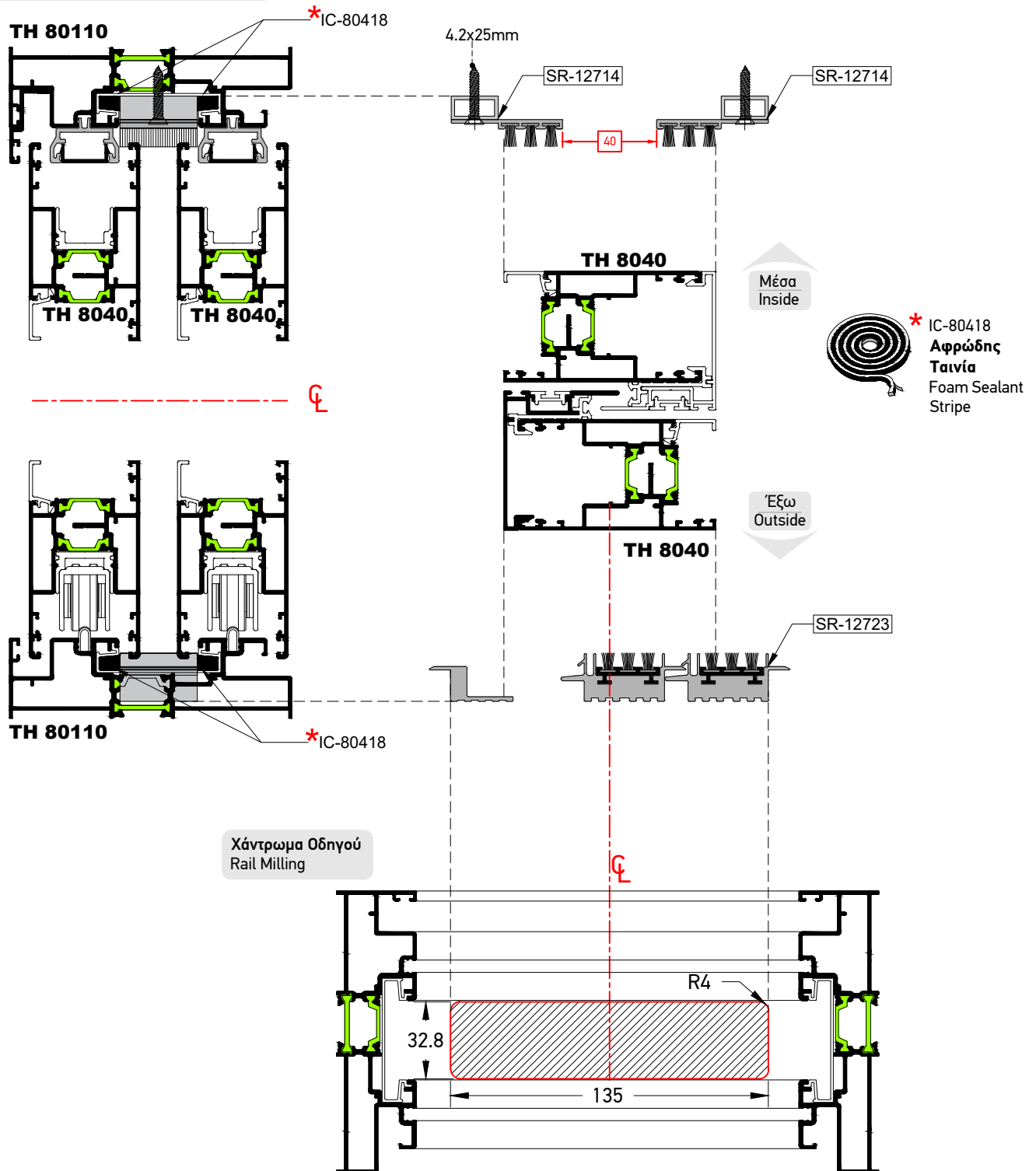

Απαραίτητη η χρήση κόλλας πριν την τοποθέτηση του τάκου  
It is necessary to use glue before installing the sealant plugs

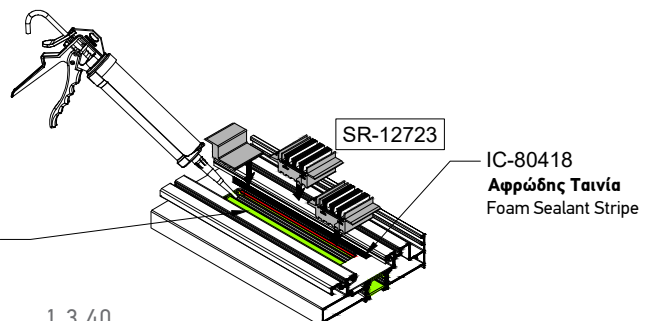

Τάκοι Στεγάνωσης Οδηγών Ύψους 34mm για Ανασπώσιμο Φύλλο  
Sealing Plugs for Rails with 34mm Height for Lift & Slide Sash

Με Γάντζο 25mm | With 25mm Interlock

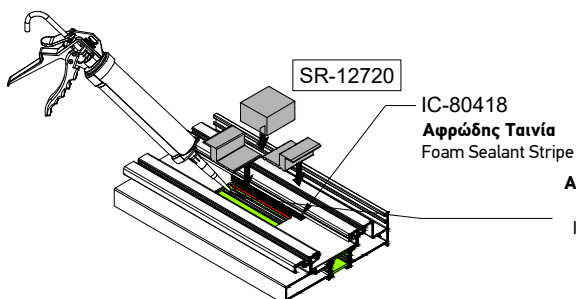
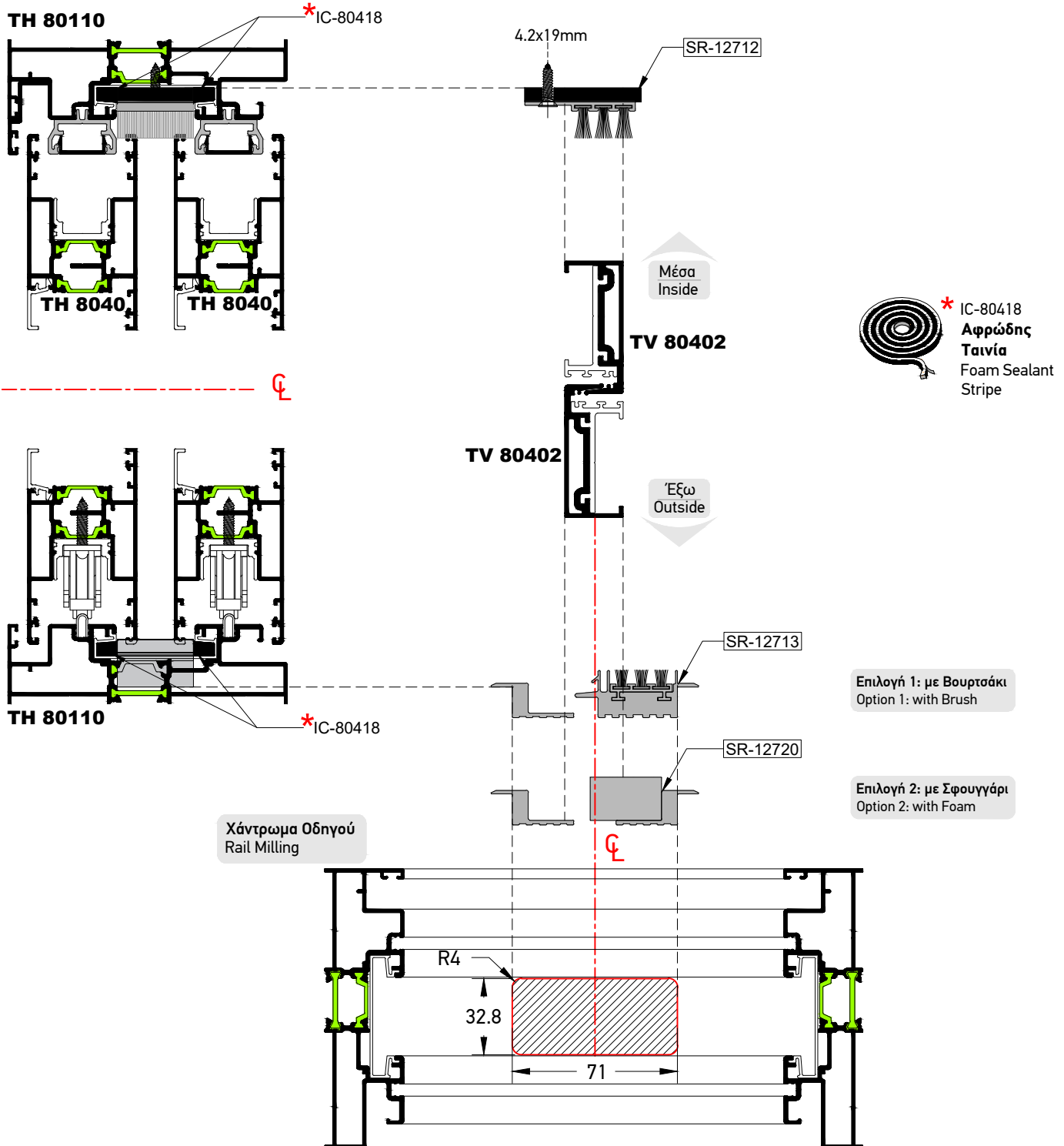

Απαραίτητη η χρήση κόλλας πριν την τοποθέτηση του τάκου  
It is necessary to use glue before installing the sealant plugs

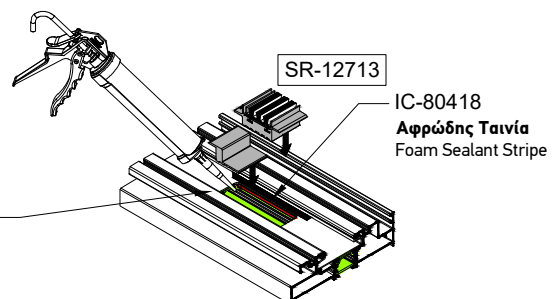

Τάκοι Στεγάνωσης Οδηγών Ύψους 34mm για Ανασπώσιμο Φύλλο  
Sealing Plugs for Rails with 34mm Height for Lift & Slide Sash

Με Γάντζο 25mm | With 25mm Interlock

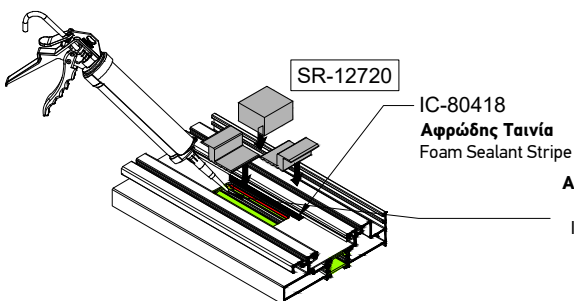
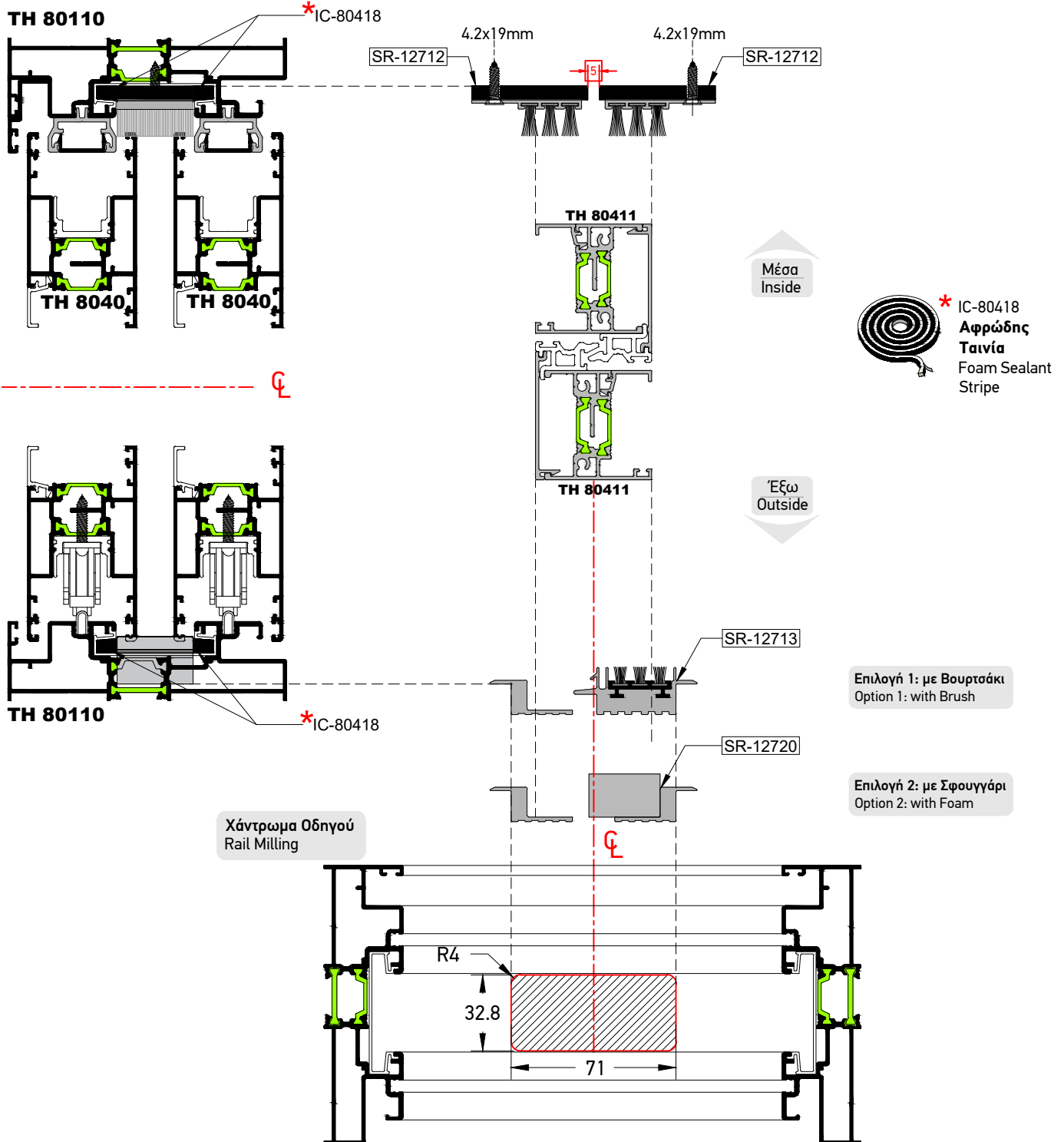

Απαραίτητη η χρήση κόλλας πριν την τοποθέτηση του τάκου  
It is necessary to use glue before installing the sealant plugs

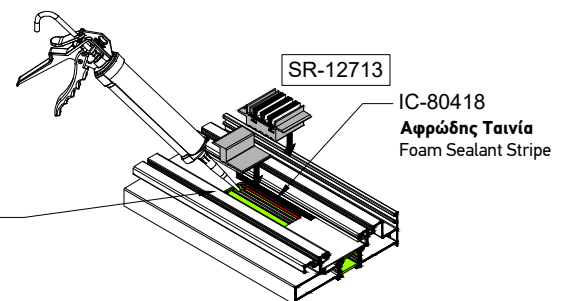

Τάκοι Στεγάνωσης Οδηγών Ύψους 34mm για Ανασπκούμενο Φύλλο  
Sealing Plugs for Rails with 34mm Height for Lift & Slide Sash

Με Κανονικό Γάντζο | With Normal Interlock

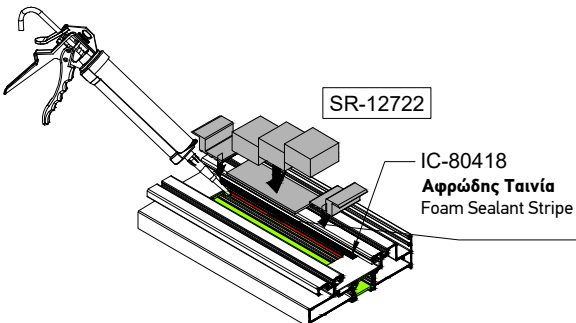
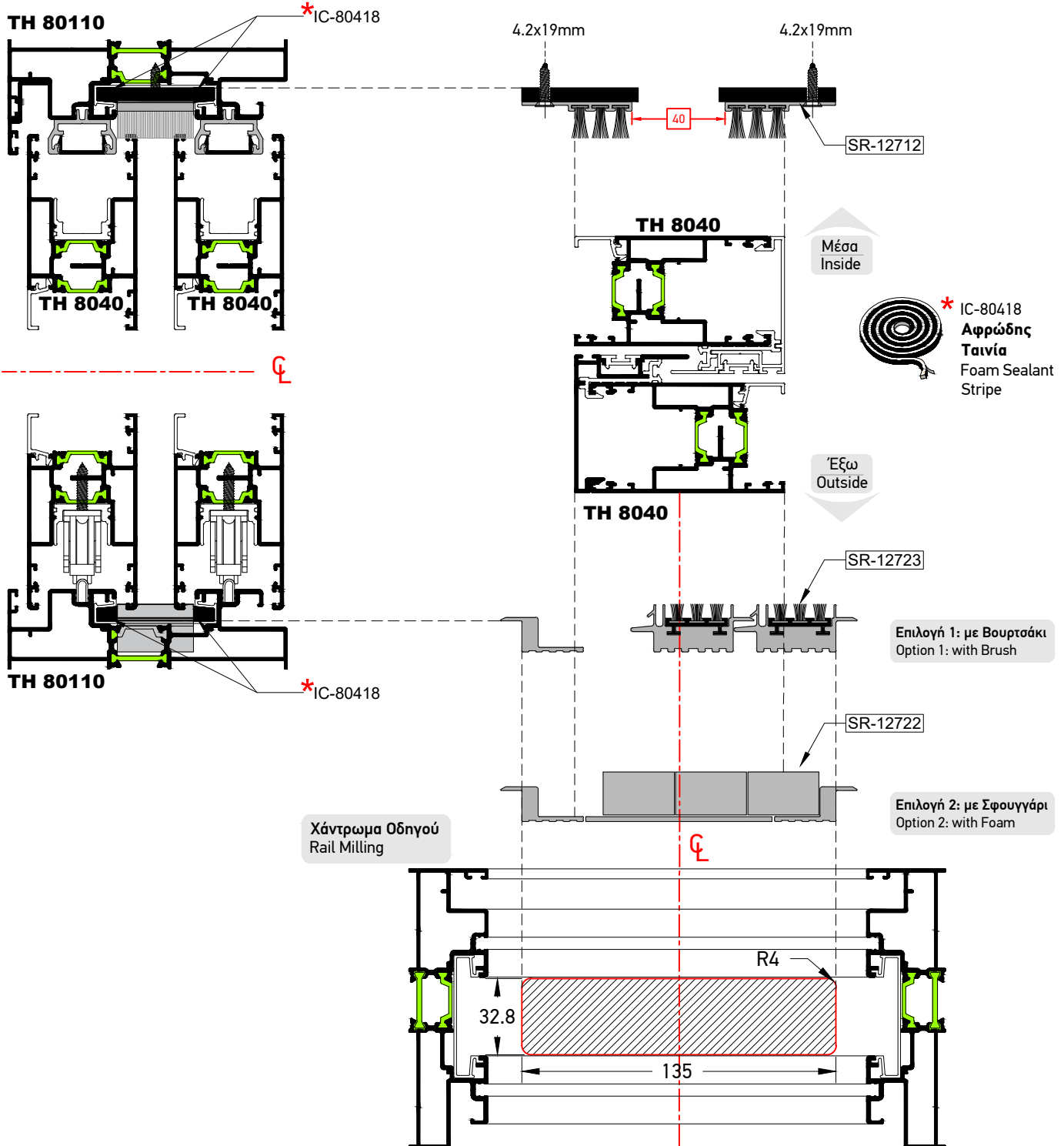

Απαραίτητη η χρήση κόλλας πριν την τοποθέτηση του τάκου  
It is necessary to use glue before installing the sealant plugs

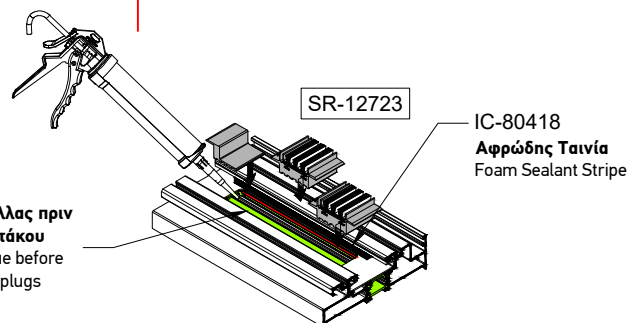

### Τάκοι Στεγάνωσης Οδηγών Ύψους 42mm για Απλό Fix&Slide Σύστημα Sealing Plugs for Rails with 42mm Height for Simple Fix & Slide System

Με Γάντζο 25mm | With 25mm Interlock

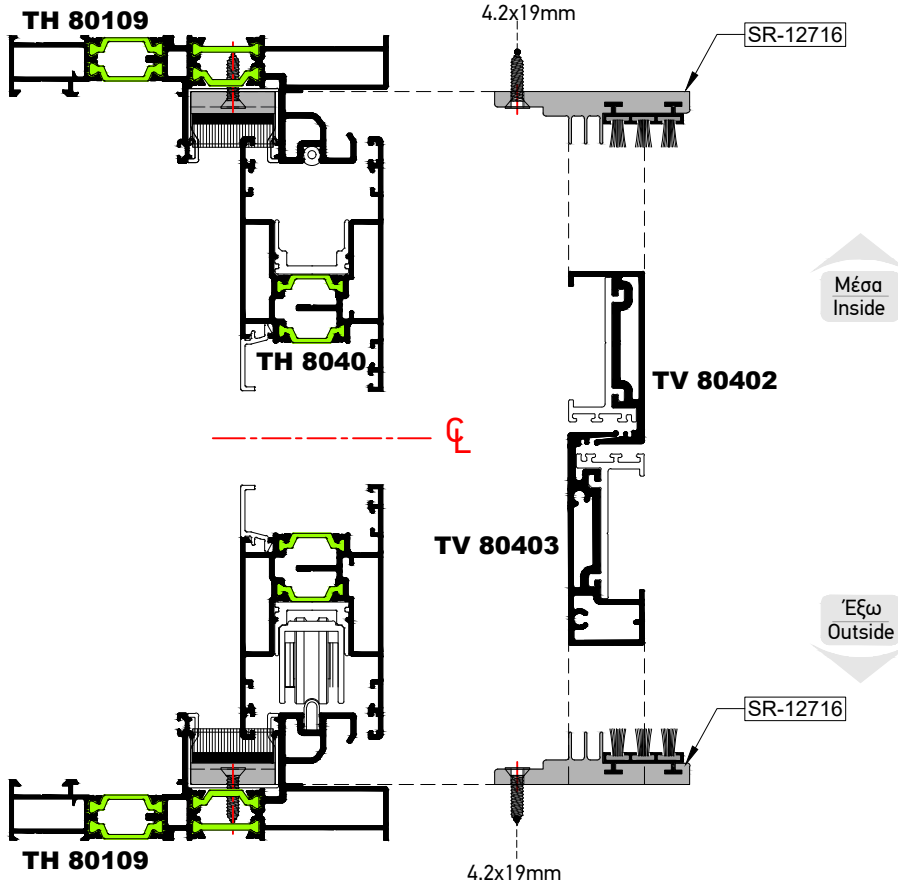

Με Γάντζο 50mm | With 50mm Interlock

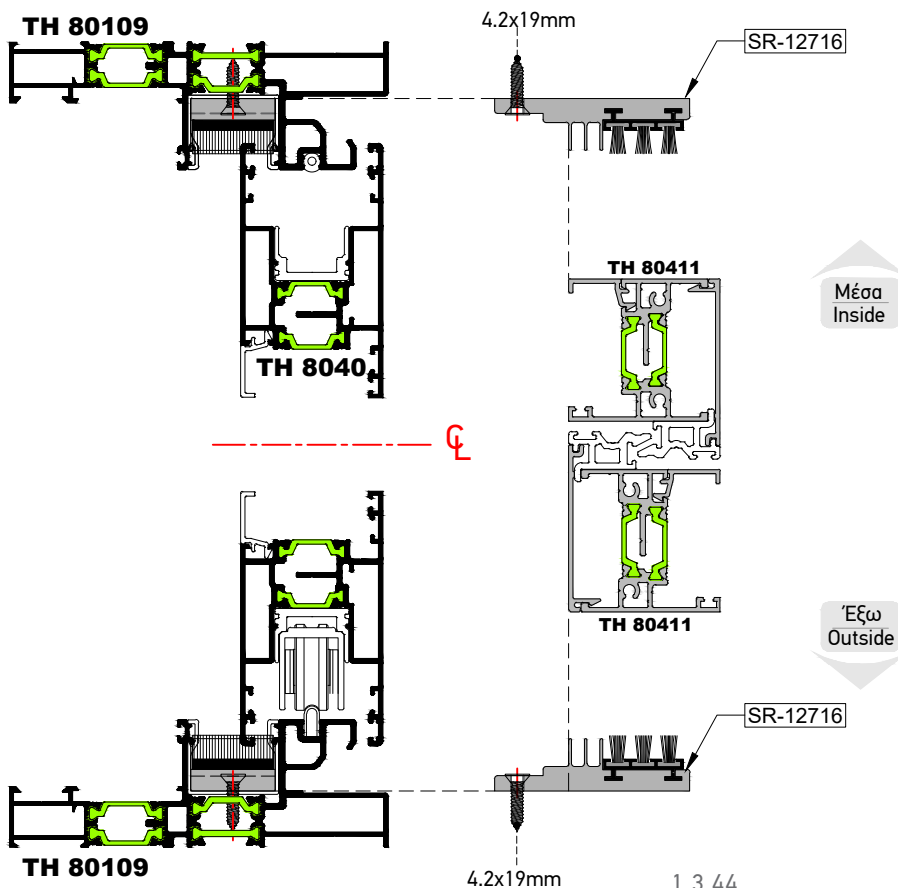

### Τοποθέτηση Επάνω Τάκου Στεγάνωσης Installation of Upper Sealing Plug

Βήμα 1  
Step 1

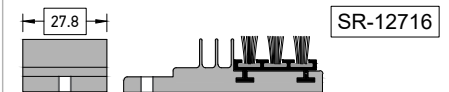
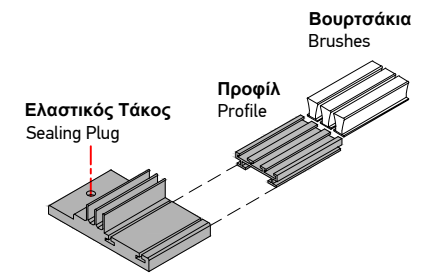

Βήμα 2  
Step 2

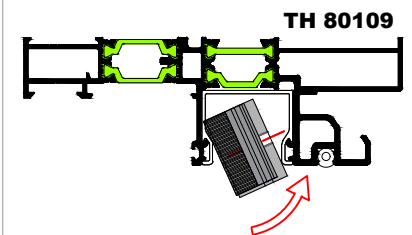

Βήμα 3  
Step 3

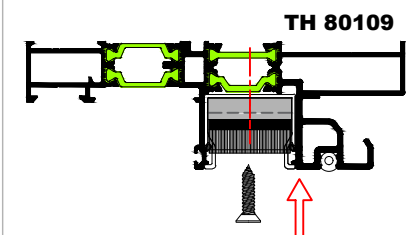

Τάκοι Στεγάνωσης Οδηγών Ύψους 42mm για Ανασπώμενο Fix&Slide Σύστημα  
Sealing Plugs for Rails with 42mm Height for Lift & Slide Sash on Fix & Slide System

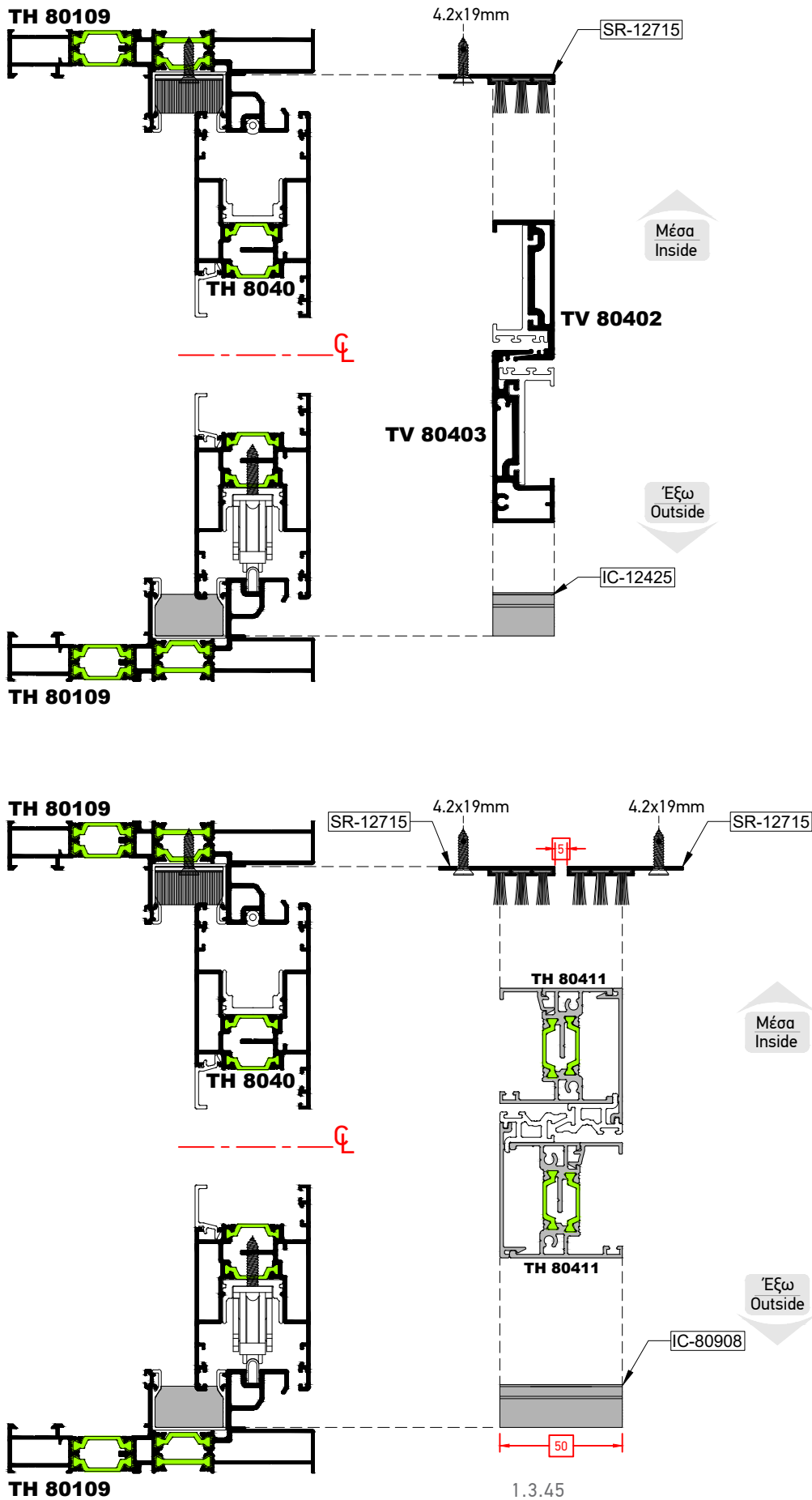

Πίνακας Επιλογής Τάκων Στεγάνωσης  
Sealing Plug Selection Table

### Οδηγός 34mm | Rail 34mm

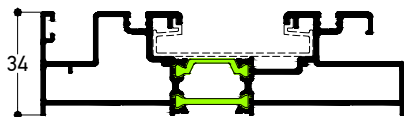

	Με Φαρδύ Γάντζο With Wide Interlock		Με Γάντζο 25mm With 25mm & 50mm Interlock		Με Γάντζο 50mm With 25mm & 50mm Interlock	
	Απλό Συρόμενο Simple Sliding	Ανασπώμενο Lift & Slide	Απλό Συρόμενο Simple Sliding	Ανασπώμενο Lift & Slide	Απλό Συρόμενο Simple Sliding	Ανασπώμενο Lift & Slide
Πάνω   Upper	SR-12714 [x2]	SR-12712 [x2]	SR-12714 [x1]	SR-12712 [x1]	SR-12714 [x2]	SR-12712 [x2]
Κάτω   Lower	SR-12723 [x1]	SR-12722 [x1] ή SR-12723 [x1]	SR-12713 [x1]	SR-12720 [x1] ή SR-12713 [x1]	SR-12713 [x1]	SR-12720 [x1] ή SR-12713 [x1]
	IC-80418 δεξιά & αριστερά   left & right		IC-80418 δεξιά & αριστερά   left & right		IC-80418 δεξιά & αριστερά   left & right	

### Οδηγός 42mm | Rail 42mm

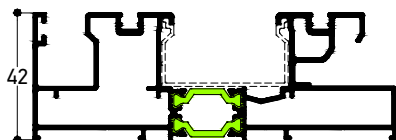

	Με Φαρδύ Γάντζο With Wide Interlock		Με Γάντζο 25mm With 25mm Interlock		Με Γάντζο 50mm With 25mm Interlock	
	Απλό Συρόμενο Simple Sliding	Ανασπώμενο Lift & Slide	Απλό Συρόμενο Simple Sliding	Ανασπώμενο Lift & Slide	Απλό Συρόμενο Simple Sliding	Ανασπώμενο Lift & Slide
Πάνω   Upper	SR-009040 [x2]	SR-009039 [x2]	SR-009040 [x1]	SR-12717 [x1]	SR-009040 [x1]	SR-009039 [x1]
Κάτω   Lower	SR-009040 [x2]	IC-80408 [x1]	SR-009040 [x1]	IC-80407 [x1]	SR-009040 [x1]	IC-80407 [x1]

### Επάλληλο με Σταθερό Πλαίσιο | Fix & Slide

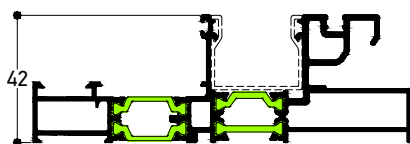

	Με Γάντζο 25mm With 25mm Interlock		Με Γάντζο 50mm With 50mm Interlock	
	Απλό Συρόμενο Simple Sliding	Ανασπώμενο Lift & Slide	Απλό Συρόμενο Simple Sliding	Ανασπώμενο Lift & Slide
Πάνω   Upper	SR-12716 [x1]	SR-12715 [x1]	SR-12716 [x1]	SR-12715 [x2]
Κάτω   Lower	SR-12716 [x1]	IC-12425 [x1]	SR-12716 [x1]	IC-80908 [x1]

Μηχανισμός HAUTAU SL-009019 σε φύλλο τζαμιού  
HAUTAU SL-009019 Mechanism for glass sash

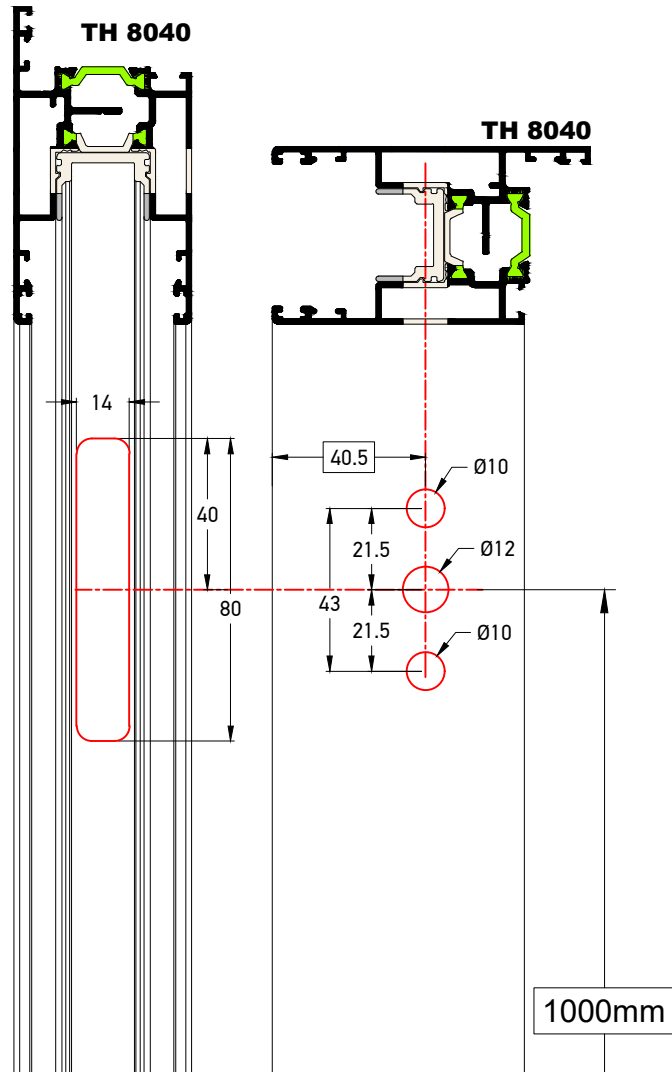

**ΣΗΜΕΙΩΣΗ**

Με την χρήση της κλειδαριάς SL-009019 **ΔΕΝ** τοποθετούνται αμορτισέρ στο φύλλο τζαμιού.

**NOTE**

With the use of SL-009019 lock on the glass sash, **DO NOT** install damping stoppers.

**TH 8040**

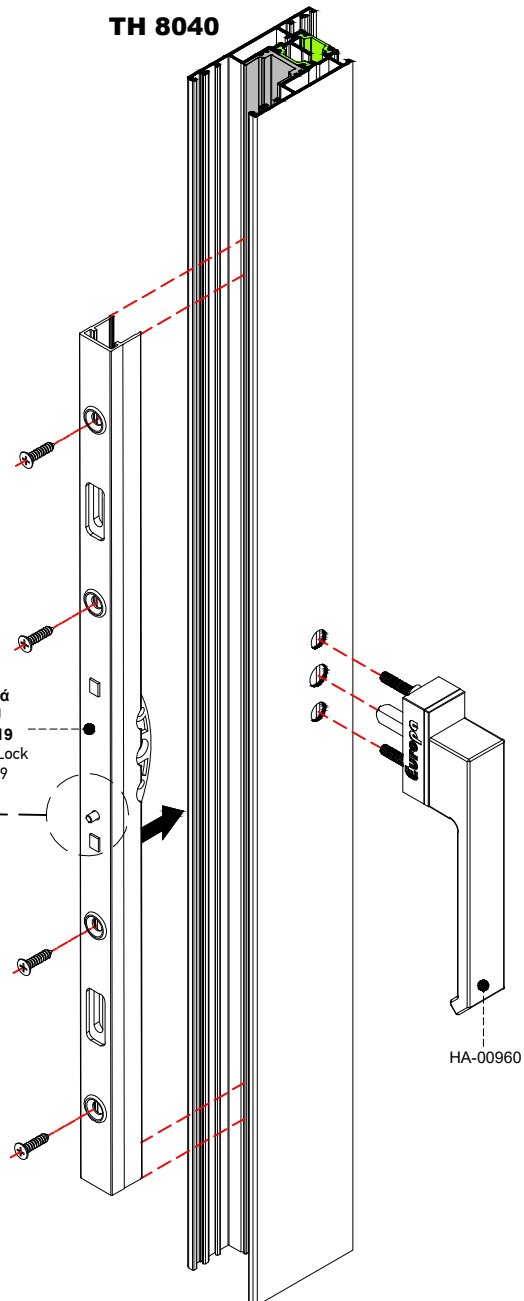

**ΠΡΟΣΟΧΗ:**  
ΝΑ ΕΦΑΡΜΟΣΤΕΙ ΜΙΑ  
ΒΙΔΑ ΓΙΑ ΝΑ ΠΑΤΗΣΕΙ  
ΤΟ ΠΕΙΡΑΚΙ

**ATTENTION:**  
USE A SCREW FOR  
PIN PUSHING

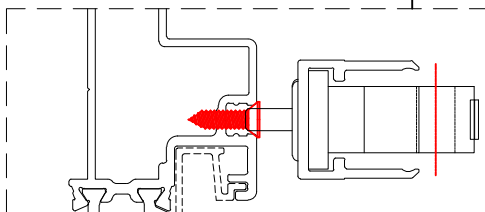

Μηχανισμός HAUTAU SL-009019 σε φύλλο παντζουριού  
HAUTAU SL-009019 Mechanism for shutter sash

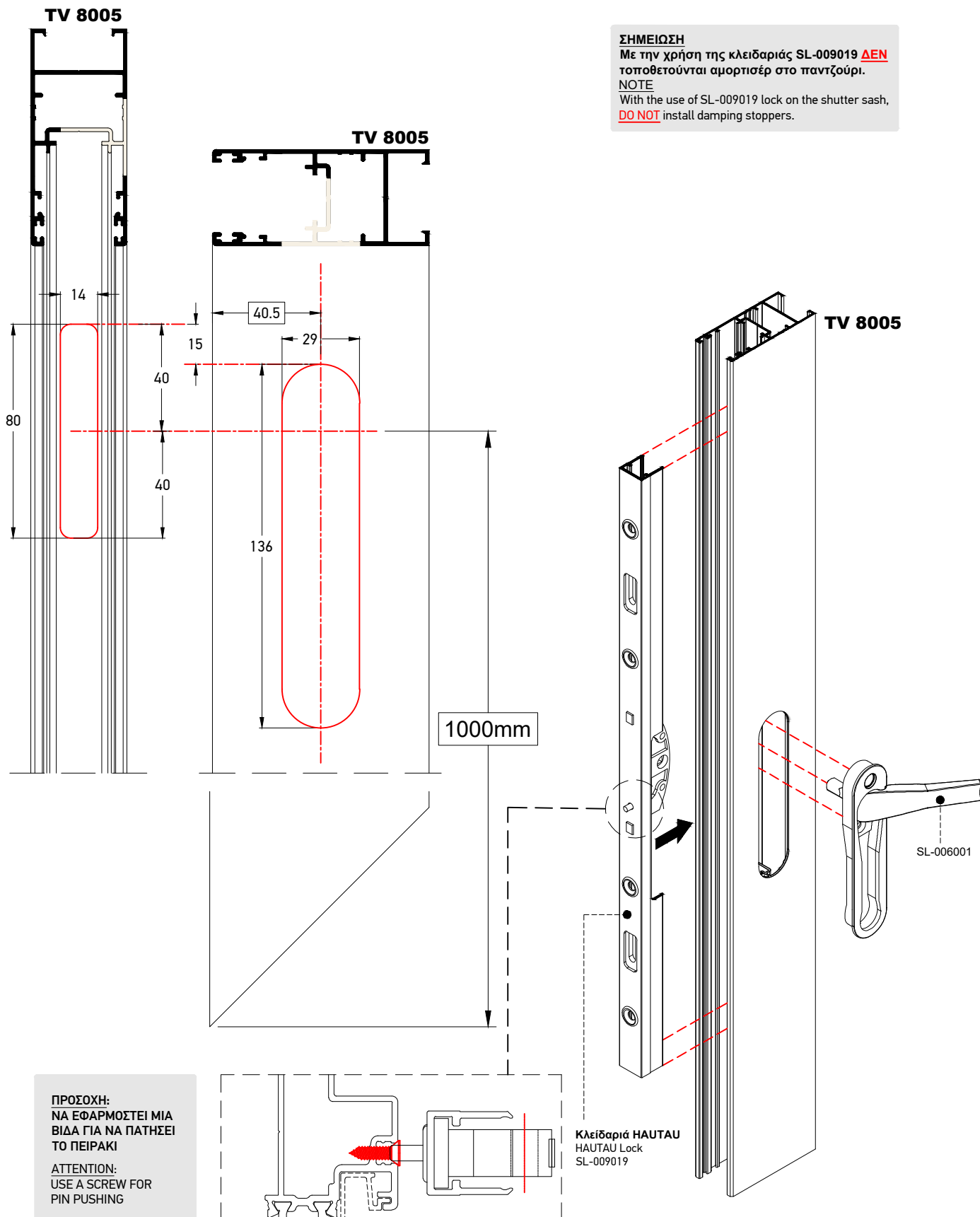

Μηχανισμός IN LINE της ROTO σε φύλλο τζαμιού  
ROTO IN LINE Mechanism for glass sash

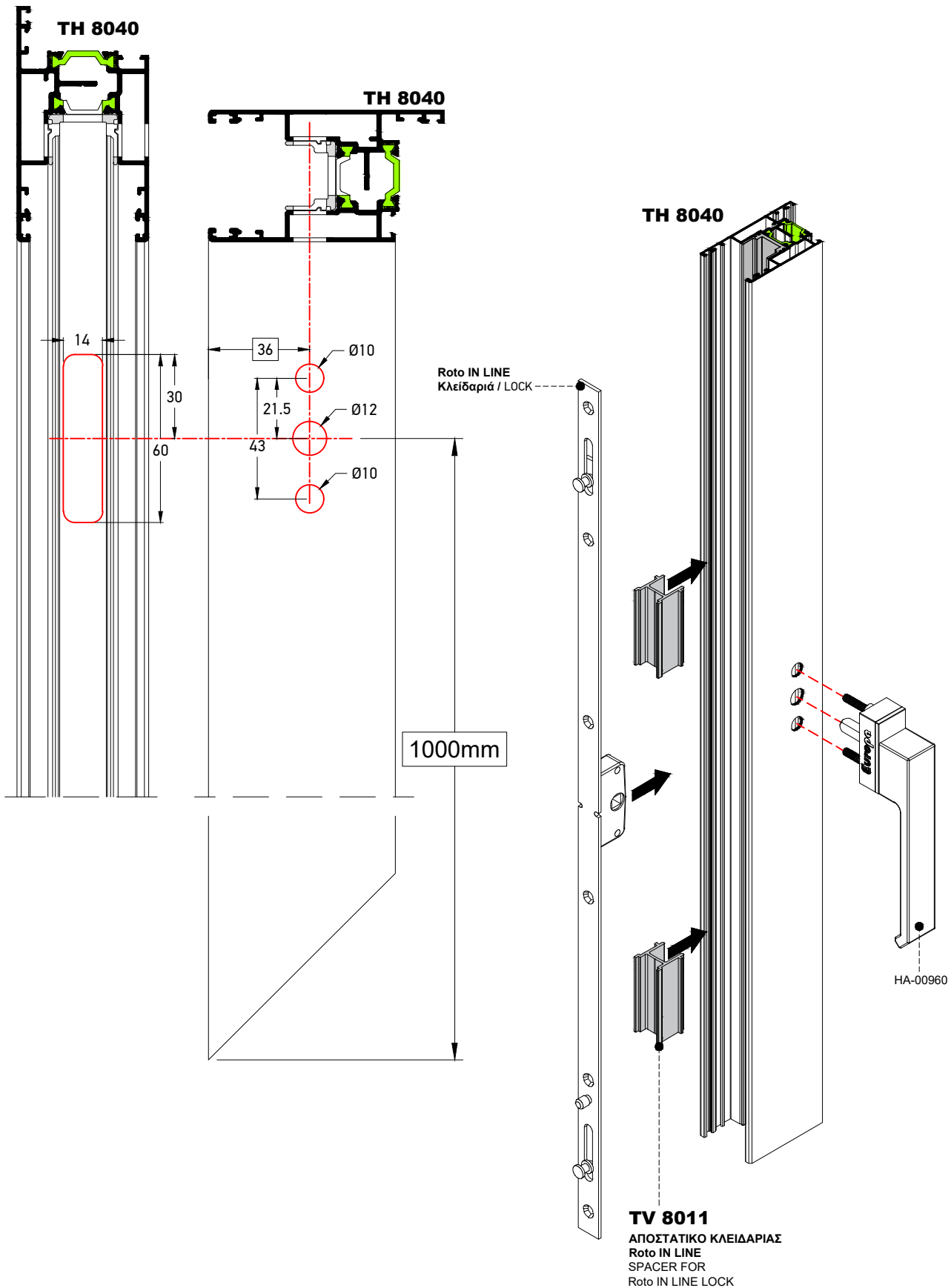

**Μηχανισμός IN LINE της ROTO σε φύλλο πατζουριού**  
ROTO IN LINE Mechanism for shutter sash

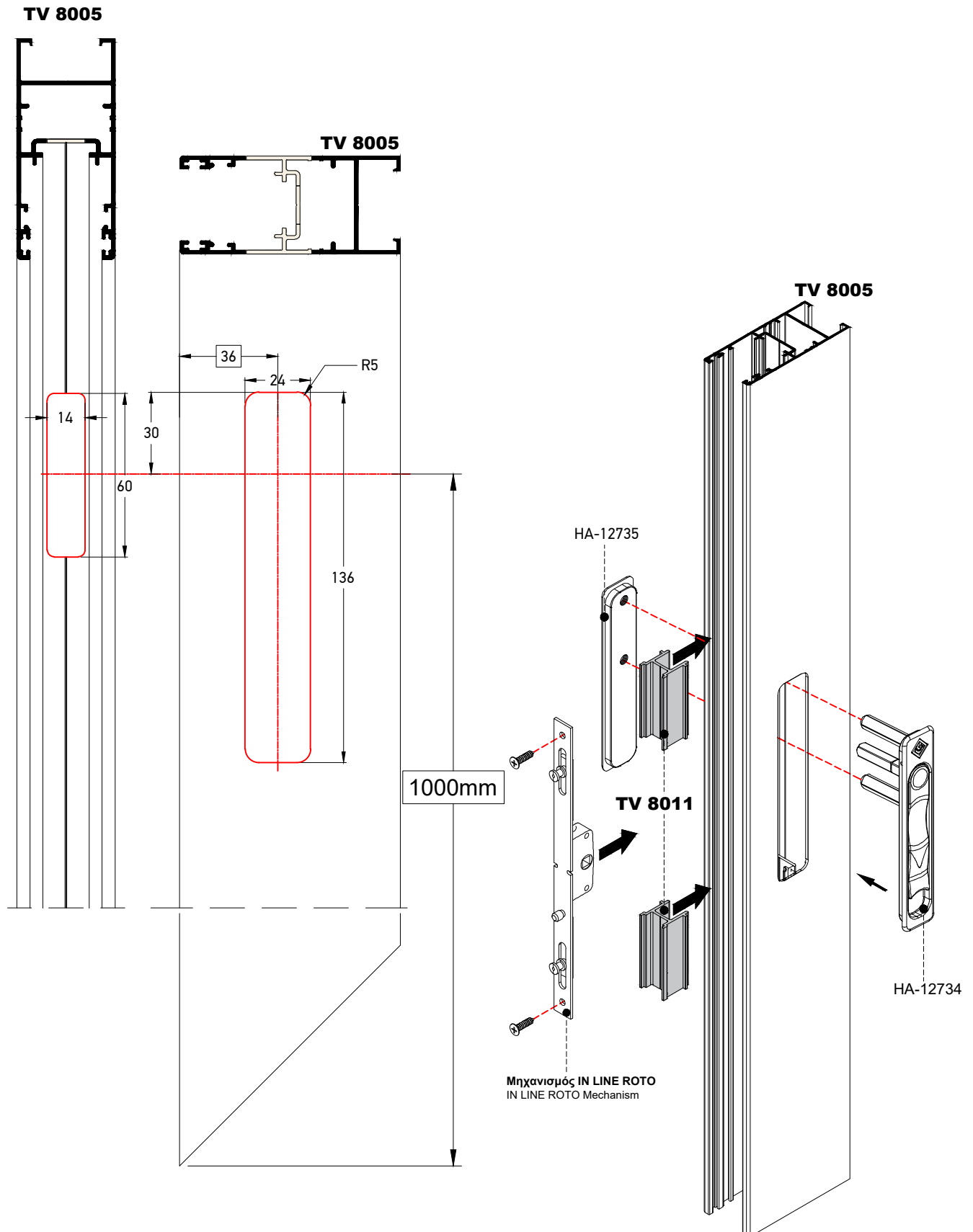

Μηχανισμός IN LINE της ROTO σε φύλλο 25mm  
ROTO IN LINE Mechanism for 25mm glass sash

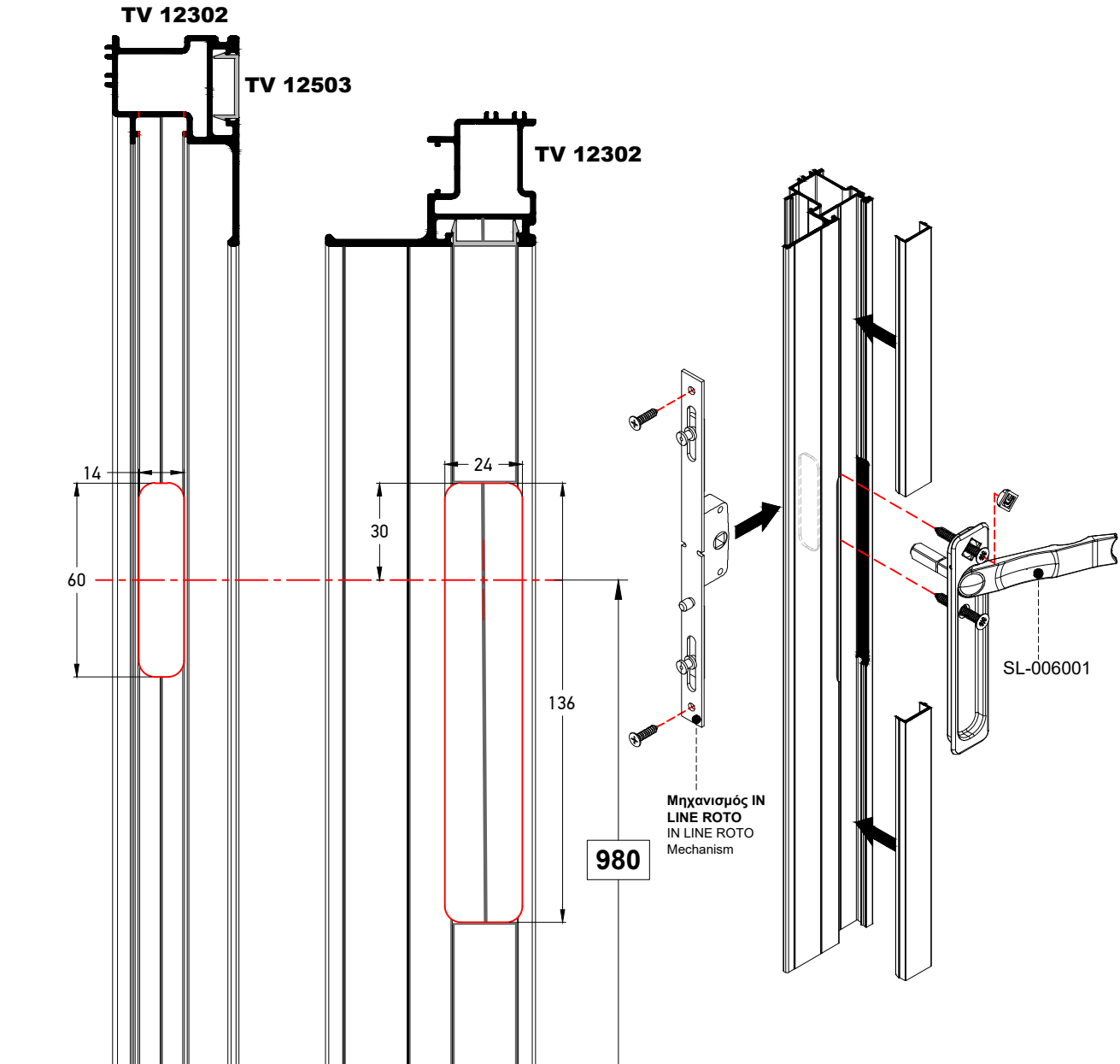

### Μηχανισμός Ανασηκούμενου HAUTAU ATRIUM Alu-HS 200 HAUTAU ATRIUM Alu-HS 200 Lift & Slide Mechanism

#### Τυπολογίες Κατασκευής | Construction Typologies

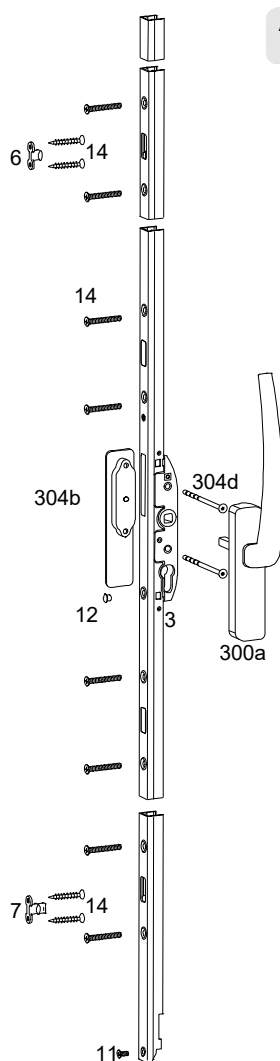
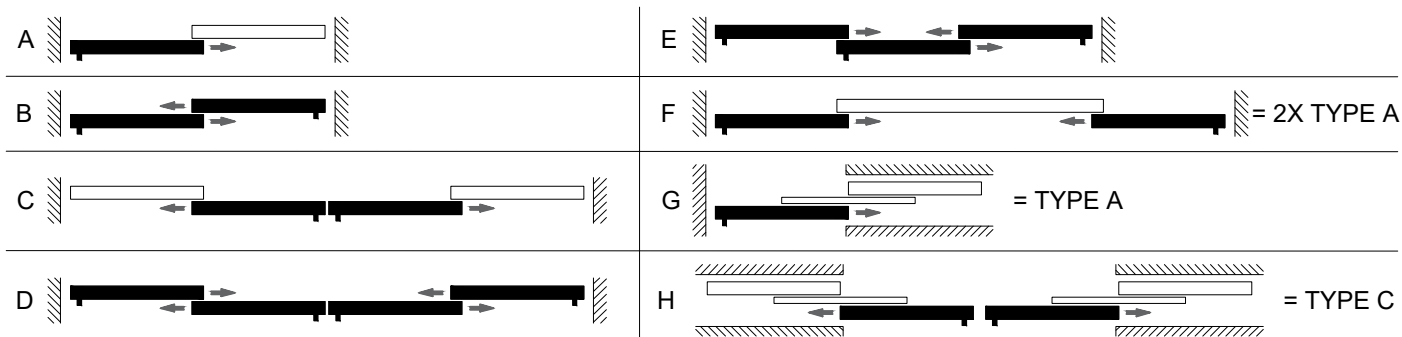

#### Απαιτούμενα Εξαρτήματα Items Required

#### Περιγραφή Description

#### Κωδικός Code

A	B	C	D	E			
1	2	2	4	3	<b>Ράουλα HS 200 (1,2)</b> Bogie kit HS 200 (1,2)	ML-009077	
1	2	2	4	3	<b>Εξαρτήματα Alu HS 200 (10,11,12,13)</b> Accessories Alu HS 200 (10,11,12,13)	ML-009015	
1	2	2	4	3	<b>Πόμολο-Χούφτα (300,304)</b> Carton LM handle (300,304)		
1	2	2	4	3	<b>Μέγεθος-Size</b>	<b>Hs</b>	
					<b>Γρύλος HS 200 (3)</b>	180	1200-1800
					Espag HS 200 (3)	210	1801-2100
						240	2101-2400
					270	2401-2700	
1	2	2	4	3	<b>Μέγεθος-Size</b>	<b>Ws</b>	
					<b>Ντίζα σύνδεσης</b>	150	650-1360
					<b>ράουλων (5)</b>	200	1361-1860
					250	1861-2360	
	2		4	2	<b>Στόπερ επαλλήλου (18)</b> Sash buffer top (18)	<b>Λευκό/White</b> ST-002014-01 <b>Μαύρο/Black</b> ST-002014-02	
1	2	1	3	2	<b>Αντίκρισμα κλειδώματος (6)</b> Locking bolt (6)	ML-009014	
1	2	1	3	2	<b>Αντίκρισμα κλειδώματος για αερισμό (7)</b> Locking bolt for night vent (7)	ML-009013	
1	2	2	4	3	<b>Βίδες (14)</b> Screws (14)		

**Hs** = Ύψος φύλλου | Sash height  
**Ws** = Πλάτος φύλλου | Sash width  
**Gr** = Μέγεθος Ντίζας | Espag Size

Σημείο τοποθέτησης πομόλου για μέγεθος 180 = 450mm  
 Handle position for size 180 espag = 450mm

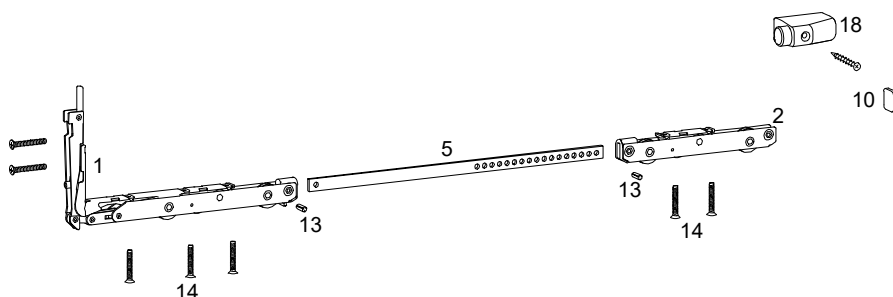

### Μηχανισμός Ανασηκούμενου HAUTAU ATRIUM Alu-HS 200 HAUTAU ATRIUM Alu-HS 200 Lift & Slide Mechanism

Ανασηκούμενος Μηχανισμός Alu-HS <sup>®</sup> 200 Lift & Slide mechanism Alu-HS <sup>®</sup> 200	Max Βάρος Kg Max Weight Kg	Πλάτος mm Width mm		Ύψος mm Height mm	
		ΑΠΟ FROM	ΕΩΣ TO	ΑΠΟ FROM	ΕΩΣ TO
	200Kg	720	3235	1200	2700

#### Σημεία Τοποθέτησης Αντικρισμάτων Mounting points for Locking Bolts

	A	B	C
Gr.180	600	1000	-
Gr.210	750	1200	1600
Gr.240	750	1200	1900
Gr.270	750	1200	2200

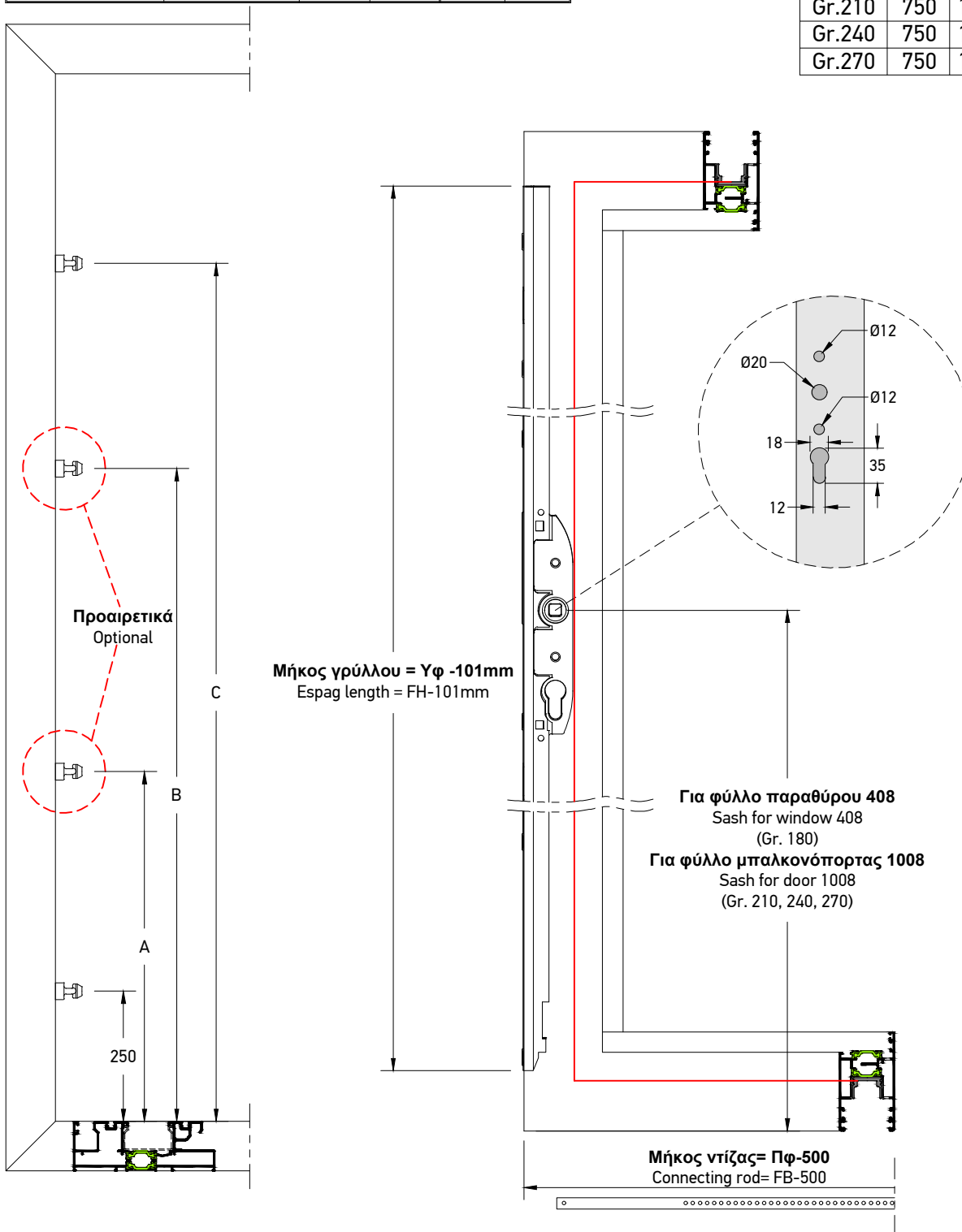

Μηχανισμός Ανασηκούμενου HAUTAU ATRIUM Alu-HS 200  
HAUTAU ATRIUM Alu-HS 200 Lift & Slide Mechanism

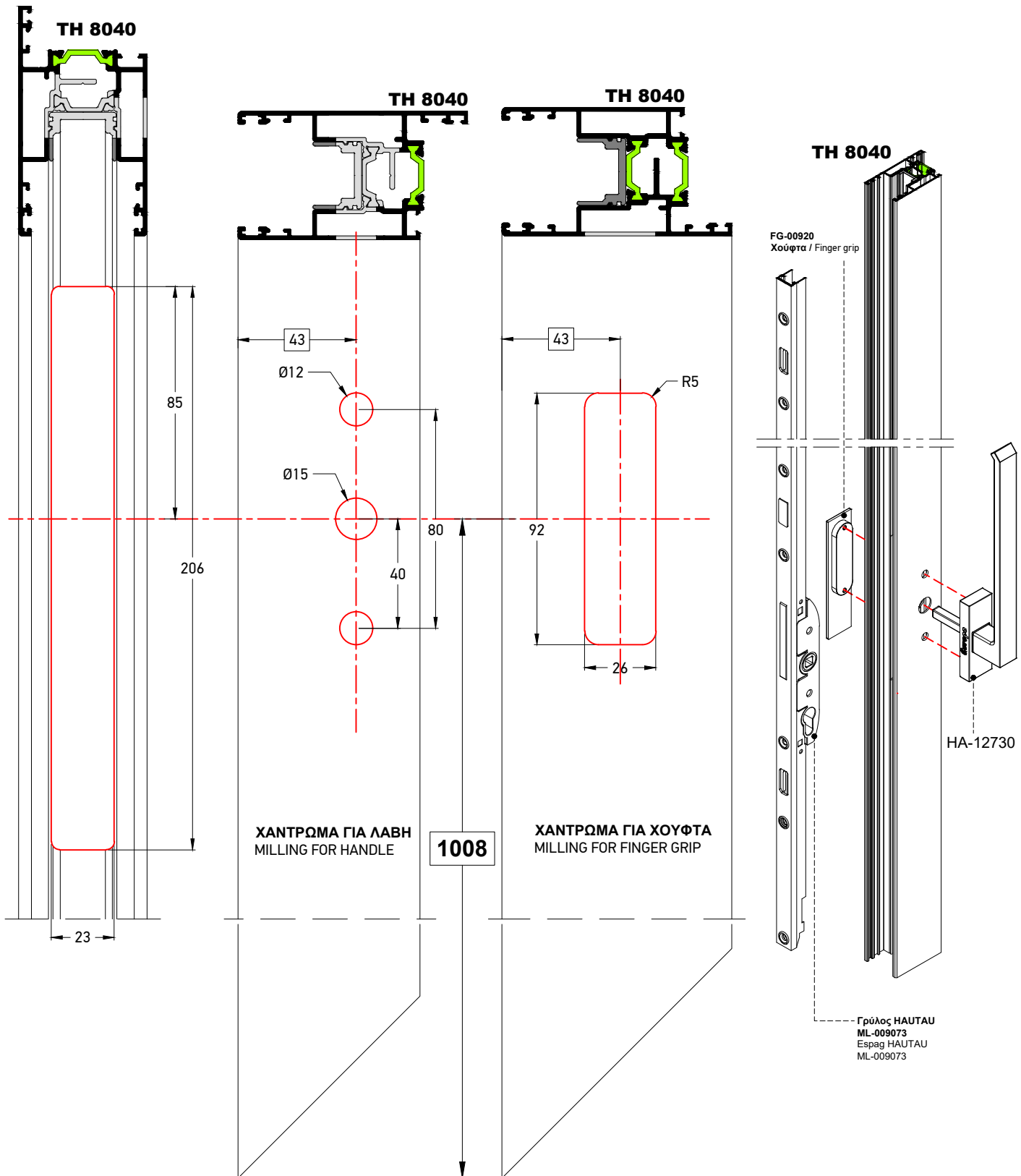

### Μηχανισμός Ανασηκούμενου GU 937 Lift & Slide Mechanism GU 937

#### Τυπολογίες Κατασκευής | Construction Typologies

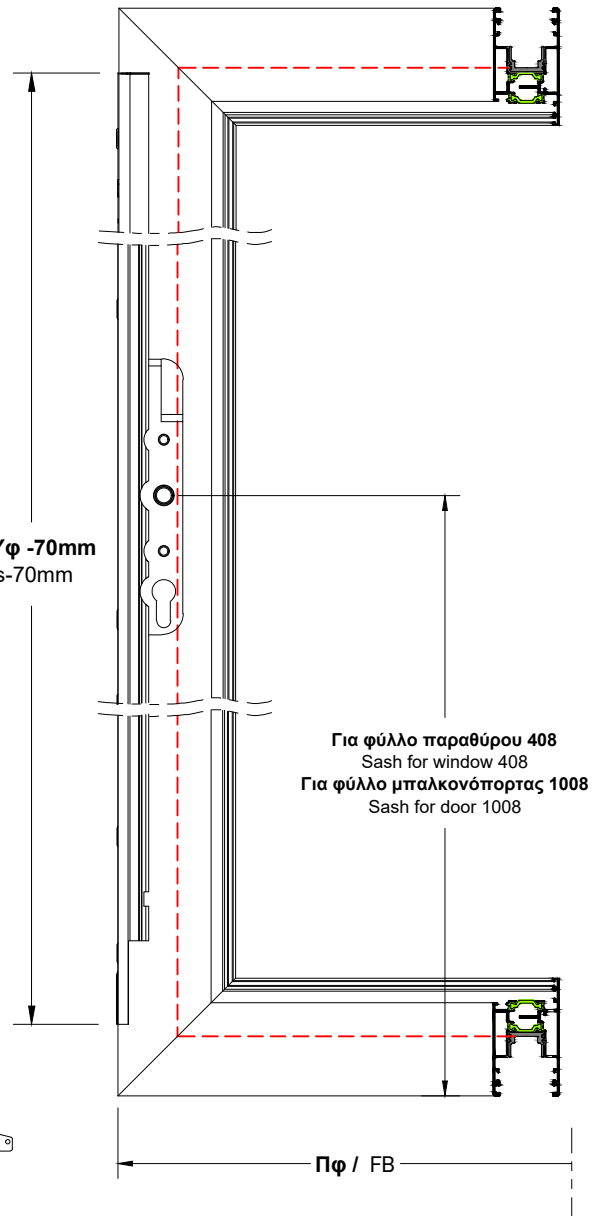
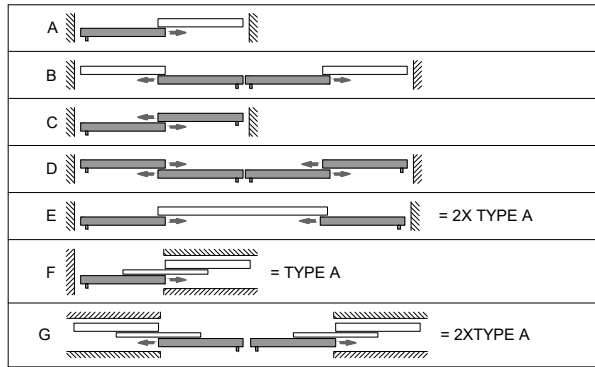

A	B	C	D	ΠΕΡΙΓΡΑΦΗ / DESCRIPTION	ΚΩΔΙΚΟΣ / CODE		
1	2	2	4	Κιτ Ράουλων Bogie kit	ML-009103		
2	2	4	6	Πλακάκι κλειδώματος Locking bolt	ML-809006		
2	4	4	8	Βίδες λαβής Handle screws			
1	2	2	4	Εσωτερική λαβή με θέση κυλίνδρου Inside handle with cylinder position			
1	2	2	4	Ντίζα σύνδεσης ράουλων Connecting rod	Μήκος-Size	Ws	
					1100	700-1600	ML-007050
					1350	1601-1850	ML-007051
					1850	1851-2350	ML-007052
				3300	2351-3300	ML-007053	
1	2	2	4	Γρύλος Espag	Μήκος-Size	Hs	
					1190	750-1295	ML-009104
					1770	1165-1795	ML-009337
					2270	1795-2295	ML-009105
				2670	2045-2695	ML-009106	
1	2	1	2	Στόπερ επαλλήλου Sash buffer top	ML-009109-02 Μαύρο / Black	ML-009109-01 Άσπρο / White	

Ws= Πλάτος φύλλου-Sash width  
Hs= Ύψος φύλλου-Sash height

\*Άσημί, Καφέ σκούρο, Λευκό  
\*Silver, Dark brown, White

Μηχανισμός Ανασηκούμενου GU 937  
Lift & Slide Mechanism GU 937

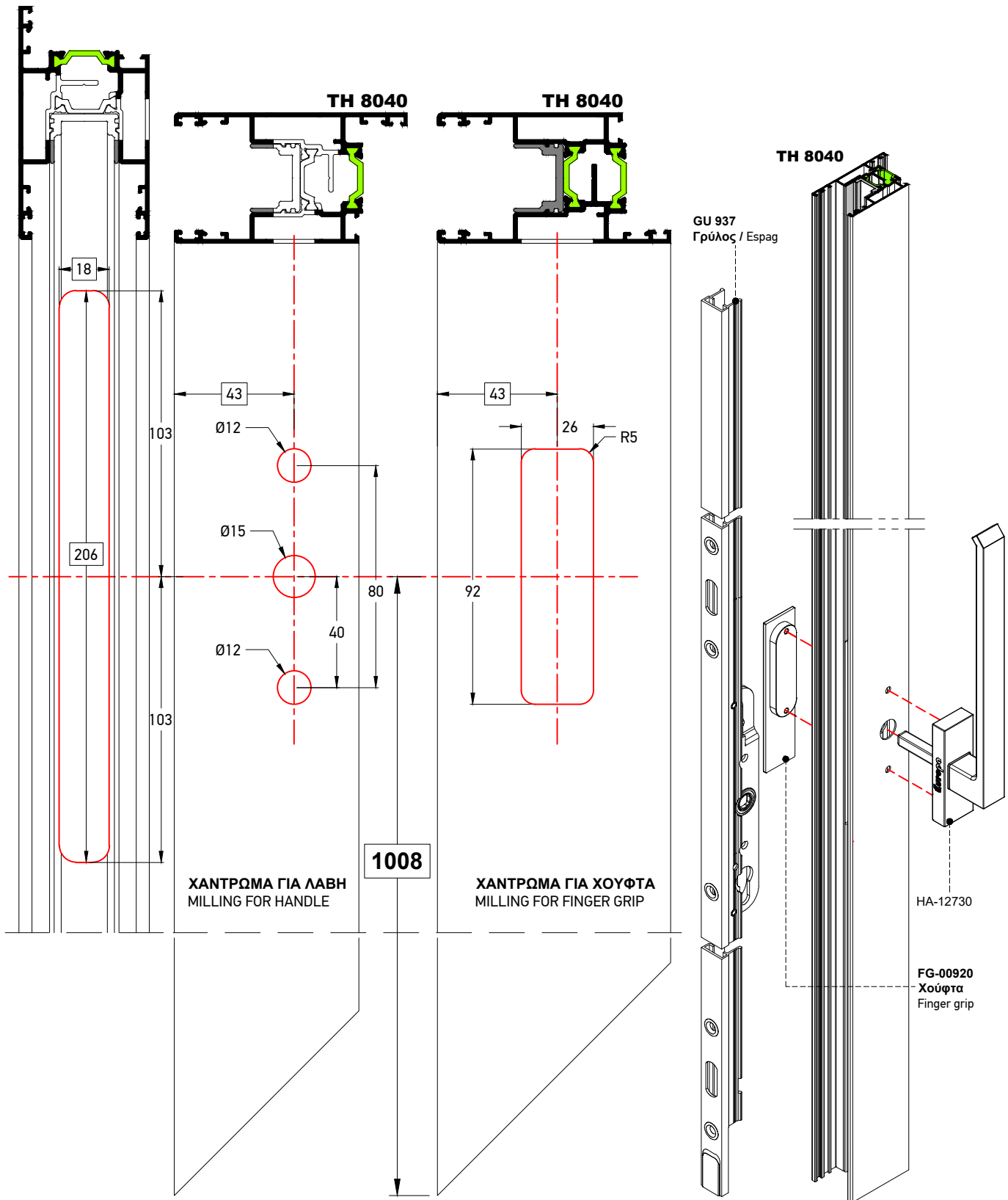

**Μηχανισμός Κλειδώματος POWER LOCK**  
POWER LOCK Locking Mechanism

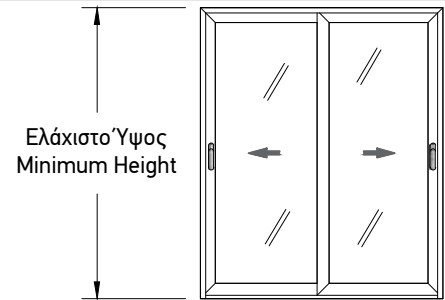
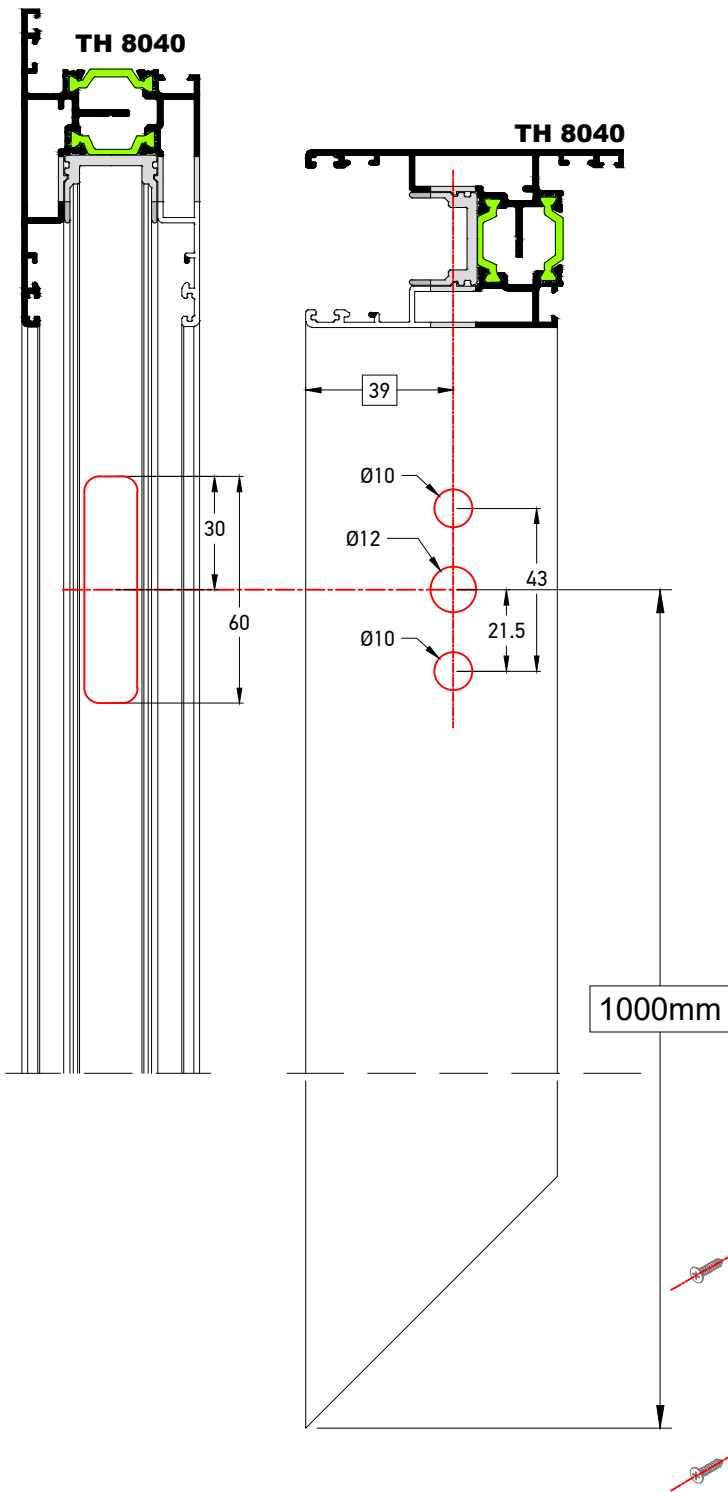

**ΣΗΜΕΙΩΣΗ**  
Ελάχιστο ύψος για τοποθέτηση κλειδαριάς 2 σημείων είναι 800mm.  
Ελάχιστο ύψος για τοποθέτηση κλειδαριάς 3 σημείων είναι 1700mm.  
**NOTE**  
For 2 points locking system the minimum height should be 800mm.  
For 3 points locking system the minimum height should be 1700mm.

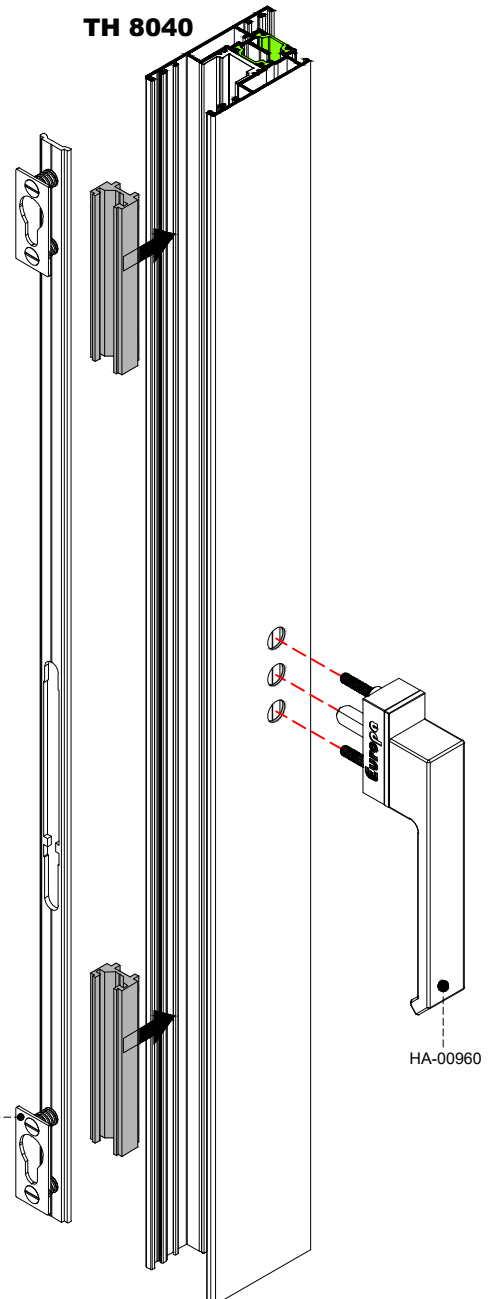

Πρώτα θα πρέπει να βιδωθούν τα αποστατικά προφίλ της κλειδαριάς στο φύλλο και ύστερα να συρταρώσει η κλειδαριά  
First step: screw the spacers on the TH 8040  
Second step: slide the locking rod through the spacers

Ντίζα κλειδώματος POWER LOCK SL-809001/  
Locking Rod POWER LOCK SL-809001

HA-00960

**Μηχανισμός Κλειδώματος POWER LOCK Για Προφίλ TV 8005**  
POWER LOCK Locking Mechanism For TV 8005

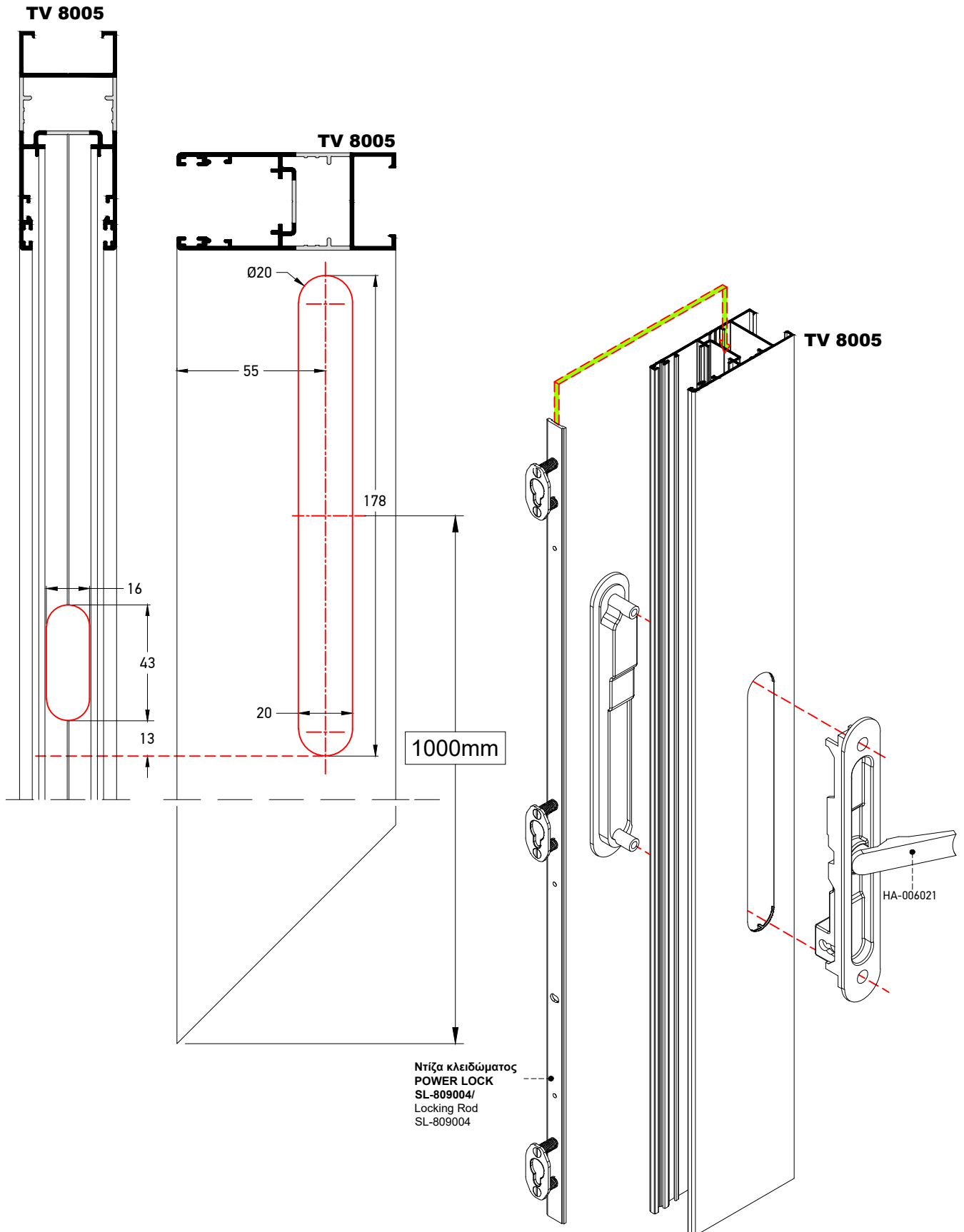

**Μηχανισμός Κλειδώματος POWER LOCK Για Προφίλ TV 810**  
POWER LOCK Locking Mechanism For TV 810

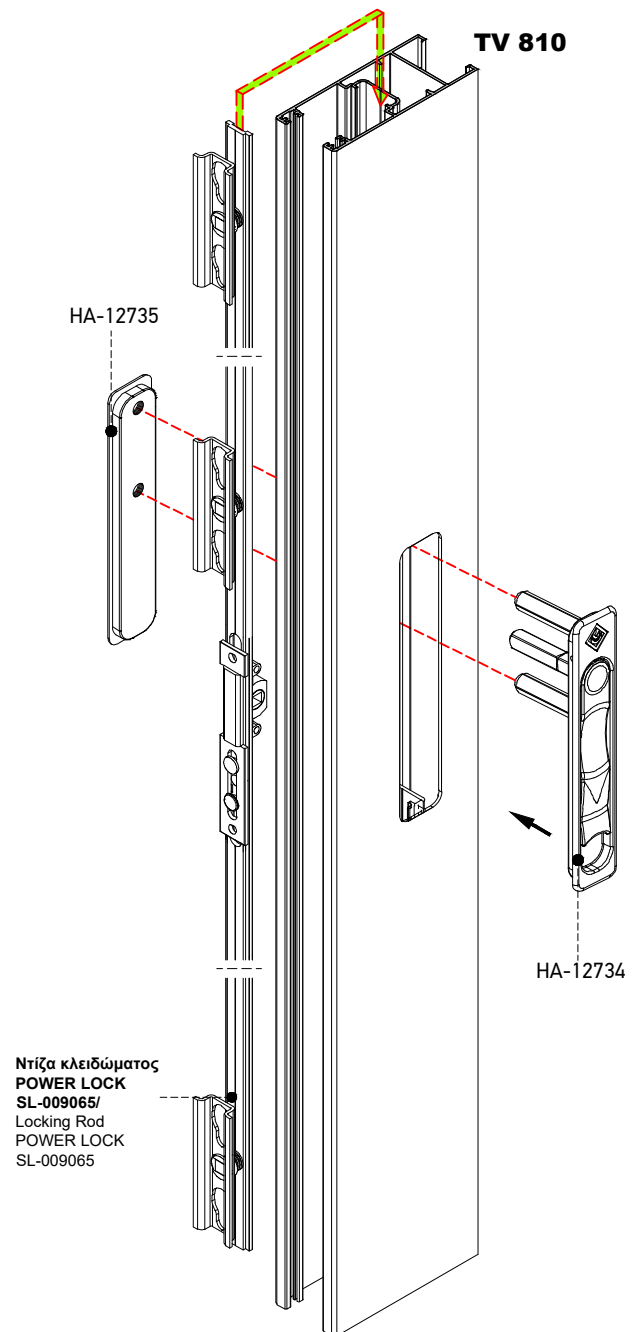
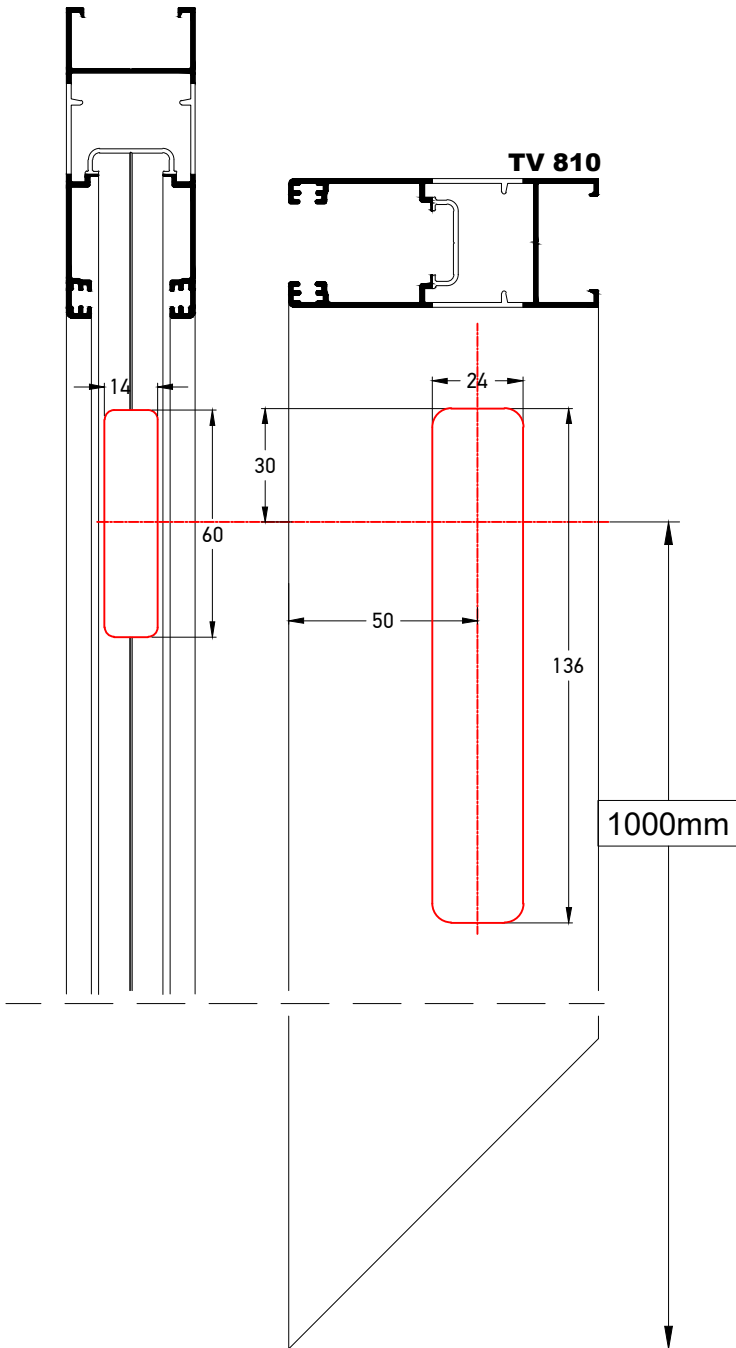

**Μηχανισμός Κλειδώματος POWER LOCK Για Προφίλ TV 810**  
POWER LOCK Locking Mechanism For TV 810

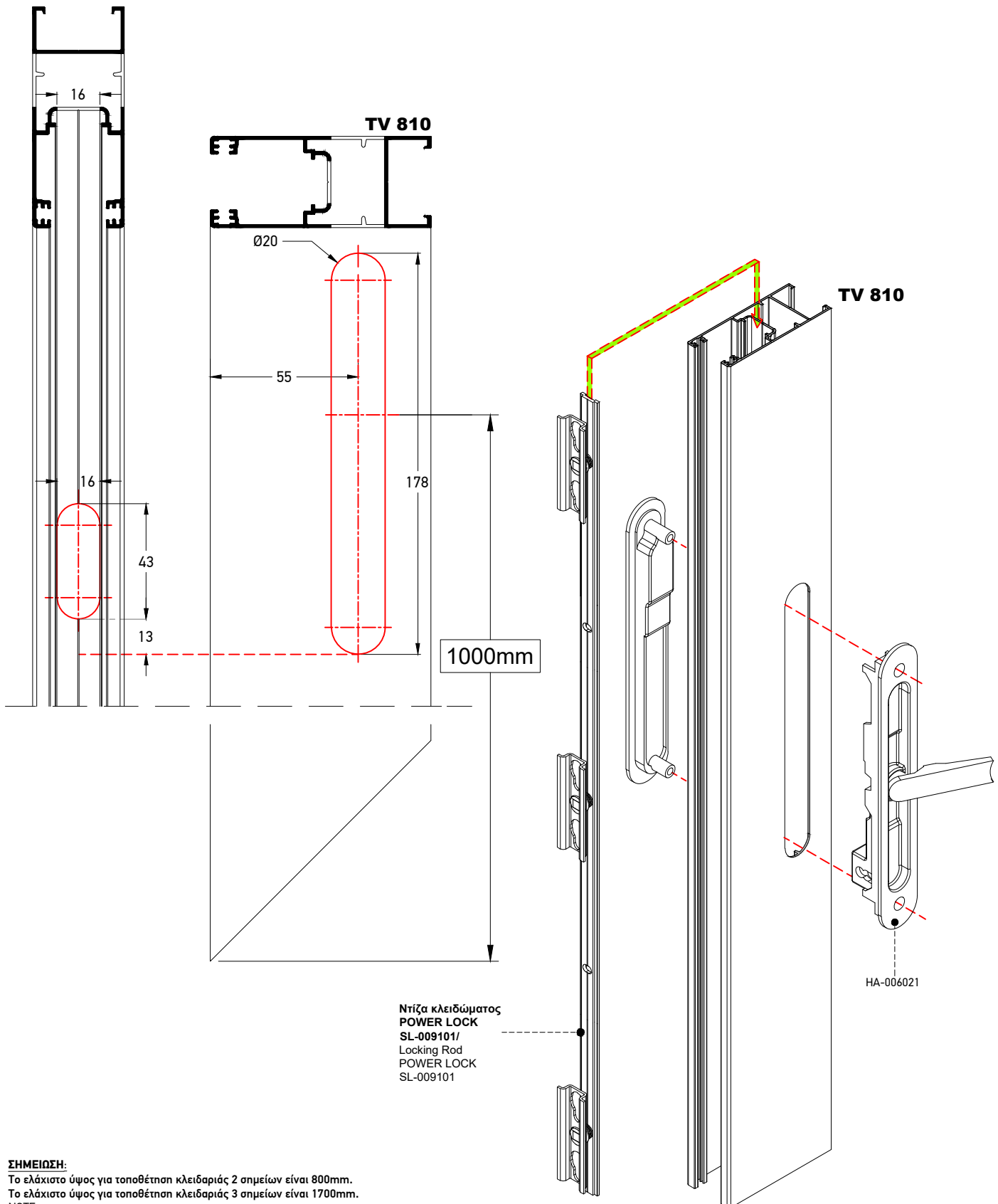

**ΣΗΜΕΙΩΣΗ:**

Το ελάχιστο ύψος για τοποθέτηση κλειδαριάς 2 σημείων είναι 800mm.  
Το ελάχιστο ύψος για τοποθέτηση κλειδαριάς 3 σημείων είναι 1700mm.

**NOTE:**

For 2 points locking system the minimum height should be 800mm.  
For 3 points locking system the minimum height should be 1700mm.

**Μηχανισμός IN LINE της ROTO 180° σε φύλλο τζαμιού**  
ROTO IN LINE 180° Mechanism for glass sash

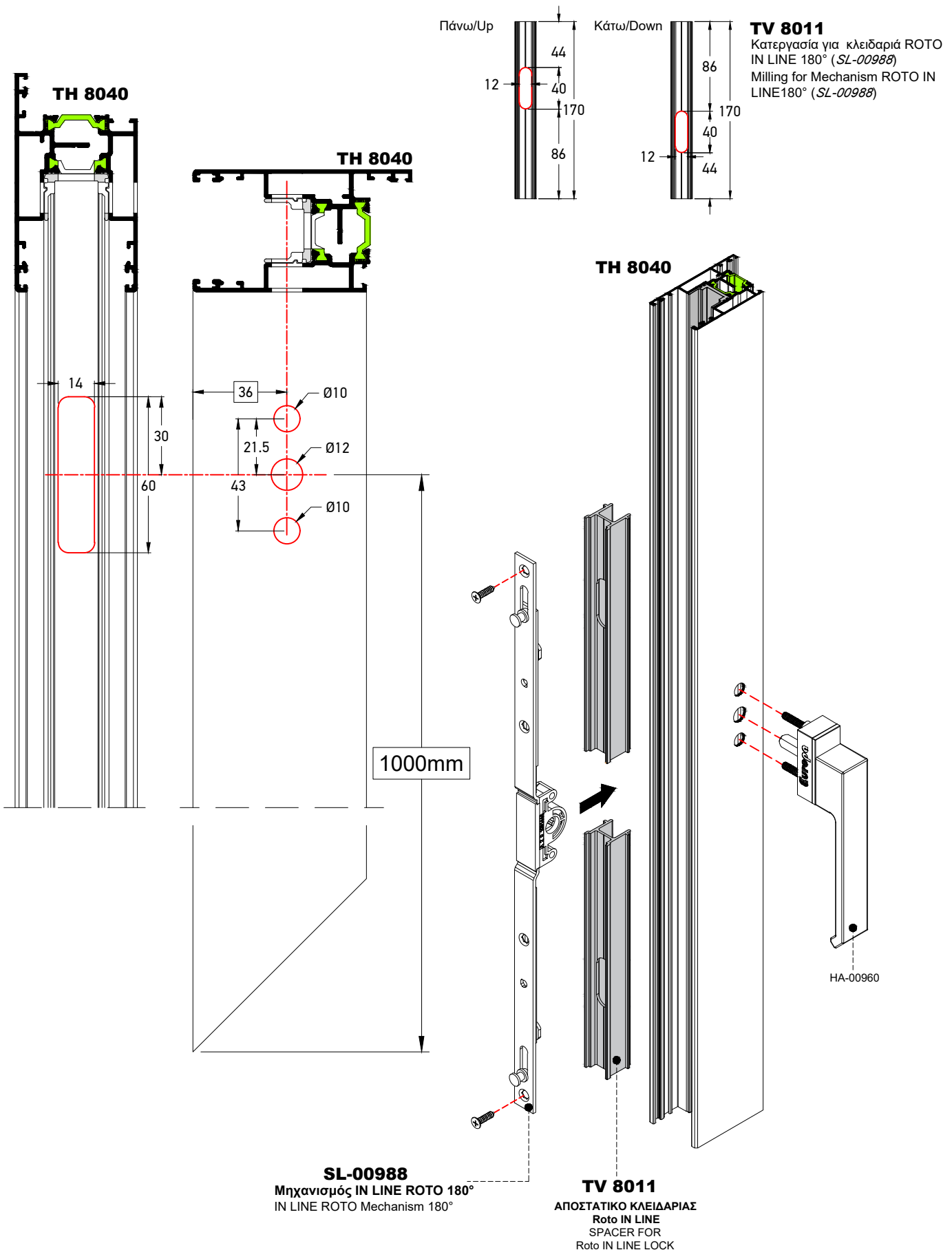

**Μηχανισμός IN LINE της ROTO 180° σε φύλλο πατζουριού**  
**ROTO IN LINE 180° Mechanism for shutter sash**

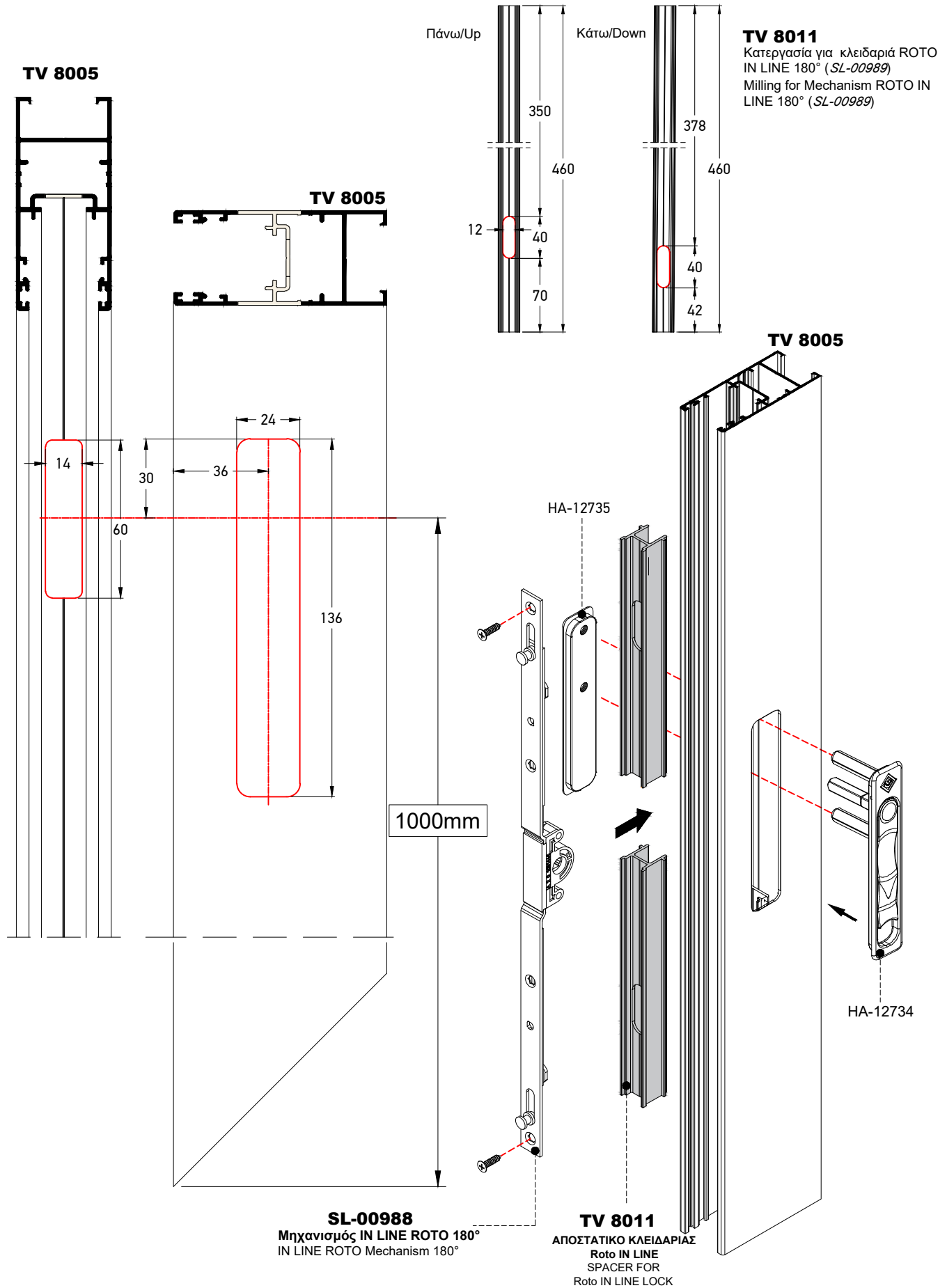

Συναρμογή Ενισχυτικού Προφίλ  
Assembly of Reinforcement Profile

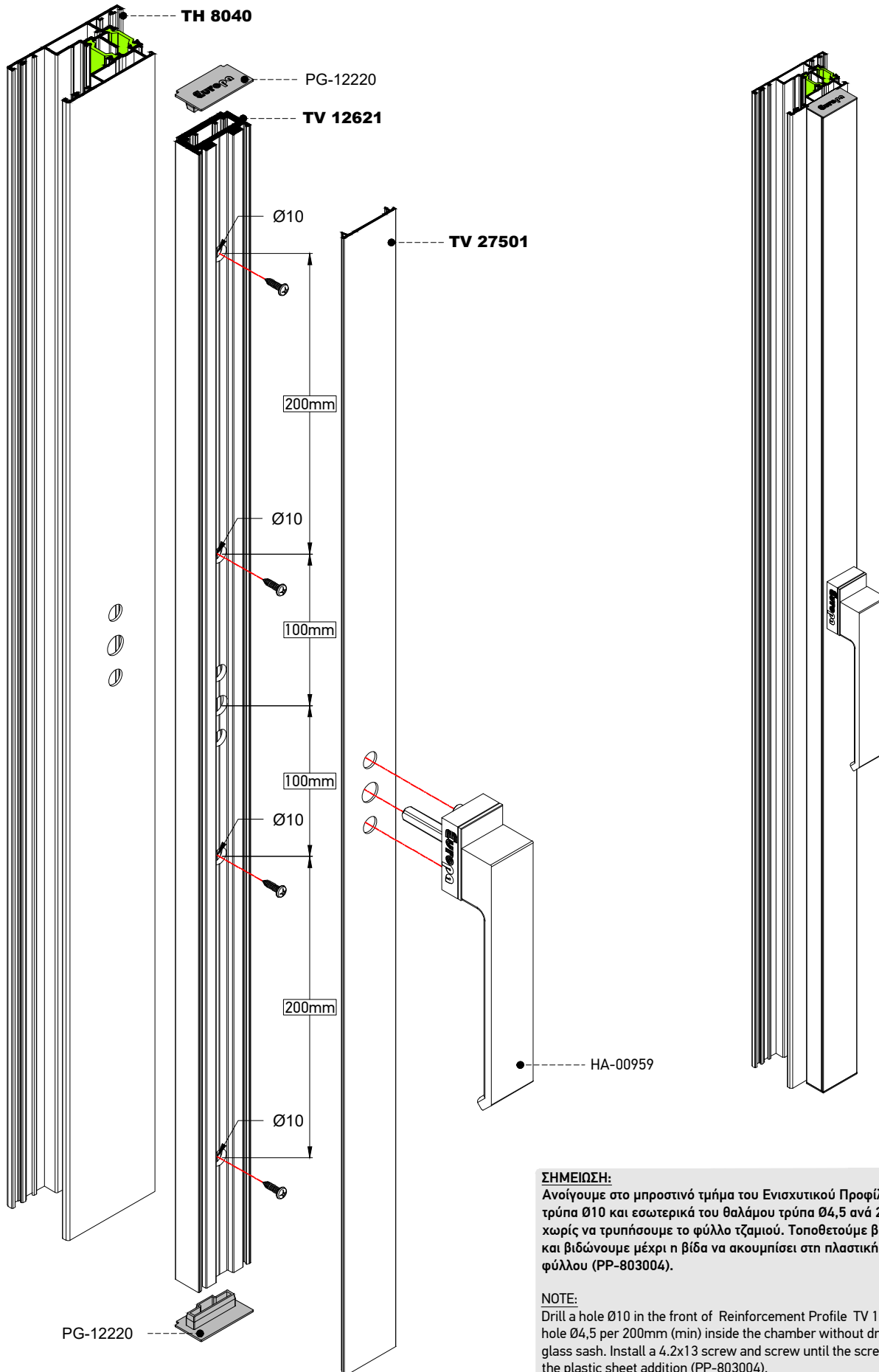

**ΣΗΜΕΙΩΣΗ:**

Ανοίγουμε στο μπροστινό τμήμα του Ενισχυτικού Προφίλ TV 12621 τρύπα Ø10 και εσωτερικά του θαλάμου τρύπα Ø4,5 ανά 200mm (min) χωρίς να τρυπήσουμε το φύλλο τζαμιού. Τοποθετούμε βίδα 4,2x13 και βιδώνουμε μέχρι η βίδα να ακουμπήσει στη πλαστική προσθήκη φύλλου (PP-803004).

**NOTE:**

Drill a hole Ø10 in the front of Reinforcement Profile TV 12621 and a hole Ø4,5 per 200mm (min) inside the chamber without drilling the glass sash. Install a 4.2x13 screw and screw until the screw touches the plastic sheet addition (PP-803004).

### Συναρμογή Ενισχυτικού Προφίλ Assembly of Reinforcement Profile

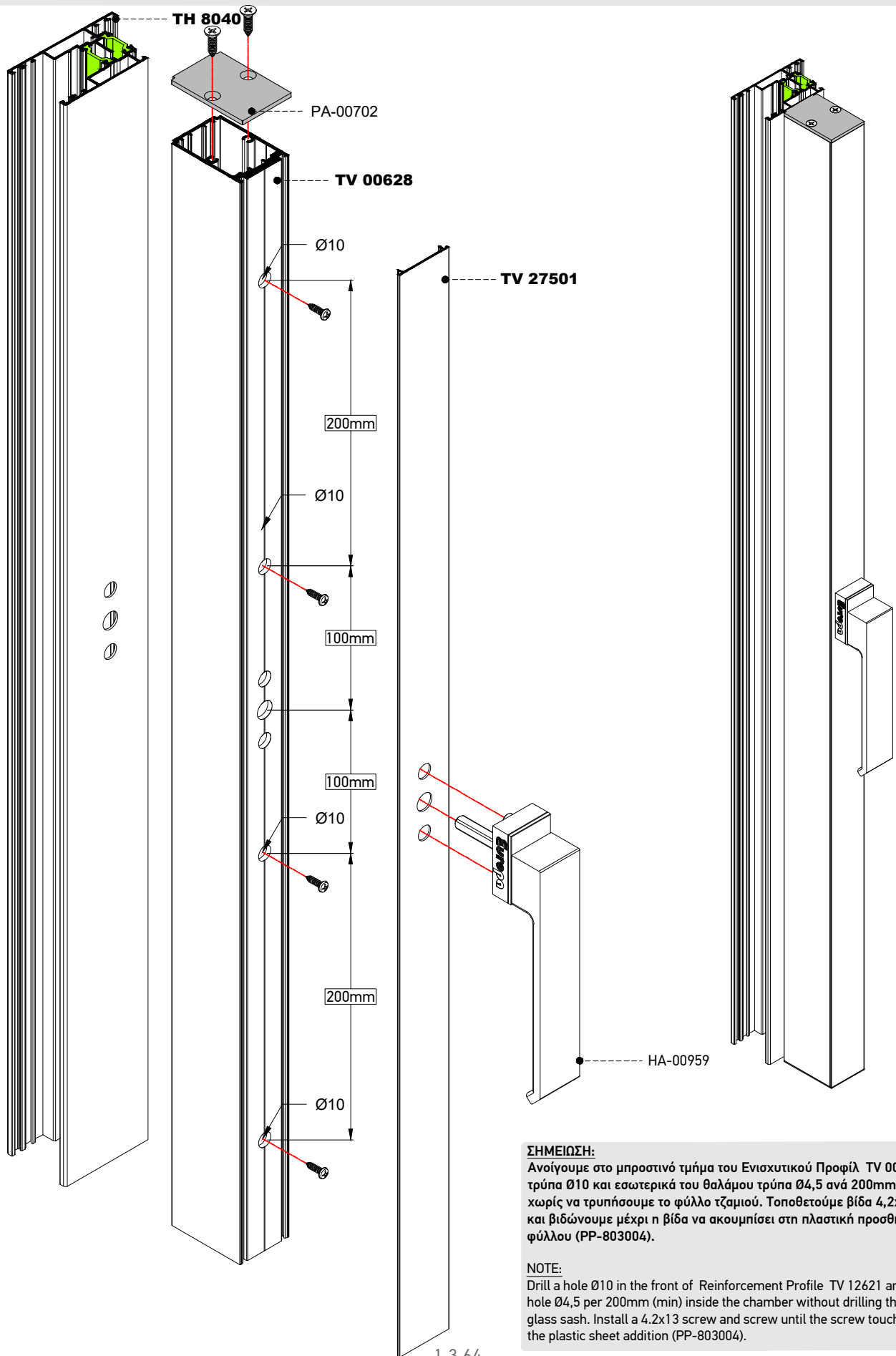

### Επιλογή Λαβών ανά Μηχανισμό Κλειδώματος Handle Options per Locking Mechanism



Ο μηχανισμός ανασπικούμενου της HAUTAU δέχεται λαβές που έχουν τα εξής χαρακτηριστικά (ανεξαρτήτου εταιρίας):  
Ο πείρος της λαβής πρέπει να είναι πάχους 10 mm.  
Η απόσταση μεταξύ των οπών πρέπει να είναι 80mm.

HAUTAU lift & slide mechanism works with handles of any maker that have the following characteristics:  
The handle's pin must be 10 mm thick.  
The distance between holes must be 80 mm.

HA-12730

Ο μηχανισμός IN LINE ROTO και HAUTAU IN LINE δέχονται λαβές που έχουν τα εξής χαρακτηριστικά:  
Ο πείρος της λαβής πρέπει να είναι πάχους 7 mm.  
Η απόσταση μεταξύ των οπών πρέπει να είναι 43 mm.

IN LINE ROTO and HAUTAU IN LINE mechanisms work with handles of any maker that have the following characteristics:  
The handle's pin must be 7 mm thick.  
The distance between holes must be 43 mm.

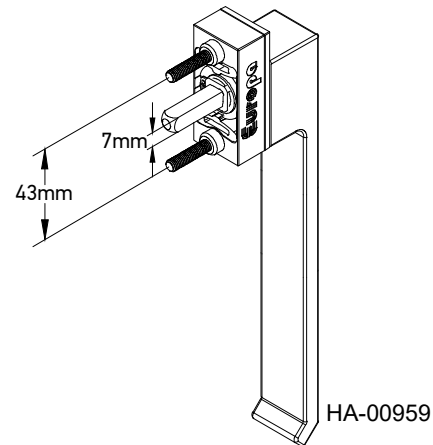

HA-00959

### Λεπτομέρεια Τοποθέτησης Λαβής σε Φύλλο Τζαμιού Detail of Handle installation on Glass Sash profile

#### ΠΕΡΙΠΤΩΣΗ 1 CASE 1

Για χρήση πόμολου χωρίς εξωτερική κούφτα, είναι απαραίτητη η χρήση πριτσινιών με σπείρωμα.

For the use of lever handle without external finger grip, the use of threaded rivets is essential.

#### TH 8040

Γρύλος HAUTAU  
Espag HAUTAU  
ML-009073

Μέσα  
Inside

HA-12730

#### ΠΕΡΙΠΤΩΣΗ 2 CASE 2

Για χρήση πόμολου με εξωτερική κούφτα δεν γίνεται χρήση πριτσινιών με σπείρωμα.

For the use of lever handle with external finger grip, do not use threaded rivets.

#### TH 8040

Γρύλος HAUTAU  
Espag HAUTAU  
ML-009073

FG-00920

Μέσα  
Inside

HA-12730

### Λεπτομέρεια Τοποθέτησης Λαβής σε Φύλλο τζαμιού Detail of Handle installation on Glass Sash profile

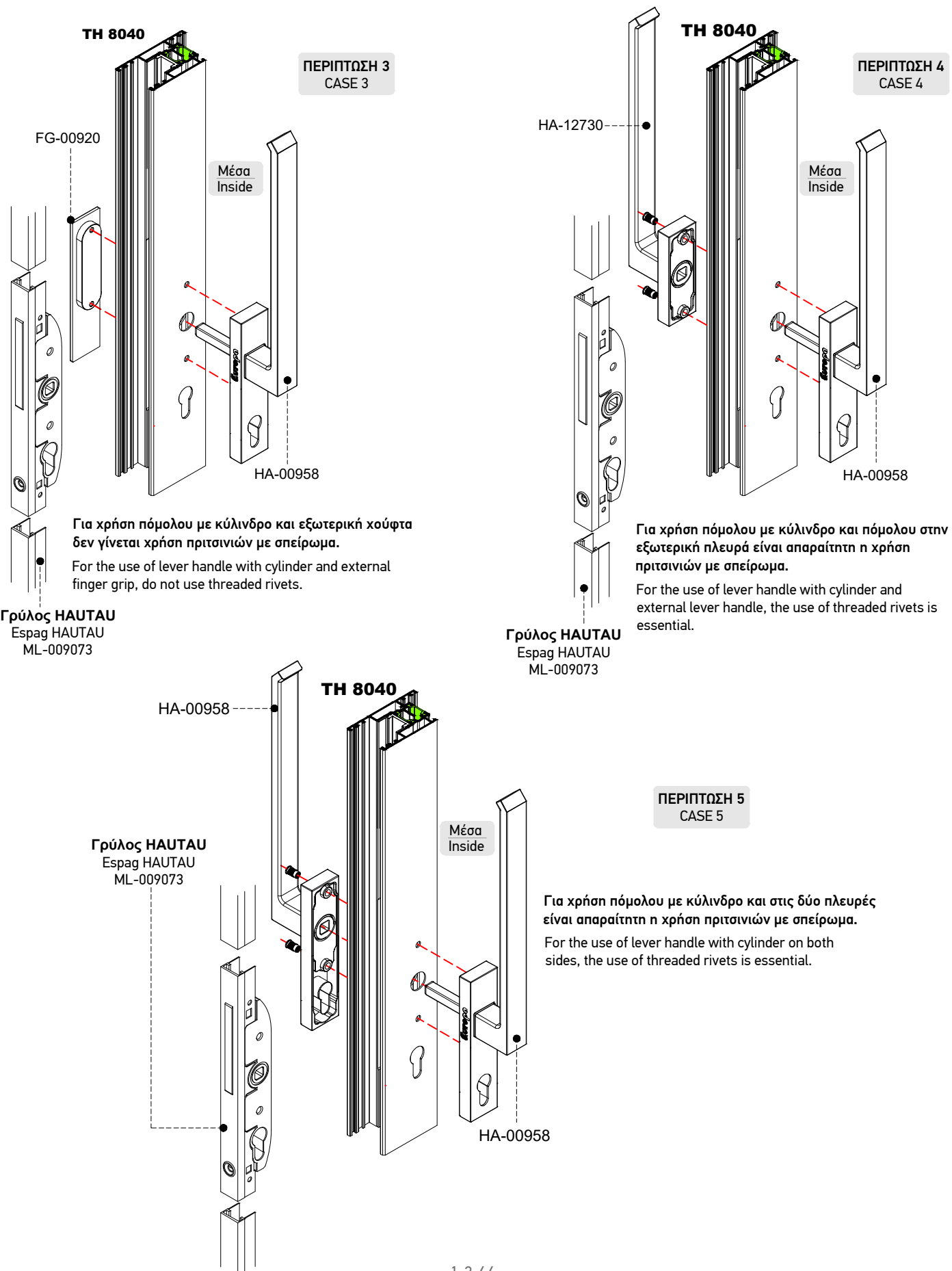

Συναρμογή Μηχανισμού Κλειδώματος GU 937 σε Ανασπώσιμο Φύλλο Τζαμιού για Γωνιακή Κατασκευή  
Assembling Of G.U 937 Mechanism for Lift & Slide Sash for Corner Configuration

Για μια γωνιακή κατασκευή χρειάζομαστε τα εξής εξαρτήματα:  
For a Corner Configuration the following accessories are required:

- 3 Μηχανισμούς (ύψη κλειδαριάς).
- 3 Mechanisms (locking mech. espag).
- 2 Σετ ράουλα.
- 2 Set of rollers.
- 2 Κιτ ML-009108
- 2 Kit ML-009108

ΚΑΤΑΣΚΕΥΗ 90° ΜΟΝΟ ΜΕ  
ΜΗΧΑΝΙΣΜΟ G.U 937  
90° CONFIGURE USE ONLY THE G.U  
MECHANISM 937

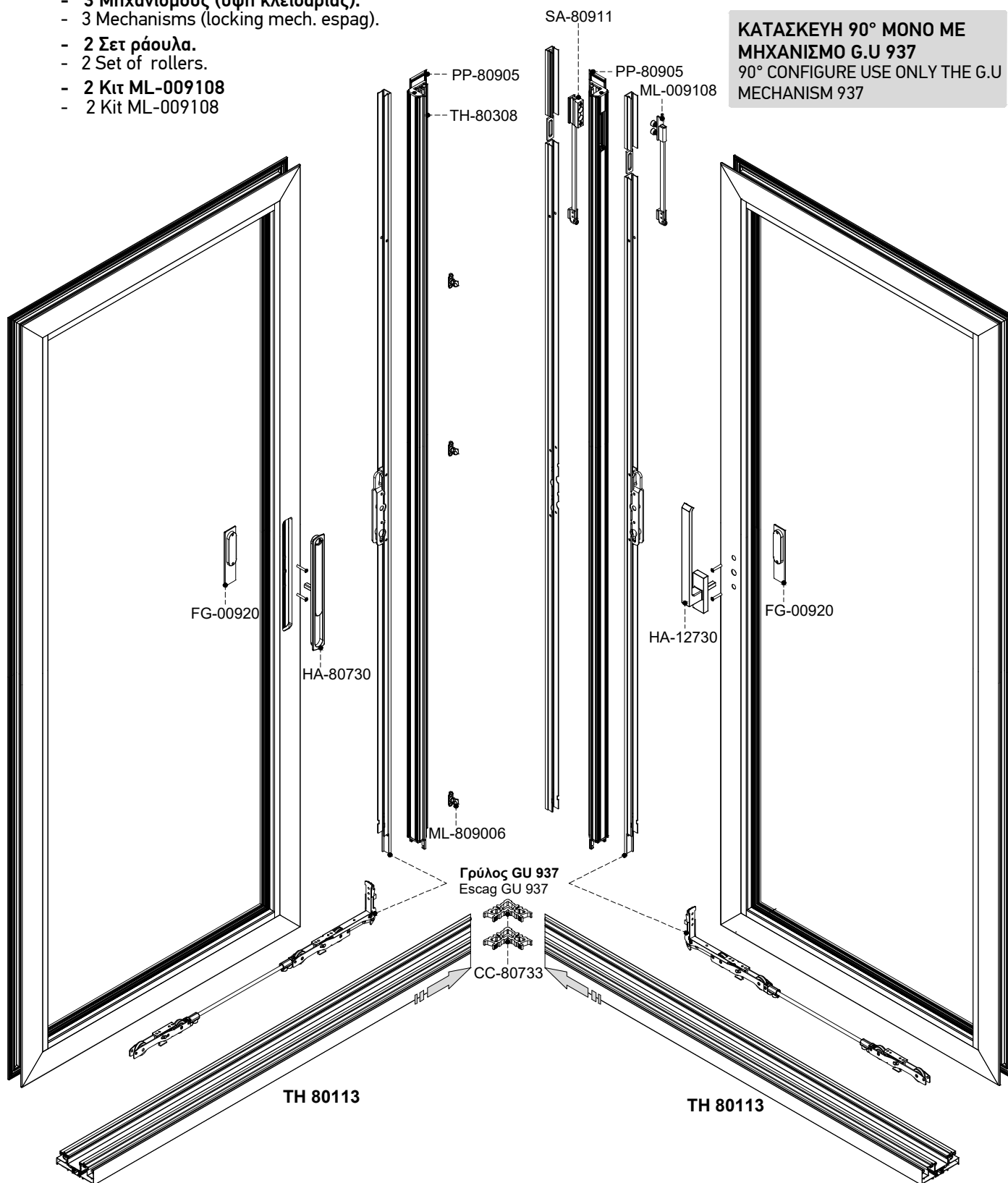

**ΠΡΟΣΟΧΗ:** Κατά την τοποθέτηση, οι μηχανισμοί θα πρέπει να βρίσκονται στην **κλειστή θέση**.

**NOTE:** The mechanism must be at the **close position** for the assembling process.

Τοποθέτηση Γωνίας Συνδέσεως σε Οδηγό Γωνιακής Κατασκευής (Επάλληλο)  
Replacement Corner Joint/Crimping for Rail Anqular Configure (Successive)

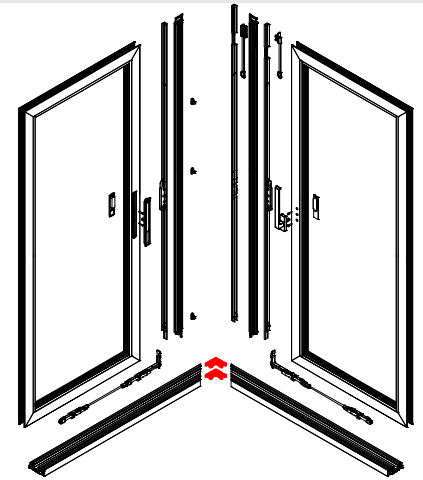
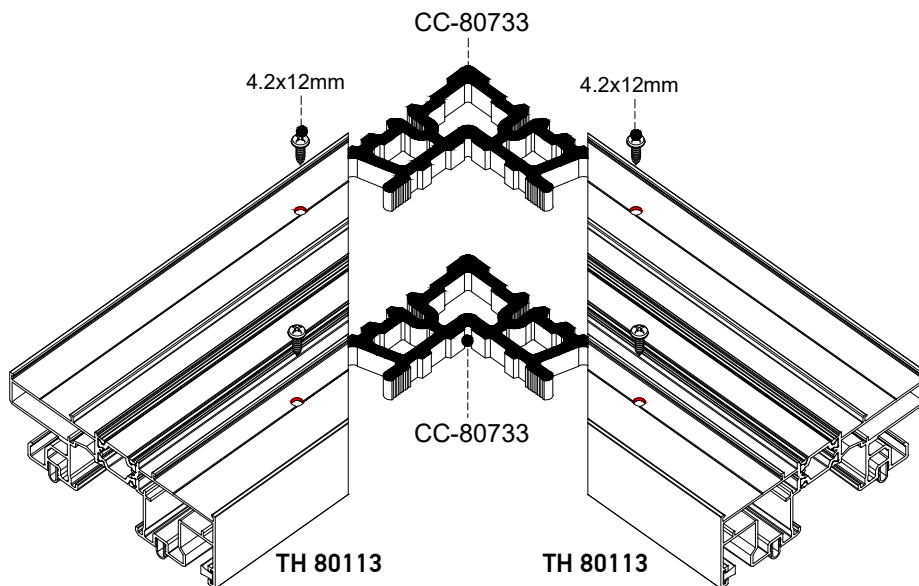

Εφαρμόζουμε Κόλλα Γωνιάστρας στους θαλάμους του προφίλ όπου θα μπούν οι γωνίες σύνδεσης.  
Prepare the profile chambers with adhesive glue.

Βλέπε σελίδα 1.3.84  
See on page 1.3.84

Τοποθέτηση Γωνίας Συνδέσεως σε Οδηγό Γωνιακής Κατασκευής (Τζάμι-Παντζούρι)  
Placement Corner Joint/Crimping for Rail Anqular Configuration (Glass-Shutter)

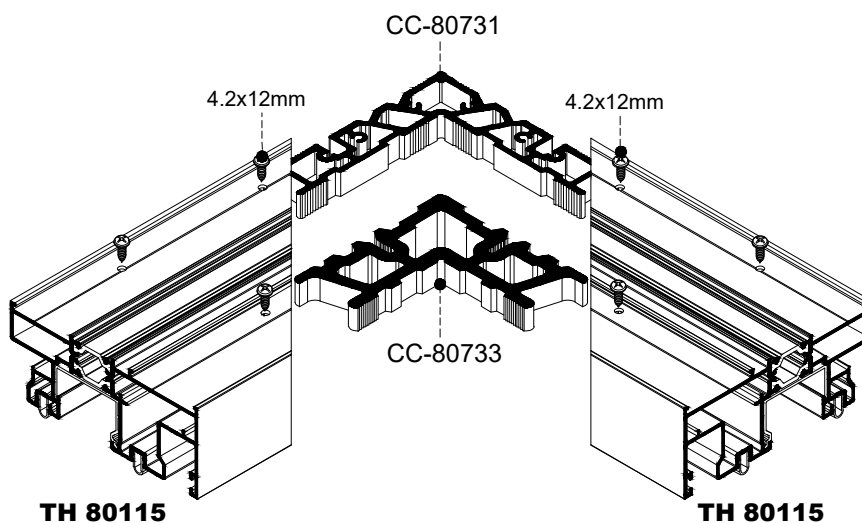

Εφαρμόζουμε Κόλλα Γωνιάστρας στους θαλάμους του προφίλ όπου θα μπούν οι γωνίες σύνδεσης.  
Prepare the profile chambers with adhesive glue.

Βλέπε σελίδα 1.3.84  
See on page 1.3.84

**Χάντρωμα Φύλλου (δευτερεύον) Για Μηχανισμό Ανασηκούμενου GU 937 Γωνιακής Κατασκευής με Pop UP**  
Piercing Operation Of Glass Sash (secondary) for GU Mechanism 937 for Anqular Configure with Pop Up

**Βήμα 1: Χαντρώνουμε το φύλλο για κλειδαριά, βάσει των παρακάτω διαστάσεων.**  
Step 1 : Piercing of the Glass Sash based on the followig dimensions.

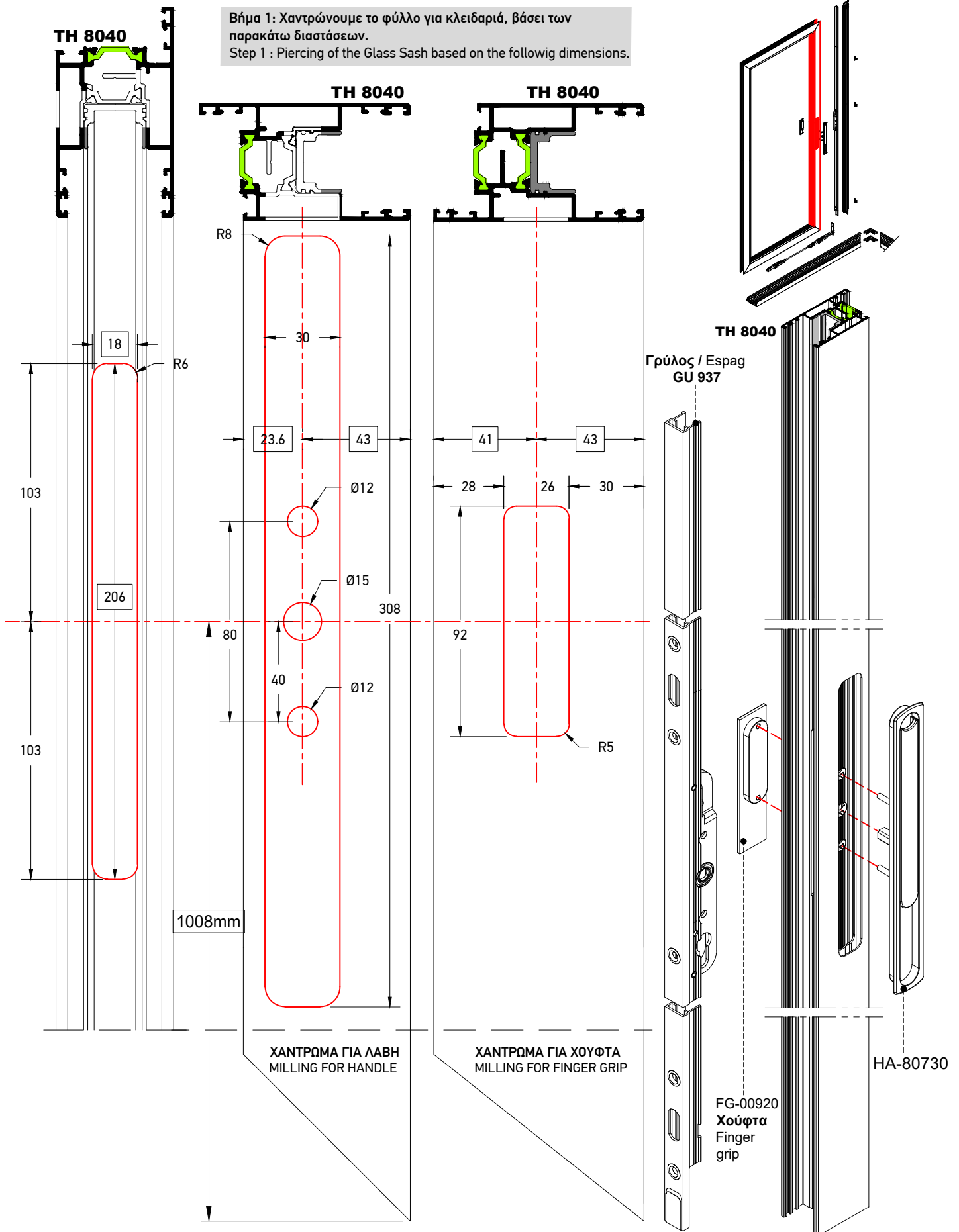



Χάντρωμα Μπινί (πρωτεύον φύλλο) Γωνιακής Κατασκευής  
Piercing Operation (first sash) Of Adjoining Profile for Anqular Configure

Βήμα 3: Χαντρώνουμε το μπινί φύλλου, βάσει των παρακάτω διαστάσεων.  
Step 3: Piercing of the Adjoining Profile based on the following dimensions.

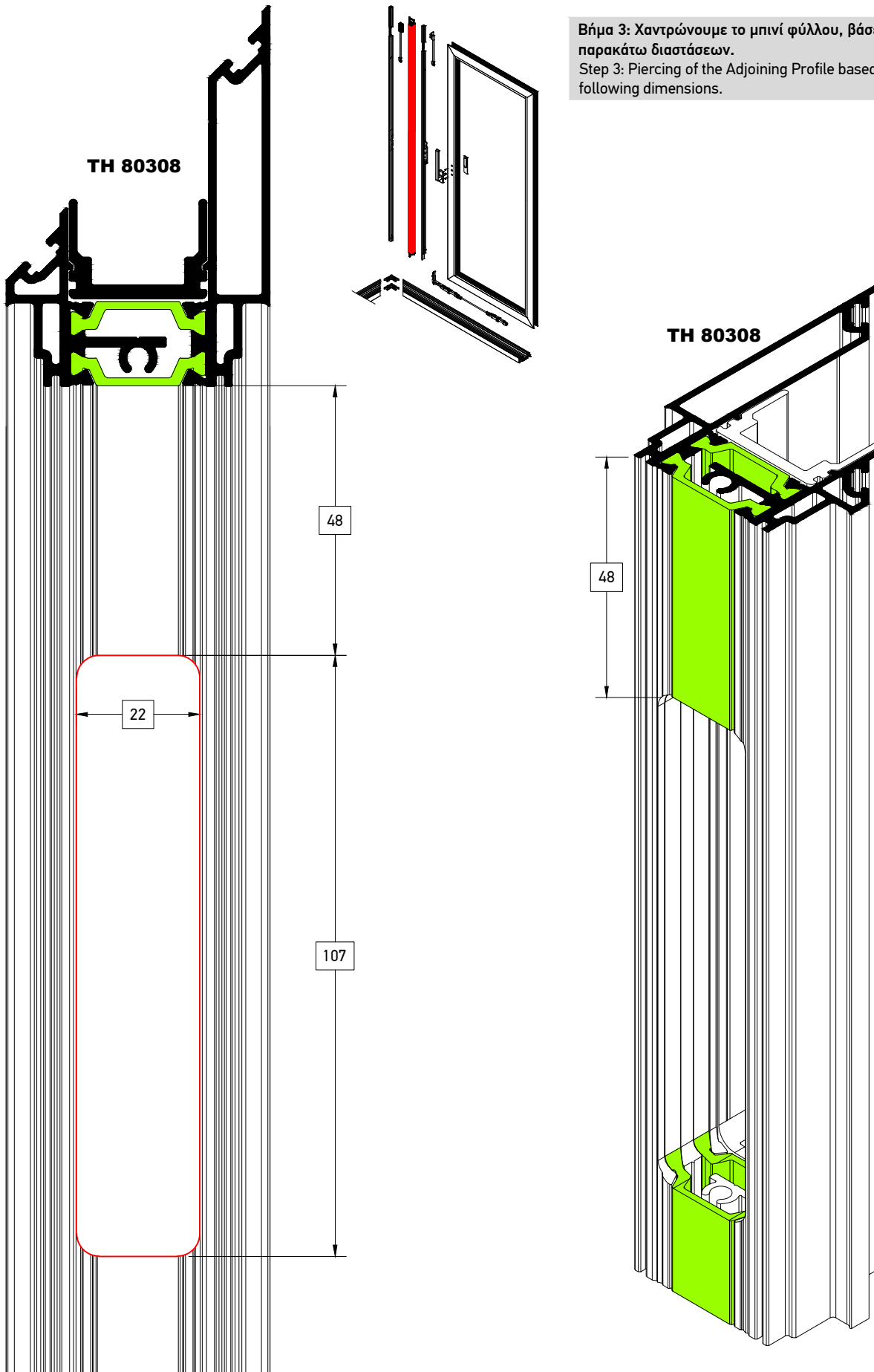

Διαμόρφωση Εσωτερικού Μηχανισμού GU 937 (πρωτεύον φύλλο) Γωνιακής Κατασκευής  
Configuration Of Inner GU 937 Mechanism (first sash) for Anqular Configure

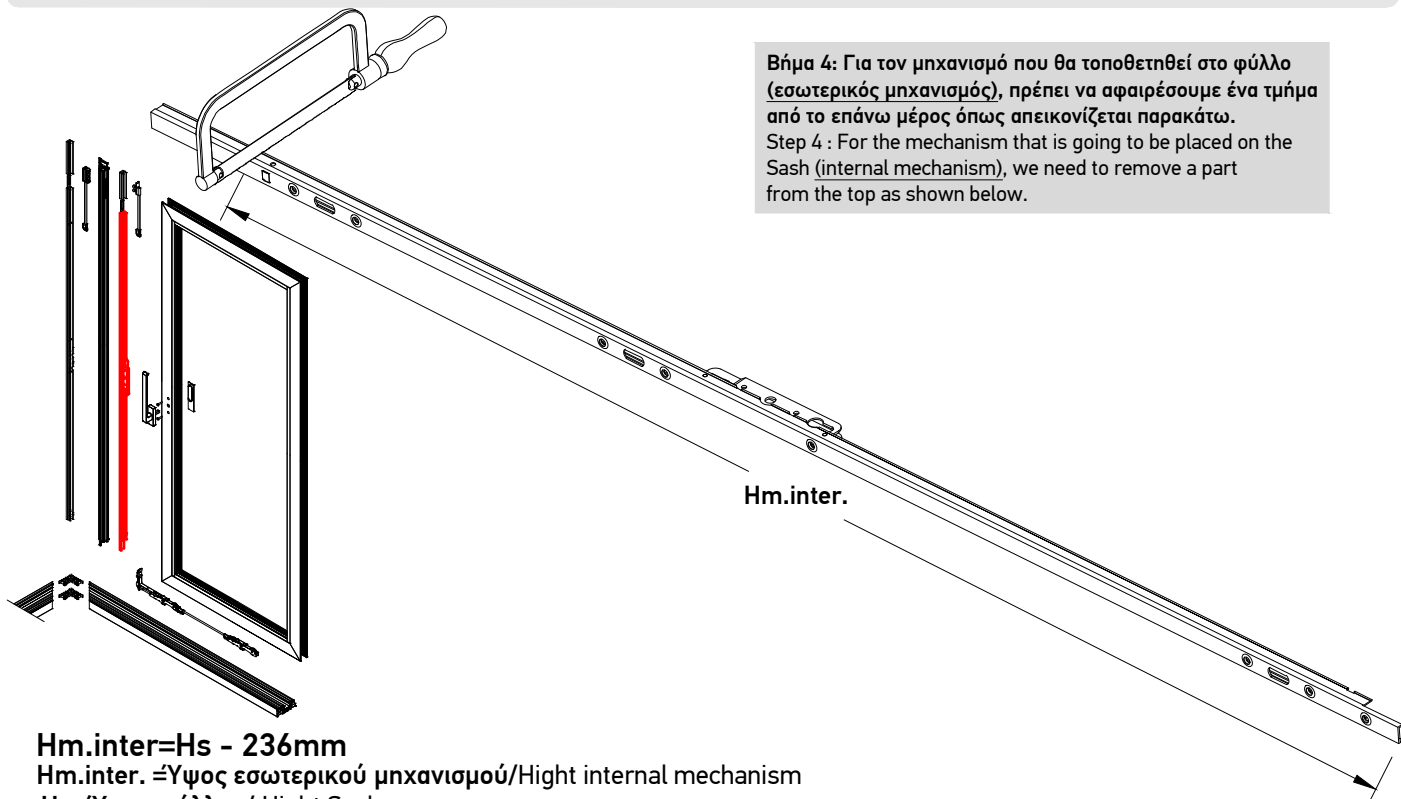

Βήμα 4: Για τον μηχανισμό που θα τοποθετηθεί στο φύλλο (εσωτερικός μηχανισμός), πρέπει να αφαιρέσουμε ένα τμήμα από το επάνω μέρος όπως απεικονίζεται παρακάτω.  
Step 4 : For the mechanism that is going to be placed on the Sash (internal mechanism), we need to remove a part from the top as shown below.

$$Hm.inter = Hs - 236mm$$

Hm.inter. = Ύψος εσωτερικού μηχανισμού/ Hight internal mechanism

Hs = Ύψος φύλλου/ Hight Sash

Διαμόρφωση Προσθήκης Εσωτερικού Μηχανισμού GU 937(πρωτεύον φύλλο) Γωνιακής Κατασκευής  
Configuration Of Additional Inner GU 937 Mechanism (first sash) for Anqular Configure

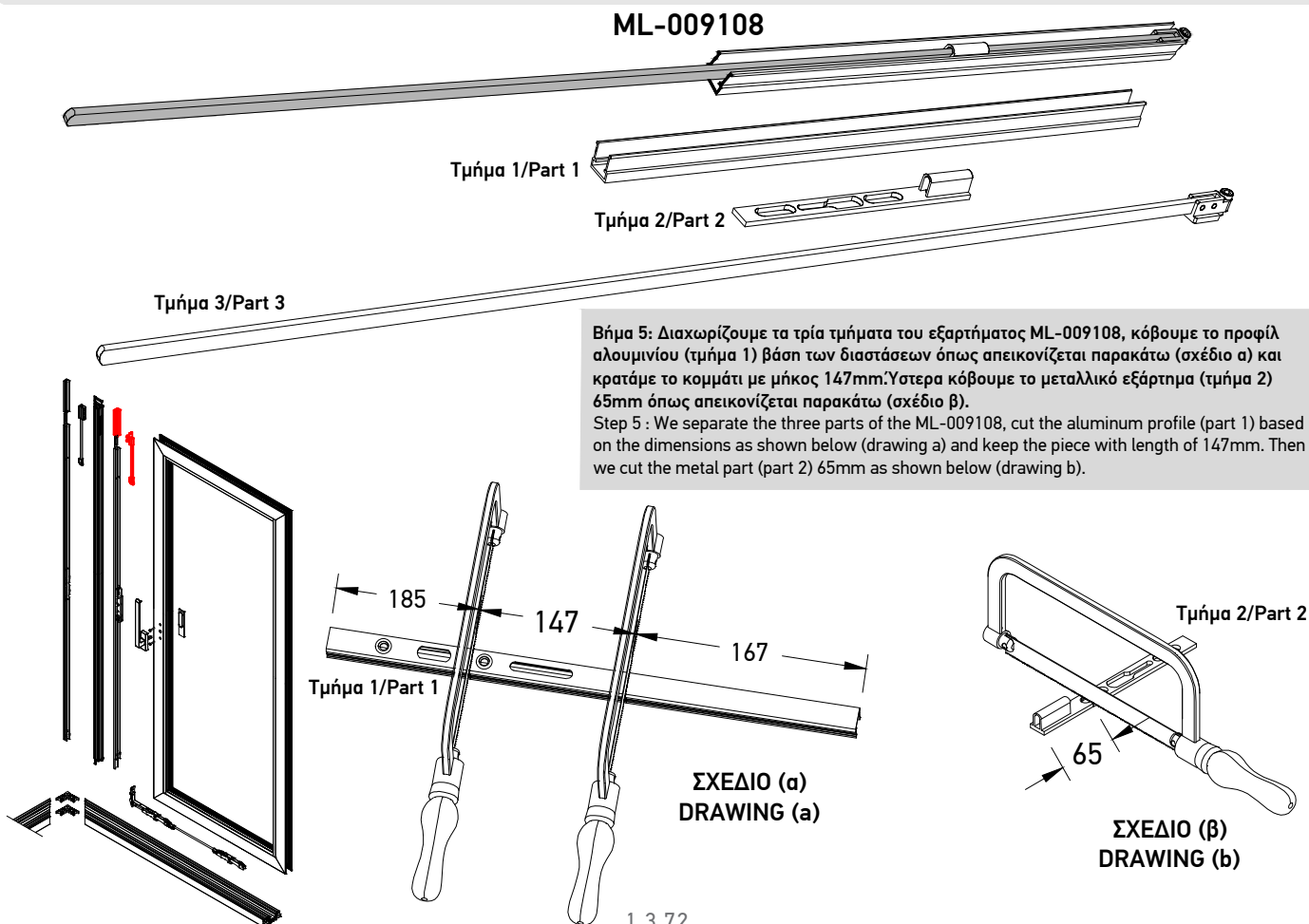

ML-009108

Τμήμα 1/Part 1

Τμήμα 2/Part 2

Τμήμα 3/Part 3

Βήμα 5: Διαχωρίζουμε τα τρία τμήματα του εξαρτήματος ML-009108, κόβουμε το προφίλ αλουμινίου (τμήμα 1) βάση των διαστάσεων όπως απεικονίζεται παρακάτω (σχέδιο α) και κρατάμε το κομμάτι με μήκος 147mm. Ύστερα κόβουμε το μεταλλικό εξάρτημα (τμήμα 2) 65mm όπως απεικονίζεται παρακάτω (σχέδιο β).  
Step 5 : We separate the three parts of the ML-009108, cut the aluminum profile (part 1) based on the dimensions as shown below (drawing a) and keep the piece with length of 147mm. Then we cut the metal part (part 2) 65mm as shown below (drawing b).

Τμήμα 1/Part 1

ΣΧΕΔΙΟ (α)  
DRAWING (a)

Τμήμα 2/Part 2

ΣΧΕΔΙΟ (β)  
DRAWING (b)

Διαμόρφωση Προσθήκης Εσωτερικού Μηχανισμού GU 937 (πρωτεύον φύλλο) Γωνιακής Κατασκευής  
Configuration Of Additional Inner GU 937 Mechanism (first sash) for Anqluar Configure

Μήκος Ντιζας Εσωτερικού Μηχανισμού Length of Metal rod Inner Mechanism	
Γρύλος GU 937 Espag GU 937	Μήκος/Length (X1)
ML-009104	Hs-858mm
ML-009337	Hs-1228mm
ML-009105	Hs-1858mm
ML-009106	Hs-2105mm

Hs=Ηφύλλου/Hsash

**Βήμα 6:** Αφαιρούμε από τη μεταλλική ντιζα (τμήμα 3) υλικό, ώστε το τελικό μήκος να είναι (X1) mm.

**Step 6:** We remove material from the metal rod (part 3), so that the final length is (X1) mm.

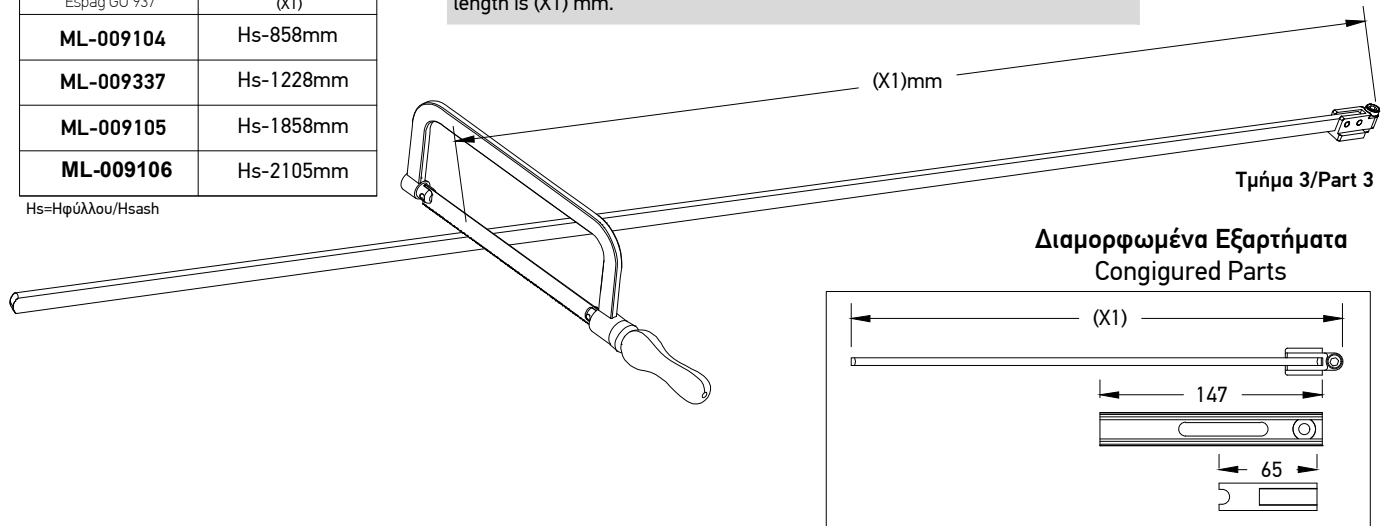

Ένωση Εσωτερικού Μηχανισμού GU 937 και εξαρτήματος ML-009108 (πρωτεύον φύλλο) σε Γωνιακή Κατασκευή  
Assembling Of Inner G.U. Mechanism & compon ML-009108 (first sash) for Anqluar Configure

**Βήμα 7:** Συρταρώνουμε την ήδη κομμένη μεταλλική ντιζα (τμήμα 3) με μήκος (X1) mm του εξαρτήματος ML-009108 μέσα στο γρύλο GU 937 και βιδώνουμε στην λάμα όπως απεικονίζεται παρακάτω (σχέδιο α). Έχοντας τον μηχανισμό σε **κλειστή θέση** και με τη βοήθεια του συνδέσμου, ενώνουμε το προφίλ αλουμινίου (τμήμα 1) με το μηχανισμό GU 937. Στη συνέχεια περνάμε το μεταλλικό εξάρτημα (τμήμα 2) επάνω στην ντιζα (Σχέδιο γ) και το βιδώνουμε στο σημείο που φαίνεται στην λεπτομέρεια c,d.

**Step 7:** Slide the already cut metal rod (part 3) with a length of (X1) mm of the ML-009108 into the GU 937 and screw to the flat bar as shown below (drawing a). With the mechanism **in close position** and with the assistance of the connector, we join the aluminum profile (part 1) with the GU 937 mechanism. Then we pass the metal part (part 2) onto the metal rod (Drawing c) and screw it in the lama as shown in details c and d.

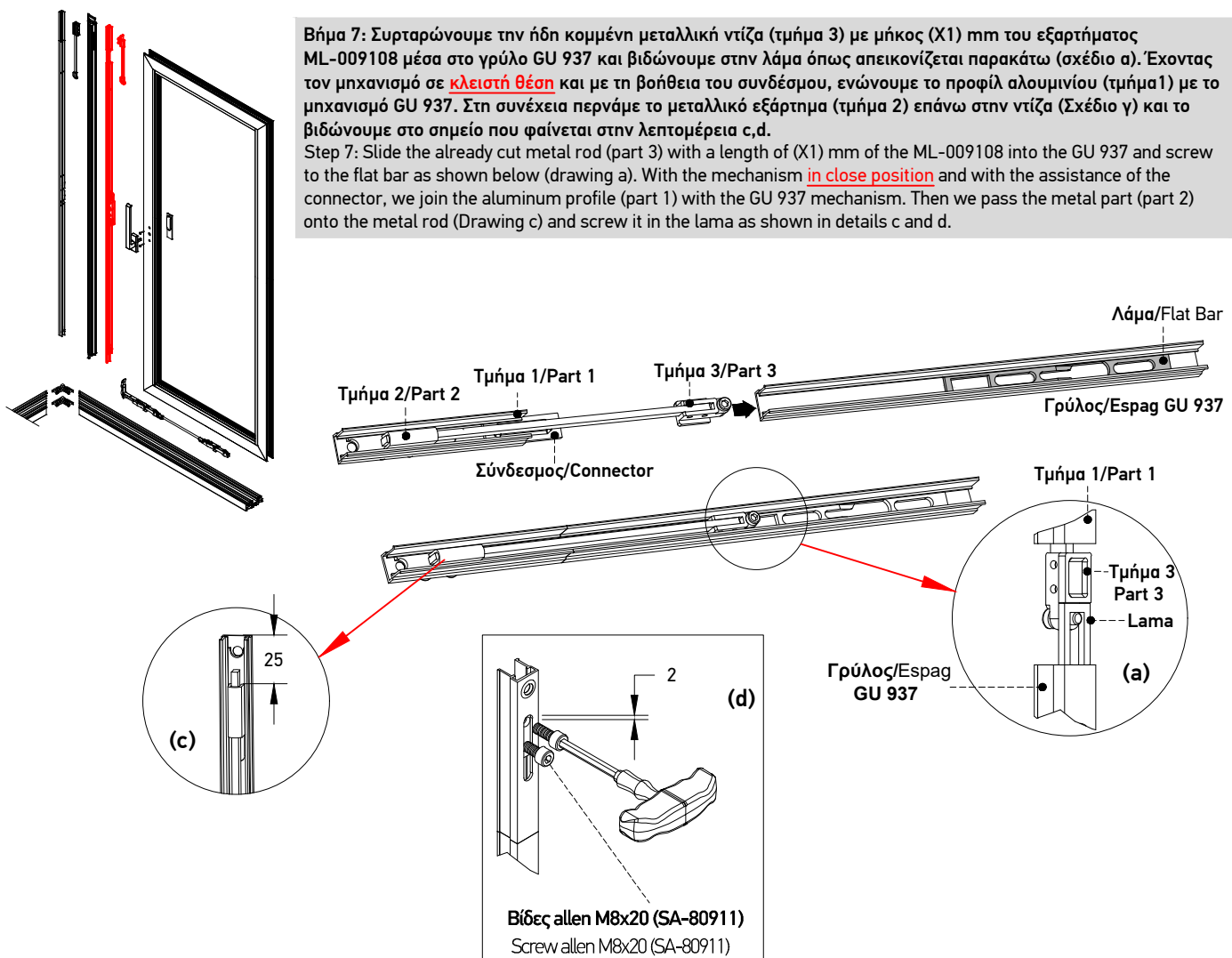

Διαμόρφωση Εξωτερικού Μηχανισμού GU 937 (πρωτεύον φύλλο) Γωνιακής Κατασκευής  
Configuration Of Outer GU 937 Mechanism (first sash) for Angular Configure

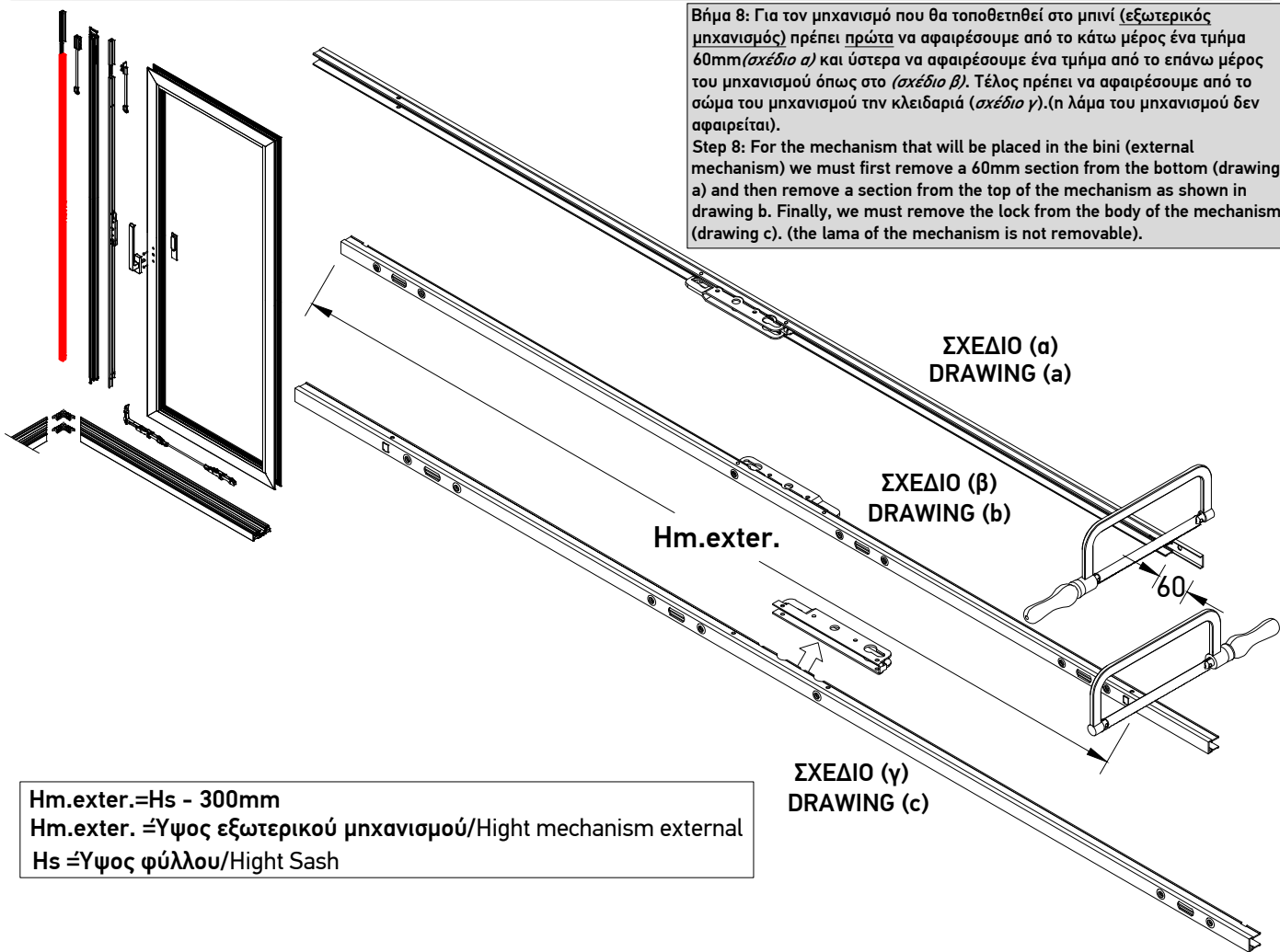

Βήμα 8: Για τον μηχανισμό που θα τοποθετηθεί στο μινι (εξωτερικός μηχανισμός) πρέπει πρώτα να αφαιρέσουμε από το κάτω μέρος ένα τμήμα 60mm (σχέδιο α) και ύστερα να αφαιρέσουμε ένα τμήμα από το επάνω μέρος του μηχανισμού όπως στο (σχέδιο β). Τέλος πρέπει να αφαιρέσουμε από το σώμα του μηχανισμού την κλειδαριά (σχέδιο γ). (η λάμα του μηχανισμού δεν αφαιρείται).  
Step 8: For the mechanism that will be placed in the bini (external mechanism) we must first remove a 60mm section from the bottom (drawing a) and then remove a section from the top of the mechanism as shown in drawing b. Finally, we must remove the lock from the body of the mechanism (drawing c). (the lama of the mechanism is not removable).

$Hm.exter. = H_s - 300mm$   
 $Hm.exter. = \text{Υψος εξωτερικού μηχανισμού/High mechanism external}$   
 $H_s = \text{Υψος φύλλου/High Sash}$

Διαμόρφωση Προσθήκης Εξωτερικού Μηχανισμού GU 937 (πρωτεύον φύλλο) Γωνιακής Κατασκευής  
Configuration Of Additional Outer GU 937 (first sash) Mechanism for Angular Configure

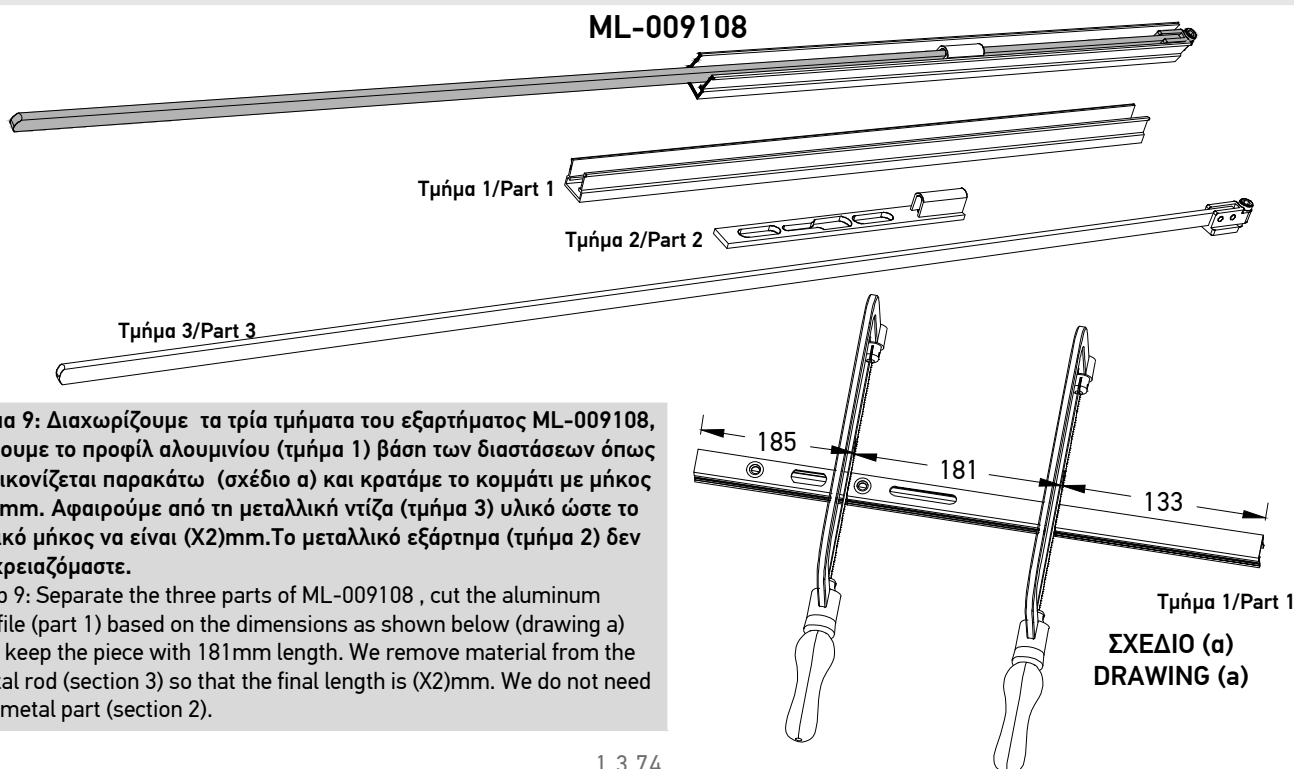

Βήμα 9: Διαχωρίζουμε τα τρία τμήματα του εξαρτήματος ML-009108, κόβουμε το προφίλ αλουμινίου (τμήμα 1) βάση των διαστάσεων όπως απεικονίζεται παρακάτω (σχέδιο α) και κρατάμε το κομμάτι με μήκος 181mm. Αφαιρούμε από τη μεταλλική ντίζα (τμήμα 3) υλικό ώστε το τελικό μήκος να είναι (X2)mm. Το μεταλλικό εξάρτημα (τμήμα 2) δεν το χρειαζόμαστε.

Step 9: Separate the three parts of ML-009108, cut the aluminum profile (part 1) based on the dimensions as shown below (drawing a) and keep the piece with 181mm length. We remove material from the metal rod (section 3) so that the final length is (X2)mm. We do not need the metal part (section 2).

### Διαμόρφωση Προσθήκης Εξωτερικού Μηχανισμού (πρωτεύον φύλλο) Γωνιακής Κατασκευής Configuration Of Additional Outer G.U. Mechanism (first sash) for Anqular Configure

Μήκος Ντίζας Εξωτερικού Μηχανισμού  
Length of Metal rod Outer Mechanism

Γρύλος GU 937 Espag GU 937	Μήκος/Length (X2)
ML-009104	Hs-815mm
ML-009337	Hs-1185mm
ML-009105	Hs-1815mm
ML-009106	Hs-2062mm

Hs=Ηφύλλου/Hsash

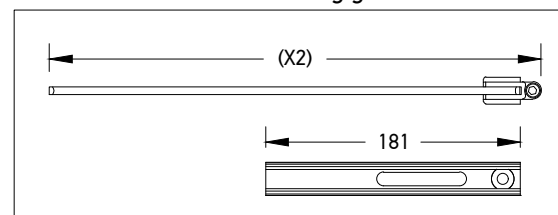
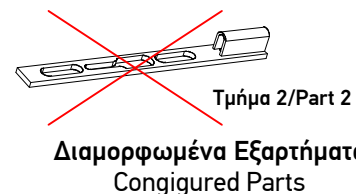
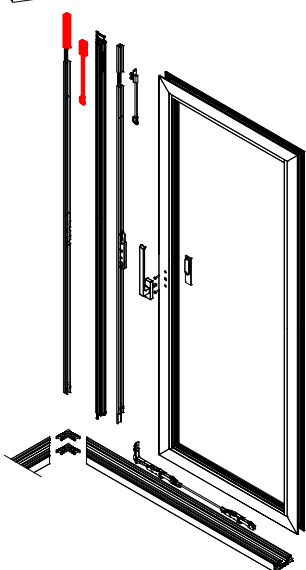
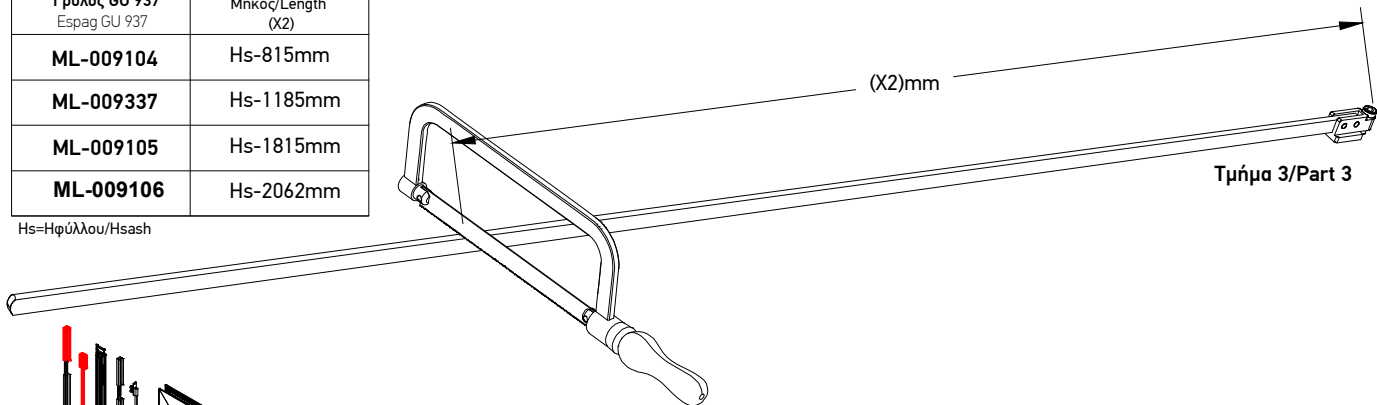

### Ένωση Εξωτερικού Μηχανισμού GU 937 με Προσθήκη ML-009108 (πρωτεύον φύλλο) σε Γωνιακή Κατασκευή Assembling Of Outer GU 937 Mechanism with Addition ML-009108 (first sash) for Anqular Configure

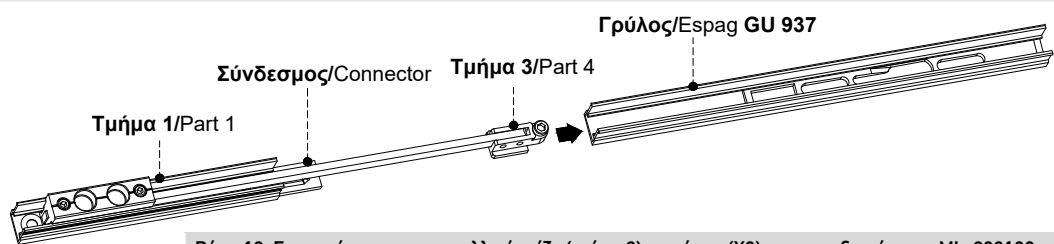
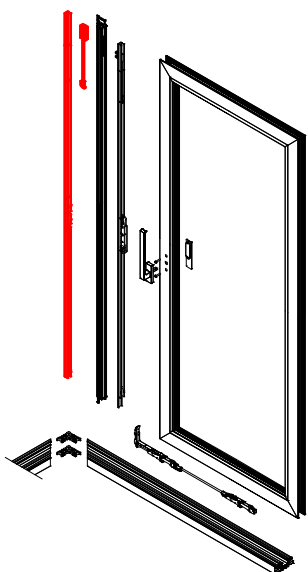

**Βήμα 10:** Συρταρώνουμε την μεταλλική ντίζα (τμήμα 3) με μήκος (X2)mm του εξαρτήματος ML-009108 μέσα στο γρύλο GU 937 και βιδώνουμε στην λάμα όπως απεικονίζεται στο (σχέδιο α). Έχοντας τον μηχανισμό σε **κλειστή θέση** και με τη βοήθεια του συνδέσμου, ενώνουμε το προφίλ αλουμινίου (τμήμα 1) με το μηχανισμό GU 937 αφού πρώτα έχουμε συρταρώσει στο τμήμα 1 το εξάρτημα SA-80911. Σταθεροποιούμε το εξάρτημα SA-80911 στη ντίζα του εξαρτήματος ML-009108 και σε απόσταση 19mm από την προθήκη του μηχανισμού.

**Step 10:** Slide the (X2)mm metal rod (part 3) of the ML-009108 into the Espag GU 937 and screw it into the flat bar as shown below (drawing a). With the mechanism **in close position** and with the assistance of the connector, we join the aluminum profile (part 1) with the GU 937 mechanism after first sliding the SA-80911 into part 1. We fix the part SA-80911 on the metal rod of ML-009108 at a distance of 19mm from the showcase of the mechanism.

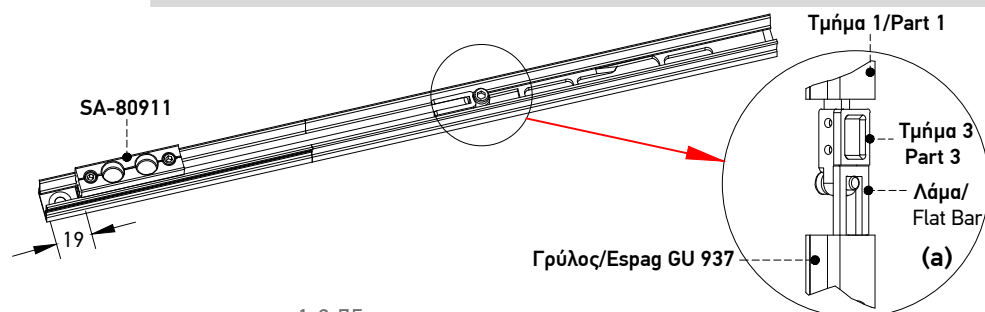

**Τοποθέτηση Του Εσωτερικού Μηχανισμού GU 937 στο Φύλλο TH 8040 (πρωτεύον) Γωνιακής Κατασκευής**  
**Fitting The Inner Locking Mechanism GU 937 On Sash TH 8040 (first) for Anqular Configure**

**Βήμα 11:** Βιδώνουμε μια βίδα μόνο στο επάνω μέρος του μηχανισμού για την συγκράτησή του (λεπτομέρεια α).  
**Step 11:** We screw a screw only in the upper part of the mechanism to fix it (detail a).

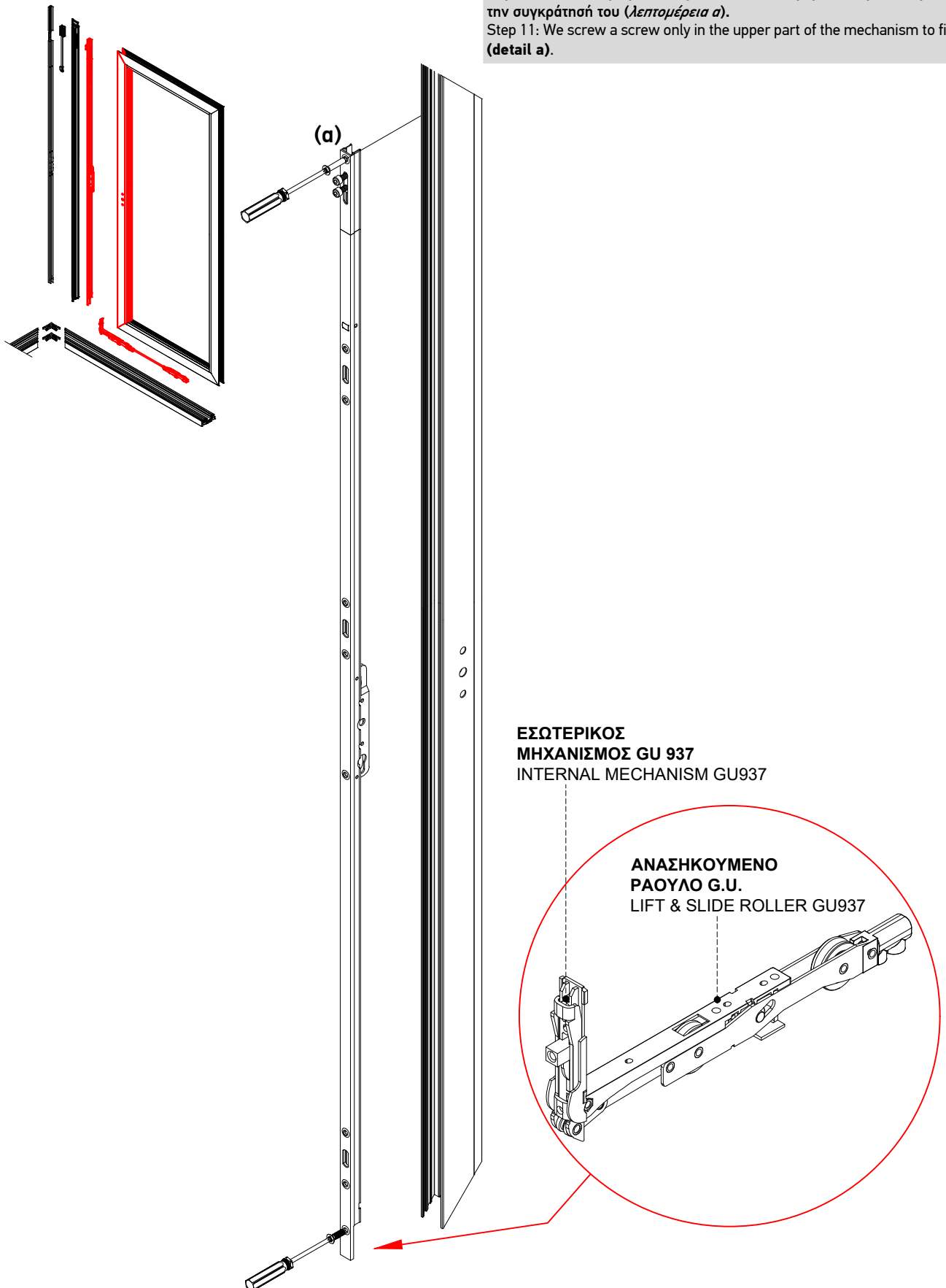

**ΕΣΩΤΕΡΙΚΟΣ  
ΜΗΧΑΝΙΣΜΟΣ GU 937  
INTERNAL MECHANISM GU937**

**ΑΝΑΣΗΚΟΥΜΕΝΟ  
ΡΑΟΥΛΟ G.U.  
LIFT & SLIDE ROLLER GU937**

Ξετύπωμα Του Μπινί (πρωτεύον φύλλο) για Γωνιακή Κατασκευή  
Piercing Of Adjoining Profile (first sash) for Angular Configure

Βήμα 12: Τοποθετούμε το μπινί δίπλα στο φύλλο και σημαδεύουμε στο μπινί τα σημεία όπου θα τρυπήσουμε (λεπτομέρεια a).

Οι εσωτερικές τρύπες θα γίνουν με τρυπάνι  $\varnothing 6\text{mm}$  και οι εξωτερικές με τρυπάνι  $\varnothing 10\text{mm}$  (λεπτομέρεια b).

Step 12: Place the adjoining profile next to the sash and mark the points where we will drill (detail a).  
The internal holes will be made with a  $\varnothing 6\text{mm}$  drill and the external ones with a  $\varnothing 10\text{mm}$  drill (detail b).

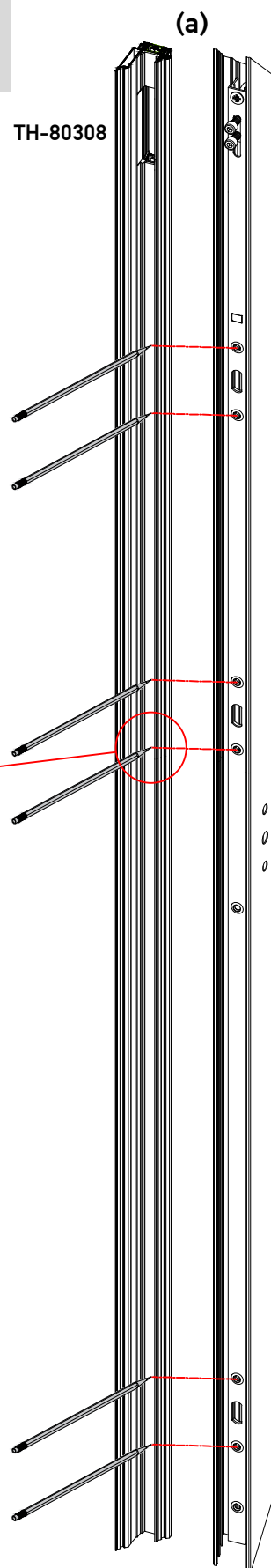
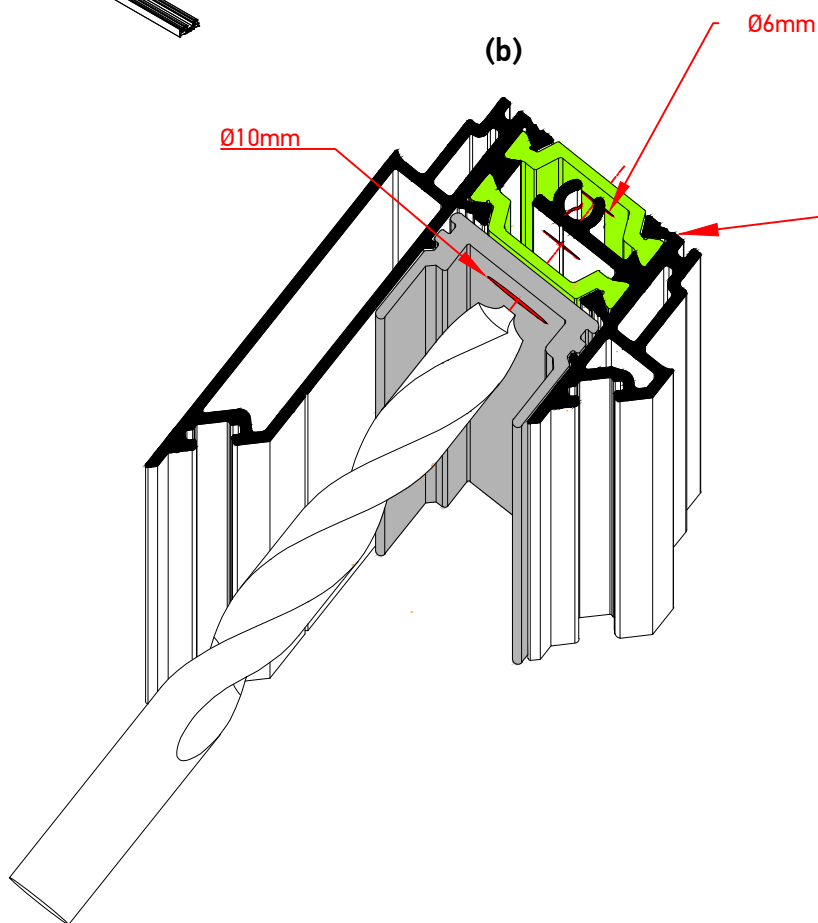
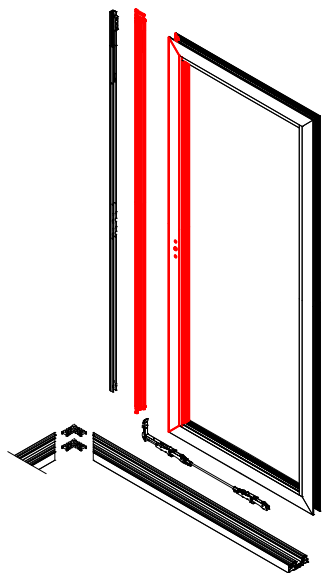

Σύνδεση του Μπινί Στο Φύλλο (πρωτεύον) Γωνιακής Κατασκευής  
Fit Adjoining Profile to Sash (first) for Anqular Configure

Σύνδεση του Μπινί Στο Φύλλο (πρωτεύον) Γωνιακής Κατασκευής  
Fit Adjoining Profile to Sash (first) for Anqular Configure

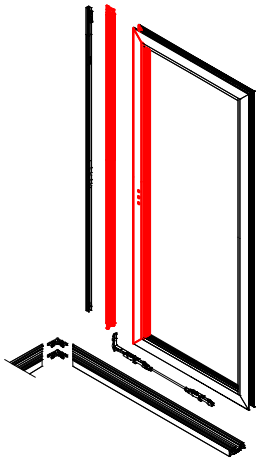

**Βήμα 13:** Κουμπώνουμε το μπινί στο φύλλο και στην συνέχεια βιδώνουμε όπως στο (σχέδιο α). Οι βίδες σταθεροποιούν το μπινί στο φύλλο αλλά παράλληλα και τον εσωτερικό μηχανισμό.

**Step 13:** Pin the adjoining profile to the sash and then screw as shown beside (picture a).

The screws are fixing the adjoining profile to the sash but also the internal mechanism.

(a)

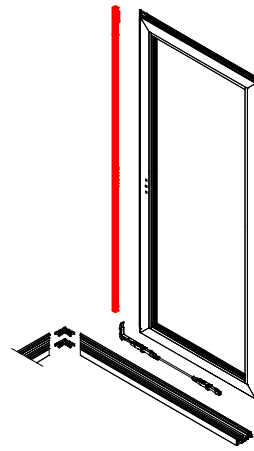

**Βήμα 14:** Στο τελευταίο στάδιο, τοποθετούμε τον εξωτερικό μηχανισμό στο μπινί και τον συνδέουμε με τον εσωτερικό μηχανισμό (σχέδιο β) και ύστερα τον βιδώνουμε με φρεζάτες βίδες (σχέδιο γ).

**Step 14:** At the last step, we place the external mechanism in the adjoining profile and connect it with the internal mechanism (drawing b) and then screw it with countersunk screws (drawing c).

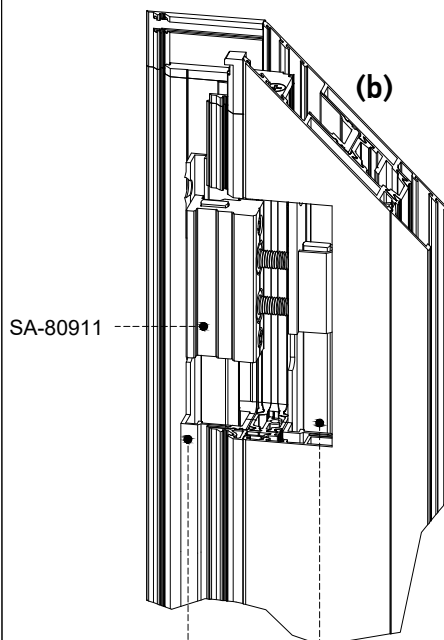

**Προσθήκη  
Εξωτερικού  
Μηχανισμού**  
Addition  
External  
Mechanism

**Προσθήκη  
Εξωτερικού  
Μηχανισμού**  
Addition  
External  
Mechanism

(c)

Μηχανισμός Κλειδώματος σε Απλό Συρόμενο Φύλλο Τζαμιού (πρωτεύον) Γωνιακής Κατασκευής  
Lock Mechanism for Simple Sliding Glass Sash (first) for Angular Configure

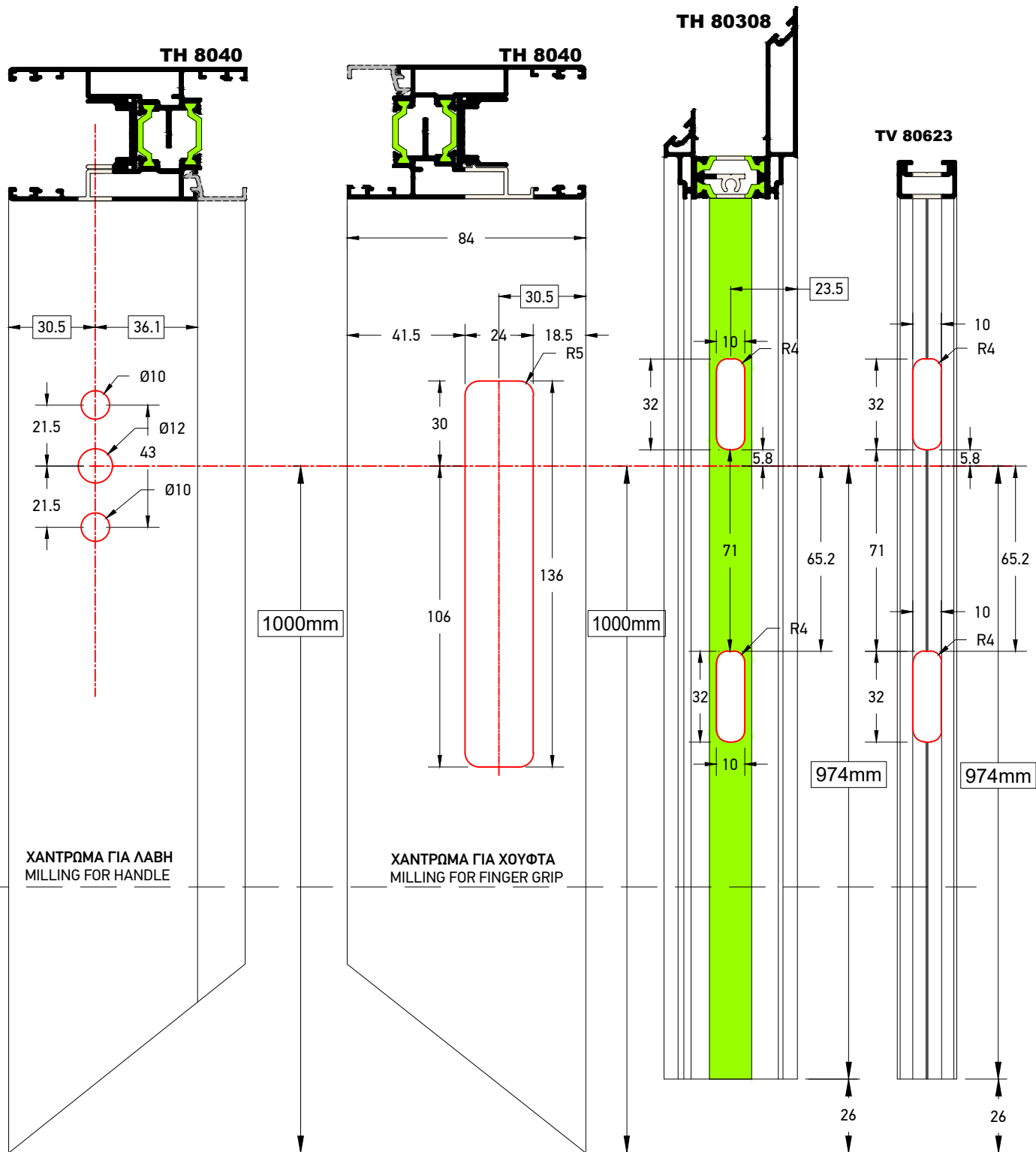

Συναρμογή Μηχανισμού Κλειδώματος σε Απλό Συρόμενο Φύλλο Τζαμιού (πρωτεύον φύλλο) Γωνιακής Κατασκευής  
Assembly Lock Mechanism for Simple Sliding Glass Sash (first sash) for Anqular Configuration

Πάντα να τοποθετείται κόλλα κατά την σύνδεση με την τάπα μπινί.  
To join the adjoining plug always use glue.

Βλέπε σελίδα 1.3.66  
See on page 1.3.66

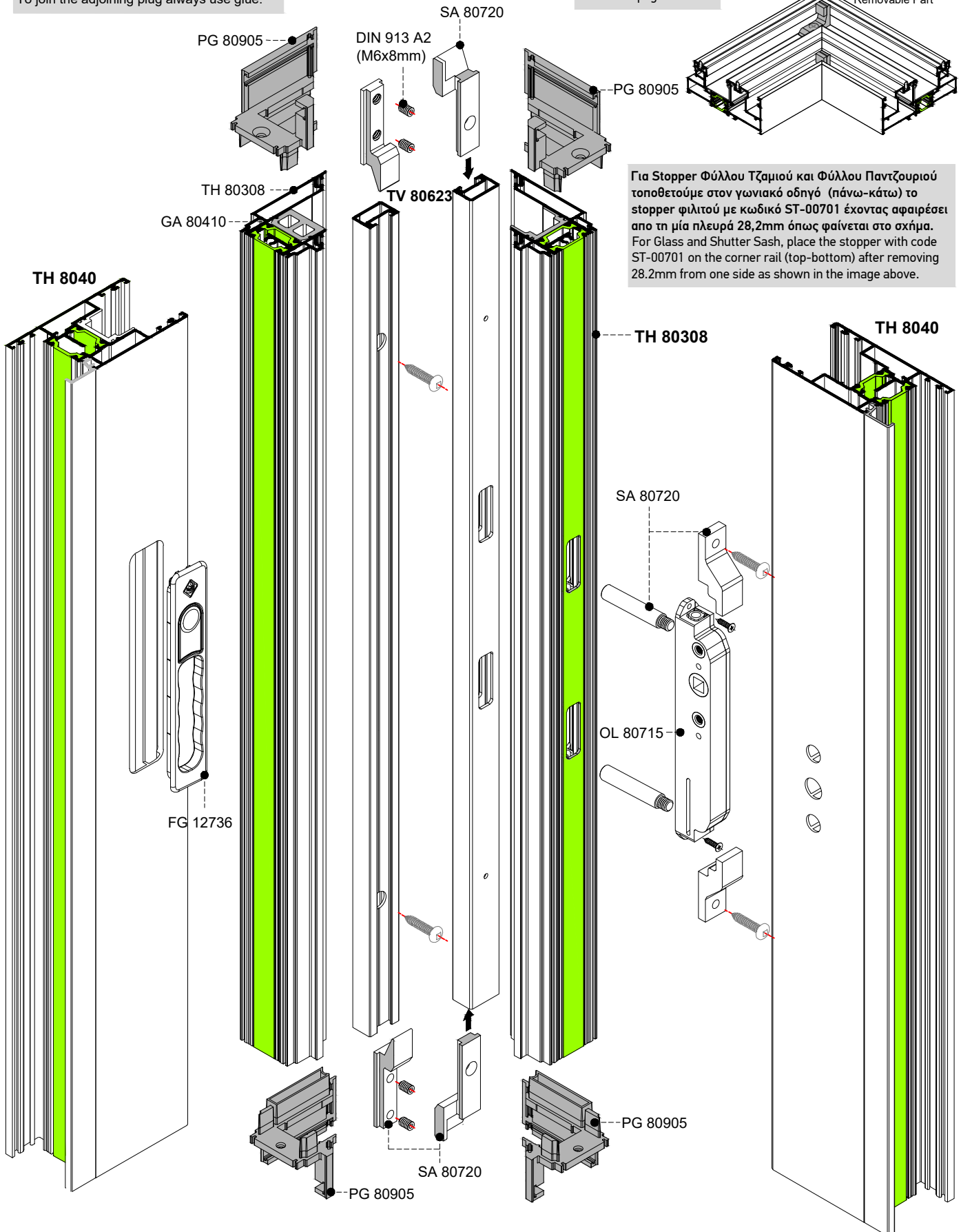

Μηχανισμός Κλειδώματος σε Φύλλο Παντζουριού Γωνιακής Κατασκευής  
Lock Mechanism for Shutter Sash for Anqular Configure

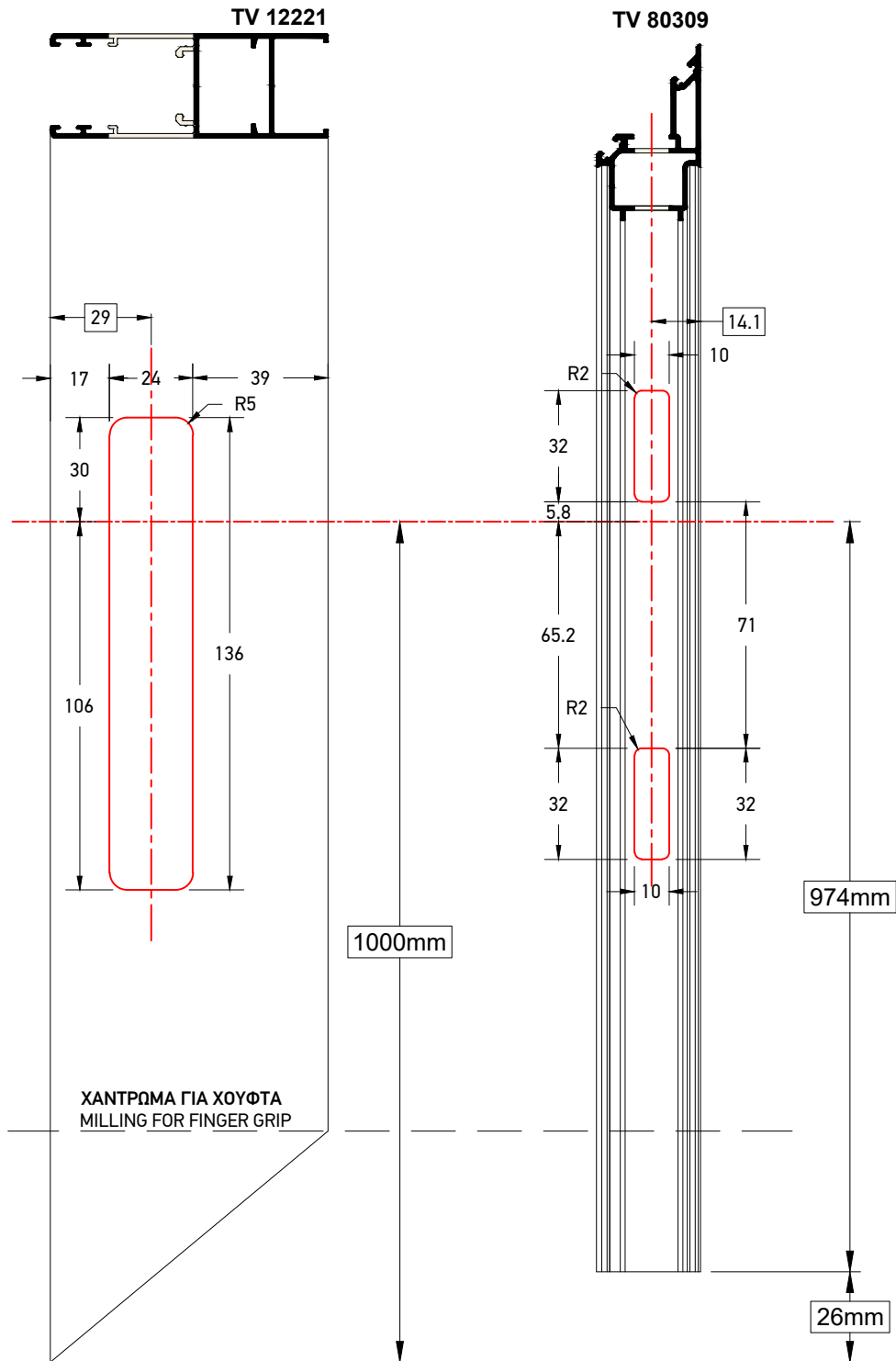

**Συναρμογή Μηχανισμού Κλειδώματος σε Φύλλο Παντζουριού Γωνιακής Κατασκευής**  
**Assembly Lock Mechanism for Shutter Sash for Anqular Configure**

Πάντα να τοποθετείται κόλλα κατά την σύνδεση με την τάπα μινι.  
 To join the adjoining plug always use glue.

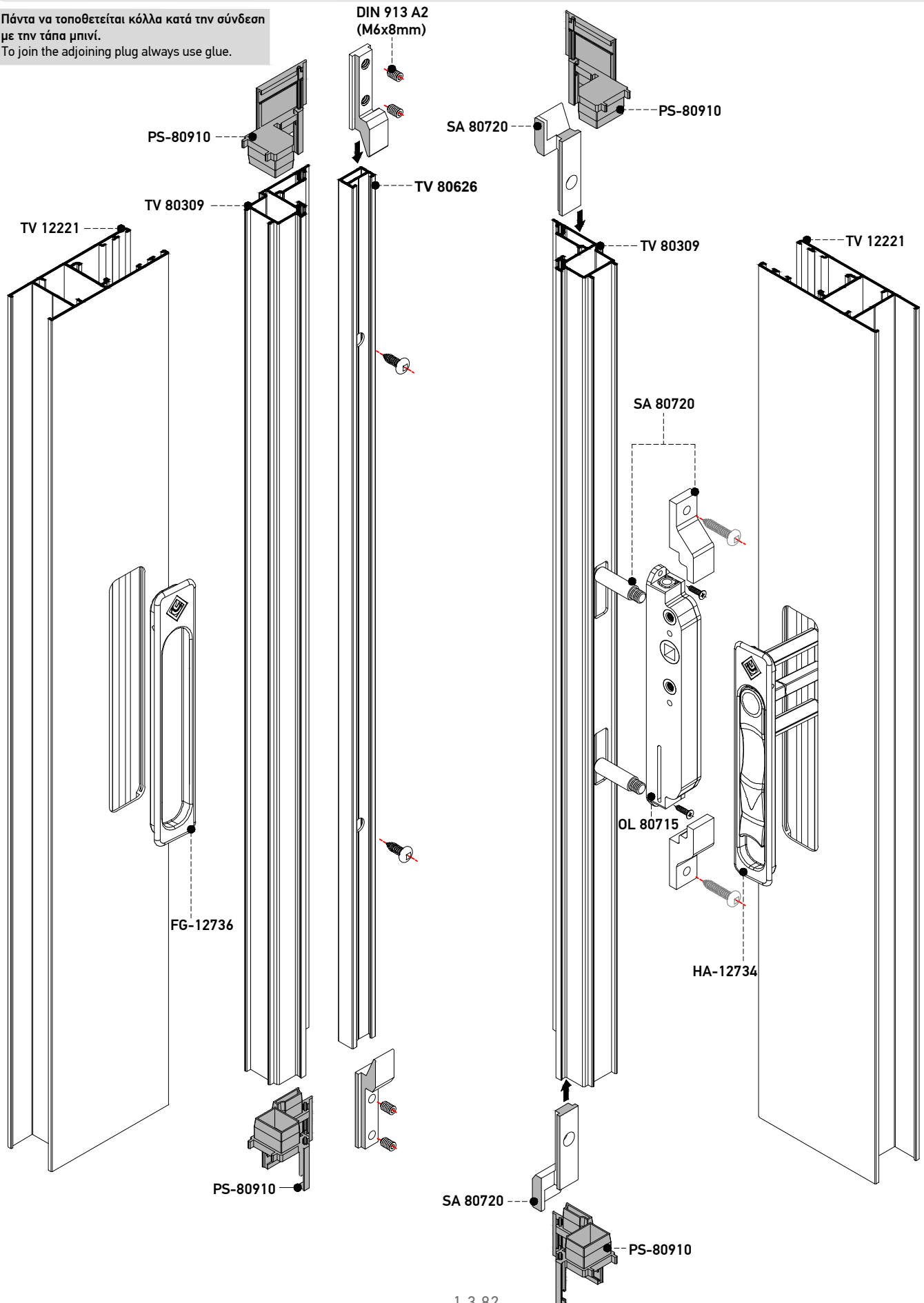

Σύνδεση Οδηγών με Βίδα για Γωνιακή Κατασκευή  
Assembly Rail with Screw for Angular Configure

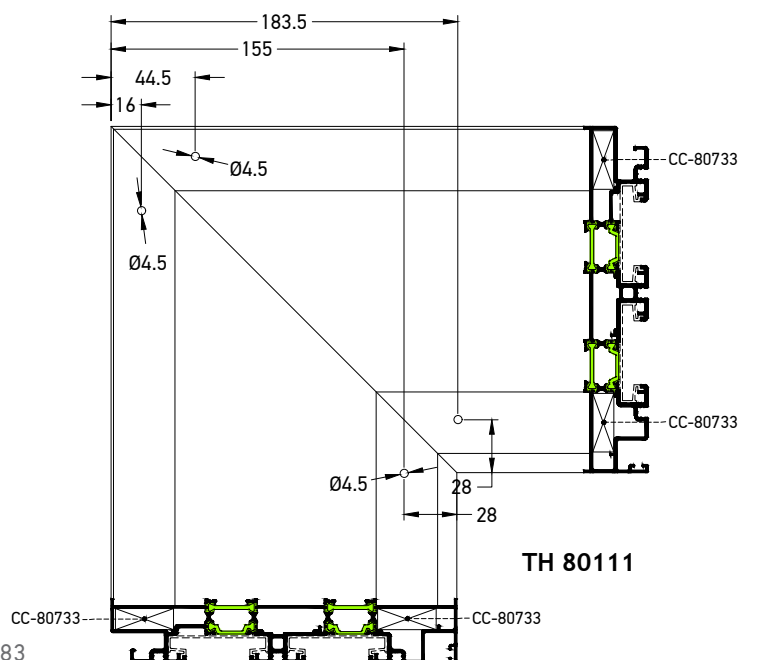
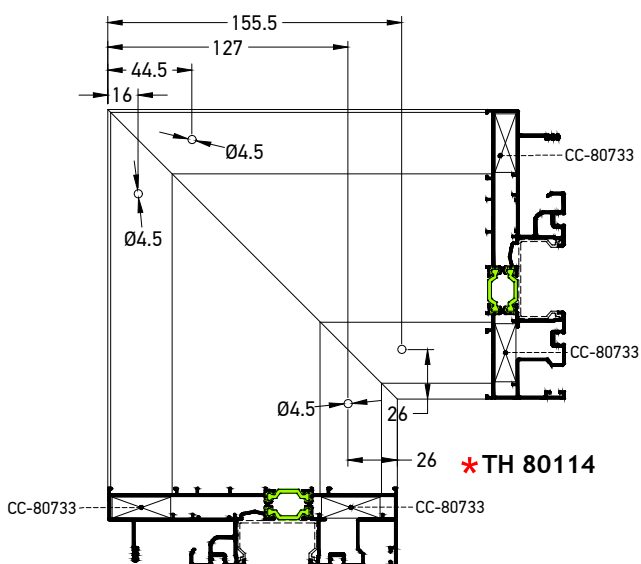
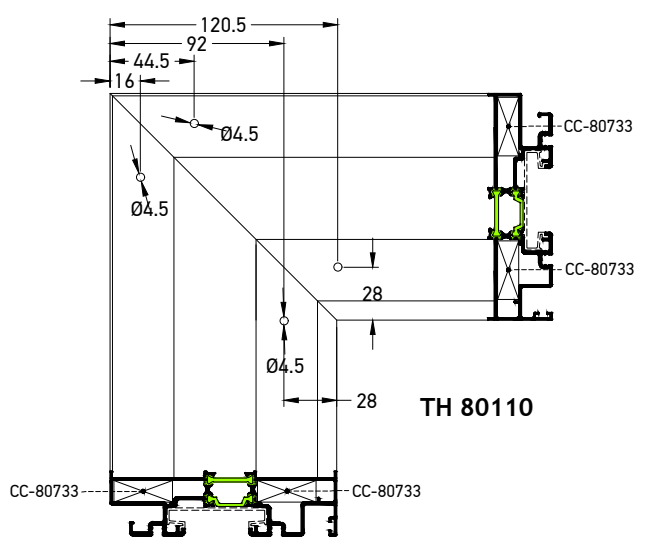
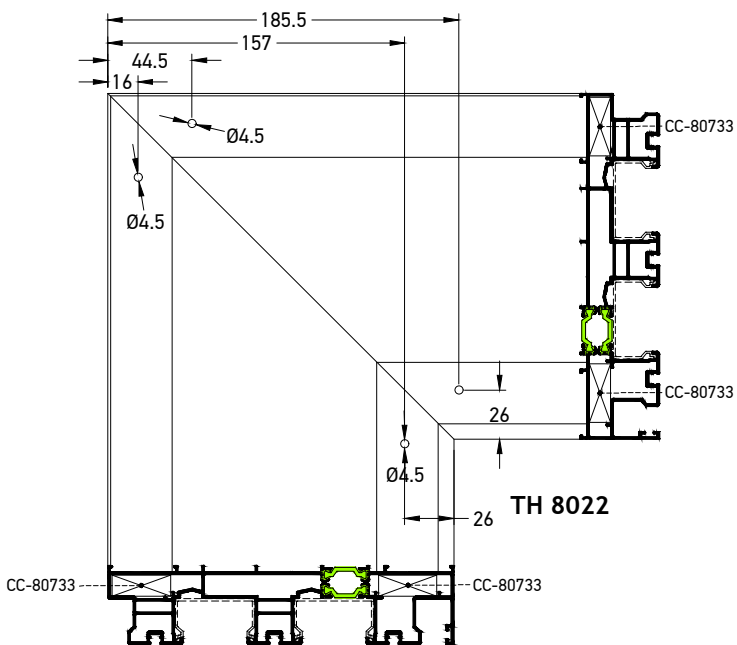
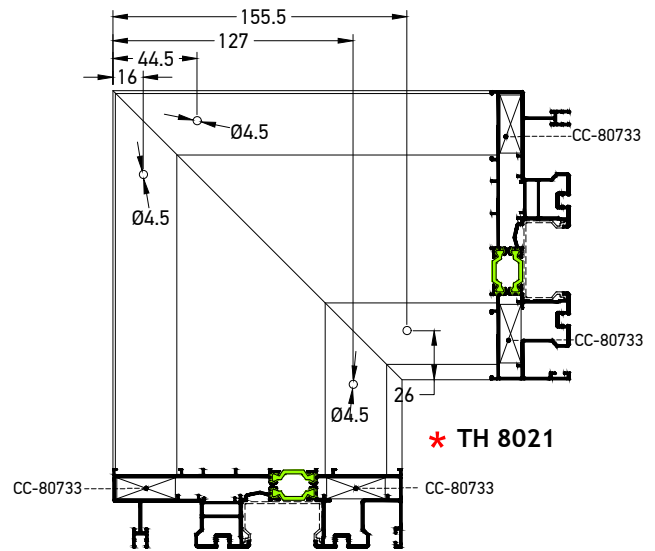
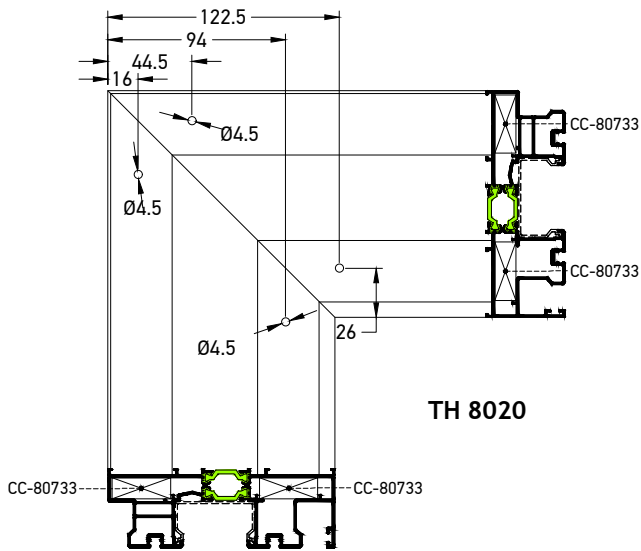

Σύνδεση Οδηγών με Βίδα για Γωνιακή Κατασκευή  
Assembly Rail with Screw for Angular Configure

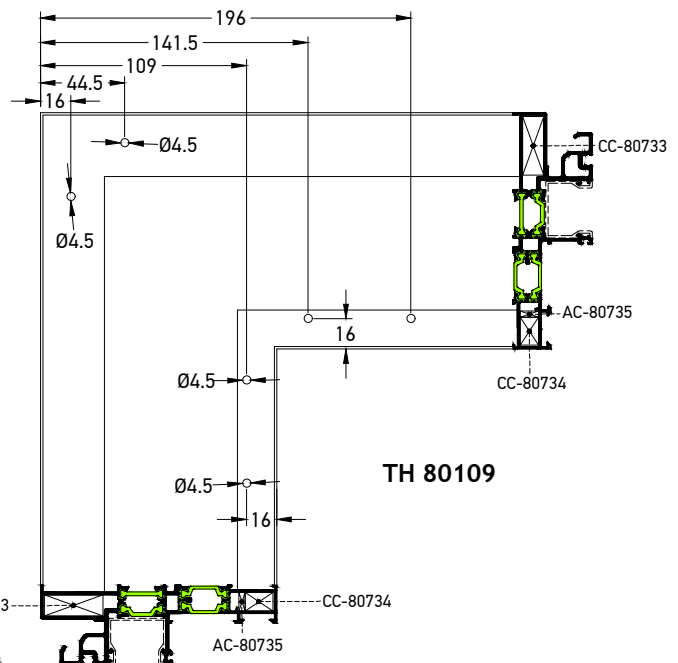
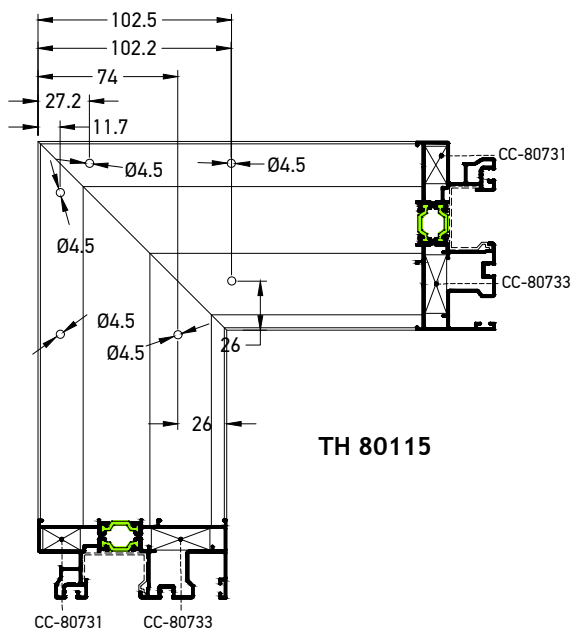
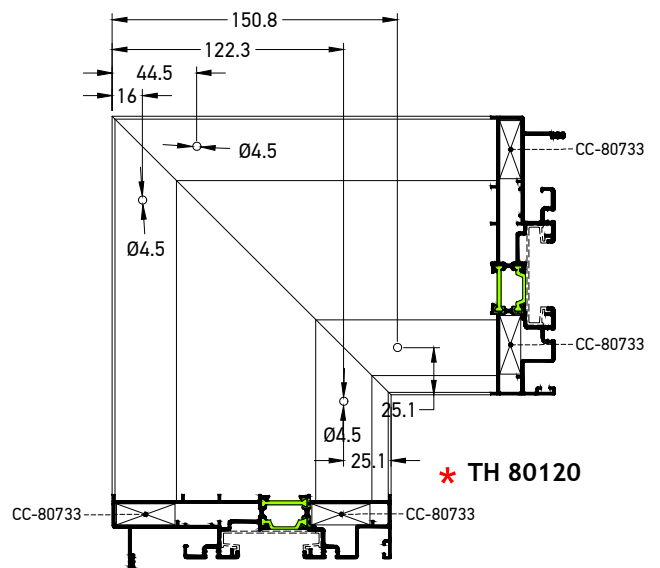
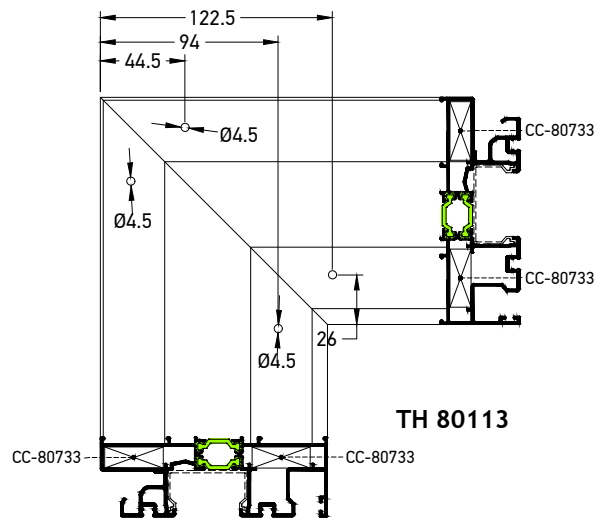
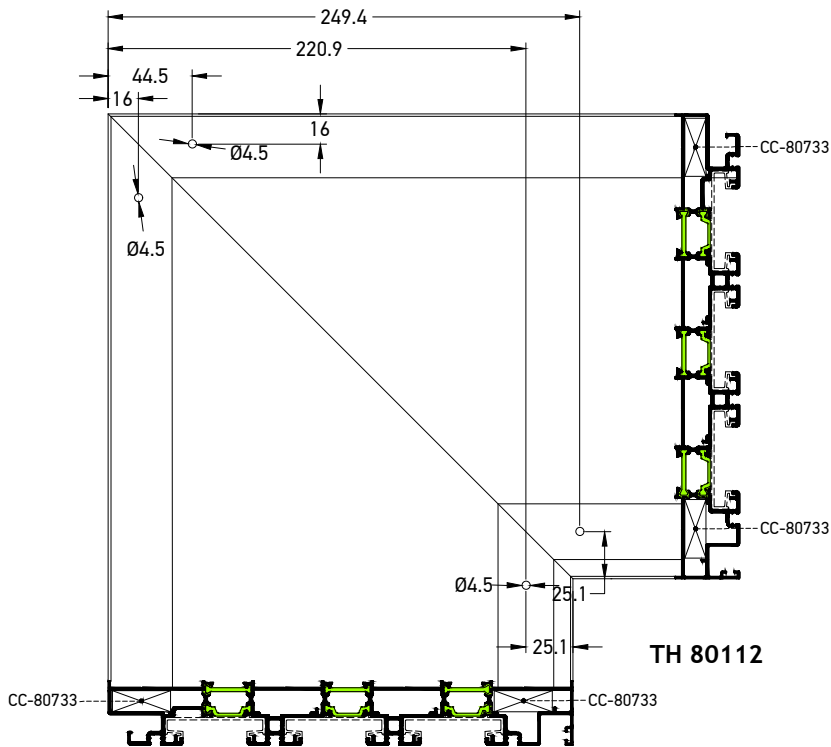

\* **Σημείωση** : Η Σήτα λειτουργεί μόνο στα ακριανά Φύλλα Τζαμιού.  
\* **Note**: The Screen Sash operate only at the end Glass Sash.



1.4

Μέτρα Κοπής  
Cutting Instructions

### Δίφυλλο Επάλληλο | Οδηγός Ύψους 34mm | Απλό ή Ανασπκούμενο Double Sash Successive System | Rail 34mm Height | Sliding or Lift & Slide

Τα μέτρα κοπής έχουν υπολογιστεί έτσι ώστε να έχουμε **ΙΔΙΟΥΣ** υαλοπίνακες σε όλα τα φύλλα  
The cutting standards are calculated in order to give as the **SAME** dimension of glazing for every sash

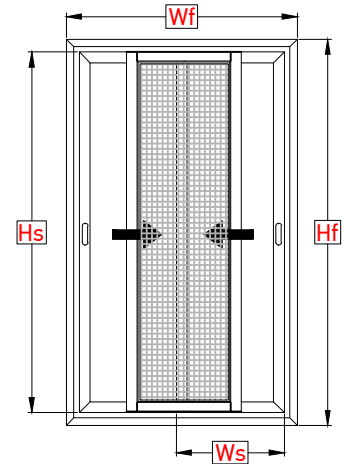
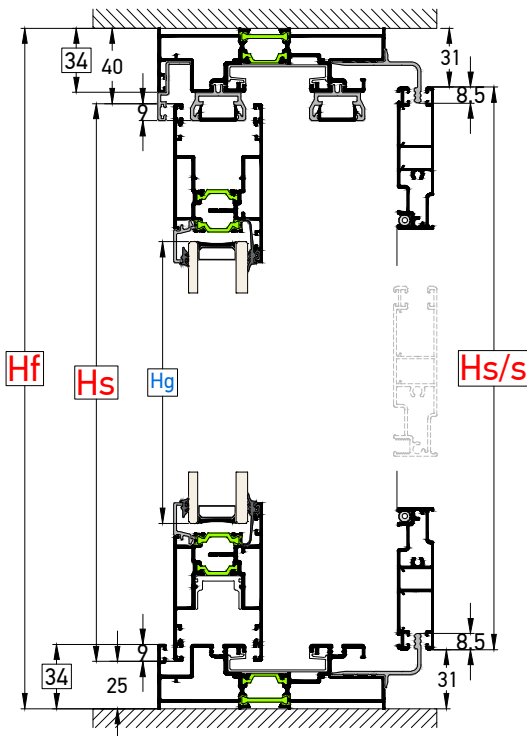

**Hf** = Ύψος οδηγού / Rail height  
**Wf** = Πλάτος οδηγού / Rail width  
**Hs** = Ύψος φύλλου / Sash height  
**Ws** = Πλάτος φύλλου / Sash width  
**Hs/s** = Ύψος σήτας / Insect screen height  
**Ws/s** = Πλάτος σήτας / Insect screen width  
**Hg** = Ύψος υαλοπίνακα / Glass height  
**Wg** = Πλάτος υαλοπίνακα / Glass width

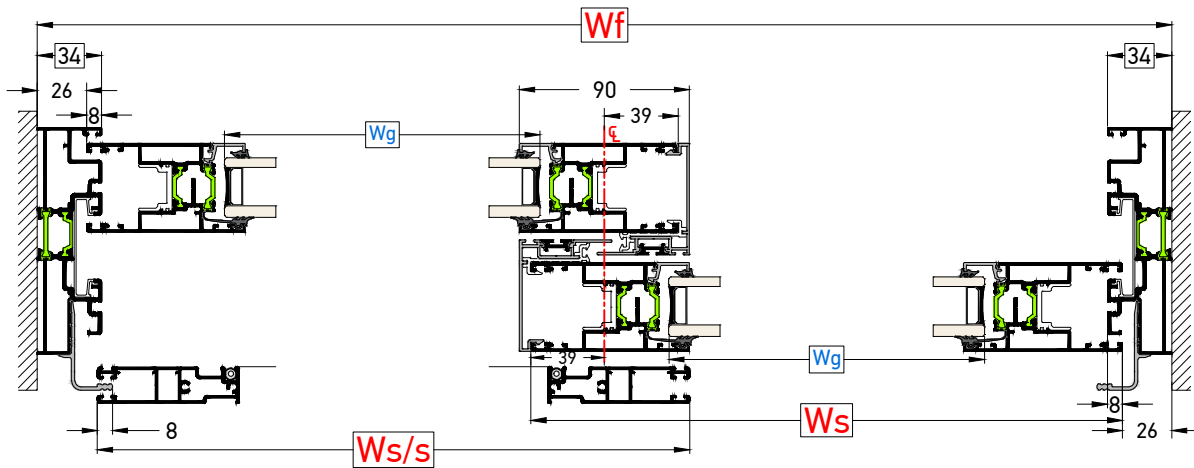

	Πλάτος φύλλου Sash width (Ws)	Προφίλ Profiles	Τύπος Κοπής Cutting Type
Φύλλο Τζαμιού Glass Sash	$W_s = \frac{W_f + 26\text{mm}}{2}$	TH 8040: 4 Τμχ / Pcs	
Φύλλο Σήτας Ins. Screen sash	$W_{s/s} = \frac{W_f + 26\text{mm}}{2}$	TV 12206: 2 Τμχ / Pcs	

	Ύψος φύλλου Sash height (Hs)	Προφίλ Profiles	Τύπος Κοπής Cutting Type
	$H_s = H_f - 65\text{mm}$	TH 8040: 4 Τμχ / Pcs	
	$H_{s/s} = H_f - 63\text{mm}$	TV 12206: 2 Τμχ / Pcs	

	Ύψος Height (Hs)	Προφίλ Profiles	Τύπος Κοπής Cutting Type
Γάντζος Interlock	$H_f - 65\text{mm}$	TV 8006: 2 Τμχ / Pcs TV9 922: 2 Τμχ / Pcs	

	Πλάτος τζαμιού Glass width (Wg)	Ύψος τζαμιού Glass height (Hg)
Υαλοπίνακας Glazing	$W_g = W_s - 146\text{mm}$	$H_g = H_s - 146\text{mm}$

**ΣΗΜΕΙΩΣΗ:**  
Τα μέτρα κοπής είναι θεωρητικά.  
Ο υπολογισμός τους βασίστηκε σε ιδανικές συνθήκες κοπής και συναρμολόγησης.  
NOTE:  
The cutting standards are theoretic.  
Calculations were based on ideal conditions and joining.

### Δίφυλλο Επάλληλο | Οδηγός Ύψους 34mm | Γάντζος 25mm | Απλό ή Ανασπκούμενο Double Sash Successive System | Rail 34mm Height | 25mm Interlock | Sliding or Lift & Slide

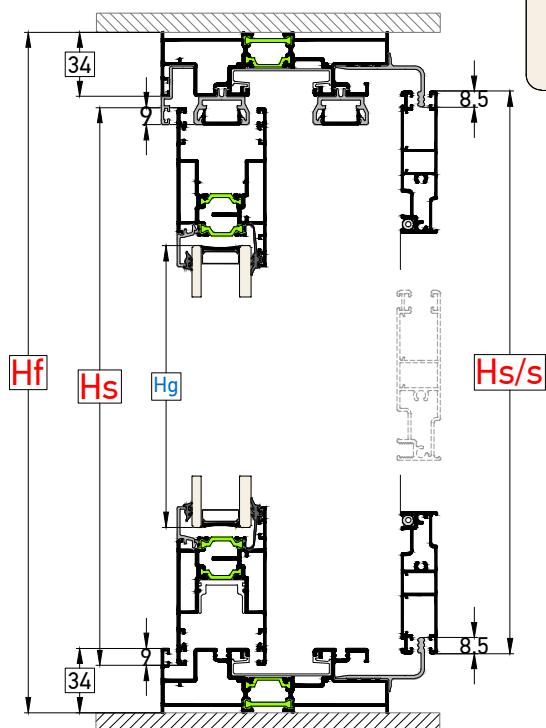

Τα μέτρα κοπής έχουν υπολογιστεί έτσι ώστε να έχουμε ΙΔΙΟΥΣ υαλοπίνακες σε όλα τα φύλλα  
The cutting standards are calculated in order to give as the SAME dimension of glazing for every sash

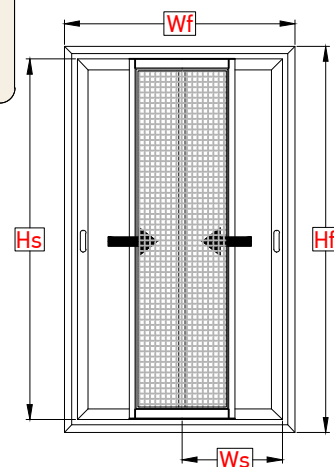

- Hf = Ύψος οδηγού / Rail height
- Wf = Πλάτος οδηγού / Rail width
- Hs = Ύψος φύλλου / Sash height
- Ws = Πλάτος φύλλου / Sash width
- Hs/s = Ύψος σήτας / Insect screen height
- Ws/s = Πλάτος σήτας / Insect screen width
- Hg = Ύψος υαλοπίνακα / Glass height
- Wg = Πλάτος υαλοπίνακα / Glass width

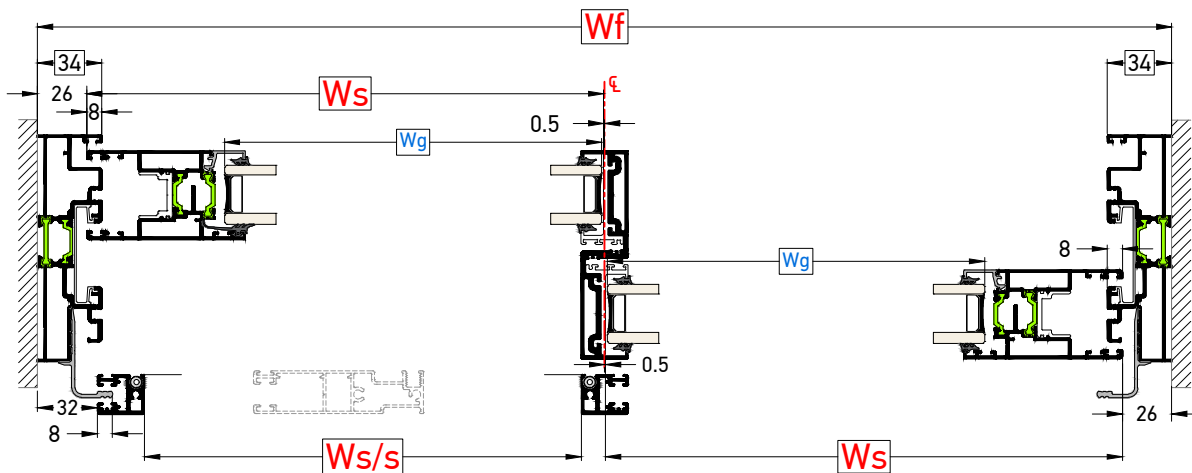

	Πλάτος φύλλου Sash width (Ws)	Προφίλ Profiles	Τύπος Κοπής Cutting Type	Ύψος φύλλου Sash height (Hs)	Προφίλ Profiles	Τύπος Κοπής Cutting Type
Φύλλο Τζαμιού Glass Sash	$Ws = \frac{Wf - 53mm}{2}$	TH 8040: 4 Τμχ / Pcs		$Hs = Hf - 65mm$	TH 8040: 2 Τμχ / Pcs	
Φύλλο Σήτας Ins. Screen sash	$Ws/s = Ws - 42mm$	TV 12206: 2 Τμχ / Pcs		$Hs/s = Hf - 63mm$	TV 12208: 2 Τμχ / Pcs	

	Ύψος Height (Hs)	Προφίλ Profiles	Τύπος Κοπής Cutting Type
Γάντζος 25mm Interlock 25mm	Hf - 65mm	TV 80402: 2 Τμχ / Pcs	

	Πλάτος τζαμιού Glass width (Wg)	Ύψος τζαμιού Glass height (Hg)
Υαλοπίνακας Glazing	$Wg = Ws - 74mm$	$Hg = Hs - 146mm$

**ΣΗΜΕΙΩΣΗ:**  
Τα μέτρα κοπής είναι θεωρητικά.  
Ο υπολογισμός τους βασίστηκε σε ιδανικές συνθήκες κοπής και συναρμογής.  
NOTE:  
The cutting standards are theoretic.  
Calculations were based on ideal conditions and joining.

Δίφυλλο Επάλληλο | Οδηγός Ύψους 34mm | Γάντζος 50mm | Απλό ή Ανασπκούμενο  
Double Sash Successive System | Rail 34mm Height | 50mm Interlock | Sliding or Lift & Slide

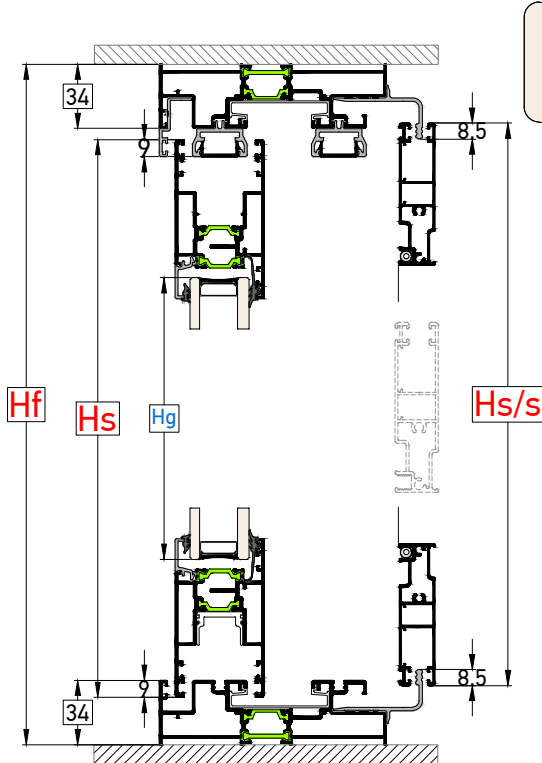

Τα μέτρα κοπής έχουν υπολογιστεί έτσι ώστε να έχουμε **ΙΔΙΟΥΣ** υαλοπίνακες σε όλα τα φύλλα  
The cutting standards are calculated in order to give as the **SAME** dimension of glazing for every sash

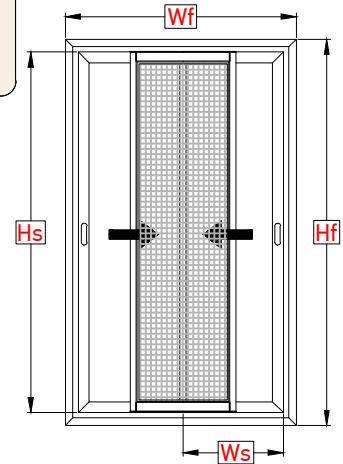

Hf = Ύψος οδηγού / Rail height  
Wf = Πλάτος οδηγού / Rail width  
Hs = Ύψος φύλλου / Sash height  
Ws = Πλάτος φύλλου / Sash width  
Hs/s = Ύψος σήτας / Insect screen height  
Ws/s = Πλάτος σήτας / Insect screen width  
Hg = Ύψος υαλοπίνακα / Glass height  
Wg = Πλάτος υαλοπίνακα / Glass width

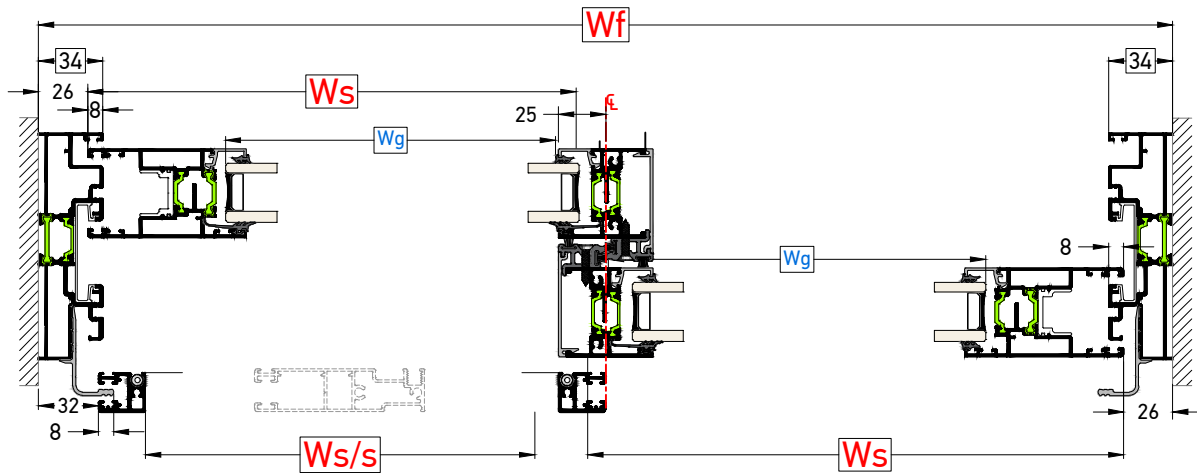

	Πλάτος φύλλου Sash width (Ws)	Προφίλ Profiles	Τύπος Κοπής Cutting Type
Φύλλο Τζαμιού Glass Sash	$Ws = \frac{Wf - 58mm}{2} *$	TH 8040: 4 Τμχ / Pcs	
Φύλλο Σήτας Ins. Screen sash	$Ws/s = Ws - 52.5mm$	TV 12206: 2 Τμχ / Pcs	

	Ύψος φύλλου Sash height (Hs)	Προφίλ Profiles	Τύπος Κοπής Cutting Type
	$Hs = Hf - 65mm$	TH 8040: 2 Τμχ / Pcs	
	$Hs/s = Hf - 63mm$	TV 12208: 2 Τμχ / Pcs	

\* Όταν χρησιμοποιούμε το στενό γάντζο TH 80412, μετά τον υπολογισμό των μέτρων κοπής αφαιρούμε 4,5mm από το πλάτος φύλλου TH 8040.

\* When using the interlock 50mm TH-80412, after calculating the cutting measurements, it is required to cut 4,5mm off the TH-8040 sashes width.

	Ύψος Height (Hs)	Προφίλ Profiles	Τύπος Κοπής Cutting Type
Γάντζος 50mm Interlock 50mm	Hf - 65mm	TH 80411/TH 80412: 4 Τμχ / Pcs TV 80505: 4 Τμχ / Pcs	

Βλέπε σελίδα 1.3.18  
See on page 1.3.18

	Πλάτος τζαμιού Glass width (Wg)	Ύψος τζαμιού Glass height (Hg)
Υαλοπίνακας Glazing	$Wg = Ws - 84mm$	$Hg = Hs - 146mm$

#### ΣΗΜΕΙΩΣΗ:

Τα μέτρα κοπής είναι θεωρητικά.  
Ο υπολογισμός τους βασίστηκε σε ιδανικές συνθήκες κοπής και συναρμολόγησης.  
NOTE:  
The cutting standards are theoretic.  
Calculations were based on ideal conditions and joining.

### Τρίφυλλο Επάλληλο | Οδηγός Ύψους 34mm | Απλό ή Ανασπώμενο Triple Sash Successive System | Rail 34mm Height | Sliding or Lift & Slide

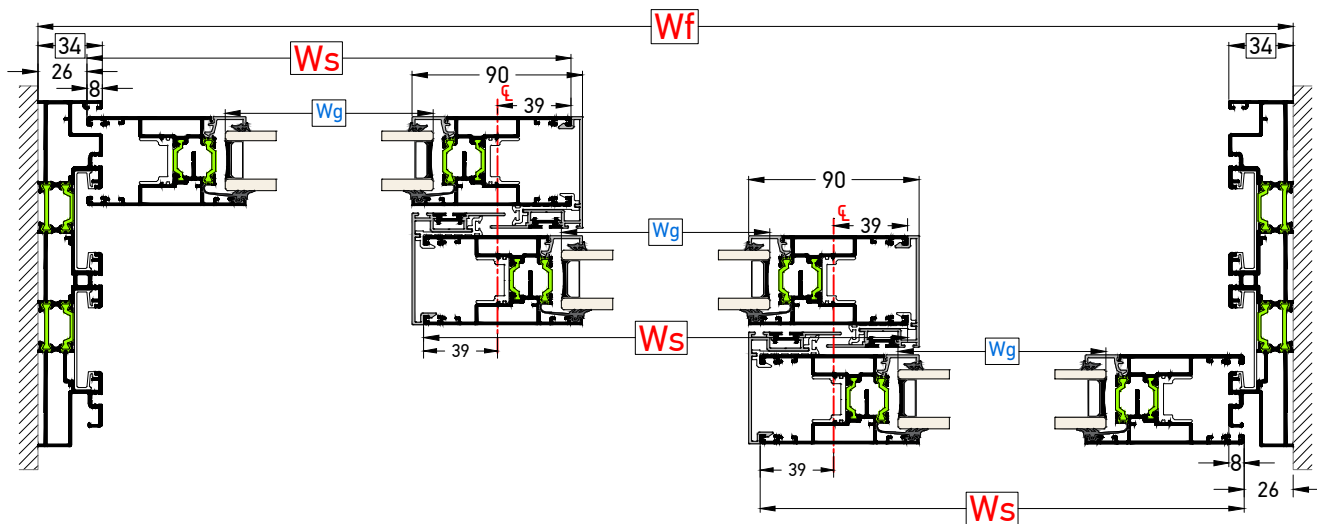
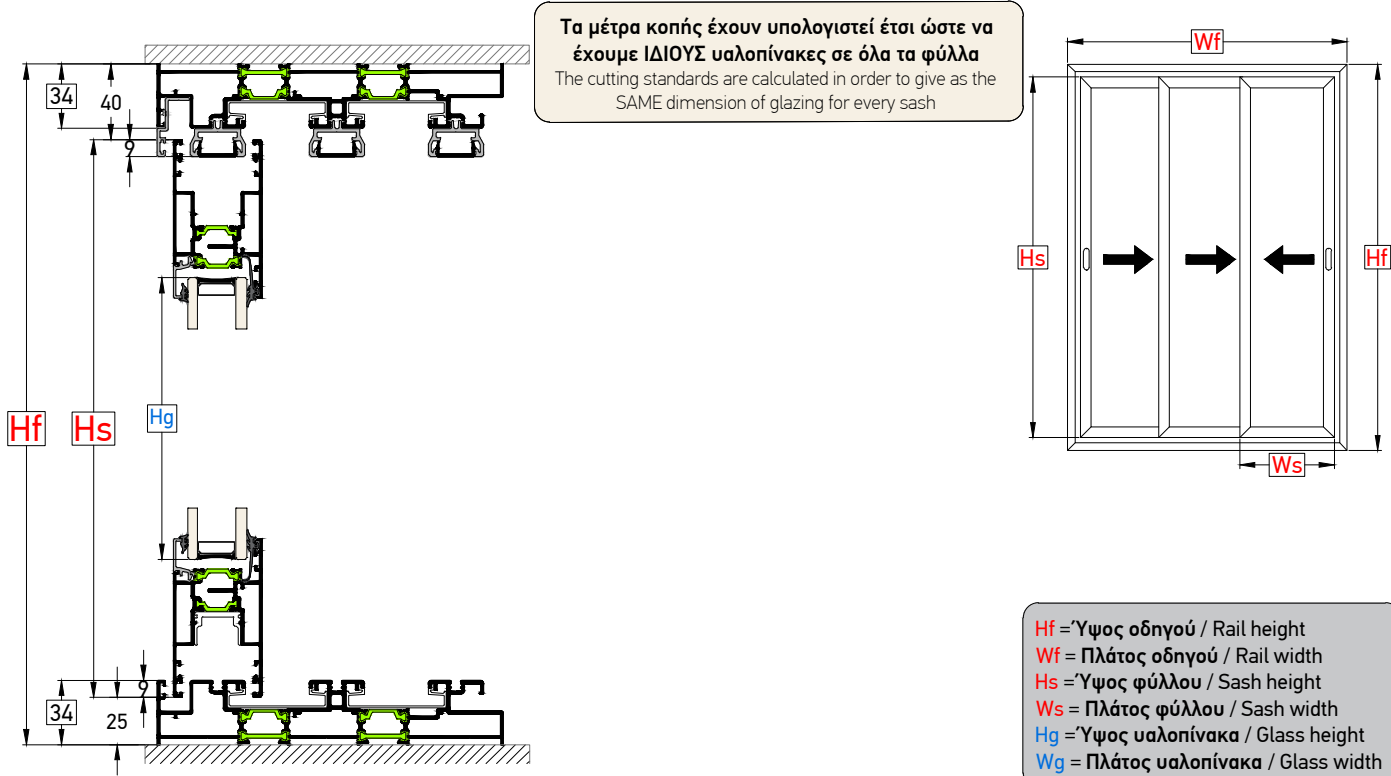

	Πλάτος φύλλου Sash width (Ws)	Προφίλ Profiles	Τύπος Κοπής Cutting Type	Ύψος φύλλου Sash height (Hs)	Προφίλ Profiles	Τύπος Κοπής Cutting Type
Φύλλο Τζαμιού Glass Sash	$Ws = \frac{Wf + 104mm}{3}$	TH 8040: 6 Τμχ / Pcs		$Hs = Hf - 65mm$	TH 8040: 6 Τμχ / Pcs	

	Ύψος Height (Hs)	Προφίλ Profiles	Τύπος Κοπής Cutting Type
Γάντζος Interlock	$Hf - 65mm$	TV 8006: 4 Τμχ / Pcs TV 9 922: 4 Τμχ / Pcs	

	Πλάτος τζαμιού Glass width (Wg)	Ύψος τζαμιού Glass height (Hg)
Υαλοπίνακας Glazing	$Wg = Ws - 146mm$	$Hg = Hs - 146mm$

**ΣΗΜΕΙΩΣΗ:**  
Τα μέτρα κοπής είναι θεωρητικά.  
Ο υπολογισμός τους βασίστηκε σε ιδανικές συνθήκες κοπής και συναρμογής.  
NOTE:  
The cutting standards are theoretic.  
Calculations were based on ideal conditions and joining.

### Τρίφυλλο Επάλληλο | Οδηγός Ύψους 34mm | Γάντζος 25mm | Απλό Three Sash Successive System | Rail 34mm Height | Interlock 25mm | Sliding

Τα μέτρα κοπής έχουν υπολογιστεί έτσι ώστε να έχουμε **ΙΔΙΟΥΣ** υαλοπίνακες σε όλα τα φύλλα  
The cutting standards are calculated in order to give as the **SAME** dimension of glazing for every sash

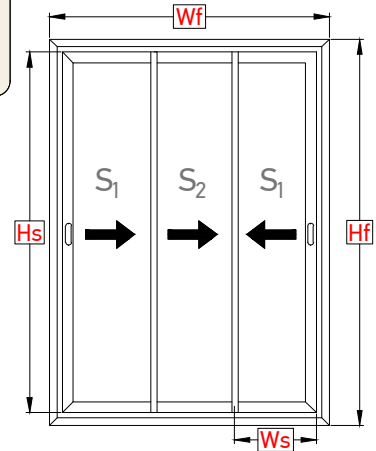
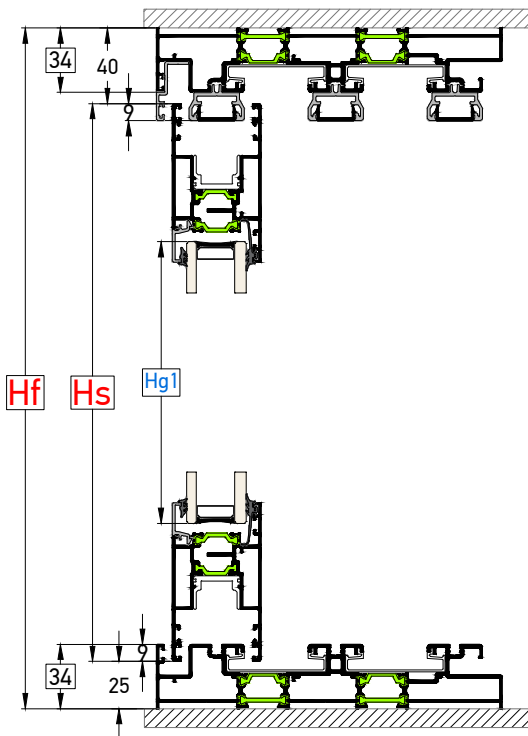

**Hf** = Ύψος οδηγού / Rail height  
**Wf** = Πλάτος οδηγού / Rail width  
**Hs** = Ύψος φύλλου / Sash height  
**Ws** = Πλάτος φύλλου / Sash width  
**Hg** = Ύψος υαλοπίνακα / Glass height  
**Wg** = Πλάτος υαλοπίνακα / Glass width

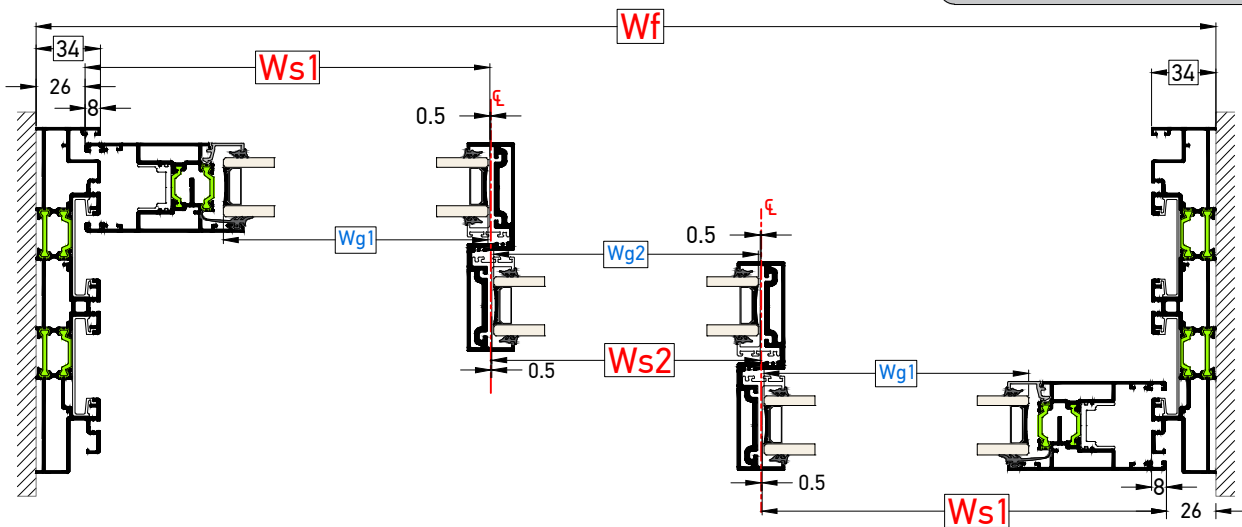

	Πλάτος φύλλου Sash width (Ws)	Προφίλ Profiles	Τύπος Κοπής Cutting Type
Φύλλο Τζαμιού Glass Sash	$Ws1 = \frac{Wf + 18mm}{3}$	TH 8040: 4 Τμχ / Pcs	▬
	$Ws2 = \frac{Wf - 198mm}{3}$	TH 8040: 2 Τμχ / Pcs	▬

Ύψος φύλλου Sash height (Hs)	Προφίλ Profiles	Τύπος Κοπής Cutting Type
$Hs = Hf - 65mm$	TH 8040: 2 Τμχ / Pcs	▬

Γάντζος 25mm Interlock 25mm	Ύψος Height (Hs)	Προφίλ Profiles	Τύπος Κοπής Cutting Type
	$Hf - 65mm$	TV 80402: 4 Τμχ / Pcs	▬

	Πλάτος τζαμιού Glass width (Wg)	Ύψος τζαμιού Glass height (Hg)
Υαλοπίνακας Glazing	$Wg1 = Ws1 - 74mm$ $Wg2 = Ws2 - 2mm$	$Hg = Hs - 146mm$

**ΣΗΜΕΙΩΣΗ:**  
Τα μέτρα κοπής είναι θεωρητικά.  
Ο υπολογισμός τους βασίστηκε σε ιδανικές συνθήκες κοπής και συναρμολόγησης.  
NOTE:  
The cutting standards are theoretic.  
Calculations were based on ideal conditions and joining.

### Τρίφυλλο Επάλληλο | Οδηγός Ύψους 34mm | Γάντζος 50mm | Απλό Three Sash Successive System | Rail 34mm Height | Interlock 50mm | Sliding

Τα μέτρα κοπής έχουν υπολογιστεί έτσι ώστε να έχουμε ΙΔΙΟΥΣ υαλοπίνακες σε όλα τα φύλλα  
The cutting standards are calculated in order to give as the SAME dimension of glazing for every sash

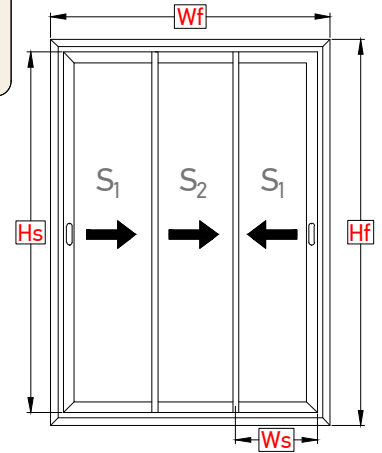
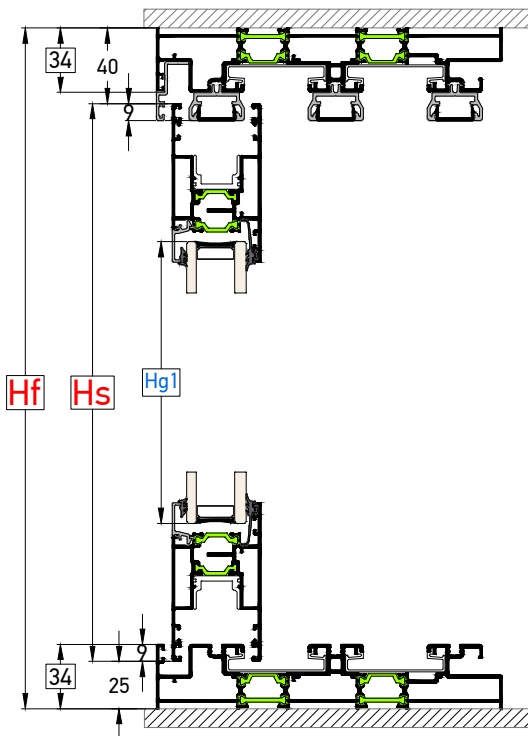

**Hf** = Ύψος οδηγού / Rail height  
**Wf** = Πλάτος οδηγού / Rail width  
**Hs** = Ύψος φύλλου / Sash height  
**Ws** = Πλάτος φύλλου / Sash width  
**Hg** = Ύψος υαλοπίνακα / Glass height  
**Wg** = Πλάτος υαλοπίνακα / Glass width

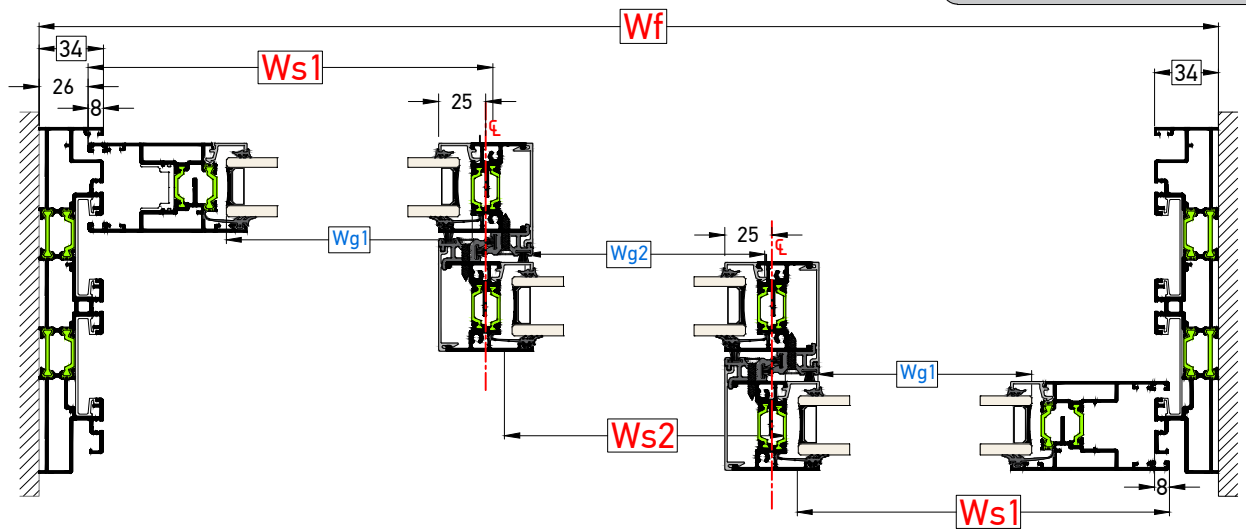

	Πλάτος φύλλου Sash width (Ws)	Προφίλ Profiles	Τύπος Κοπής Cutting Type
Φύλλο Τζαμιού Glass Sash	$Ws1 = \frac{Wf - 2.5mm}{3} *$	TH 8040: 4 Τμχ / Pcs	
	$Ws2 = \frac{Wf - 189mm}{3} *$	TH 8040: 2 Τμχ / Pcs	

Ύψος φύλλου Sash height (Hs)	Προφίλ Profiles	Τύπος Κοπής Cutting Type
$Hs = Hf - 65mm$	TH 8040: 2 Τμχ / Pcs	

- \* Όταν χρησιμοποιούμε το στενό γάντζο TH 80412, μετά τον υπολογισμό των μέτρων κοπής αφαιρούμε 4,5mm από τα ακριανά φύλλα και 9mm από τα μεσαία.
- \* When using the interlock 50mm TH-80412, after calculating the cutting measurements, it is required to cut 4,5mm off the side sashes and 9mm off the middle sashes

Ύψος Height (Hs)	Προφίλ Profiles	Τύπος Κοπής Cutting Type
Hf - 65mm	TH 80411/TH 80412: 4 Τμχ / Pcs TV 80505: 4 Τμχ / Pcs	

Βλέπε σελίδα 1.3.18  
See on page 1.3.18

	Πλάτος τζαμιού Glass width (Wg)	Ύψος τζαμιού Glass height (Hg)
Υαλοπίνακας Glazing	$Wg1 = Ws1 - 84mm$ $Wg2 = Ws2 - 22mm$	$Hg = Hs - 146mm$

**ΣΗΜΕΙΩΣΗ:**  
Τα μέτρα κοπής είναι θεωρητικά.  
Ο υπολογισμός τους βασίστηκε σε ιδανικές συνθήκες κοπής και συναρμογής.  
NOTE:  
The cutting standards are theoretic.  
Calculations were based on ideal conditions and joining.

Τετράφυλλο Επάλληλο σε τετραπλό οδηγό | Οδηγός Ύψους 34mm | Απλό ή Ανασπκούμενο  
Quadruple Sash Successive in quadruple rail | Rail 34mm Height | Sliding or Lift & Slide

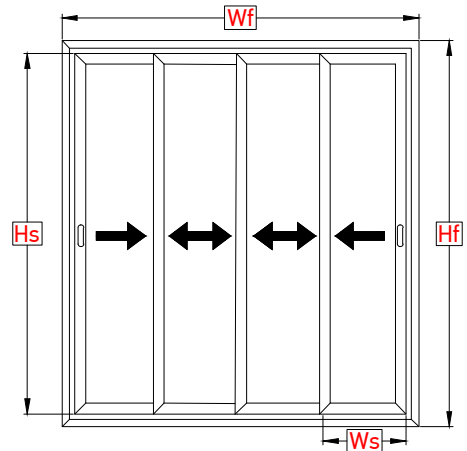
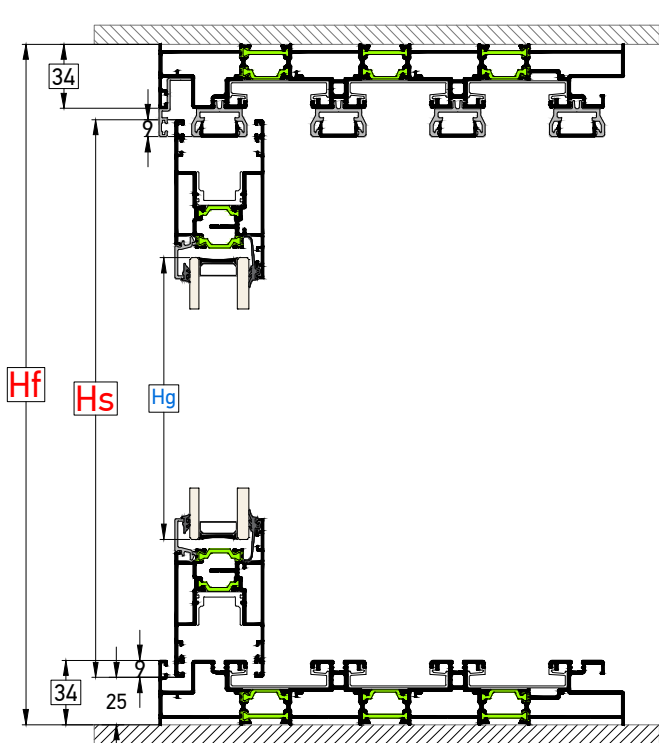

Hf = Ύψος οδηγού / Rail height  
Wf = Πλάτος οδηγού / Rail width  
Hs = Ύψος φύλλου / Sash height  
Ws = Πλάτος φύλλου / Sash width  
Hg = Ύψος υαλοπίνακα / Glass height  
Wg = Πλάτος υαλοπίνακα / Glass width

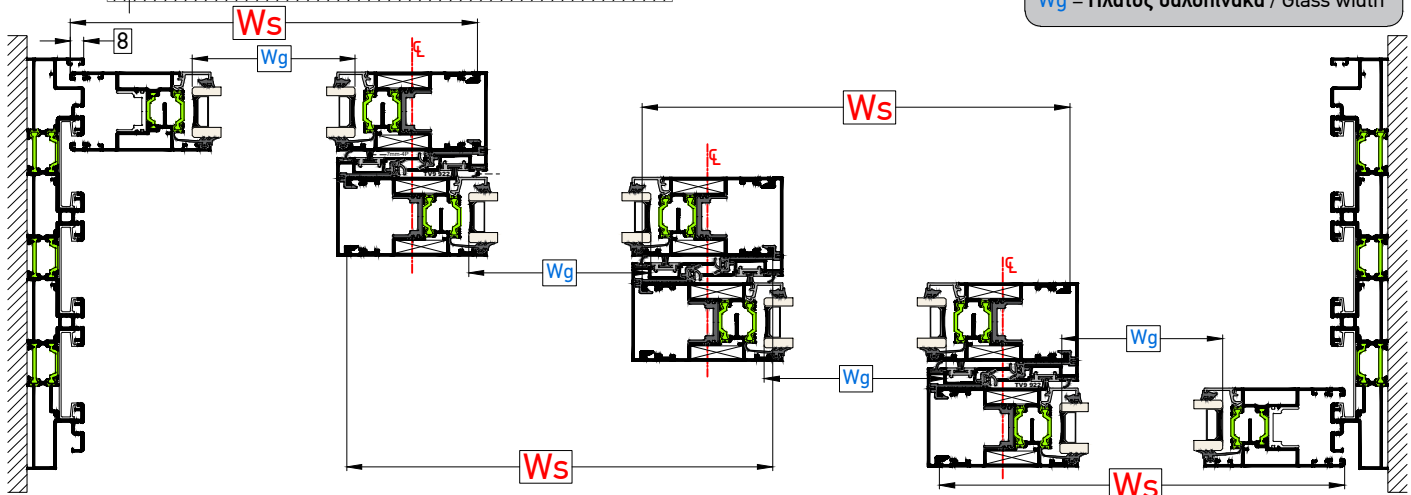

	Πλάτος φύλλου Sash width (Ws)	Προφίλ Profiles	Τύπος Κοπής Cutting Type
Φύλλο Τζαμιού Glass Sash	$Ws = \frac{Wf + 182mm}{4}$	TH 8040: 8 Τμχ / Pcs	

	Ύψος φύλλου Sash height (Hs)	Προφίλ Profiles	Τύπος Κοπής Cutting Type
	$Hs = Hf - 65mm$	TH 8040: 8 Τμχ / Pcs	

	Πλάτος τζαμιού Glass width (Wg)	Ύψος τζαμιού Glass height (Hg)
Υαλοπίνακας Glazing	$Wg = Ws - 146mm$	$Hg = Hs - 146mm$

	Ύψος Height (Hs)	Προφίλ Profiles	Τύπος Κοπής Cutting Type
Γάντζος Interlock	$Hf - 65mm$	TV 8006: 6 Τμχ / Pcs TV 9 922: 6 Τμχ / Pcs	

Τα μέτρα κοπής έχουν υπολογιστεί έτσι ώστε να έχουμε ΙΔΙΟΥΣ υαλοπίνακες σε όλα τα φύλλα  
The cutting standards are calculated in order to give as the SAME dimension of glazing for every sash

**ΣΗΜΕΙΩΣΗ:**  
Τα μέτρα κοπής είναι θεωρητικά.  
Ο υπολογισμός τους βασίστηκε σε ιδανικές συνθήκες κοπής και συναρμολόγησης.  
NOTE:  
The cutting standards are theoretic.  
Calculations were based on ideal conditions and joining.

### Τετράφυλλο Επάλληλο σε τετραπλό οδηγό | Οδηγός Ύψους 34mm | Απλό Quadruple Sash Successive in quadruple rail | Rail 34mm Height | Sliding

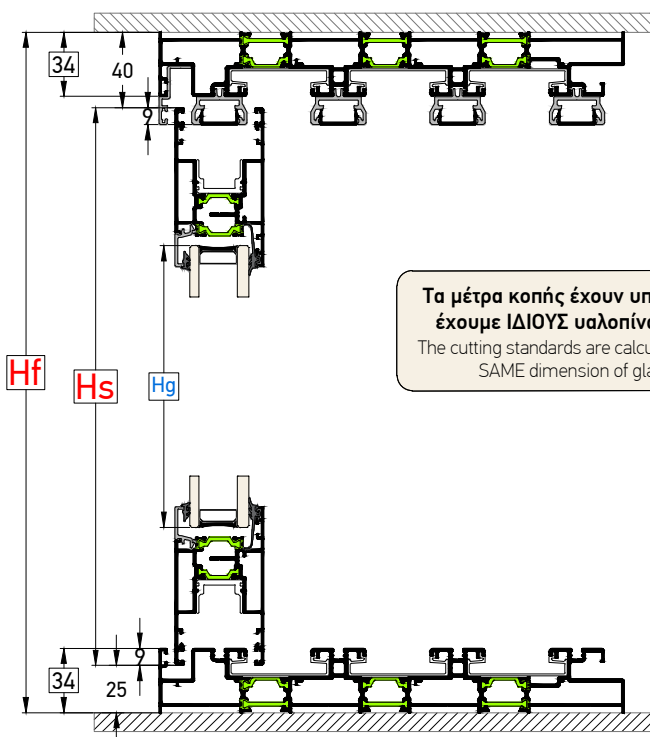

Τα μέτρα κοπής έχουν υπολογιστεί έτσι ώστε να έχουμε **ΙΔΙΟΥΣ** υαλοπίνακες σε όλα τα φύλλα  
The cutting standards are calculated in order to give as the **SAME** dimension of glazing for every sash

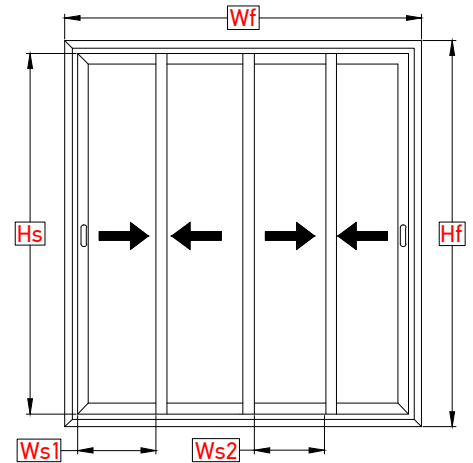

- Hf = Ύψος οδηγού / Rail height
- Wf = Πλάτος οδηγού / Rail width
- Hs = Ύψος φύλλου / Sash height
- Ws = Πλάτος φύλλου / Sash width
- Hg = Ύψος υαλοπίνακα / Glass height
- Wg = Πλάτος υαλοπίνακα / Glass width

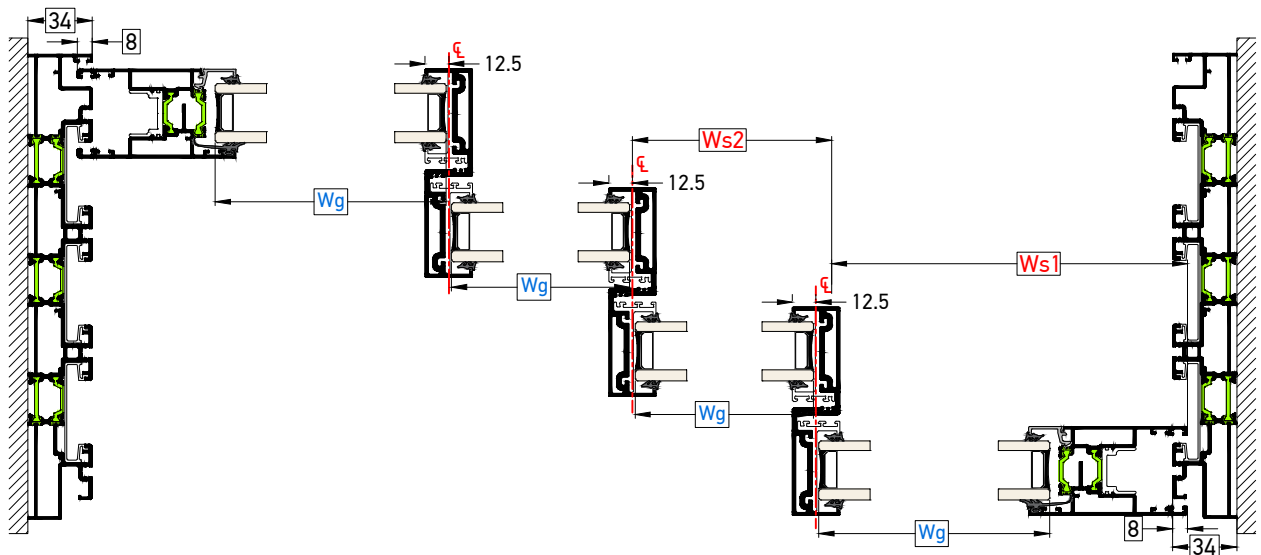

	Πλάτος φύλλου Sash width (Ws)	Προφίλ Profiles	Τύπος Κοπής Cutting Type
Φύλλο Τζαμιού Glass Sash	$Ws1 = \frac{Wf + 89mm}{4}$	TH 8040: 4 Τμχ / Pcs	
	$Ws2 = \frac{Wf - 199mm}{4}$	TH 8040: 4 Τμχ / Pcs	

Ύψος φύλλου Sash height (Hs)	Προφίλ Profiles	Τύπος Κοπής Cutting Type
Hs = Hf - 65mm	TH 8040: 2 Τμχ / Pcs	

	Πλάτος τζαμιού Glass width (Wg)	Ύψος τζαμιού Glass height (Hg)
Υαλοπίνακας Glazing	Wg1 = Ws1 - 74mm Wg2 = Ws2 - 2mm	Hg = Hs - 146mm

Ύψος Height (Hs)	Προφίλ Profiles	Τύπος Κοπής Cutting Type
Hf - 65mm	TV 80402: 6 Τμχ / Pcs	

**ΣΗΜΕΙΩΣΗ:**  
Τα μέτρα κοπής είναι θεωρητικά.  
Ο υπολογισμός τους βασίστηκε σε ιδανικές συνθήκες κοπής και συναρμογής.  
NOTE:  
The cutting standards are theoretic.  
Calculations were based on ideal conditions and joining.

### Τετράφυλλο Επάλληλο σε τετραπλό οδηγό | Οδηγός Ύψους 34mm | Απλό Quadruple Sash Successive in quadruple rail | Rail 34mm Height | Sliding

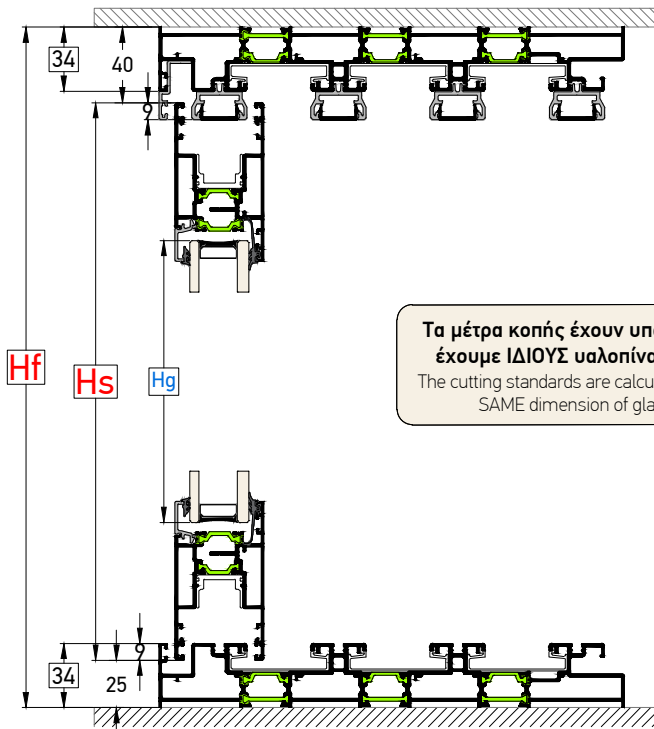

Τα μέτρα κοπής έχουν υπολογιστεί έτσι ώστε να έχουμε **ΙΔΙΟΥΣ** υαλοπίνακες σε όλα τα φύλλα  
The cutting standards are calculated in order to give as the **SAME** dimension of glazing for every sash

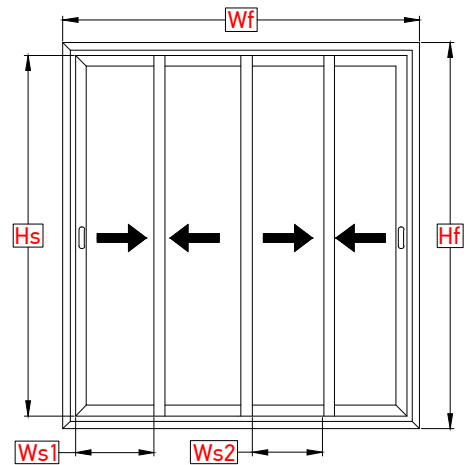

**Hf** = Ύψος οδηγού / Rail height  
**Wf** = Πλάτος οδηγού / Rail width  
**Hs** = Ύψος φύλλου / Sash height  
**Ws** = Πλάτος φύλλου / Sash width  
**Hg** = Ύψος υαλοπίνακα / Glass height  
**Wg** = Πλάτος υαλοπίνακα / Glass width

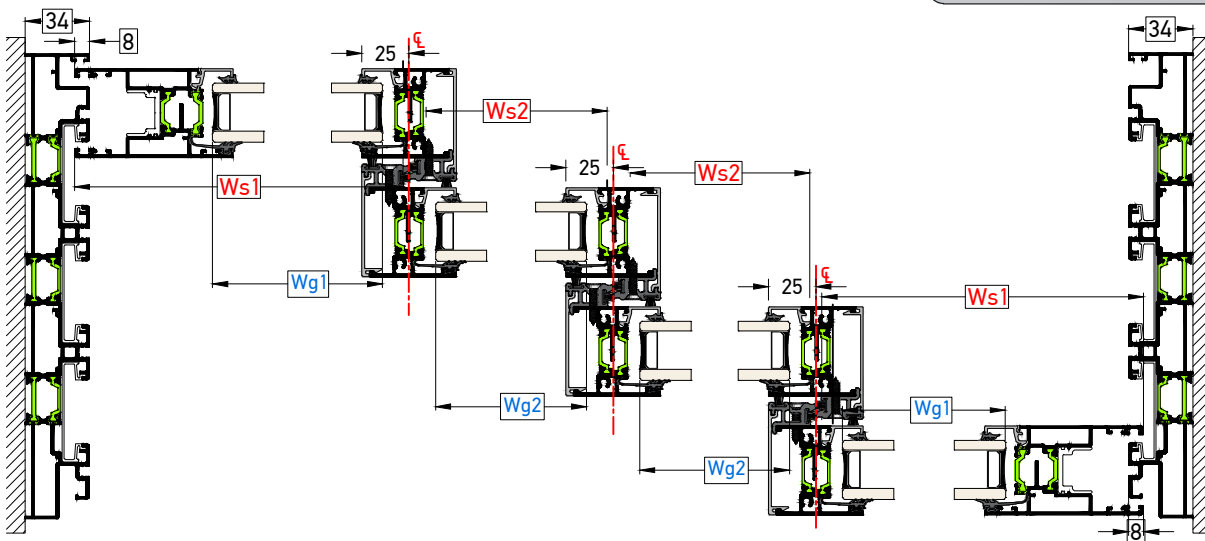

	Πλάτος φύλλου Sash width (Ws)	Προφίλ Profiles	Τύπος Κοπής Cutting Type
Φύλλο Τζαμιού Glass Sash	$Ws1 = \frac{Wf + 54mm}{4} *$	TH 8040: 4 Τμχ / Pcs	
	$Ws2 = \frac{Wf - 195mm}{4} *$	TH 8040: 4 Τμχ / Pcs	

Ύψος φύλλου Sash height (Hs)	Προφίλ Profiles	Τύπος Κοπής Cutting Type
<b>Hs = Hf - 65mm</b>	TH 8040: 2 Τμχ / Pcs	

	Πλάτος τζαμιού Glass width (Wg)	Ύψος τζαμιού Glass height (Hg)
Υαλοπίνακας Glazing	$Wg1 = Ws1 - 84mm$ $Wg2 = Ws2 - 22mm$	<b>Hg = Hs - 146mm</b>

	Ύψος Height (Hs)	Προφίλ Profiles	Τύπος Κοπής Cutting Type
Γάντζος 50mm Interlock 50mm	Hf - 65mm	TH 80411/TH 80412: 4 Τμχ / Pcs TV 80505: 4 Τμχ / Pcs	

- \* Όταν χρησιμοποιούμε το στενό γάντζο TH 80412, μετά τον υπολογισμό των μέτρων κοπής αφαιρούμε 4,5mm από τα ακριανά φύλλα και 9mm από τα μέσα.
- \* When using the interlock 50mm TH-80412, after calculating the cutting measurements, it is required to cut 4,5mm off the side sashes and 9mm off the middle sashes

Βλέπε σελίδα 1.3.18  
See on page 1.3.18

#### ΣΗΜΕΙΩΣΗ:

Τα μέτρα κοπής είναι θεωρητικά.  
Ο υπολογισμός τους βασίστηκε σε ιδανικές συνθήκες κοπής και συναρμολόγησης.  
NOTE:  
The cutting standards are theoretic.  
Calculations were based on ideal conditions and joining.

### Τετράφυλλο Επάλληλο Φιλτρά | Οδηγός Ύψους 34mm | Απλό ή Ανασπώμενο Quadruple Sash Successive Double Joint Sash System | Rail 34mm Height | Sliding or Lift & Slide

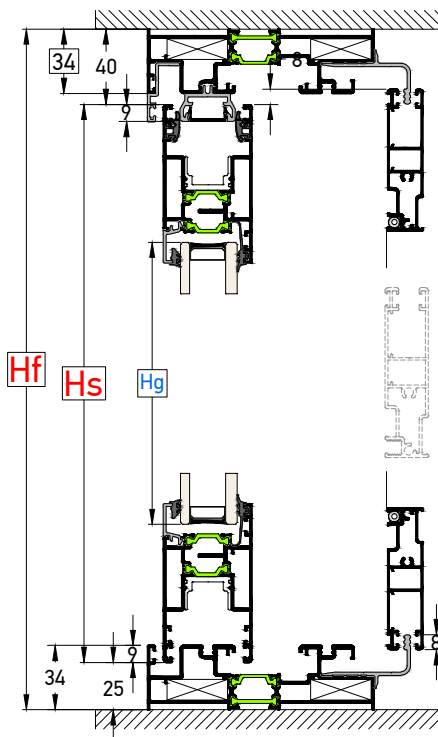

Τα μέτρα κοπής έχουν υπολογιστεί έτσι ώστε να έχουμε ΙΔΙΟΥΣ υαλοπλάκες σε όλα τα φύλλα  
The cutting standards are calculated in order to give as the SAME dimension of glazing for every sash

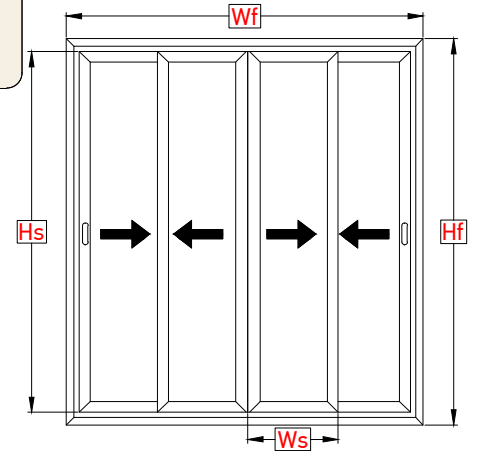

Hf = Ύψος οδηγού / Rail height  
Wf = Πλάτος οδηγού / Rail width  
Hs = Ύψος φύλλου / Sash height  
Ws = Πλάτος φύλλου / Sash width  
Hg = Ύψος υαλοπλάκα / Glass height  
Wg = Πλάτος υαλοπλάκα / Glass width

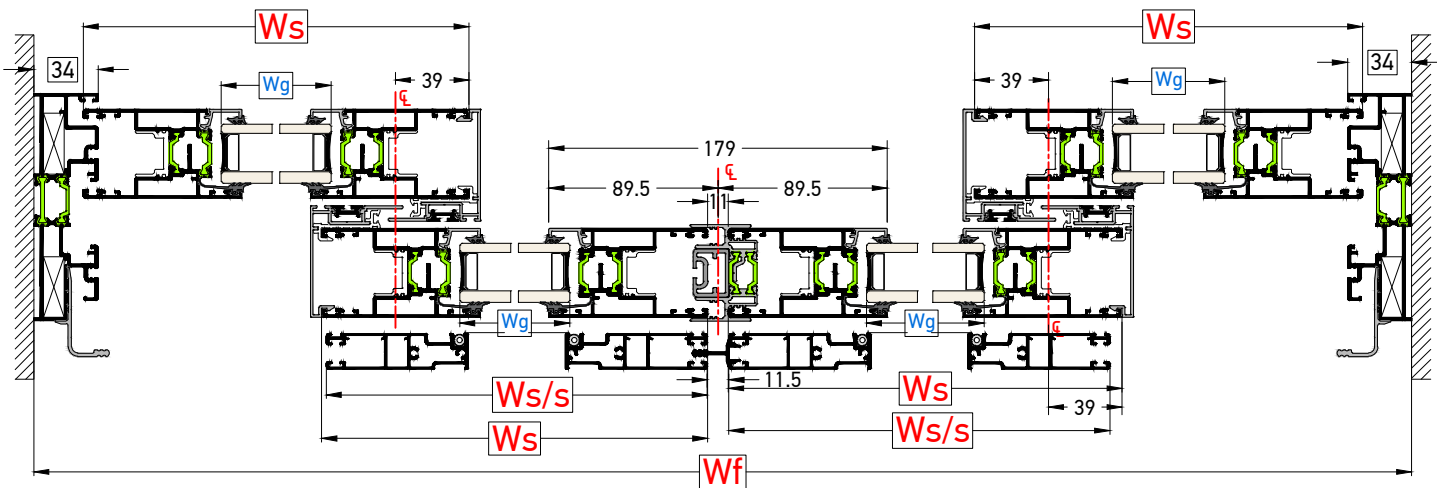

	Πλάτος φύλλου Sash width (Ws)	Προφίλ Profiles	Τύπος Κοπής Cutting Type
Φύλλο Τζαμιού Glass Sash	$Ws = \frac{Wf + 93mm}{4}$	TH 8040: 8 Τμχ / Pcs	
Φύλλο Σήτας Ins. Screen sash	$Ws/s = Ws$	TV 12206: 4 Τμχ / Pcs	

	Ύψος φύλλου Sash height (Hs)	Προφίλ Profiles	Τύπος Κοπής Cutting Type
	$Hs = Hf - 65mm$	TH 8040: 8 Τμχ / Pcs	
	$Hs/s = Hs + 2mm$	TV 12206: 4 Τμχ / Pcs	

	Ύψος Height (Hs)	Προφίλ Profiles	Τύπος Κοπής Cutting Type
Γάντζος Interlock	Hf - 65mm	TV 8006: 4 Τμχ / Pcs	
		TV 9 922: 4 Τμχ / Pcs	
Μπινί Adjoining Profile	Hs - 54mm	TH 8045: 1 Τμχ / Pcs	
Μπινί με τάπες / Adjoining with caps			

	Πλάτος τζαμιού Glass width (Wg)	Ύψος τζαμιού Glass height (Hg)
Υαλοπλάκα Glazing	$Wg = Ws - 146mm$	$Hg = Hs - 146mm$

**ΣΗΜΕΙΩΣΗ:**  
Τα μέτρα κοπής είναι θεωρητικά.  
Ο υπολογισμός τους βασίστηκε σε ιδανικές συνθήκες κοπής και συναρμογής.  
NOTE:  
The cutting standards are theoretic.  
Calculations were based on ideal conditions and joining.

Τετράφυλλο Επάλληλο Φιλτρά | Οδηγός Ύψους 34mm | Γάντζος 25mm | Απλό ή Ανασπκούμενο  
Quadruple Sash Successive Double Joint Sash System | Rail 34mm Height | Interlock 25mm | Sliding or Lift & Slide

Τα μέτρα κοπής έχουν υπολογιστεί έτσι ώστε να έχουμε ΙΔΙΟΥΣ υαλοπίνακες σε όλα τα φύλλα  
The cutting standards are calculated in order to give as the SAME dimension of glazing for every sash

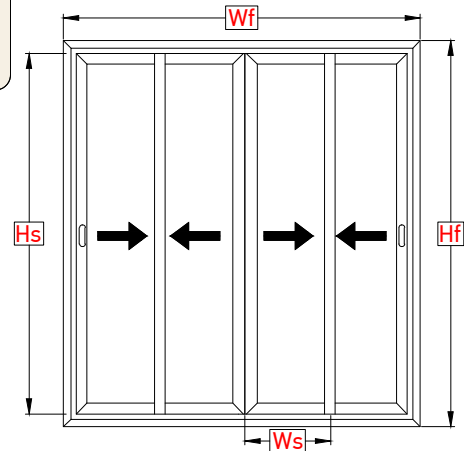
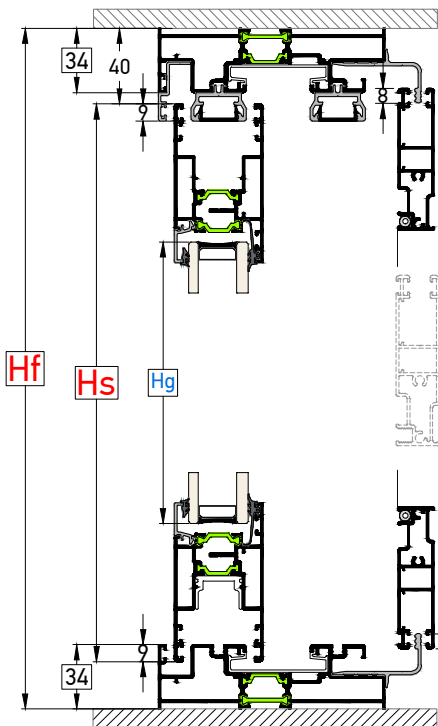

Hf = Ύψος οδηγού / Rail height  
Wf = Πλάτος οδηγού / Rail width  
Hs = Ύψος φύλλου / Sash height  
Ws = Πλάτος φύλλου / Sash width  
Hg = Ύψος υαλοπίνακα / Glass height  
Wg = Πλάτος υαλοπίνακα / Glass width

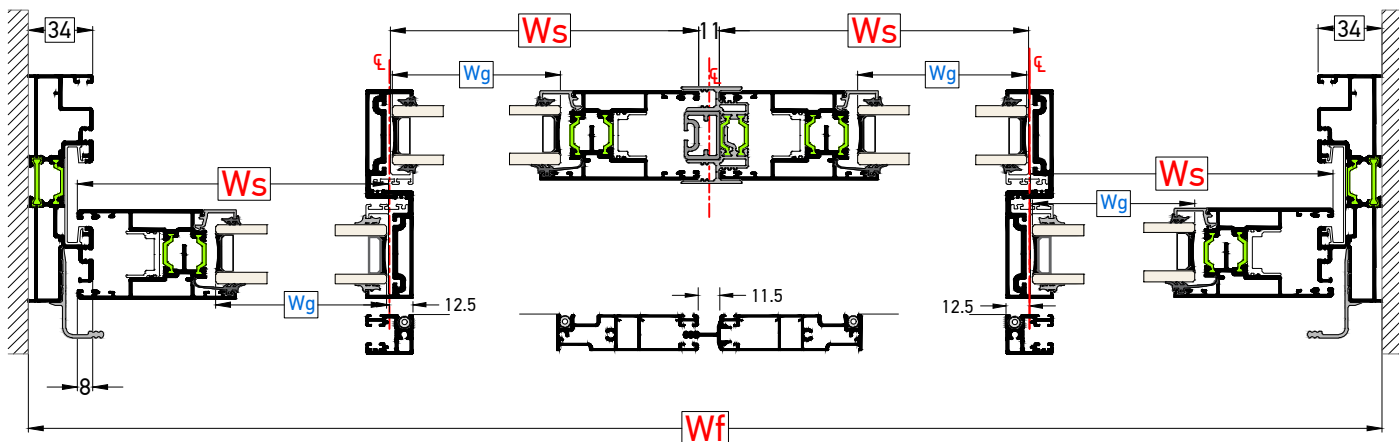

	Πλάτος φύλλου Sash width (Ws)	Προφίλ Profiles	Τύπος Κοπής Cutting Type
Φύλλο Τζαμιού Glass Sash	$Ws = \frac{Wf - 65mm}{4}$	TH 8040: 8 Τμχ / Pcs	
Φύλλο Σήτας Ins. Screen sash	$Ws/s = Ws - 12mm$	TV 12206: 4 Τμχ / Pcs	

	Ύψος φύλλου Sash height (Hs)	Προφίλ Profiles	Τύπος Κοπής Cutting Type
	$Hs = Hf - 65mm$	TH 8040: 4 Τμχ / Pcs	
	$Hs/s = Hf + 2mm$	TV 12208: 2 Τμχ / Pcs TV 12206: 2 Τμχ / Pcs	

	Ύψος Height (Hs)	Προφίλ Profiles	Τύπος Κοπής Cutting Type
Γάντζος 25mm Interlock 25mm	$Hf - 65mm$	TV 80402: 4 Τμχ / Pcs	
Μπινί Adjoining Profile	$Hs - 54mm$	TH 8045: 1 Τμχ / Pc	
Μπινί με τάπες / Adjoining with caps			

	Πλάτος τζαμιού Glass width (Wg)	Ύψος τζαμιού Glass height (Hg)
Υαλοπίνακας Glazing	$Wg = Ws - 74mm$	$Hg = Hs - 146mm$

ΣΗΜΕΙΩΣΗ:  
Τα μέτρα κοπής είναι θεωρητικά.  
Ο υπολογισμός τους βασίστηκε σε ιδανικές συνθήκες κοπής και συναρμολόγησης.  
NOTE:  
The cutting standards are theoretic.  
Calculations were based on ideal conditions and joining.

### Τετράφυλλο Επάλληλο Φιλτρά | Οδηγός Ύψους 34mm | Γάντζος 50mm | Απλό ή Ανασπκούμενο Quadruple Sash Successive Double Joint Sash System | Rail 34mm Height | Interlock 50mm | Sliding or Lift & Slide

Τα μέτρα κοπής έχουν υπολογιστεί έτσι ώστε να έχουμε **ΙΔΙΟΥΣ** υαλοπίνακες σε όλα τα φύλλα  
The cutting standards are calculated in order to give as the **SAME** dimension of glazing for every sash

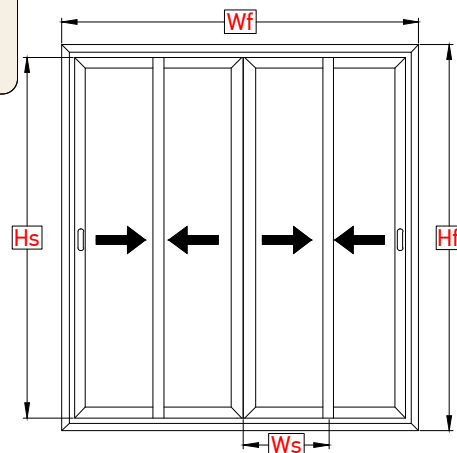
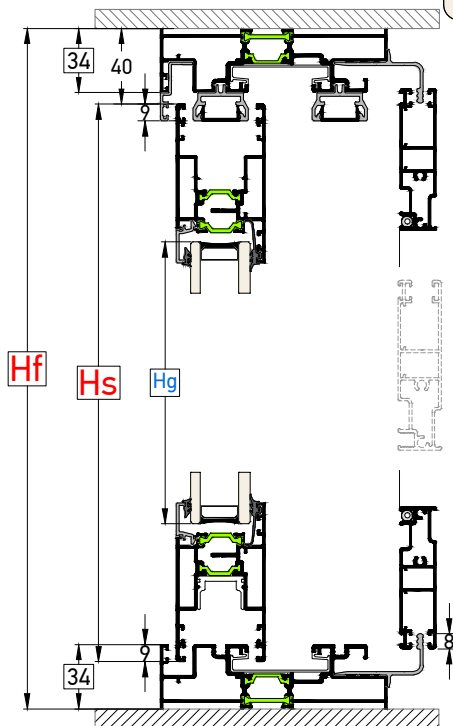

**Hf** = Ύψος οδηγού / Rail height  
**Wf** = Πλάτος οδηγού / Rail width  
**Hs** = Ύψος φύλλου / Sash height  
**Ws** = Πλάτος φύλλου / Sash width  
**Hg** = Ύψος υαλοπίνακα / Glass height  
**Wg** = Πλάτος υαλοπίνακα / Glass width

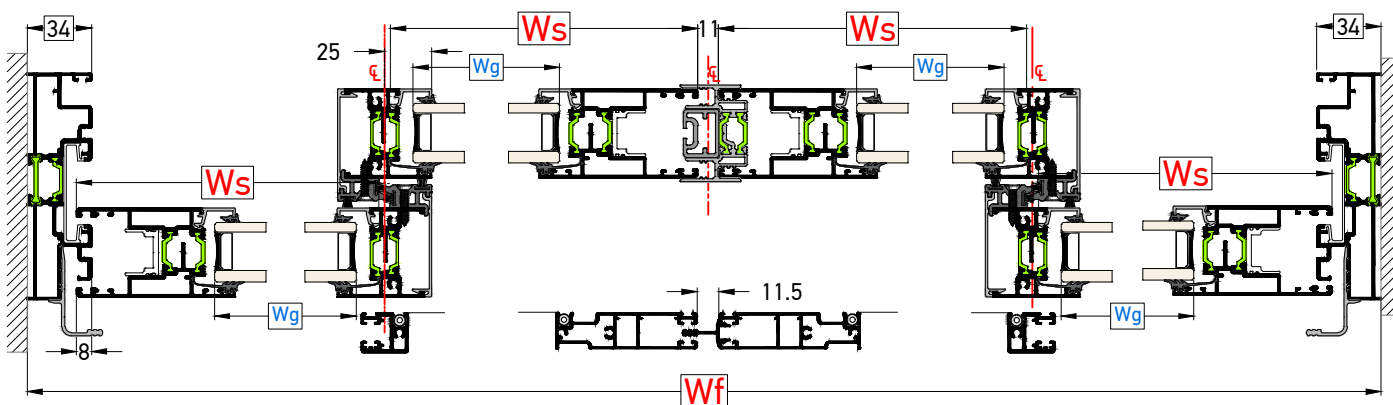

	Πλάτος φύλλου Sash width (Ws)	Προφίλ Profiles	Τύπος Κοπής Cutting Type	Ύψος φύλλου Sash height (Hs)	Προφίλ Profiles	Τύπος Κοπής Cutting Type
Φύλλο Τζαμιού Glass Sash	$Ws = \frac{Wf - 75mm}{4} *$	TH 8040: 8 Τμχ / Pcs		$Hs = Hf - 65mm$	TH 8040: 4 Τμχ / Pcs	
Φύλλο Σήτας Ins. Screen sash	$Ws/s = Ws - 10mm$	TV 12206: 4 Τμχ / Pcs		$Hs/s = Hf + 2mm$	TV 12208: 2 Τμχ / Pcs TV 12206: 2 Τμχ / Pcs	

- \* Όταν χρησιμοποιούμε το στενό γάντζο TH 80412, μετά τον υπολογισμό των μέτρων κοπής αφαιρούμε 4,5mm από τα ακριανά φύλλα και 9mm από τα μεσαία.
- \* When using the interlock 50mm TH-80412, after calculating the cutting measurements, it is required to cut 4,5mm off the side sashes and 9mm off the middle sashes

Βλέπε σελίδα 1.3.18  
See on page 1.3.18

	Πλάτος τζαμιού Glass width (Wg)	Ύψος τζαμιού Glass height (Hg)
Υαλοπίνακας Glazing	$Wg = Ws - 84mm$	$Hg = Hs - 146mm$

	Ύψος Height (Hs)	Προφίλ Profiles	Τύπος Κοπής Cutting Type
Γάντζος 50mm Interlock 50mm	$Hf - 65mm$	TH 80411/TH 80412: 4 Τμχ / Pcs TV 80505: 4 Τμχ / Pcs	
Μπινί Adjoining Profile	$Hs - 54mm$	TH 8045: 1 Τμχ / Pc	
Μπινί με τάπες / Adjoining with caps			

**ΣΗΜΕΙΩΣΗ:**  
Τα μέτρα κοπής είναι θεωρητικά.  
Ο υπολογισμός τους βασίστηκε σε ιδανικές συνθήκες κοπής και συναρμογής.  
NOTE:  
The cutting standards are theoretic.  
Calculations were based on ideal conditions and joining.

### Τετράφυλλο Επάλληλο Φιλιτό | Οδηγός Ύψους 34mm | Γάντζος 25mm | Απλό Quadruple Sash Successive Double Joint sash System | Rail 34mm Height | Interlock 25mm | Sliding

Τα μέτρα κοπής έχουν υπολογιστεί έτσι ώστε να έχουμε ΙΔΙΟΥΣ υαλοπίνακες σε όλα τα φύλλα  
The cutting standards are calculated in order to give as the SAME dimension of glazing for every sash

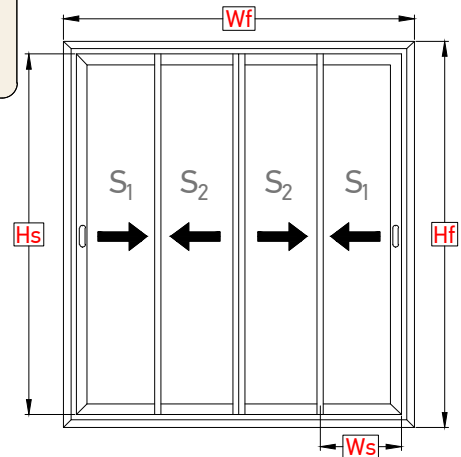
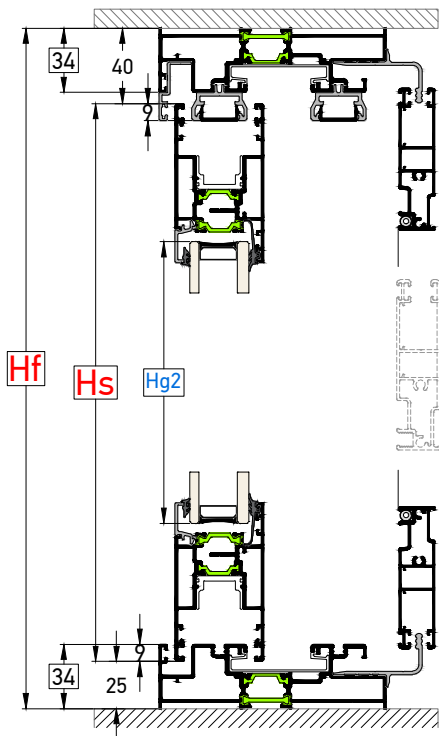

Hf = Ύψος οδηγού / Rail height  
Wf = Πλάτος οδηγού / Rail width  
Hs = Ύψος φύλλου / Sash height  
Ws = Πλάτος φύλλου / Sash width  
Hg = Ύψος υαλοπίνακα / Glass height  
Wg = Πλάτος υαλοπίνακα / Glass width

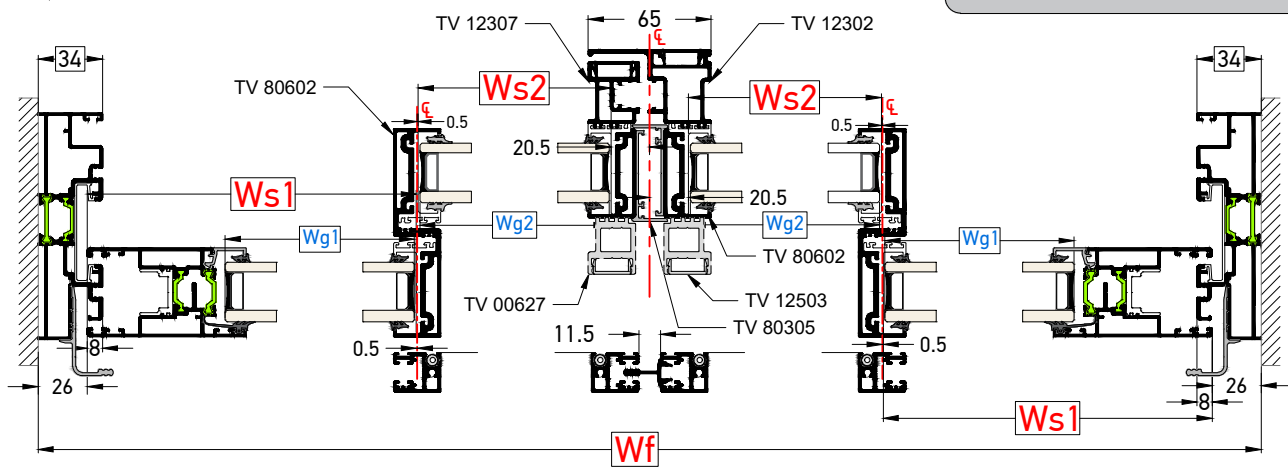

	Πλάτος φύλλου Sash width (Ws)	Προφίλ Profiles	Τύπος Κοπής Cutting Type
Φύλλο Τζαμιού Glass Sash	$Ws1 = \frac{Wf + 49mm}{4}$	TH 8040: 4 Τμχ / Pcs	▬
	$Ws2 = \frac{Wf - 239mm}{4}$	TH 8040: 4 Τμχ / Pcs	▬
Φύλλο Σήτας Ins. Screen sash	$Ws/s = Ws2 - 22mm$	TV 12206: 4 Τμχ / Pcs	▬

	Ύψος φύλλου Sash height (Hs)	Προφίλ Profiles	Τύπος Κοπής Cutting Type
	$Hs = Hf - 65mm$	TH 8040: 2 Τμχ / Pcs	▬
	$Hs/s = Hf + 2mm$	TV 12208: 4 Τμχ / Pcs	▬

ΣΗΜΕΙΩΣΗ:  
Τα μέτρα κοπής είναι θεωρητικά.  
Ο υπολογισμός τους βασίστηκε σε ιδανικές συνθήκες κοπής και συναρμογής.  
NOTE:  
The cutting standards are theoretic.  
Calculations were based on ideal conditions and joining.

	Πλάτος τζαμιού Glass width (Wg)	Ύψος τζαμιού Glass height (Hg)
Υαλοπίνακας Glazing	$Wg1 = Ws1 - 74mm$ $Wg2 = Ws2 - 2mm$	$Hg = Hs - 146mm$

	Ύψος Height (Hs)	Προφίλ Profiles	Τύπος Κοπής Cutting Type
Γάντζος 25mm Interlock 25mm	$Hf - 65mm$	TV 80402: 4 Τμχ / Pcs	▬
Μπινί 65mm 65mm Adjoining Profiles	$Hs - 50mm$	TV 12307: 1 Τμχ / Pcs TV 12302: 1 Τμχ / Pcs TV 12603: 2 Τμχ / Pcs TV 12503: 4 Τμχ / Pcs	▬
	$= Hs$	TV 80602: 2 Τμχ / Pcs TV 80305: 2 Τμχ / Pcs	

### Δίφυλλο Επάλληλο | Οδηγός Ύψους 42mm | Απλό ή Ανασπκούμενο Double Sash Successive System | Rail 42mm Height | Sliding or Lift & Slide

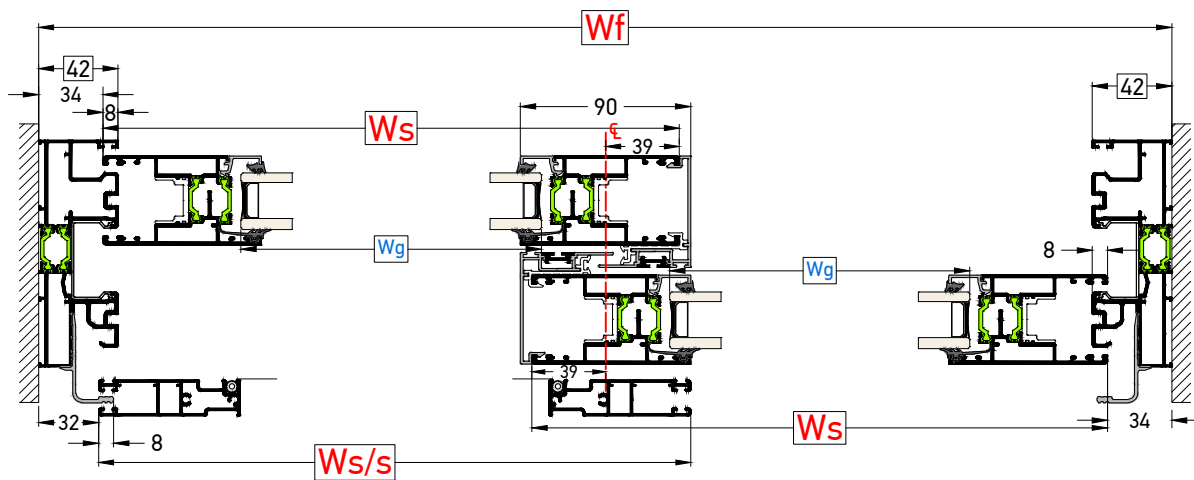
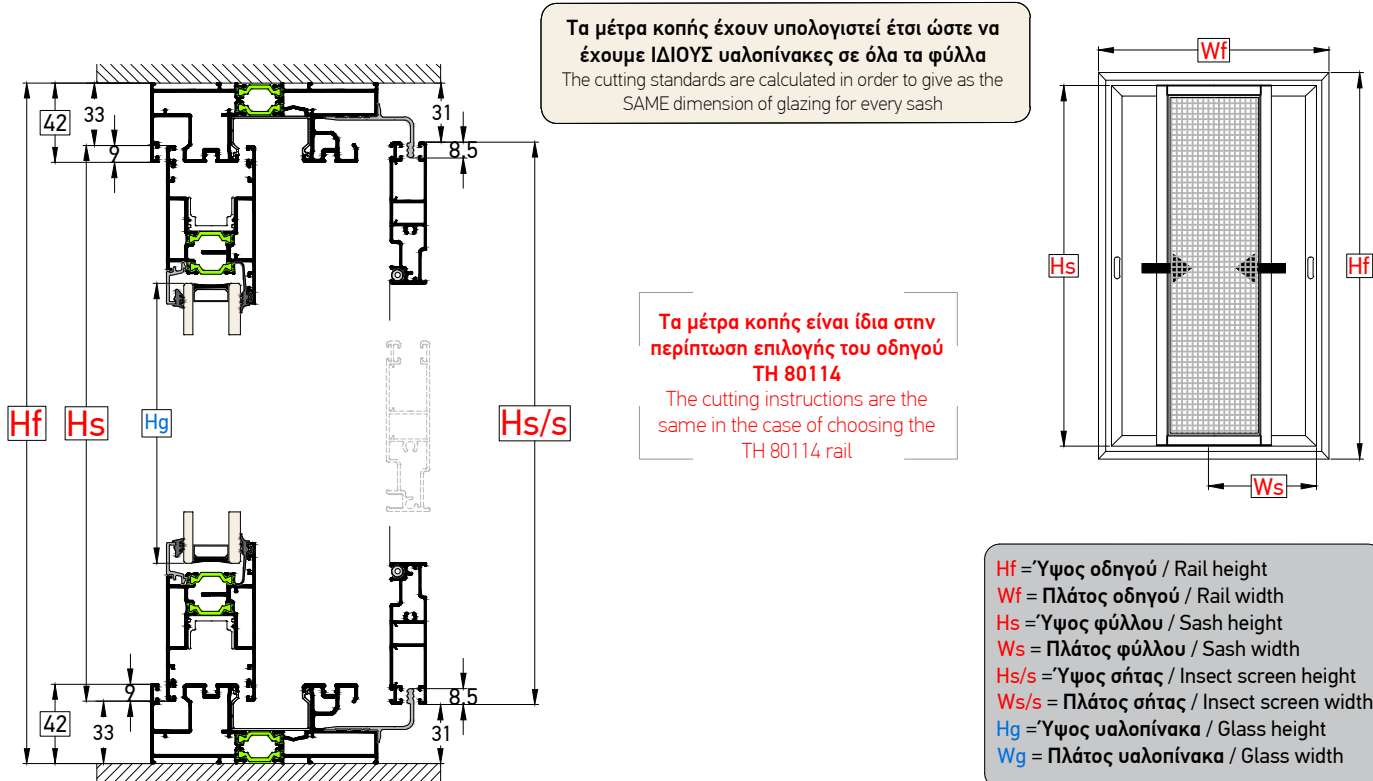

	Πλάτος φύλλου Sash width (Ws)	Προφίλ Profiles	Τύπος Κοπής Cutting Type	Ύψος φύλλου Sash height (Hs)	Προφίλ Profiles	Τύπος Κοπής Cutting Type
<b>Φύλλο Τζαμιού</b> Glass Sash	$Ws = \frac{Wf + 10mm}{2}$	<b>TH 8040:</b> 4 Τμχ / Pcs		<b>Hs = Hf - 66mm</b>	<b>TH 8040:</b> 4 Τμχ / Pcs	
<b>Φύλλο Σήτας</b> Ins. Screen sash	$Ws/s = Ws + 8mm$	<b>TV 12206:</b> 2 Τμχ / Pcs		<b>Hs/s = Hs + 4mm</b>	<b>TV 12206:</b> 2 Τμχ / Pcs	

	Ύψος Height (Hs)	Προφίλ Profiles	Τύπος Κοπής Cutting Type
<b>Γάντζος</b> Interlock	Hf - 66mm	<b>TV 8006:</b> 2 Τμχ / Pcs <b>TV 9 922:</b> 2 Τμχ / Pcs	

	Πλάτος τζαμιού Glass width (Wg)	Ύψος τζαμιού Glass height (Hg)
<b>Υαλοπίνακας</b> Glazing	$Wg = Ws - 146mm$	$Hg = Hs - 146mm$

**ΣΗΜΕΙΩΣΗ:**  
Τα μέτρα κοπής είναι θεωρητικά.  
Ο υπολογισμός τους βασίστηκε σε ιδανικές συνθήκες κοπής και συναρμογής.  
NOTE:  
The cutting standards are theoretic.  
Calculations were based on ideal conditions and joining.

### Δίφυλλο Επάλληλο | Οδηγός Ύψους 42mm | Γάντζος 25mm | Απλό ή Ανασπκούμενο Double Sash Successive System | Rail 42mm Height | Interlock 25mm | Sliding or Lift & Slide

Τα μέτρα κοπής έχουν υπολογιστεί έτσι ώστε να έχουμε **ΙΔΙΟΥΣ** υαλοπίνακες σε όλα τα φύλλα  
The cutting standards are calculated in order to give as the **SAME** dimension of glazing for every sash

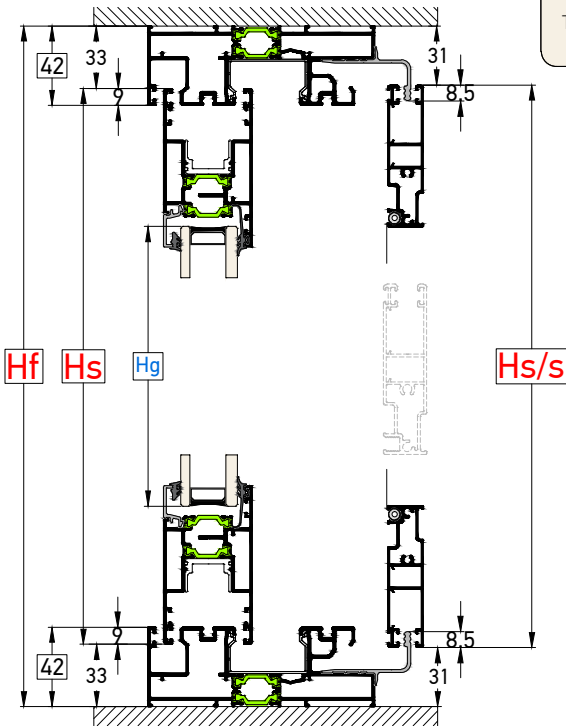

Τα μέτρα κοπής είναι ίδια στην περίπτωση επιλογής του οδηγού TH 80114  
The cutting instructions are the same in the case of choosing the TH 80114 rail

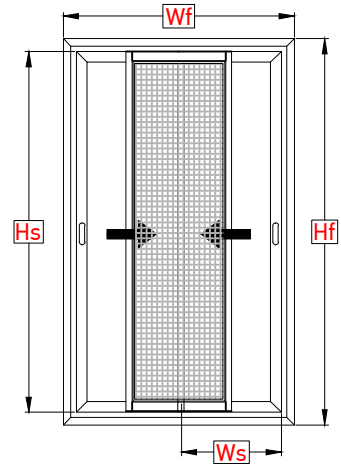

Hf = Ύψος οδηγού / Rail height  
Wf = Πλάτος οδηγού / Rail width  
Hs = Ύψος φύλλου / Sash height  
Ws = Πλάτος φύλλου / Sash width  
Hs/s = Ύψος σήτας / Insect screen height  
Ws/s = Πλάτος σήτας / Insect screen width  
Hg = Ύψος υαλοπίνακα / Glass height  
Wg = Πλάτος υαλοπίνακα / Glass width

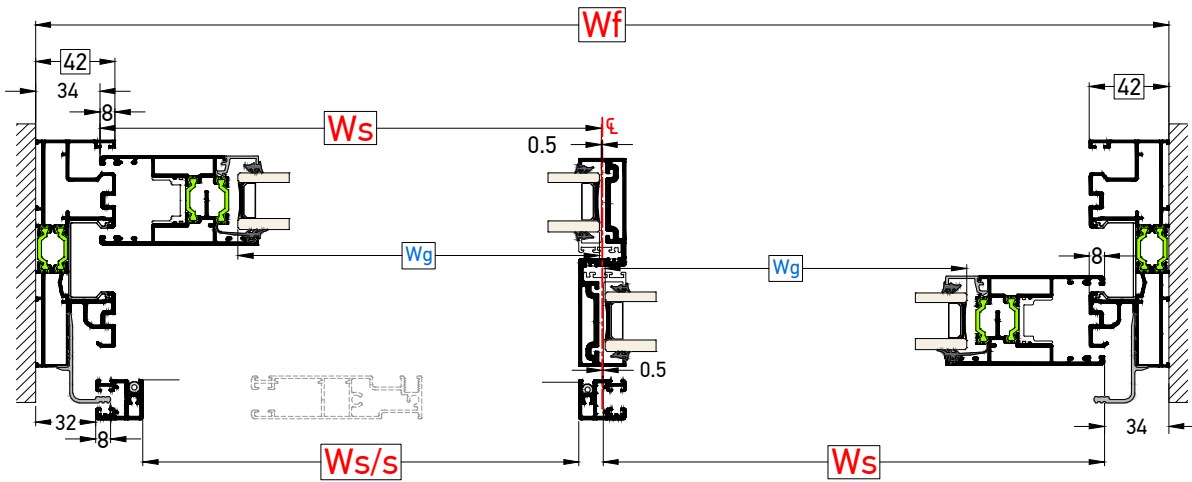

	Πλάτος φύλλου Sash width (Ws)	Προφίλ Profiles	Τύπος Κοπής Cutting Type
Φύλλο Τζαμιού Glass Sash	$Ws = \frac{Wf - 69mm}{2}$	TH 8040: 4 Τμχ / Pcs	
Φύλλο Σήτας Ins. Screen sash	$Ws/s = Ws - 35mm$	TV 12206: 2 Τμχ / Pcs	

	Ύψος φύλλου Sash height (Hs)	Προφίλ Profiles	Τύπος Κοπής Cutting Type
	$Hs = Hf - 66mm$	TH 8040: 2 Τμχ / Pcs	
	$Hs/s = Hs + 4mm$	TV 12208: 2 Τμχ / Pcs	

	Ύψος Height (Hs)	Προφίλ Profiles	Τύπος Κοπής Cutting Type
Γάντζος 25mm Interlock 25mm	Hf - 66mm	TV 80402: 2 Τμχ / Pcs	

	Πλάτος τζαμιού Glass width (Wg)	Ύψος τζαμιού Glass height (Hg)
Υαλοπίνακας Glazing	$Wg = Ws - 74mm$	$Hg = Hs - 146mm$

**ΣΗΜΕΙΩΣΗ:**  
Τα μέτρα κοπής είναι θεωρητικά.  
Ο υπολογισμός τους βασίστηκε σε ιδανικές συνθήκες κοπής και συναρμολόγησης.  
NOTE:  
The cutting standards are theoretic.  
Calculations were based on ideal conditions and joining.

### Δίφυλλο Επάλληλο | Οδηγός Ύψους 42mm | Γάντζος 50mm | Απλό ή Ανασπασμένο Double Sash Successive System | Rail 42mm Height | Interlock 50mm | Sliding or Lift & Slide

Τα μέτρα κοπής έχουν υπολογιστεί έτσι ώστε να έχουμε **ΙΔΙΟΥΣ** υαλοπίνακες σε όλα τα φύλλα  
The cutting standards are calculated in order to give as the **SAME** dimension of glazing for every sash

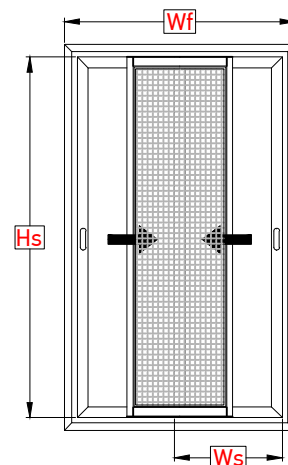
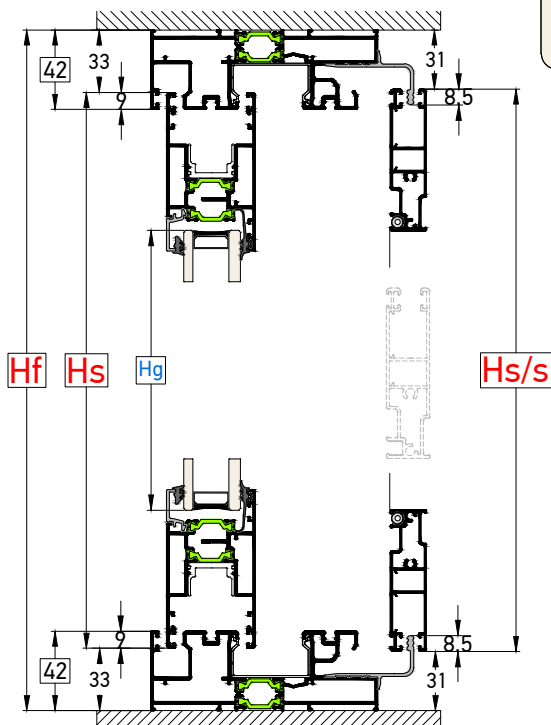

**Hf** = Ύψος οδηγού / Rail height  
**Wf** = Πλάτος οδηγού / Rail width  
**Hs** = Ύψος φύλλου / Sash height  
**Ws** = Πλάτος φύλλου / Sash width  
**Hg** = Ύψος υαλοπίνακα / Glass height  
**Wg** = Πλάτος υαλοπίνακα / Glass width

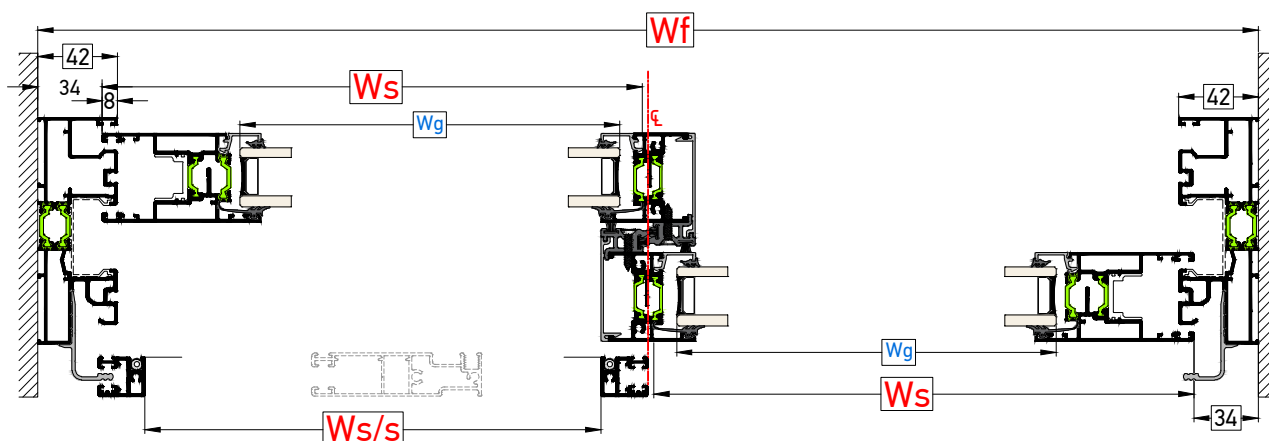

	Πλάτος φύλλου Sash width (Ws)	Προφίλ Profiles	Τύπος Κοπής Cutting Type
Φύλλο Τζαμιού Glass Sash	$Ws = \frac{Wf - 74mm}{2} *$	TH 8040: 4 Τμχ / Pcs	
Φύλλο Σήτας Ins. Screen sash	$Ws/s = Ws - 44mm$	TV 12206: 2 Τμχ / Pcs	

	Ύψος φύλλου Sash height (Hs)	Προφίλ Profiles	Τύπος Κοπής Cutting Type
	$Hs = Hf - 66mm$	TH 8040: 2 Τμχ / Pcs	
	$Hs/s = Hs + 4mm$	TV 12208: 2 Τμχ / Pcs	

\* Όταν χρησιμοποιούμε το στενό γάντζο TH 80412, μετά τον υπολογισμό των μέτρων κοπής αφαιρούμε 4,5mm από το πλάτος φύλλου TH 8040.

\* When using the interlock 50mm TH-80412, after calculating the cutting measurements, it is required to cut 4,5mm off the TH-8040 sashes width.

Βλέπε σελίδα 1.3.18  
See on page 1.3.18

	Ύψος Height (Hs)	Προφίλ Profiles	Τύπος Κοπής Cutting Type
Γάντζος Interlock	Hf - 66mm	TH 80411/TH 80412: 2 Τμχ / Pcs TV 80505: 2 Τμχ / Pcs	

	Πλάτος τζαμιού Glass width (Wg)	Ύψος τζαμιού Glass height (Hg)
Υαλοπίνακας Glazing	$Wg = Ws - 84mm$	$Hg = Hs - 146mm$

#### ΣΗΜΕΙΩΣΗ:

Τα μέτρα κοπής είναι θεωρητικά.  
Ο υπολογισμός τους βασίστηκε σε ιδανικές συνθήκες κοπής και συναρμογής.  
NOTE:  
The cutting standards are theoretic.  
Calculations were based on ideal conditions and joining.

Τρίφυλλο Επάλληλο | Οδηγός Ύψους 42mm | Απλό ή Ανασπκούμενο  
Triple Sash Successive System | Rail 42mm Height | Sliding or Lift & Slide

Τα μέτρα κοπής έχουν υπολογιστεί έτσι ώστε να έχουμε ΙΔΙΟΥΣ υαλοπίνακες σε όλα τα φύλλα  
The cutting standards are calculated in order to give as the SAME dimension of glazing for every sash

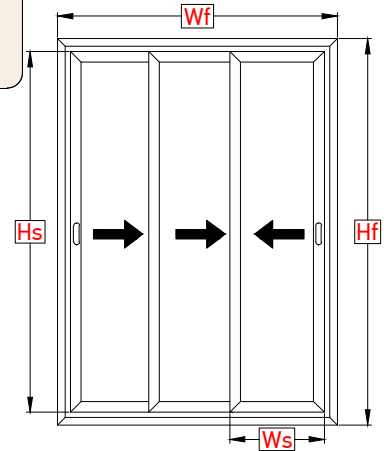
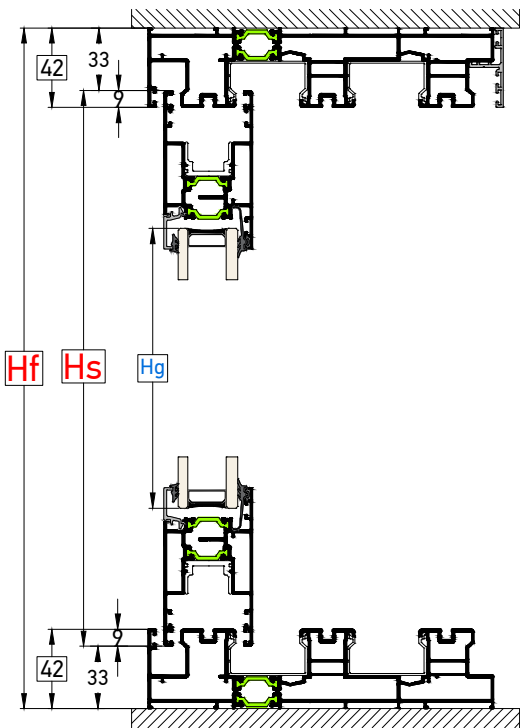

Hf = Ύψος οδηγού / Rail height  
Wf = Πλάτος οδηγού / Rail width  
Hs = Ύψος φύλλου / Sash height  
Ws = Πλάτος φύλλου / Sash width  
Hg = Ύψος υαλοπίνακα / Glass height  
Wg = Πλάτος υαλοπίνακα / Glass width

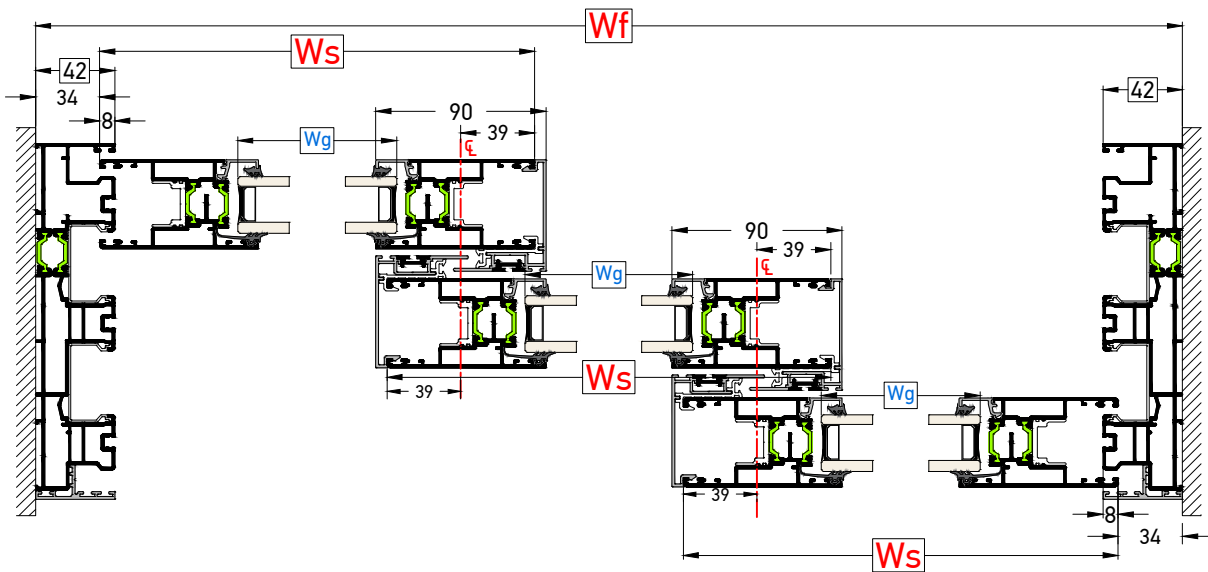

	Πλάτος φύλλου Sash width (Ws)	Προφίλ Profiles	Τύπος Κοπής Cutting Type
Φύλλο Τζαμιού Glass Sash	$W_s = \frac{W_f + 88\text{mm}}{3}$	TH 8040: 6 Τμχ / Pcs	

	Ύψος φύλλου Sash height (Hs)	Προφίλ Profiles	Τύπος Κοπής Cutting Type
	$H_s = H_f - 66\text{mm}$	TH 8040: 6 Τμχ / Pcs	

	Ύψος Height (Hs)	Προφίλ Profiles	Τύπος Κοπής Cutting Type
Γάντζος Interlock	$H_f - 66\text{mm}$	TV 8006: 4 Τμχ / Pcs TV9 922: 4 Τμχ / Pcs	

	Πλάτος τζαμιού Glass width (Wg)	Ύψος τζαμιού Glass height (Hg)
Υαλοπίνακας Glazing	$W_g = W_s - 146\text{mm}$	$H_g = H_s - 146\text{mm}$

ΣΗΜΕΙΩΣΗ:  
Τα μέτρα κοπής είναι θεωρητικά.  
Ο υπολογισμός τους βασίστηκε σε ιδανικές συνθήκες κοπής και συναρμολόγησης.  
NOTE:  
The cutting standards are theoretic.  
Calculations were based on ideal conditions and joining.

### Τρίφυλλο Επάλληλο | Οδηγός Ύψους 42mm | Γάντζος 25mm | Απλό Triple Sash Successive System | Rail 42mm Height | Interlock 25mm | Sliding

Τα μέτρα κοπής έχουν υπολογιστεί έτσι ώστε να έχουμε **ΙΔΙΟΥΣ** υαλοπίνακες σε όλα τα φύλλα  
The cutting standards are calculated in order to give as the SAME dimension of glazing for every sash

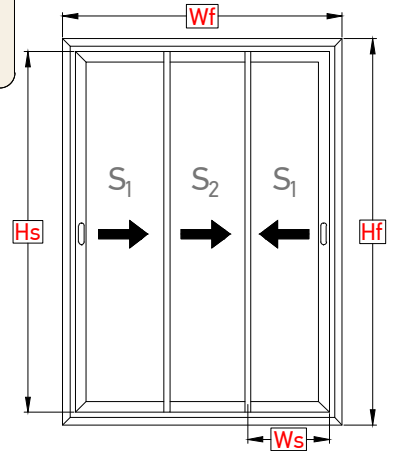
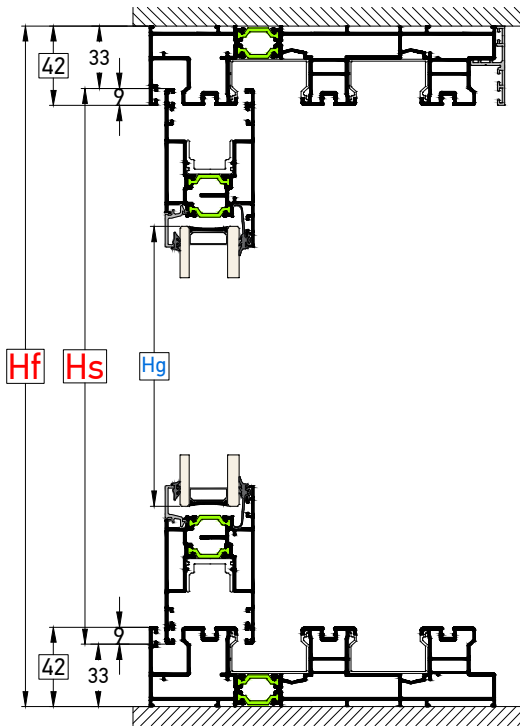

**Hf** = Ύψος οδηγού / Rail height  
**Wf** = Πλάτος οδηγού / Rail width  
**Hs** = Ύψος φύλλου / Sash height  
**Ws** = Πλάτος φύλλου / Sash width  
**Hg** = Ύψος υαλοπίνακα / Glass height  
**Wg** = Πλάτος υαλοπίνακα / Glass width

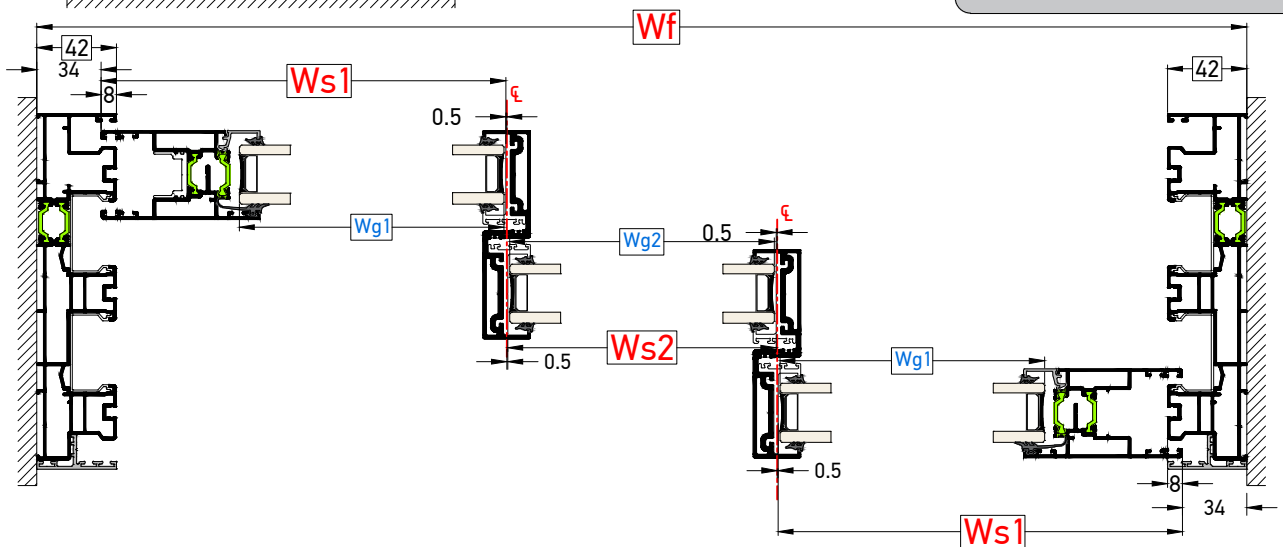

	Πλάτος φύλλου Sash width (Ws)	Προφίλ Profiles	Τύπος Κοπής Cutting Type
Φύλλο Τζαμιού Glass Sash	$Ws1 = \frac{Wf + 2mm}{3}$	TH 8040: 4 Τμχ / Pcs	
	$Ws2 = \frac{Wf - 214mm}{3}$	TH 8040: 2 Τμχ / Pcs	

Ύψος φύλλου Sash height (Hs)	Προφίλ Profiles	Τύπος Κοπής Cutting Type
$Hs = Hf - 66mm$	TH 8040: 2 Τμχ / Pcs	

Γάντζος 25mm Interlock 25mm	Ύψος Height (Hs)	Προφίλ Profiles	Τύπος Κοπής Cutting Type
	$Hf - 66mm$	TV 80402: 4 Τμχ / Pcs	

	Πλάτος τζαμιού Glass width (Wg)	Ύψος τζαμιού Glass height (Hg)
Υαλοπίνακας Glazing	$Wg1 = Ws1 - 74mm$ $Wg2 = Ws2 - 2mm$	$Hg = Hs - 146mm$

**ΣΗΜΕΙΩΣΗ:**  
Τα μέτρα κοπής είναι θεωρητικά.  
Ο υπολογισμός τους βασίστηκε σε ιδανικές συνθήκες κοπής και συναρμογής.  
NOTE:  
The cutting standards are theoretic.  
Calculations were based on ideal conditions and joining.

### Τρίφυλλο Επάλληλο | Οδηγός Ύψους 42mm | Γάντζος 50mm | Απλό Triple Sash Successive System | Rail 42mm Height | Interlock 50mm | Sliding

Τα μέτρα κοπής έχουν υπολογιστεί έτσι ώστε να έχουμε ΙΔΙΟΥΣ υαλοπίνακες σε όλα τα φύλλα  
The cutting standards are calculated in order to give as the SAME dimension of glazing for every sash

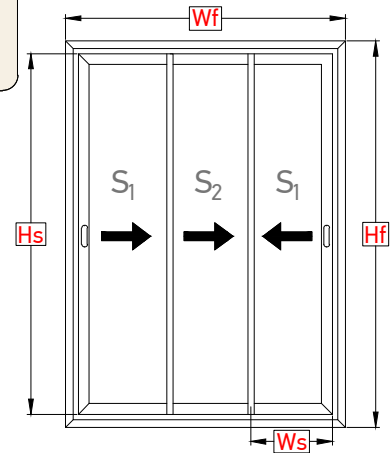
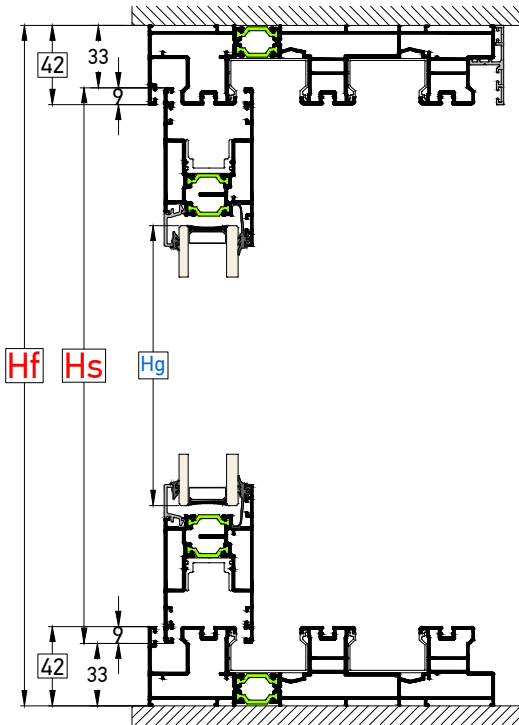

**Hf** = Ύψος οδηγού / Rail height  
**Wf** = Πλάτος οδηγού / Rail width  
**Hs** = Ύψος φύλλου / Sash height  
**Ws** = Πλάτος φύλλου / Sash width  
**Hg** = Ύψος υαλοπίνακα / Glass height  
**Wg** = Πλάτος υαλοπίνακα / Glass width

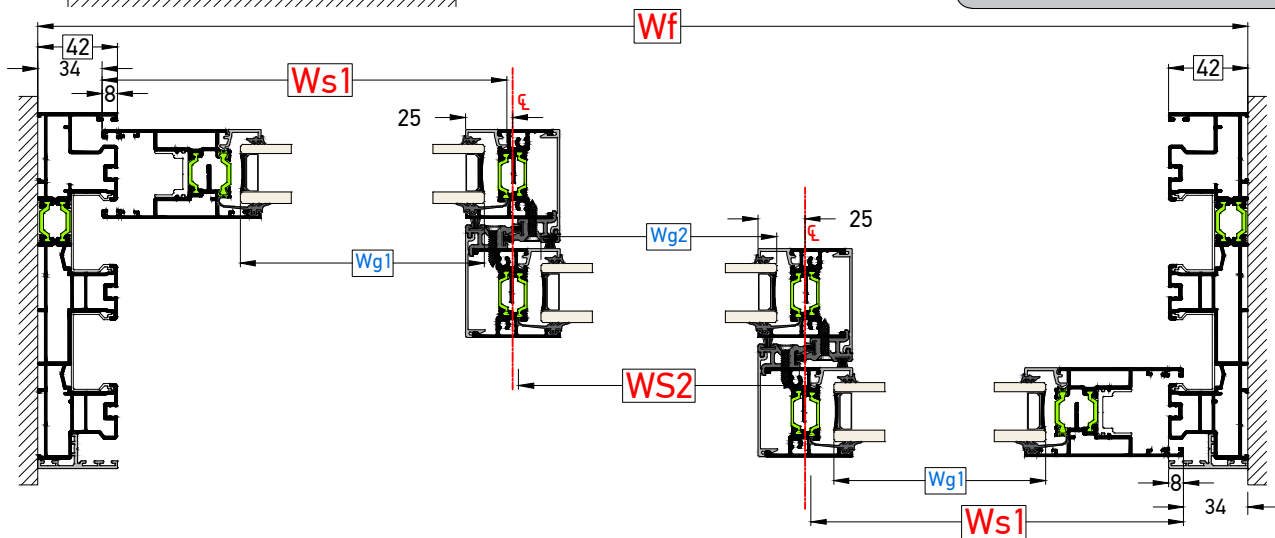

	Πλάτος φύλλου Sash width (Ws)	Προφίλ Profiles	Τύπος Κοπής Cutting Type
Φύλλο Τζαμιού Glass Sash	$Ws1 = \frac{Wf - 19mm}{3} *$	TH 8040: 4 Τμχ / Pcs	▬
	$Ws2 = \frac{Wf - 205mm}{3} *$	TH 8040: 2 Pcs	▬

Ύψος φύλλου Sash height (Hs)	Προφίλ Profiles	Τύπος Κοπής Cutting Type
$Hs = Hf - 66mm$	TH 8040: 2 Pcs	▬

	Πλάτος τζαμιού Glass width (Wg)	Ύψος τζαμιού Glass height (Hg)
Υαλοπίνακας Glazing	$Wg1 = Ws1 - 84mm$ $Wg2 = Ws2 - 22mm$	$Hg = Hs - 146mm$

	Height (Hs)	Profiles	Cutting Type
Γάντζος 50mm Interlock 50mm	$Hf - 66mm$	TH 80411/TH 80412: 4 Τμχ / Pcs TV 80505: 4 Τμχ / Pcs	▬

\* Όταν χρησιμοποιούμε το στενό γάντζο TH 80412, μετά τον υπολογισμό των μέτρων κοπής αφαιρούμε 4,5mm από τα ακριανά φύλλα και 9mm από τα μεσαία.

\* When using the interlock 50mm TH-80412, after calculating the cutting measurements, it is required to cut 4,5mm off the side sashes and 9mm off the middle sashes

Βλέπε σελίδα 1.3.18  
See on page 1.3.18

#### ΣΗΜΕΙΩΣΗ:

Τα μέτρα κοπής είναι θεωρητικά.  
Ο υπολογισμός τους βασίστηκε σε ιδανικές συνθήκες κοπής και συναρμολόγησης.  
NOTE:  
The cutting standards are theoretic.  
Calculations were based on ideal conditions and joining.

### Τετράφυλλο Επάλληλο Φιλτρώ | Οδηγός Ύψους 42mm | Απλό ή Ανασπκούμενο Quadruple Sash Successive Double Joint Sash System | Rail 42mm Height | Sliding or Lift & Slide

Τα μέτρα κοπής έχουν υπολογιστεί έτσι ώστε να έχουμε ΙΔΙΟΥΣ υαλοπίνακες σε όλα τα φύλλα  
The cutting standards are calculated in order to give as the SAME dimension of glazing for every sash

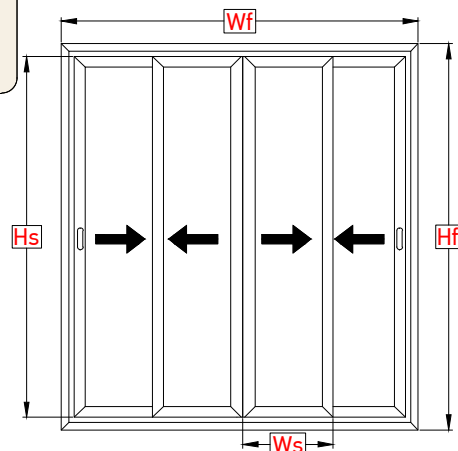
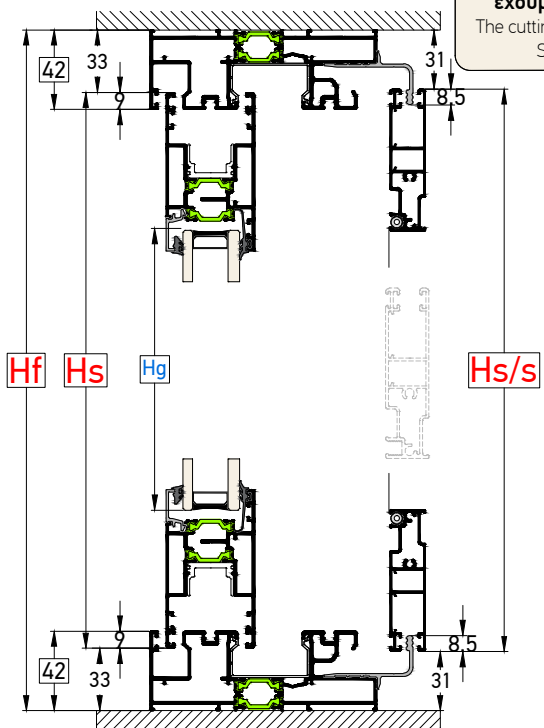

- $H_f$  = Ύψος οδηγού / Rail height
- $W_f$  = Πλάτος οδηγού / Rail width
- $H_s$  = Ύψος φύλλου / Sash height
- $W_s$  = Πλάτος φύλλου / Sash width
- $H_g$  = Ύψος υαλοπίνακα / Glass height
- $W_g$  = Πλάτος υαλοπίνακα / Glass width

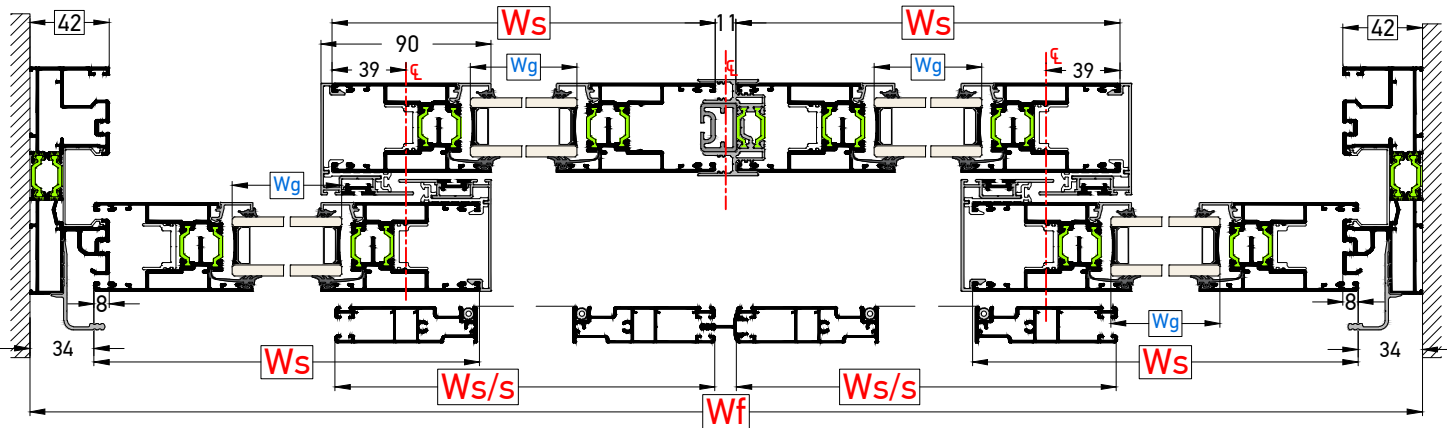

	Πλάτος φύλλου Sash width ( $W_s$ )	Προφίλ Profiles	Τύπος Κοπής Cutting Type	Ύψος φύλλου Sash height ( $H_s$ )	Προφίλ Profiles	Τύπος Κοπής Cutting Type
Φύλλο Τζαμιού Glass Sash	$W_s = \frac{W_f + 77\text{mm}}{4}$	TH 8040: 8 Τμχ / Pcs	▬	$H_s = H_f - 66\text{mm}$	TH 8040: 8 Τμχ / Pcs	▬
Φύλλο Σήτας Ins. Screen sash	$W_{s/s} = W_s - 2\text{mm}$	TV 12206: 4 Τμχ / Pcs	▬	$H_{s/s} = H_s + 4\text{mm}$	TV 12206: 4 Τμχ / Pcs	▬

	Ύψος Height ( $H_s$ )	Προφίλ Profiles	Τύπος Κοπής Cutting Type
Γάντζος Interlock	$H_f - 66\text{mm}$	TV 8006: 4 Τμχ / Pcs	▬
		TV 9 922: 4 Τμχ / Pcs	
Μπινί Adjoining Profile	$H_s - 54\text{mm}$	TH 8045: 4 Τμχ / Pcs	▬
Μπινί με τάπες / Adjoining with caps			

	Πλάτος τζαμιού Glass width ( $W_g$ )	Ύψος τζαμιού Glass height ( $H_g$ )
Υαλοπίνακας Glazing	$W_g = W_s - 146\text{mm}$	$H_g = H_s - 146\text{mm}$

**ΣΗΜΕΙΩΣΗ:**  
Τα μέτρα κοπής είναι θεωρητικά.  
Ο υπολογισμός τους βασίστηκε σε ιδανικές συνθήκες κοπής και συναρμογής.  
NOTE:  
The cutting standards are theoretic.  
Calculations were based on ideal conditions and joining.

### Τετράφυλλο Επάλληλο Φιλιτό | Οδηγός Ύψους 42mm | Απλό ή Ανασπκούμενο Quadruple Sash Successive Double Joint Sash System | Rail 42mm Height | Sliding or Lift & Slide

Τα μέτρα κοπής έχουν υπολογιστεί έτσι ώστε να έχουμε **ΙΔΙΟΥΣ** υαλοπίνακες σε όλα τα φύλλα  
The cutting standards are calculated in order to give as the SAME dimension of glazing for every sash

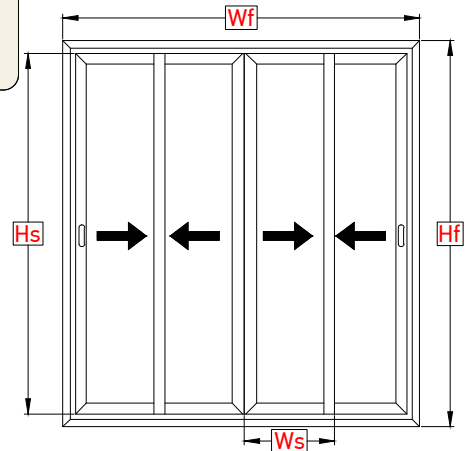
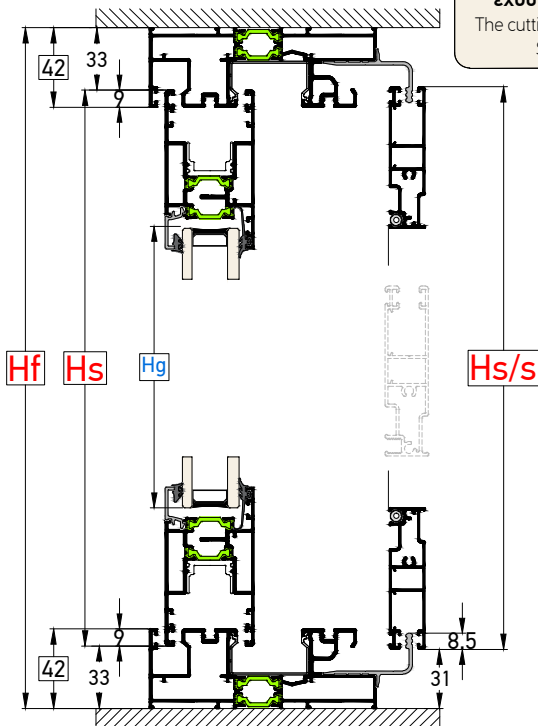

**Hf** = Ύψος οδηγού / Rail height  
**Wf** = Πλάτος οδηγού / Rail width  
**Hs** = Ύψος φύλλου / Sash height  
**Ws** = Πλάτος φύλλου / Sash width  
**Hg** = Ύψος υαλοπίνακα / Glass height  
**Wg** = Πλάτος υαλοπίνακα / Glass width

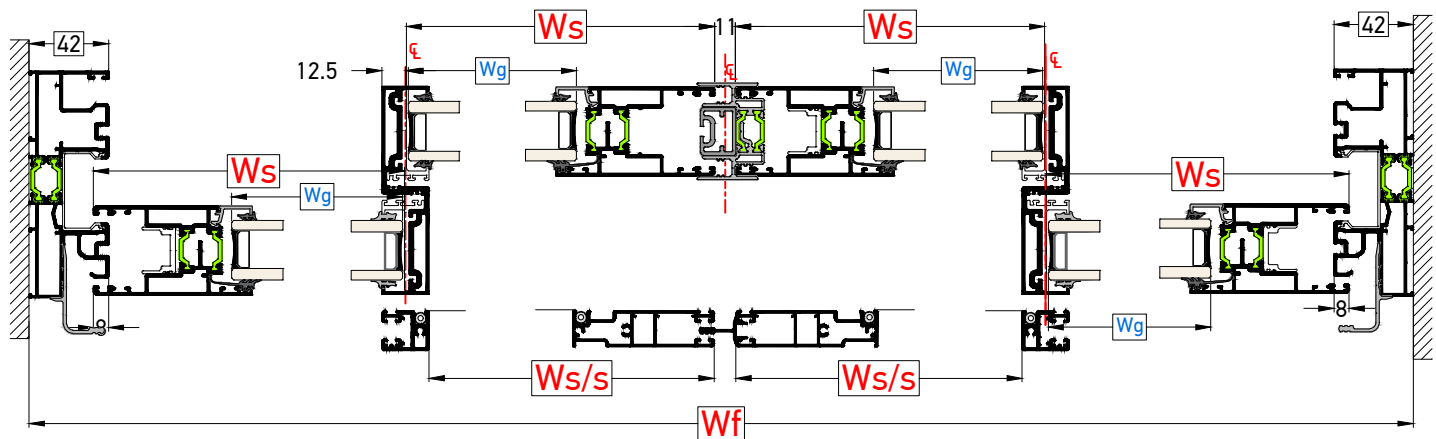

	Πλάτος φύλλου Sash width (Ws)	Προφίλ Profiles	Τύπος Κοπής Cutting Type
Φύλλο Τζαμιού Glass Sash	$Ws = \frac{Wf - 81mm}{4}$	TH 8040: 8 Τμχ / Pcs	
Φύλλο Σήτας Ins. Screen sash	$Ws/s = Ws - 12mm$	TV 12206: 4 Τμχ / Pcs	

	Ύψος φύλλου Sash height (Hs)	Προφίλ Profiles	Τύπος Κοπής Cutting Type
	$Hs = Hf - 66mm$	TH 8040: 4 Τμχ / Pcs	
	$Hs/s = Hs + 4mm$	TV 12206: 2 Τμχ / Pcs TV 12208: 2 Τμχ / Pcs	

	Πλάτος τζαμιού Glass width (Wg)	Ύψος τζαμιού Glass height (Hg)
Υαλοπίνακας Glazing	$Wg = Ws - 74mm$	$Hg = Hs - 146mm$

	Ύψος Height (Hs)	Προφίλ Profiles	Τύπος Κοπής Cutting Type
Γάντζος 25mm Interlock 25mm	$Hf - 66mm$	TV 80402: 4 Τμχ / Pcs	
Μπινί Adjoining Profile	$Hs - 54mm$	TH 8045: 1 Τμχ / Pc	
Μπινί με τάπες / Adjoining with caps			

**ΣΗΜΕΙΩΣΗ:**  
Τα μέτρα κοπής είναι θεωρητικά.  
Ο υπολογισμός τους βασίστηκε σε ιδανικές συνθήκες κοπής και συναρμολόγησης.  
NOTE:  
The cutting standards are theoretic.  
Calculations were based on ideal conditions and joining.

### Τετράφυλλο Επάλληλο Φιλτρά | Οδηγός Ύψους 42mm | Απλό ή Ανασπκούμενο Quadruple Sash Successive Double Joint Sash System | Rail 42mm Height | Sliding or Lift & Slide

Τα μέτρα κοπής έχουν υπολογιστεί έτσι ώστε να έχουμε **ΙΔΙΟΥΣ** υαλοπλάκες σε όλα τα φύλλα  
The cutting standards are calculated in order to give as the **SAME** dimension of glazing for every sash

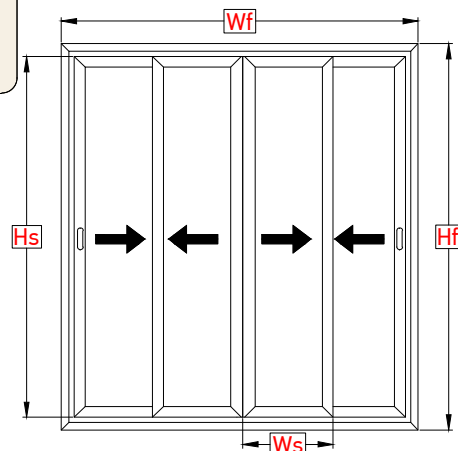
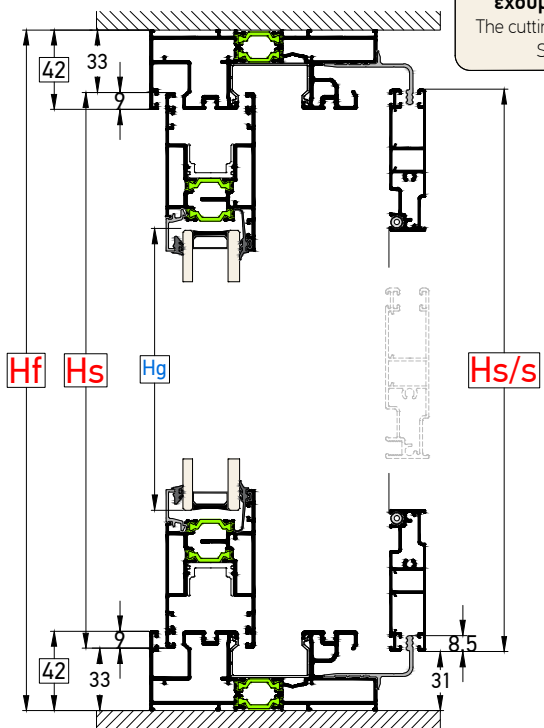

**Hf** = Ύψος οδηγού / Rail height  
**Wf** = Πλάτος οδηγού / Rail width  
**Hs** = Ύψος φύλλου / Sash height  
**Ws** = Πλάτος φύλλου / Sash width  
**Hg** = Ύψος υαλοπλάκα / Glass height  
**Wg** = Πλάτος υαλοπλάκα / Glass width

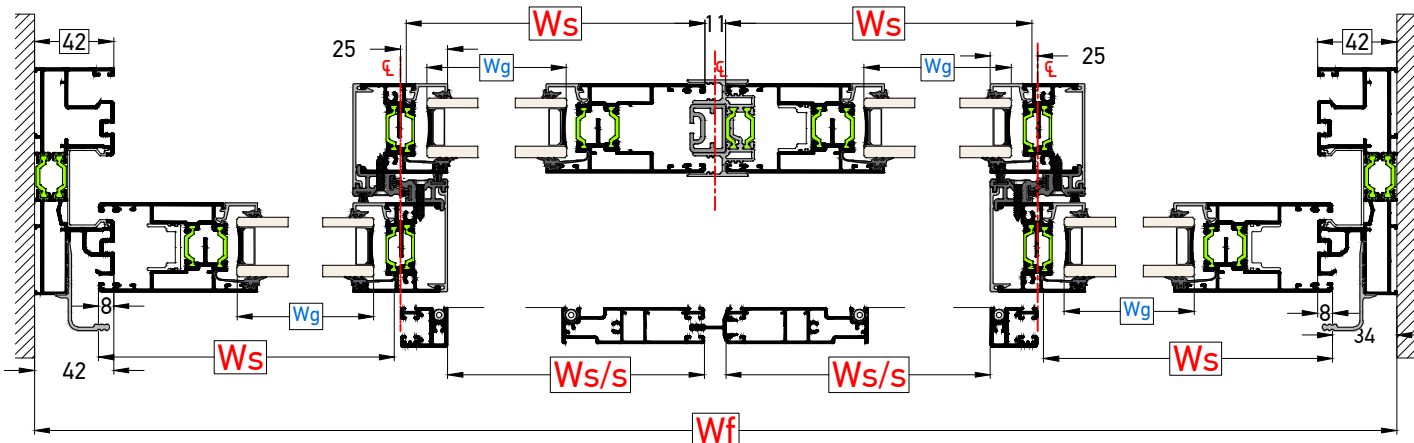

	Πλάτος φύλλου Sash width (Ws)	Προφίλ Profiles	Τύπος Κοπής Cutting Type
Φύλλο Τζαμιού Glass Sash	$Ws = \frac{Wf - 92mm}{4} *$	TH 8040: 8 Τμχ / Pcs	
Φύλλο Σήτας Ins. Screen sash	$Ws/s = Ws - 22mm$	TV 12206: 4 Τμχ / Pcs	

	Ύψος φύλλου Sash height (Hs)	Προφίλ Profiles	Τύπος Κοπής Cutting Type
	$Hs = Hf - 66mm$	TH 8040: 4 Τμχ / Pcs	
	$Hs/s = Hs + 4mm$	TV 12206: 2 Τμχ / Pcs TV 12208: 2 Τμχ / Pcs	

\* Όταν χρησιμοποιούμε το στενό γάντζο TH 80412, μετά τον υπολογισμό των μέτρων κοπής αφαιρούμε 4,5mm από το πλάτος φύλλου TH 8040.

\* When using the interlock 50mm TH-80412, after calculating the cutting measurements, it is required to cut 4,5mm off the TH-8040 sashes width.

Βλέπε σελίδα 1.3.18  
See on page 1.3.18

	Πλάτος τζαμιού Glass width (Wg)	Ύψος τζαμιού Glass height (Hg)
Υαλοπλάκα Glazing	$Wg = Ws - 84mm$	$Hg = Hs - 146mm$

	Ύψος Height (Hs)	Προφίλ Profiles	Τύπος Κοπής Cutting Type
Γάντζος 50mm Interlock 50mm	Hf - 66mm	TH 80411/TH 80412: 4 Τμχ / Pcs TV 80505: 4 Τμχ / Pcs	
Μπινί Adjoining Profile	Hs - 54mm	TH 8045: 4 Τμχ / Pcs	

Μπινί με τάπες / Adjoining with caps

**ΣΗΜΕΙΩΣΗ:**  
Τα μέτρα κοπής είναι θεωρητικά.  
Ο υπολογισμός τους βασίστηκε σε ιδανικές συνθήκες κοπής και συναρμογής.  
NOTE:  
The cutting standards are theoretic.  
Calculations were based on ideal conditions and joining.

### Τετράφυλλο Επάλληλο Φιλιτό | Οδηγός Ύψους 42mm | Γάντζος 25mm | Απλό Quadruple Sash Successive Double Joint sash System | Rail 42mm Height | Interlock 25mm | Sliding

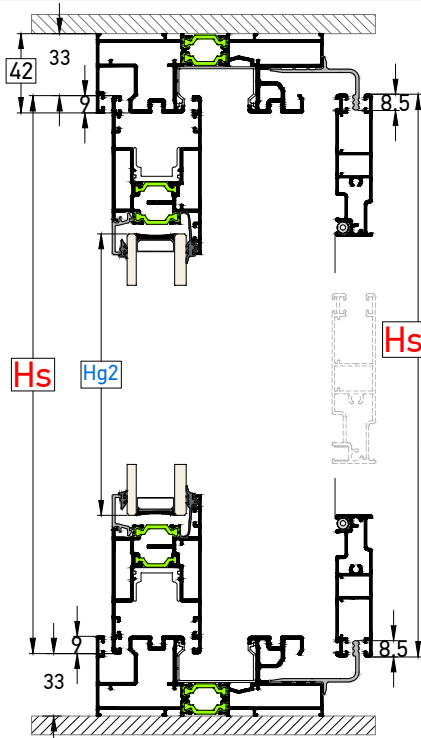

Τα μέτρα κοπής έχουν υπολογιστεί έτσι ώστε να έχουμε ΙΔΙΟΥΣ υαλοπίνακες σε όλα τα φύλλα  
The cutting standards are calculated in order to give as the SAME dimension of glazing for every sash

Τα μέτρα κοπής είναι ίδια στην περίπτωση επιλογής του οδηγού TH 80114

The cutting instructions are the same in the case of choosing the TH 80114 rail

Τα μέτρα κοπής της σήτας έχουν υπολογιστεί ώστε να ευθυγραμίζεται στην ΜΕΣΗ και δεν δουλεύει στα ακριανά φύλλα

The cutting standards are calculated so the insect screen to be aligned in the MIDDLE position and it doesn't work on the sides.

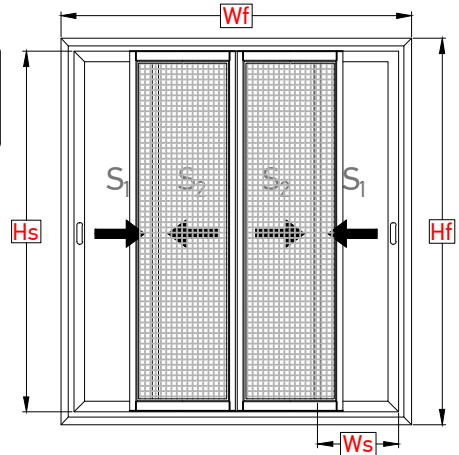

Hf = Ύψος οδηγού / Rail height  
Wf = Πλάτος οδηγού / Rail width  
Hs = Ύψος φύλλου / Sash height  
Ws = Πλάτος φύλλου / Sash width  
Hg = Ύψος υαλοπίνακα / Glass height  
Wg = Πλάτος υαλοπίνακα / Glass width

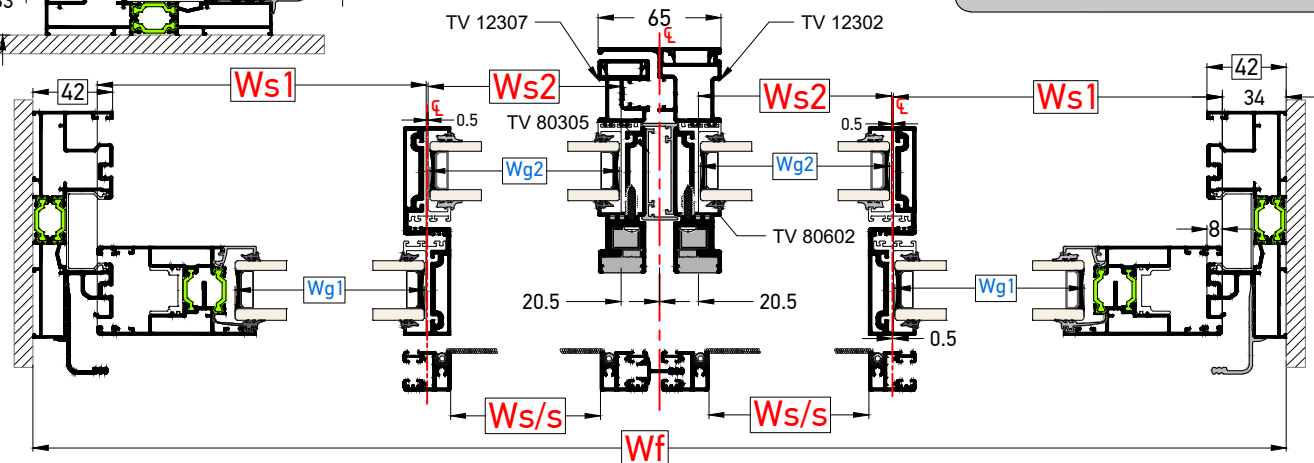

	Πλάτος φύλλου Sash width (Ws)	Προφίλ Profiles	Τύπος Κοπής Cutting Type
Φύλλο Τζαμιού Glass Sash	$Ws1 = \frac{Wf+33mm}{4}$	TH 8040: 4 Τμχ / Pcs	▬
	$Ws2 = \frac{Wf-255mm}{4}$	TH 8040: 4 Τμχ / Pcs	▬
Φύλλο Σήτας Ins. Screen sash	$Ws/s = Ws2-19mm$	TV 12206: 2 Τμχ / Pcs	▬

Ύψος φύλλου Sash height (Hs)	Προφίλ Profiles	Τύπος Κοπής Cutting Type
$Hs = Hf-66mm$	TH 8040: 2 Τμχ / Pcs	▬
$Hs/s = Hs+4mm$	TV 12208: 2 Τμχ / Pcs	▬

	Πλάτος τζαμιού Glass width (Wg)	Ύψος τζαμιού Glass height (Hg)	Γάντζος 25mm Interlock 25mm	Ύψος Height (Hs)	Προφίλ Profiles	Τύπος Κοπής Cutting Type
Υαλοπίνακας Glazing	$Wg1 = Ws1-74mm$	$Hg = Hs-146mm$	Μπινι 65mm 65mm Adjoining Profiles	Hf - 66mm	TV 80402: 4 Τμχ / Pcs	▬
	$Wg2 = Ws2-2mm$			Hs - 51mm	TV 12307: 1 Τμχ / Pcs TV 12302: 1 Τμχ / Pcs TV 12603: 2 Τμχ / Pcs TV 12503: 4 Τμχ / Pcs	▬
			=Hs	TV 80602: 2 Τμχ / Pcs TV 80305: 2 Τμχ / Pcs		

ΣΗΜΕΙΩΣΗ:  
Τα μέτρα κοπής είναι θεωρητικά.  
Ο υπολογισμός τους βασίστηκε σε ιδανικές συνθήκες κοπής και συναρμογής.  
NOTE:  
The cutting standards are theoretic.  
Calculations were based on ideal conditions and joining.

### Τρίφυλλο Επάλληλο Χωνευτό | Οδηγός Ύψους 42mm | Γάντζος 25mm Triple Sash Successive / In-Wall System | Rail 42mm Height | Interlock 25mm

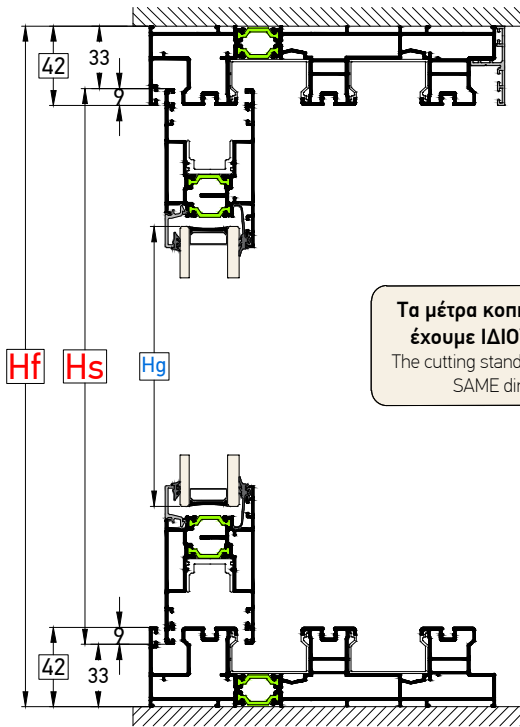

Τα μέτρα κοπής έχουν υπολογιστεί έτσι ώστε να έχουμε ΙΔΙΟΥΣ υαλοπίνακες σε όλα τα φύλλα  
The cutting standards are calculated in order to give as the SAME dimension of glazing for every sash

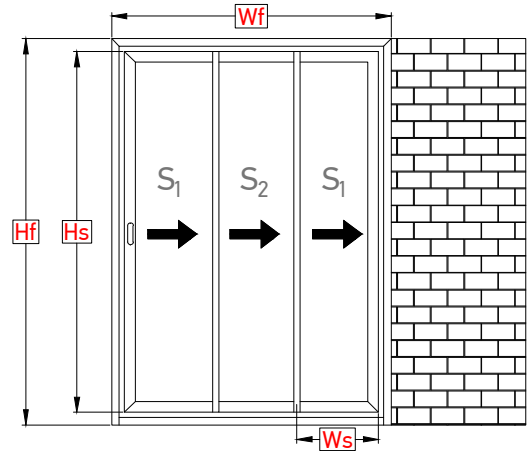

Hf = Ύψος οδηγού / Rail height  
Wf = Πλάτος οδηγού / Rail width  
Hs = Ύψος φύλλου / Sash height  
Ws = Πλάτος φύλλου / Sash width  
Hg = Ύψος υαλοπίνακα / Glass height  
Wg = Πλάτος υαλοπίνακα / Glass width

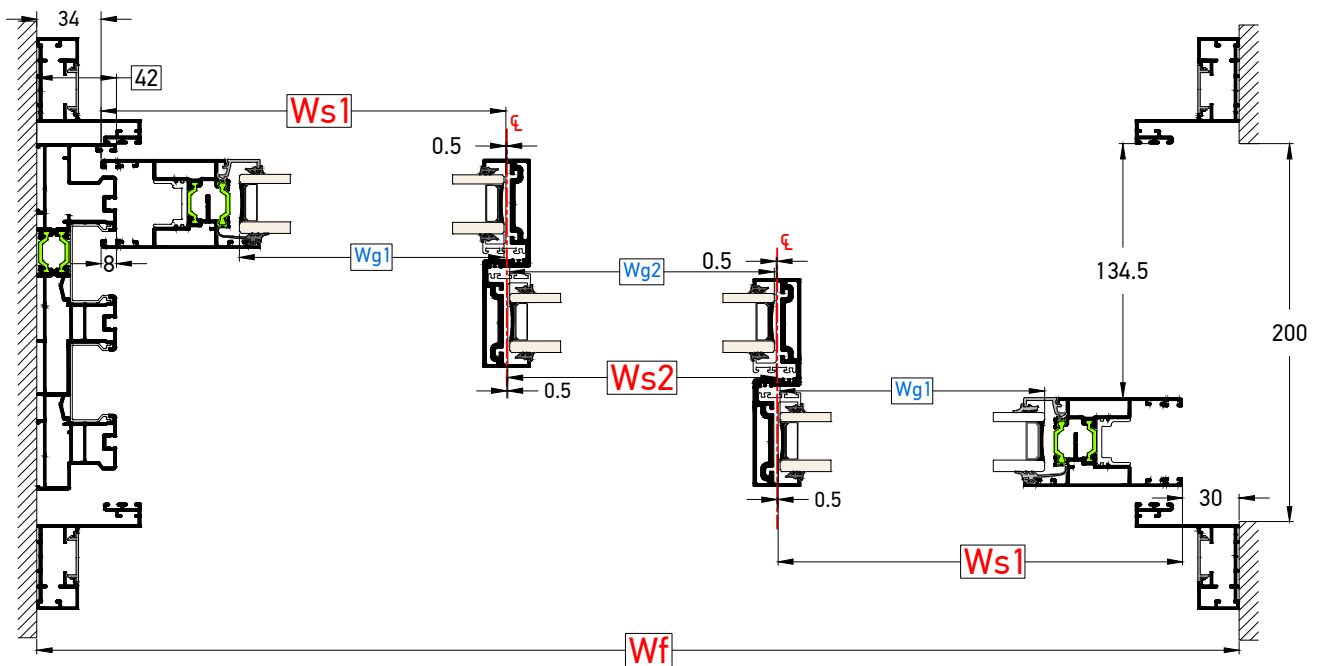

	Πλάτος φύλλου Sash width (Ws)	Προφίλ Profiles	Τύπος Κοπής Cutting Type
Φύλλο Τζαμιού Glass Sash	$Ws1 = \frac{Wf + 6mm}{3}$	TH 8040: 4 Τμχ / Pcs	
	$Ws2 = \frac{Wf - 210mm}{3}$	TH 8040: 2 Τμχ / Pcs	

Ύψος φύλλου Sash height (Hs)	Προφίλ Profiles	Τύπος Κοπής Cutting Type
Hs = Hf - 66mm	TH 8040: 2 Τμχ / Pcs	

Γάντζος 25mm Interlock 25mm	Ύψος Height (Hs)	Προφίλ Profiles	Τύπος Κοπής Cutting Type
	Hf - 66mm	TV 80402: 4 Τμχ / Pcs	

Υαλοπίνακας Glazing	Πλάτος τζαμιού Glass width (Wg)	Ύψος τζαμιού Glass height (Hg)
	Wg1 = Ws1 - 74mm Wg2 = Ws2 - 2mm	Hg = Hs - 146mm

**ΣΗΜΕΙΩΣΗ:**  
Τα μέτρα κοπής είναι θεωρητικά.  
Ο υπολογισμός τους βασίστηκε σε ιδανικές συνθήκες κοπής και συναρμογής.  
**NOTE:**  
The cutting standards are theoretic.  
Calculations were based on ideal conditions and joining.

Μονόφυλλο Χωνευτό | Τζάμι-Σήτα-Πατζούρι | Οδηγός Ύψους 42mm | Απλό ή Ανασπκούμενο  
Single Sash In-Wall System | Glass-Insect Screen-Shutter sash | Rail 42mm Height | Sliding or Lift & Slide

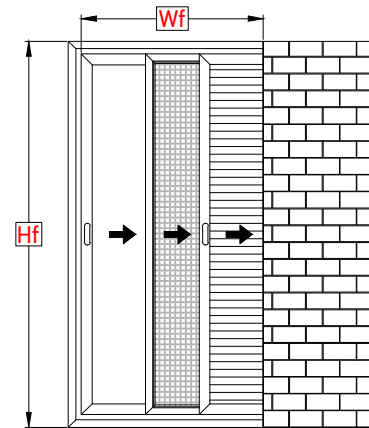
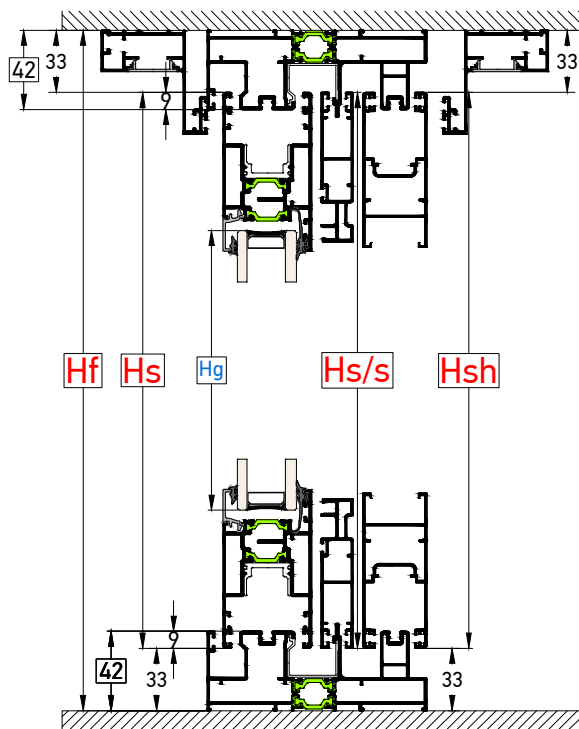

- Hf = Ύψος οδηγού / Rail height
- Wf = Πλάτος οδηγού / Rail width
- Hs = Ύψος φύλλου / Sash height
- Ws = Πλάτος φύλλου / Sash width
- Hs/s = Ύψος σήτας / Insect screen height
- Ws/s = Πλάτος σήτας / Insect screen width
- Hsh = Ύψος πατζουριού / Shutter sash height
- Wsh = Πλάτος πατζουριού / Shutter sash width
- Hg = Ύψος υαλοπίνακα / Glass height
- Wg = Πλάτος υαλοπίνακα / Glass width

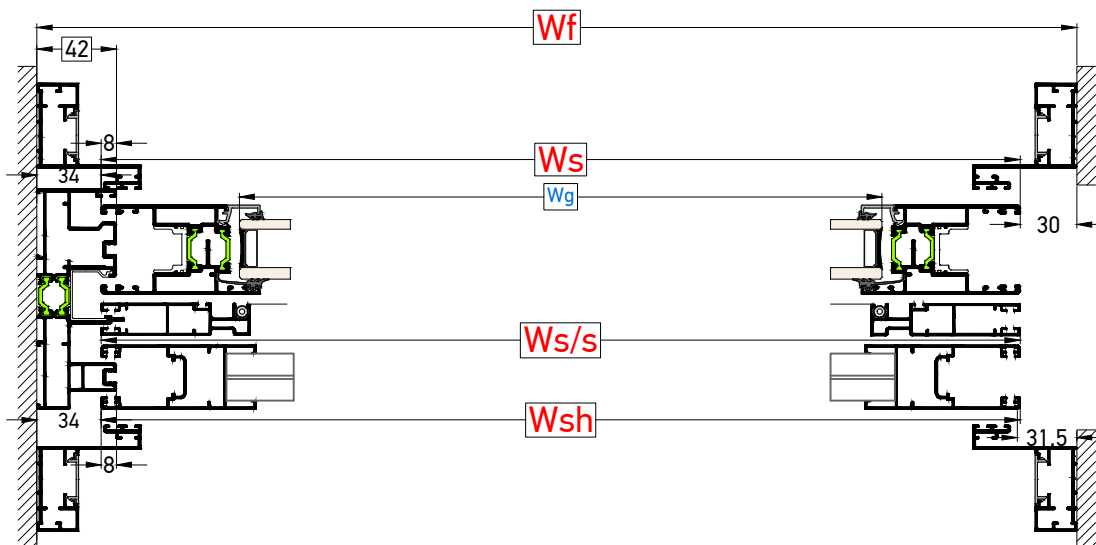

	Πλάτος φύλλου Sash width (Ws)	Προφίλ Profiles	Τύπος Κοπής Cutting Type
Φύλλα Sashes	Ws= Wf-64mm	TH 8040: 2 Τμχ / Pcs	▲
	Ws/s= Wf-64mm	TV 80206: 2 Τμχ / Pcs	
	Wsh= Wf-64mm	TV 810: 2 Τμχ / Pcs	

	Ύψος φύλλου Sash height (Hs)	Προφίλ Profiles	Τύπος Κοπής Cutting Type
	Hs= Hf-66mm	TH 8040: 2 Τμχ / Pcs TV 80206: 2 Τμχ / Pcs TV 810: 2 Τμχ / Pcs	▲

	Πλάτος τζαμιού Glass width (Wg)	Ύψος τζαμιού Glass height (Hg)
Υαλοπίνακας Glazing	Wg= Ws-146mm	Hg= Hs-146mm

**ΣΗΜΕΙΩΣΗ:**  
Τα μέτρα κοπής είναι θεωρητικά.  
Ο υπολογισμός τους βασίστηκε σε ιδανικές συνθήκες κοπής και συναρμολόγησης.  
NOTE:  
The cutting standards are theoretic.  
Calculations were based on ideal conditions and joining.

Δίφυλλο Χωνευτό | Τζάμι-Σήτα-Πατζουρί | Οδηγός Ύψους 42mm | Απλό ή Ανασπκούμενο  
Double Sash In-Wall System | Glass-Insect Screen-Shutter sash | Rail 42mm Height | Sliding or Lift & Slide

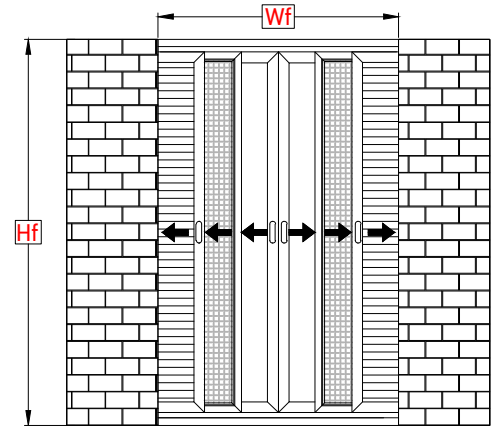
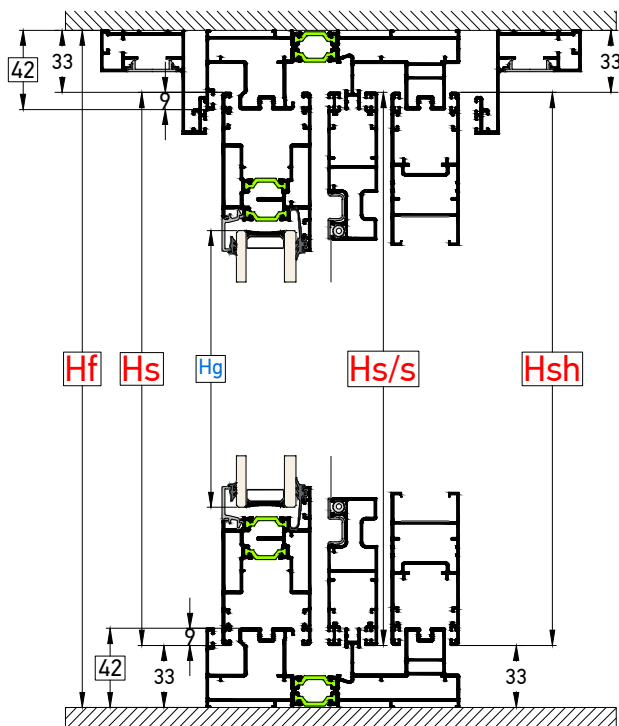

**Hf** = Ύψος οδηγού / Rail height  
**Wf** = Πλάτος οδηγού / Rail width  
**Hs** = Ύψος φύλλου / Sash height  
**Ws** = Πλάτος φύλλου / Sash width  
**Hs/s** = Ύψος σήτας / Insect screen height  
**Ws/s** = Πλάτος σήτας / Insect screen width  
**Hsh** = Ύψος πατζουριού / Shutter sash height  
**Wsh** = Πλάτος πατζουριού / Shutter sash width  
**Hg** = Ύψος υαλοπίνακα / Glass height  
**Wg** = Πλάτος υαλοπίνακα / Glass width

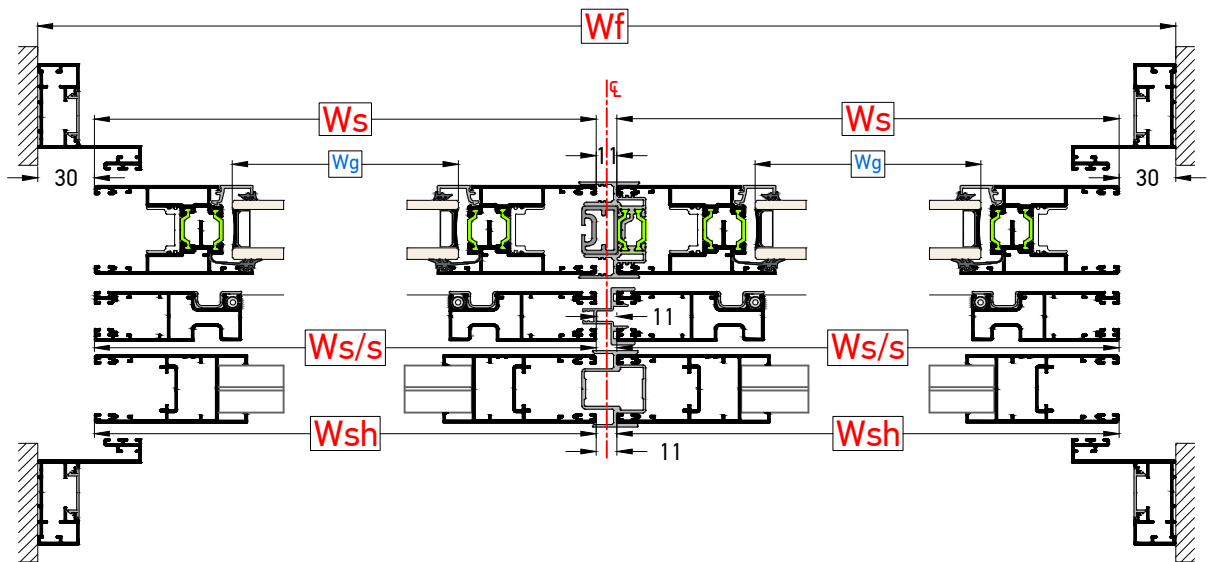

	Πλάτος φύλλου Sash width (Ws)	Προφίλ Profiles	Τύπος Κοπής Cutting Type
Φύλλα Sashes	$Ws = \frac{Wf - 71mm}{2}$	TH 8040: 4 Τμχ / Pcs TV 8004: 4 Τμχ / Pcs TV 8005: 4 Τμχ / Pcs	

	Ύψος φύλλου Sash height (Hs)	Προφίλ Profiles	Τύπος Κοπής Cutting Type
	Hs = Hf - 66mm	TH 8040: 4 Τμχ / Pcs TV 8004: 4 Τμχ / Pcs TV 8005: 4 Τμχ / Pcs	

	Ύψος Height (Hs)	Προφίλ Profiles	Τύπος Κοπής Cutting Type
Μπινί Adjoining Profile	Hf - 66mm	TH 8045: 1 Τμχ / Pcs TV 8008: 1 Τμχ / Pcs TV 8007: 1 Τμχ / Pcs	
Μπινί χωρίς τάπες / Adjoining without caps			

	Πλάτος τζαμιού Glass width (Wg)	Ύψος τζαμιού Glass height (Hg)
Υαλοπίνακας Glazing	$Wg = Ws - 146mm$	$Hg = Hs - 146mm$

**ΣΗΜΕΙΩΣΗ:**  
 Τα μέτρα κοπής είναι θεωρητικά.  
 Ο υπολογισμός τους βασίστηκε σε ιδανικές συνθήκες κοπής και συναρμογής.  
**NOTE:**  
 The cutting standards are theoretic.  
 Calculations were based on ideal conditions and joining.

Δίφυλλο Χωνευτό | Τζάμι-Σήτα-Πατζούρι | Οδηγός Ύψους 42mm | Απλό ή Ανασπκούμενο  
Double Sash In-Wall System | Glass-Insect Screen-Shutter sash | Rail 42mm Height | Sliding or Lift & Slide

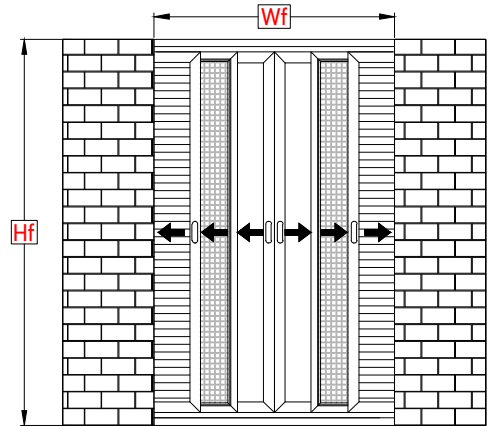
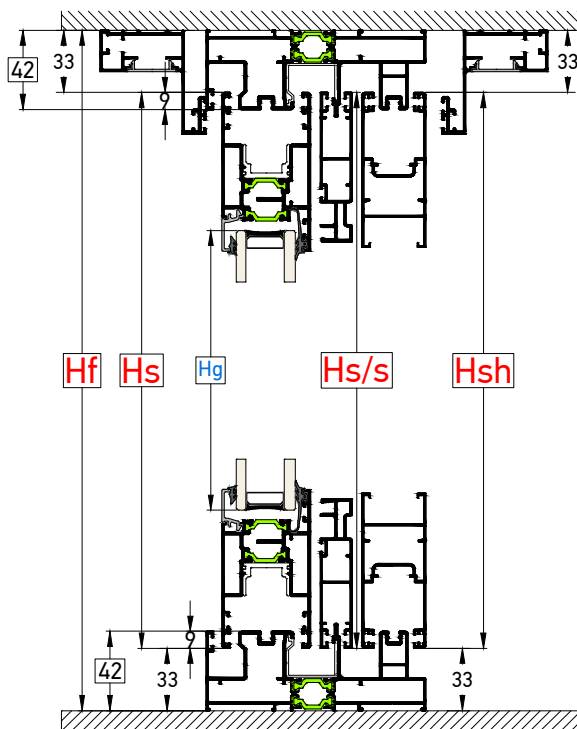

**Hf** = Ύψος οδηγού / Rail height  
**Wf** = Πλάτος οδηγού / Rail width  
**Hs** = Ύψος φύλλου / Sash height  
**Ws** = Πλάτος φύλλου / Sash width  
**Hs/s** = Ύψος σήτας / Insect screen height  
**Ws/s** = Πλάτος σήτας / Insect screen width  
**Hsh** = Ύψος πατζουριού / Shutter sash height  
**Wsh** = Πλάτος πατζουριού / Shutter sash width  
**Hg** = Ύψος υαλοπίνακα / Glass height  
**Wg** = Πλάτος υαλοπίνακα / Glass width

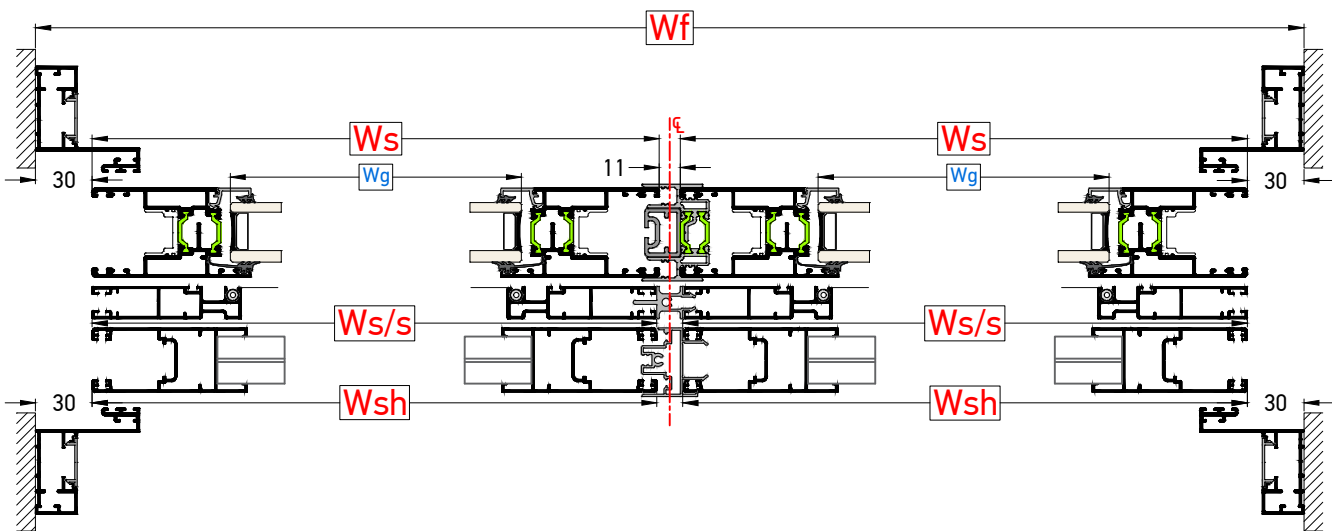

	Πλάτος φύλλου Sash width (Ws)	Προφίλ Profiles	Τύπος Κοπής Cutting Type
Φύλλα Sashes	$Ws = \frac{Wf - 71mm}{2}$	TH 8040: 4 Τμχ / Pcs TV 80206: 4 Τμχ / Pcs TV 810: 4 Τμχ / Pcs	

	Ύψος φύλλου Sash height (Hs)	Προφίλ Profiles	Τύπος Κοπής Cutting Type
	$Hs = Hf - 66mm$	TH 8040: 4 Τμχ / Pcs TV 80206: 4 Τμχ / Pcs TV 810: 4 Τμχ / Pcs	

	Ύψος Height (Hs)	Προφίλ Profiles	Τύπος Κοπής Cutting Type
Μπνί Adjoining Profile	Hs - 54mm	TH 8045: 1 Τμχ / Pcs	
	Hs - 40mm	TV 8008: 1 Τμχ / Pcs TV 8007: 1 Τμχ / Pcs	
Μπνί με τάπες / Adjoining with caps			

	Πλάτος τζαμιού Glass width (Wg)	Ύψος τζαμιού Glass height (Hg)
Υαλοπίνακας Glazing	$Wg = Ws - 146mm$	$Hg = Hs - 146mm$

**ΣΗΜΕΙΩΣΗ:**  
 Τα μέτρα κοπής είναι θεωρητικά.  
 Ο υπολογισμός τους βασίστηκε σε ιδανικές συνθήκες κοπής και συναρμολόγησης.  
 NOTE:  
 The cutting standards are theoretic.  
 Calculations were based on ideal conditions and joining.

Τετράφυλλο Επάλληλο Φιλιτό Χωνευτό | Οδηγός Ύψους 42mm | Γάντζος 25mm | Απλό  
 Quadruple Sash Successive Double Joint sash System In-Wall System | Rail 42mm Height | Interlock 25mm | Sliding

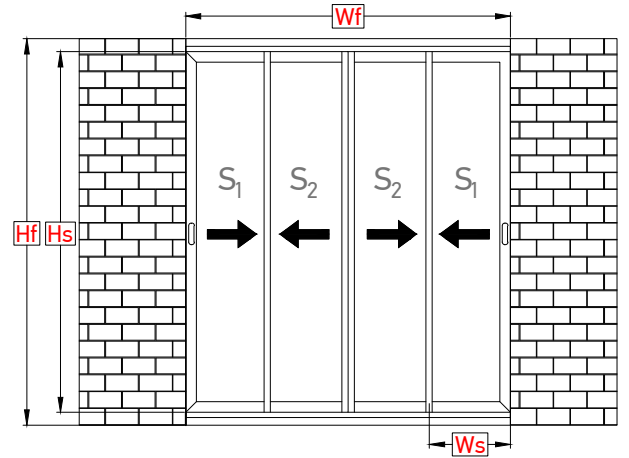
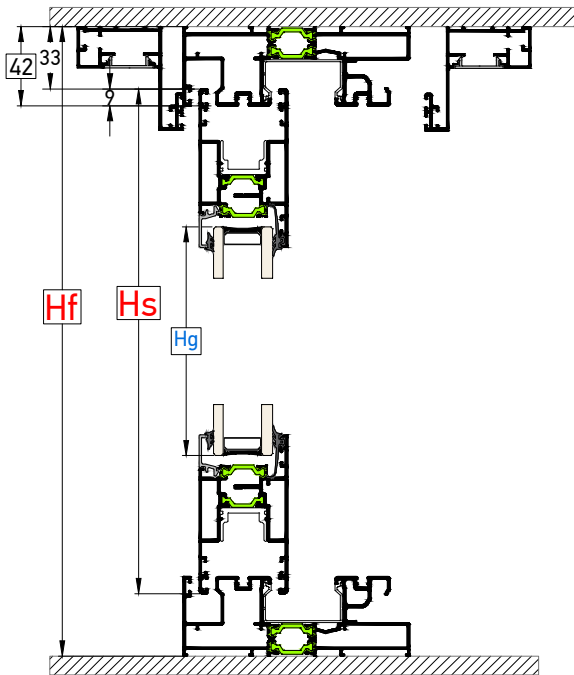

- Hf = Ύψος οδηγού / Rail height
- Wf = Πλάτος οδηγού / Rail width
- Hs = Ύψος φύλλου / Sash height
- Ws = Πλάτος φύλλου / Sash width
- Hg = Ύψος υαλοπίνακα / Glass height
- Wg = Πλάτος υαλοπίνακα / Glass width

Τα μέτρα κοπής έχουν υπολογιστεί έτσι ώστε να έχουμε ΙΔΙΟΥΣ υαλοπίνακες σε όλα τα φύλλα  
 The cutting standards are calculated in order to give as the SAME dimension of glazing for every sash

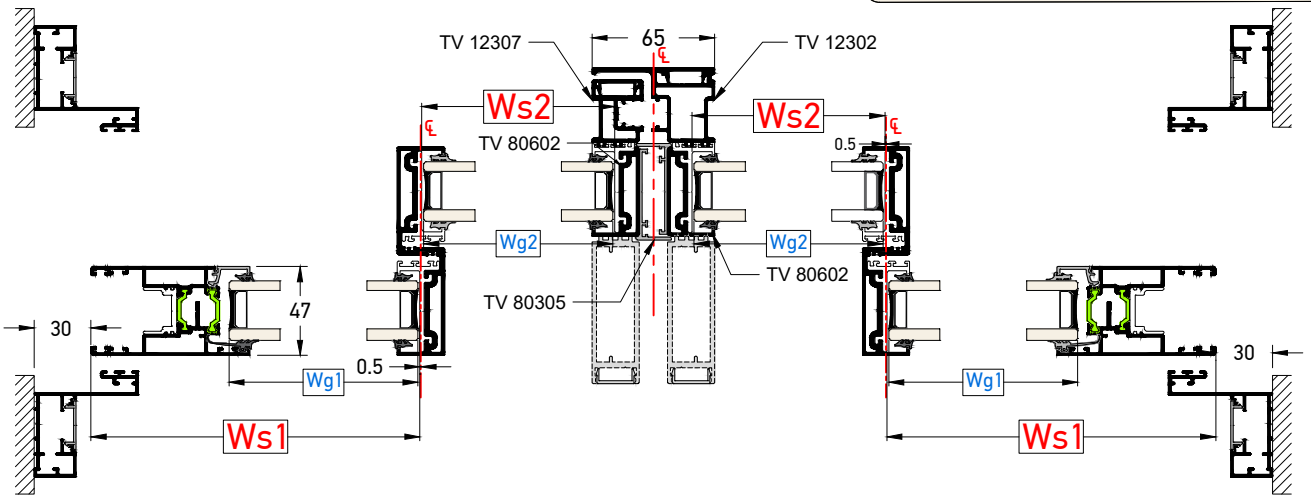

	Πλάτος φύλλου Sash width (Ws)	Προφίλ Profiles	Τύπος Κοπής Cutting Type
Φύλλο Τζαμιού Glass Sash	$Ws1 = \frac{Wf+41mm}{4}$	TH 8040: 4 Τμχ / Pcs	▬
	$Ws2 = \frac{Wf-247mm}{4}$	TH 8040: 4 Τμχ / Pcs	▬

Ύψος φύλλου Sash height (Hs)	Προφίλ Profiles	Τύπος Κοπής Cutting Type
Hs= Hf-66mm	TH 8040: 2 Τμχ / Pcs	▬

	Πλάτος τζαμιού Glass width (Wg)	Ύψος τζαμιού Glass height (Hg)
Υαλοπίνακας Glazing	Wg1= Ws1-74mm Wg2= Ws2-2mm	Hg= Hs-146mm

$Wg=Wg1=Wg2$

	Ύψος Height (Hs)	Προφίλ Profiles	Τύπος Κοπής Cutting Type
Γάντζος 25mm Interlock 25mm	Hf - 66mm	TV 80402: 4 Τμχ / Pcs	▬
Μπινί 65mm 65mm Adjoining Profiles	Hs - 51mm	TV 12307: 1 Τμχ / Pcs TV 12302: 1 Τμχ / Pcs TV 12603: 2 Τμχ / Pcs TV 12503: 4 Τμχ / Pcs	▬
	=Hs	TV 80602: 2 Τμχ / Pcs TV 80305: 2 Τμχ / Pcs	

ΣΗΜΕΙΩΣΗ:  
 Τα μέτρα κοπής είναι θεωρητικά.  
 Ο υπολογισμός τους βασίστηκε σε ιδανικές συνθήκες κοπής και συναρμογής.  
 NOTE:  
 The cutting standards are theoretic.  
 Calculations were based on ideal conditions and joining.

Επάλληλο με Σταθερό Πλαίσιο (Fix & Slide) | Απλό ή Ανασπκούμενο  
Successive System with Fixed window (Fix & Slide) | Sliding or Lift & Slide

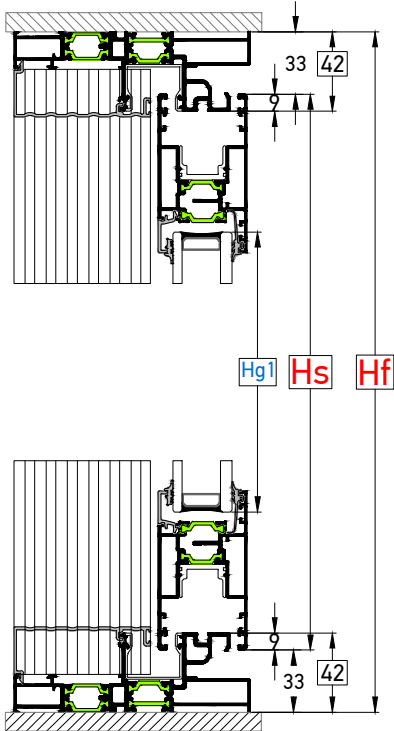

Τα μέτρα κοπής έχουν υπολογιστεί έτσι ώστε το χώρισμα TV 80403 να βρίσκεται στο μέσον του κουφώματος  
The cutting standards are calculated in order to have the TV 80403 profile at the center of the system

Το προφίλ TV 80403 βιδώνεται κάθετα στο μέσον του πλάτους του οδηγού.  
TV 80403 profile is fixed perpendicular on the middle of the rail.

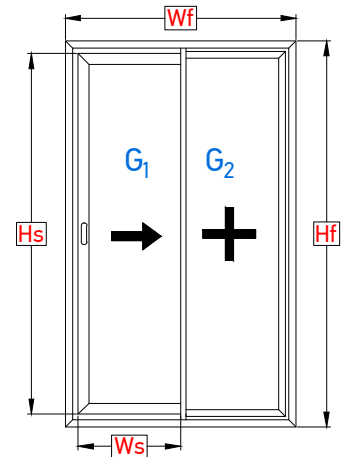
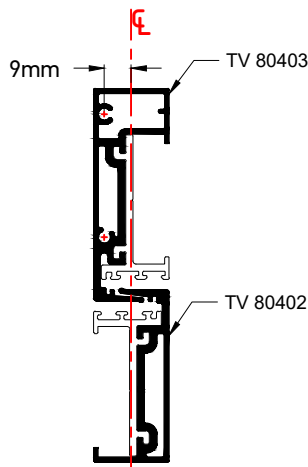

Hf = Ύψος οδηγού / Rail height  
Wf = Πλάτος οδηγού / Rail width  
Hs = Ύψος φύλλου / Sash height  
Ws = Πλάτος φύλλου / Sash width  
Hg = Ύψος υαλοπίνακα / Glass height  
Wg = Πλάτος υαλοπίνακα / Glass width

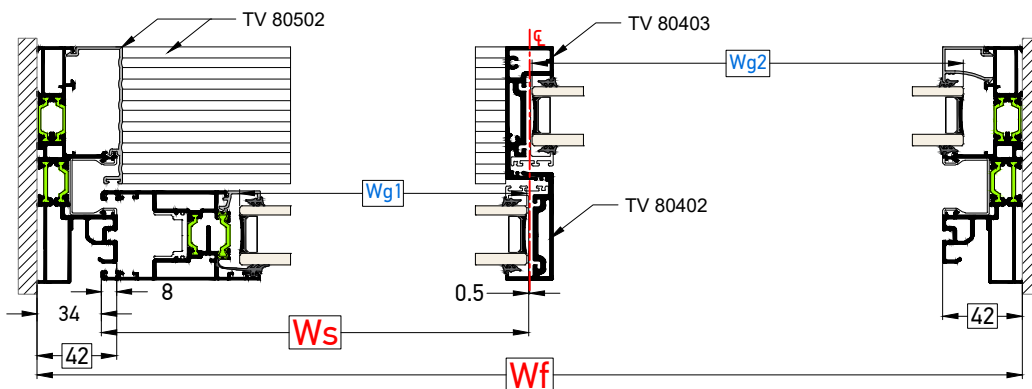

	Πλάτος φύλλου Sash width (Ws)	Προφίλ Profiles	Τύπος Κοπής Cutting Type
Φύλλο Τζαμιού Glass Sash	$Ws = \frac{Wf - 70mm}{2}$	TH 8040: 2 Τμχ / Pcs	▬

	Ύψος φύλλου Sash height (Hs)	Προφίλ Profiles	Τύπος Κοπής Cutting Type
	$Hs = Hf - 66mm$	TH 8040: 1 Τμχ / Pcs	▬

	Πλάτος Width	Προφίλ Profiles	Τύπος Κοπής Cutting Type
Καπάκι Οδηγού Clip fo Rail	$Wf - 115mm$ 2	TV 80502: 2 Τμχ / Pcs	▬

	Ύψος Height	Προφίλ Profiles	Τύπος Κοπής Cutting Type
	$Hf - 40mm$	TV 80502: 1 Τμχ / Pcs	▬

	Ύψος Height (Hs)	Προφίλ Profiles	Τύπος Κοπής Cutting Type
Χώρισμα Mullion	$Hf - 31mm$	TV 80403: 1 Τμχ / Pcs	▬
Γάντζος Interlock	$Hf - 66mm$	TV 80402: 1 Τμχ / Pcs	

	Πλάτος τζαμιού Glass width (Wg)	Ύψος τζαμιού Glass height (Hg)
Υαλοπίνακας Glazing	$Wg1 = Ws - 74mm$ $Wg2 = \frac{Wf}{2} - 33mm$	$Hg1 = Hs - 146mm$ $Hg2 = Hf - 62$

ΣΗΜΕΙΩΣΗ:  
Τα μέτρα κοπής είναι θεωρητικά.  
Ο υπολογισμός τους βασίστηκε σε ιδανικές συνθήκες κοπής και συναρμολόγησης.  
NOTE:  
The cutting standards are theoretic.  
Calculations were based on ideal conditions and joining.

### Φιλιτό Επάλληλο με Σταθερά Πλαίσια (Fix & Slide) Double Successive System with Fixed windows (Fix & Slide)

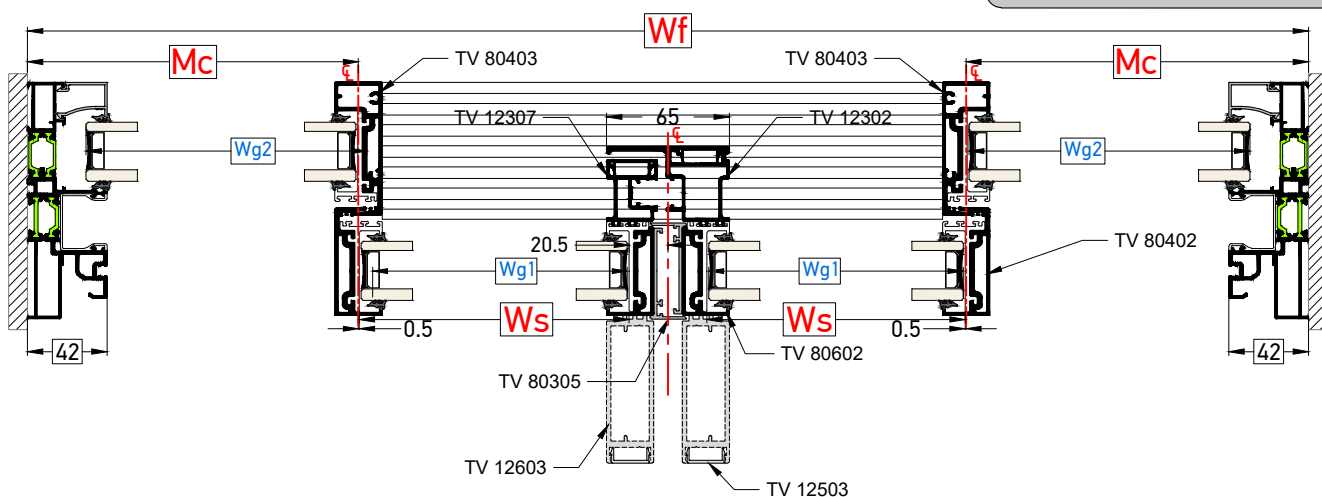
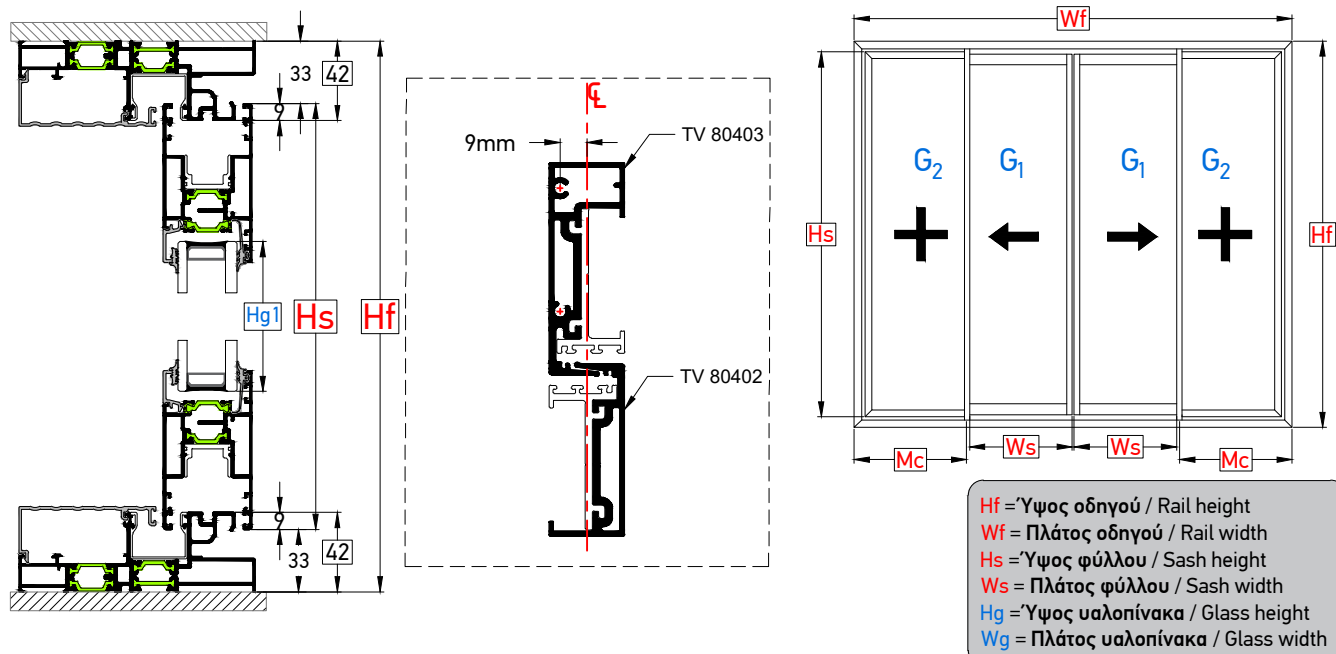

	Πλάτος φύλλου Sash width (Ws)	Προφίλ Profiles	Τύπος Κοπής Cutting Type
Φύλλο Τζαμιού Glass Sash	$W_s = \frac{W_f - 103\text{mm}}{4}$	TH 8040: 4 Τμχ / Pcs	█

Τα μέτρα κοπής έχουν υπολογιστεί έτσι ώστε να έχουμε **ΙΔΙΟΥΣ** υαλοπίνακες σε όλα τα φύλλα  
The cutting standards are calculated in order to give as the SAME dimension of glazing for every sash

Διάσταση Που Ορίζει Το Σημείο Βιδώματος του TH 80403 Dimension that Define the Point to Screw the TH 80403	
Για Σταθερό Πλαίσιο For Fixed Frame	$W_c = \frac{W_f + 20\text{mm}}{4}$

**Mc** = Η διάσταση από το άκρο του οδηγού έως το μέσον του TV 80403  
**Mc** = The dimension from the rail's edge to the center of the TV 80403

	Πλάτος τζαμιού Glass width (Wg)	Ύψος τζαμιού Glass height (Hg)
Υαλοπίνακας Glazing	$W_{g1\&2} = W_s - 2\text{mm}$	$H_{g1} = H_s - 146\text{mm}$ $H_{g2} = H_f - 62$

	Ύψος Height (Hs)	Προφίλ Profiles	Τύπος Κοπής Cutting Type
Χώρισμα Mullion	$H_f - 31\text{mm}$	TV 80403: 2 Τμχ / Pcs	█
Γάντζος 25mm Interlock 25mm	$H_f - 66\text{mm}$	TV 80402: 2 Τμχ / Pcs	█
Μπνί 65mm 65mm Adjoining Profiles	$H_s - 50\text{mm}$	TV 12307: 1 Τμχ / Pcs TV 12302: 1 Τμχ / Pcs TV 12603: 2 Τμχ / Pcs TV 12503: 4 Τμχ / Pcs	█
	=Hs	TV 80602: 2 Τμχ / Pcs TV 80305: 2 Τμχ / Pcs	

**ΣΗΜΕΙΩΣΗ:**  
Τα μέτρα κοπής είναι θεωρητικά.  
Ο υπολογισμός τους βασίστηκε σε ιδανικές συνθήκες κοπής και συναρμογής.  
NOTE:  
The cutting standards are theoretic.  
Calculations were based on ideal conditions and joining.

Επάλληλο με Σταθερό Πλαίσιο και Στενός Γάντζος 50mm (Fix & Slide) | Απλό ή Ανασπκούμενο  
Successive System with Fixed window and Interlock Profile 50mm (Fix & Slide) | Sliding or Lift & Slide

Τα μέτρα κοπής έχουν υπολογιστεί έτσι ώστε το χώρισμα TH 80411 να βρίσκεται στο μέσον του κουφώματος  
The cutting standards are calculated in order to have the TH 80411 profile at the center of the system

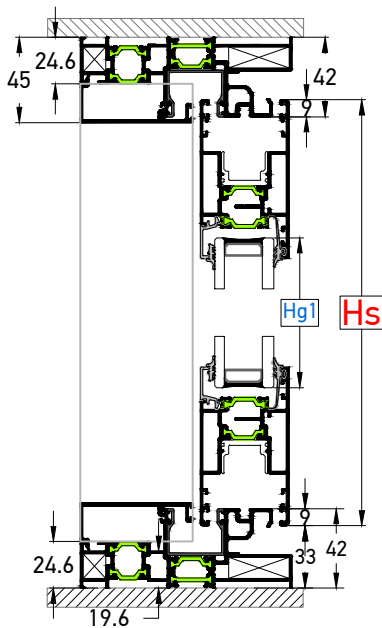

Το προφίλ TV 80411 βιδώνεται κάθετα στο μέσον του πλάτους του οδηγού.  
TV 80411 profile is fixed perpendicular on the middle of the rail.

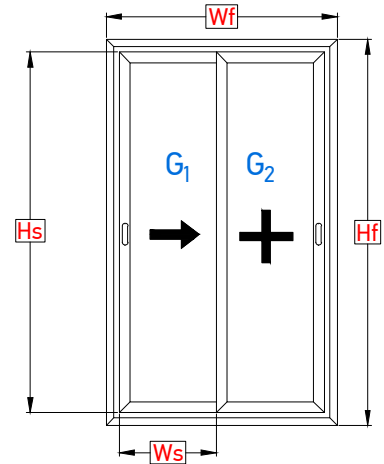
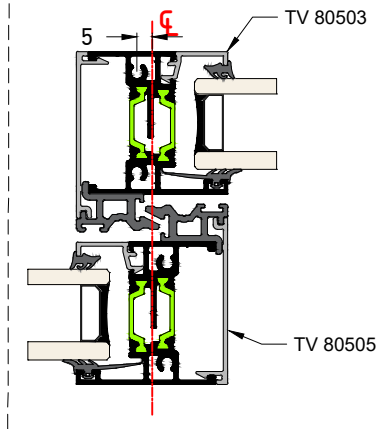

Hf = Ύψος οδηγού / Rail height  
Wf = Πλάτος οδηγού / Rail width  
Hs = Ύψος φύλλου / Sash height  
Ws = Πλάτος φύλλου / Sash width  
Hg = Ύψος υαλοπίνακα / Glass height  
Wg = Πλάτος υαλοπίνακα / Glass width

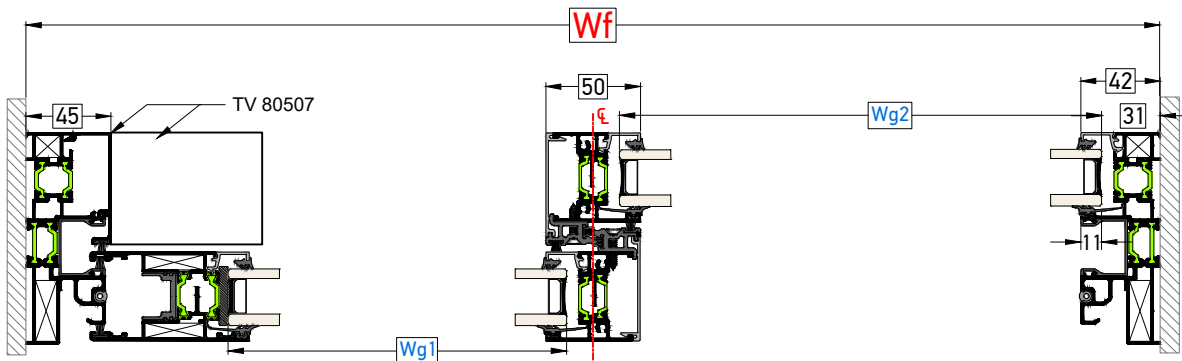

	Πλάτος φύλλου Sash width (Ws)	Προφίλ Profiles	Τύπος Κοπής Cutting Type
Φύλλο Τζαμιού Glass Sash	$Ws = \frac{Wf - 74mm}{2}$	TH 8040: 2 Τμχ / Pcs	▬

	Ύψος φύλλου Sash height (Hs)	Προφίλ Profiles	Τύπος Κοπής Cutting Type
	$Hs = Hf - 66mm$	TH 8040: 1 Τμχ / Pcs	▬

	Πλάτος Width	Προφίλ Profiles	Τύπος Κοπής Cutting Type
Καπάκι Οδηγού Clip fo Rail	$\frac{Wf - 140mm}{2}$	TV 80507: 1 Τμχ / Pcs	▬

	Ύψος Height	Προφίλ Profiles	Τύπος Κοπής Cutting Type
	Hf - 49mm	TV 80507: 2 Τμχ / Pcs	▬

- \* Όταν χρησιμοποιούμε το στενό γάντζο TH 80412, μετά τον υπολογισμό των μέτρων κοπής αφαιρούμε 4,5mm από το πλάτος φύλλου TH 8040.
- \* When using the interlock 50mm TH-80412, after calculating the cutting measurements, it is required to cut 4,5mm off the TH-8040 sashes width.

	Ύψος Height (Hs)	Προφίλ Profiles	Τύπος Κοπής Cutting Type
Χώρισμα Mullion	Hf - 38mm	TH 80411 : 1 Τμχ / Pcs TV 80505: 1 Τμχ / Pcs	▬
Γάντζος Interlock	Hf - 66mm	TH 80411 : 1 Τμχ / Pcs TV 80505: 1 Τμχ / Pcs	

	Πλάτος τζαμιού Glass width (Wg)	Ύψος τζαμιού Glass height (Hg)
Υαλοπίνακας Glazing	$Wg1 = Ws - 84mm$ $Wg2 = Wf / 2 - 45mm$	$Hg1 = Hs - 146mm$ $Hg2 = Hf - 62mm$

**ΣΗΜΕΙΩΣΗ:**  
Τα μέτρα κοπής είναι θεωρητικά.  
Ο υπολογισμός τους βασίστηκε σε ιδανικές συνθήκες κοπής και συναρμολόγησης.  
NOTE:  
The cutting standards are theoretic.  
Calculations were based on ideal conditions and joining.

### Φιλιτό Επάλληλο με Σταθερά Πλαίσια (Fix & Slide) | Γάντζος 50mm Double Successive System with Fixed windows (Fix & Slide) | Interlock 50mm

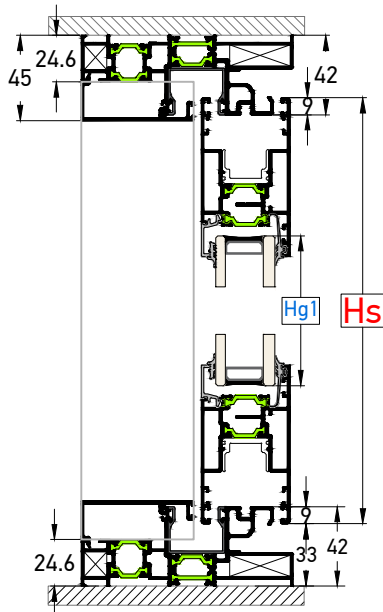

Τα μέτρα κοπής έχουν υπολογιστεί έτσι ώστε να έχουμε ΙΔΙΟΥΣ υαλοπίνακες σε όλα τα φύλλα  
The cutting standards are calculated in order to give as the SAME dimension of glazing for every sash

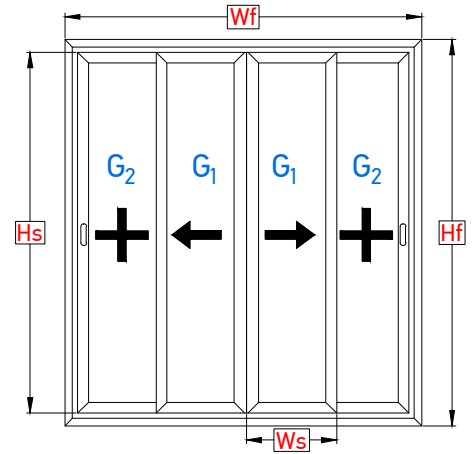

Hf = Ύψος οδηγού / Rail height  
Wf = Πλάτος οδηγού / Rail width  
Hs = Ύψος φύλλου / Sash height  
Ws = Πλάτος φύλλου / Sash width  
Hg = Ύψος υαλοπίνακα / Glass height  
Wg = Πλάτος υαλοπίνακα / Glass width

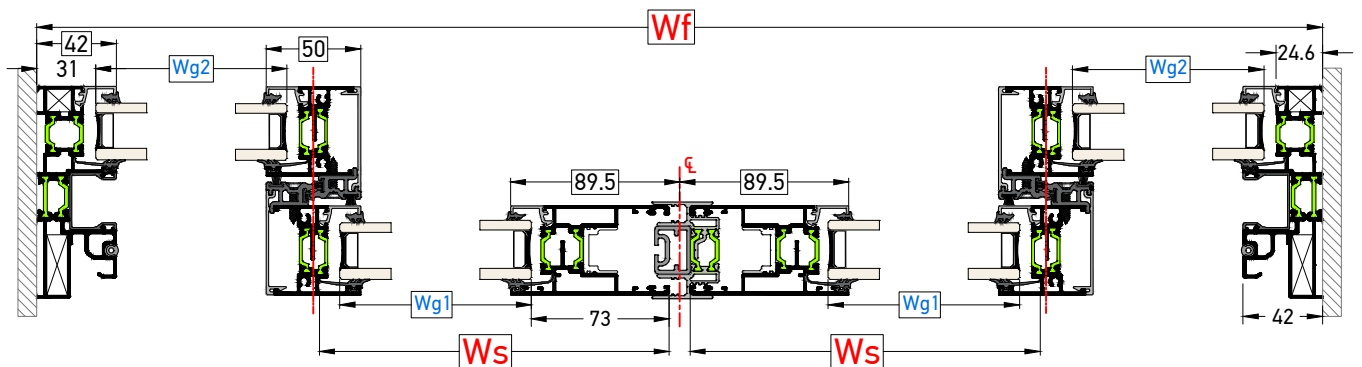

	Πλάτος φύλλου Sash width (Ws)	Προφίλ Profiles	Τύπος Κοπής Cutting Type	Ύψος φύλλου Sash height (Hs)	Προφίλ Profiles	Τύπος Κοπής Cutting Type
<b>Φύλλο Τζαμιού</b> Glass Sash	$Ws = \frac{Wf + 62.5mm}{4}$	TH 8040: 4 Τμχ / Pcs		$Hs = Hf - 66mm$	TH 8040: 2 Τμχ / Pcs	

	Πλάτος Width	Προφίλ Profiles	Τύπος Κοπής Cutting Type	Ύψος Height	Προφίλ Profiles	Τύπος Κοπής Cutting Type
<b>Καπάκι Οδηγού</b> Clip fo Rail	Wf-502.5mm	TV 80507: 1 Τμχ / Pcs		Hf - 49mm	TV 80507: 2 Τμχ / Pcs	

	Ύψος Height (Hs)	Προφίλ Profiles	Τύπος Κοπής Cutting Type
<b>Χώρισμα</b> Mullion	Hf - 38mm	TH 80411 : 1 Τμχ / Pcs TV 80505: 1 Τμχ / Pcs	
<b>Γάντζος</b> Interlock	Hf - 66mm	TH 80411 : 1 Τμχ / Pcs TV 80505: 1 Τμχ / Pcs	

	Πλάτος τζαμιού Glass width (Wg)	Ύψος τζαμιού Glass height (Hg)
<b>Υαλοπίνακας</b> Glazing	$Wg1 = Wg2 = Ws - 84mm$	$Hg1 = Hs - 146mm$ $Hg2 = Hf - 62mm$

**ΣΗΜΕΙΩΣΗ:**  
Τα μέτρα κοπής είναι θεωρητικά.  
Ο υπολογισμός τους βασίστηκε σε ιδανικές συνθήκες κοπής και συναρμογής.  
NOTE:  
The cutting standards are theoretic.  
Calculations were based on ideal conditions and joining.

Δίφυλλο Επάλληλο Γωνιακό | Οδηγός 42mm | Γάντζος 25mm  
Two Sash Successive System Angular Structure | Rail 42mm | Interlock 25mm

Τα μέτρα κοπής έχουν υπολογιστεί έτσι ώστε να έχουμε ΙΔΙΟΥΣ υαλοπίνακες σε όλα τα φύλλα  
The cutting standards are calculated in order to give as the SAME dimension of glazing for every sash

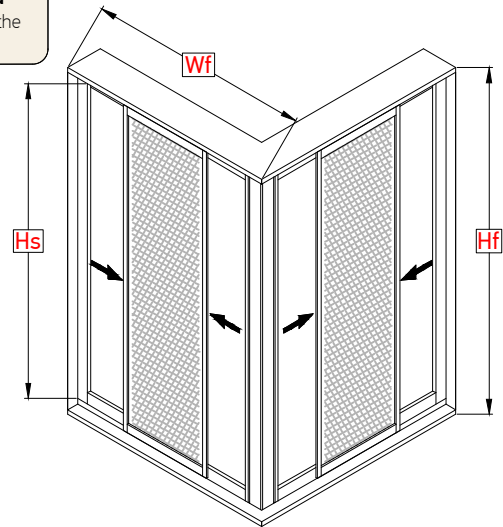
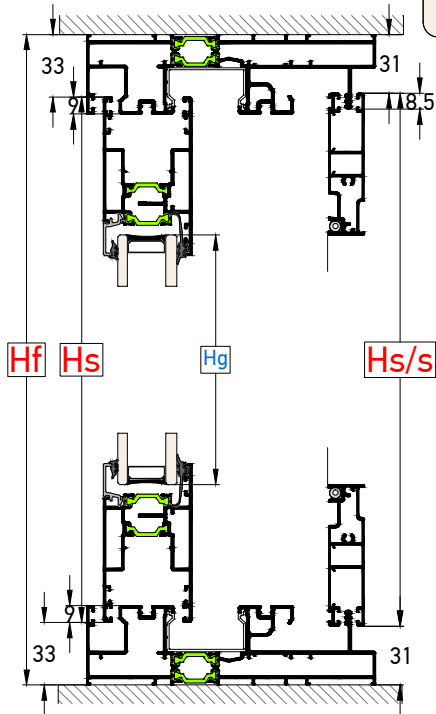

- Hf = Ύψος οδηγού / Rail height
- Wf = Πλάτος οδηγού / Rail width
- Hs = Ύψος φύλλου / Sash height
- Ws = Πλάτος φύλλου / Sash width
- Hs/s = Ύψος σήτας / Insect screen height
- Ws/s = Πλάτος σήτας / Insect screen width
- Hg = Ύψος υαλοπίνακα / Glass height
- Wg = Πλάτος υαλοπίνακα / Glass width

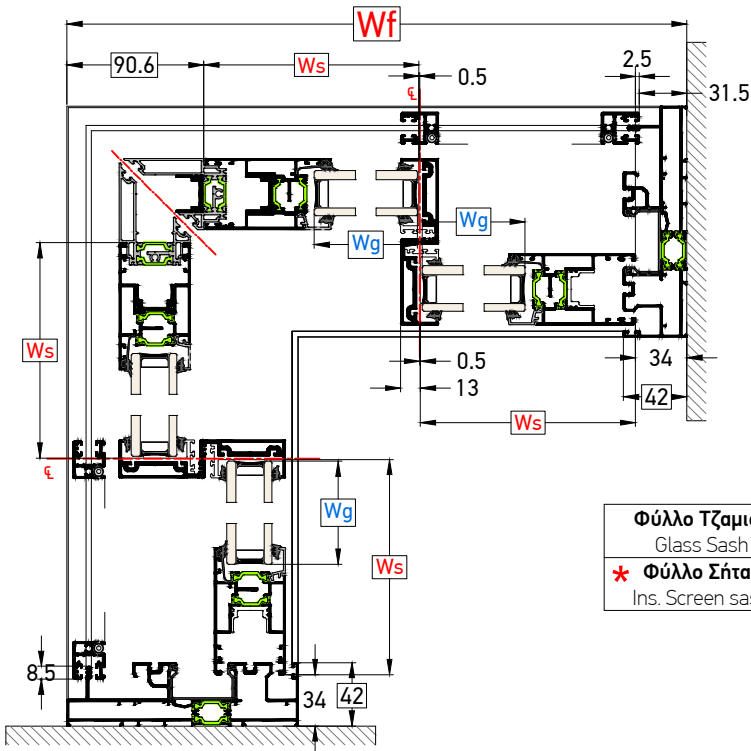

ΣΗΜΕΙΩΣΗ:  
Τα μέτρα κοπής είναι θεωρητικά.  
Ο υπολογισμός τους βασίστηκε σε ιδανικές συνθήκες κοπής και συναρμολόγησης.  
Τα Μέτρα κοπής αλλάζουν αν η γωνία είναι εξωτερική.  
NOTE:  
The cutting standards are theoretic.  
Calculations were based on ideal conditions and joining.  
The cutting standards are different if the corner is external

\* Σημείωση : Η Σήτα λειτουργεί μόνο στα ακριανά Φύλλα Τζαμιού.  
\* Note: The Screen Sash operate only at the end Glass Sash.

	Πλάτος φύλλου Sash width (Ws)	Προφίλ Profiles	Τύπος Κοπής Cutting Type
Φύλλο Τζαμιού Glass Sash	$Ws = \frac{Wf - 126mm}{2}$	TH 8040: 8 Τμχ / Pcs	
* Φύλλο Σήτας Ins. Screen sash	$Ws/s = Ws - 34$	TV 12206: 4 Τμχ / Pcs	

	Ύψος φύλλου Sash height (Hs)	Προφίλ Profiles	Τύπος Κοπής Cutting Type
	$Hs = Hf - 66mm$	TH 8040: 4 Τμχ / Pcs	
*	$Hs/s = Hf - 62mm$	TV 12208: 4 Τμχ / Pcs	

	Πλάτος τζαμιού Glass width (Wg)	Ύψος τζαμιού Glass height (Hg)	Γάντζος Interlock	Ύψος Height (Hs)	Προφίλ Profiles	Τύπος Κοπής Cutting Type
Υαλοπίνακας Glazing	$Wg = Ws - 74mm$	$Hg = Hs - 146mm$		$Hf - 66mm$	TV 80402: 4 Τμχ / Pcs	
			Μπινι Φύλλου Τζαμιού Adjoing Profile for Glass	$Hs - 52mm$	TH 80308: 2 Τμχ / Pcs	

### Δίφυλλο Επάλληλο Γωνιακό | Οδηγός 42mm | Γάντζος 90mm Two Sash Successive System Angular Structure | Rail 42mm | Interlock 90mm

Τα μέτρα κοπής έχουν υπολογιστεί έτσι ώστε να έχουμε **ΙΔΙΟΥΣ** υαλοπίνακες σε όλα τα φύλλα  
The cutting standards are calculated in order to give as the SAME dimension of glazing for every sash

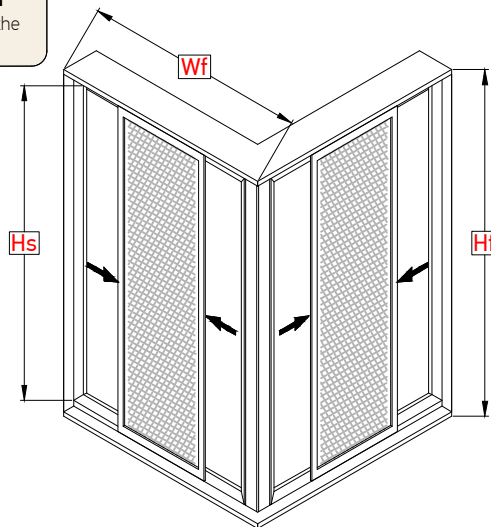
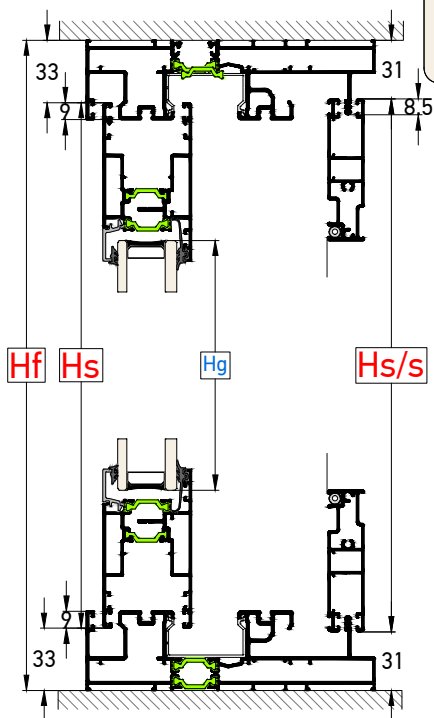

**Hf** = Ύψος οδηγού / Rail height  
**Wf** = Πλάτος οδηγού / Rail width  
**Hs** = Ύψος φύλλου / Sash height  
**Ws** = Πλάτος φύλλου / Sash width  
**Hs/s** = Ύψος σήτας / Insect screen height  
**Ws/s** = Πλάτος σήτας / Insect screen width  
**Hg** = Ύψος υαλοπίνακα / Glass height  
**Wg** = Πλάτος υαλοπίνακα / Glass width

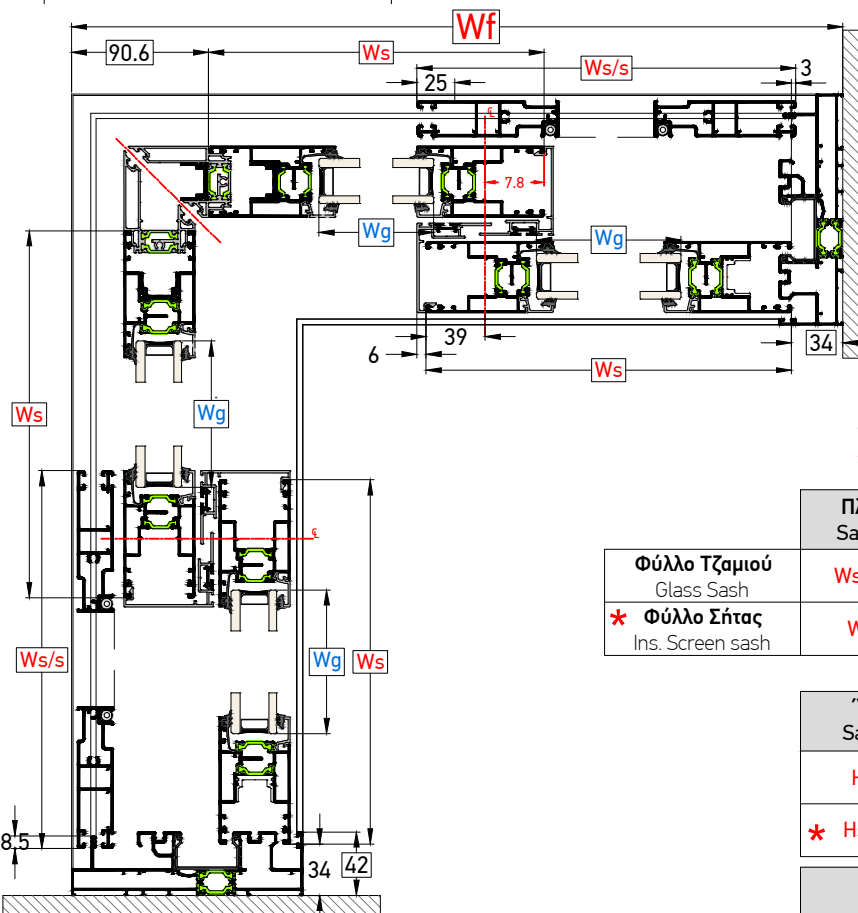

**ΣΗΜΕΙΩΣΗ:**  
Τα μέτρα κοπής είναι θεωρητικά.  
Ο υπολογισμός τους βασίστηκε σε ιδανικές συνθήκες κοπής και συναρμογής.  
Τα Μέτρα κοπής αλλάζουν αν η γωνία είναι εξωτερική.  
**NOTE:**  
The cutting standards are theoretic.  
Calculations were based on ideal conditions and joining.  
The cutting standards are different if the corner is external

\* **Σημείωση :** Η Σήτα λειτουργεί μόνο στα ακριανά Φύλλα Τζαμιού.  
\* **Note:** The Screen Sash operate only at the end Glass Sash.

	Πλάτος φύλλου Sash width (Ws)	Προφίλ Profiles	Τύπος Κοπής Cutting Type
Φύλλο Τζαμιού Glass Sash	$Ws = \frac{Wf - 47mm}{2}$	TH 8040: 8 Τμχ / Pcs	
* Φύλλο Σήτας Ins. Screen sash	$Ws/s = Ws + 9$	TV 12206: 4 Τμχ / Pcs	

Ύψος φύλλου Sash height (Hs)	Προφίλ Profiles	Τύπος Κοπής Cutting Type
$Hs = Hf - 66mm$	TH 8040: 8 Τμχ / Pcs	
* $Hs/s = Hf - 62mm$	TV 12206: 4 Τμχ / Pcs	

	Πλάτος τζαμιού Glass width (Wg)	Ύψος τζαμιού Glass height (Hg)
Υαλοπίνακας Glazing	$Wg = Ws - 146mm$	$Hg = Hs - 146mm$

	Ύψος Height (Hs)	Προφίλ Profiles	Τύπος Κοπής Cutting Type
Γάντζος Interlock	$Hf - 66mm$	TV 8006: 4 Τμχ / Pcs	
Μπινι Φύλλου Τζαμιού Adjoining Profile for Glass	$Hs - 52mm$	TH 80308: 2 Τμχ / Pcs	

Μονόφυλλο Χωνευτό | Τζάμι-Πατζούρι | Οδηγός Ύψους 42mm | Απλό ή Ανασπκούμενο  
Single Sash In-Wall System | Glass-Shutter sash | Rail 42mm Height | Sliding or Lift & Slide

Τα μέτρα κοπής έχουν υπολογιστεί έτσι ώστε να έχουμε ΙΔΙΟΥΣ υαλοπίνακες σε όλα τα φύλλα  
The cutting standards are calculated in order to give as the SAME dimension of glazing for every sash

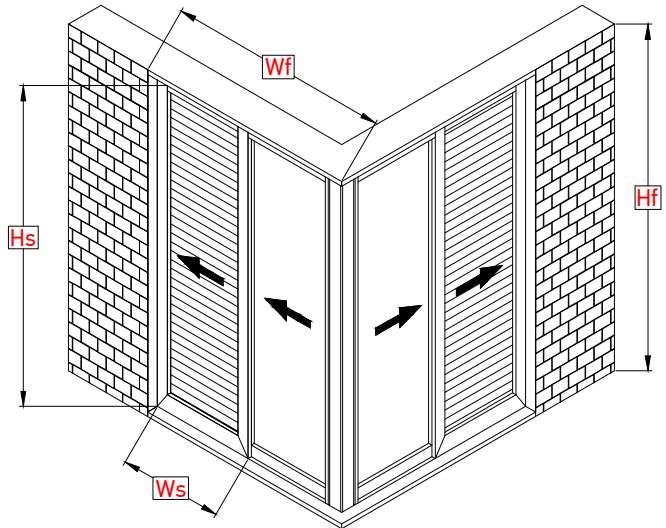
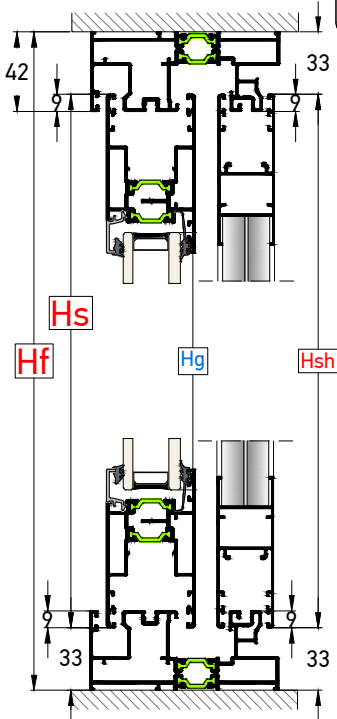

- Hf = Ύψος οδηγού / Rail height
- Wf = Πλάτος οδηγού / Rail width
- Hs = Ύψος φύλλου / Sash height
- Ws = Πλάτος φύλλου / Sash width
- Hs/s = Ύψος σήτας / Insect screen height
- Ws/s = Πλάτος σήτας / Insect screen width
- Hsh = Ύψος πατζουριού / Shutter sash height
- Wsh = Πλάτος πατζουριού / Shutter sash width
- Hg = Ύψος υαλοπίνακα / Glass height
- Wg = Πλάτος υαλοπίνακα / Glass width

ΣΗΜΕΙΩΣΗ:

Τα μέτρα κοπής είναι θεωρητικά.  
Ο υπολογισμός τους βασίστηκε σε ιδανικές συνθήκες κοπής και συναρμογής.  
Τα Μέτρα κοπής αλλάζουν αν η γωνία είναι εξωτερική.  
NOTE:  
The cutting standards are theoretic.  
Calculations were based on ideal conditions and joining.  
The cutting standards are different if the corner is external

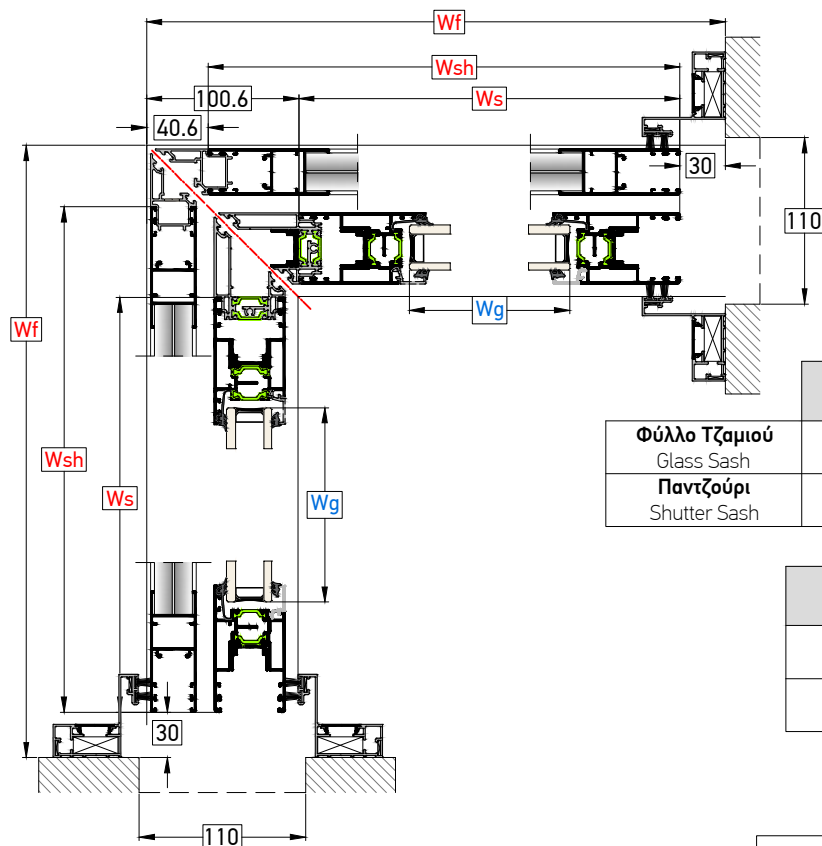

	Πλάτος φύλλου Sash width (Ws)	Προφίλ Profiles	Τύπος Κοπής Cutting Type
Φύλλο Τζαμιού Glass Sash	$Ws = Wf - 130\text{mm}$	TH 8040: 4 Τμχ / Pcs	
Παντζούρι Shutter Sash	$Wsh = Wf - 70\text{mm}$	TV 12221: 4 Τμχ / Pcs	

	Ύψος φύλλου Sash height (Hs)	Προφίλ Profiles	Τύπος Κοπής Cutting Type
	$Hs = Hf - 66\text{mm}$	TH 8040: 4 Τμχ / Pcs	
	$Hsh = Hf - 66\text{mm}$	TV 12221: 4 Τμχ / Pcs	

	Πλάτος τζαμιού Glass width (Wg)	Ύψος τζαμιού Glass height (Hg)
Υαλοπίνακας Glazing	$Wg = Ws - 146\text{mm}$	$Hg = Hs - 146\text{mm}$

Δίφυλλο Επάλληλο Γωνιακό | Οδηγός 34mm | Γάντζος 25mm  
Two Sash Successive System Angular Structure | Rail 34mm | Interlock 25mm

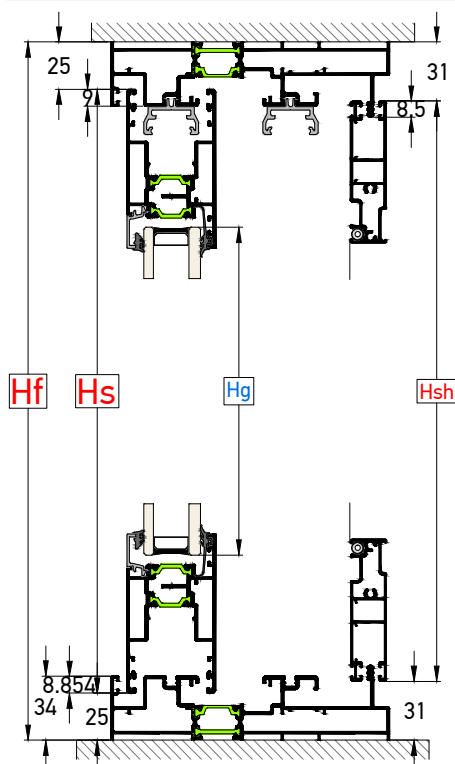

Τα μέτρα κοπής έχουν υπολογιστεί έτσι ώστε να έχουμε ΙΔΙΟΥΣ υαλοπίνακες σε όλα τα φύλλα  
The cutting standards are calculated in order to give as the SAME dimension of glazing for every sash

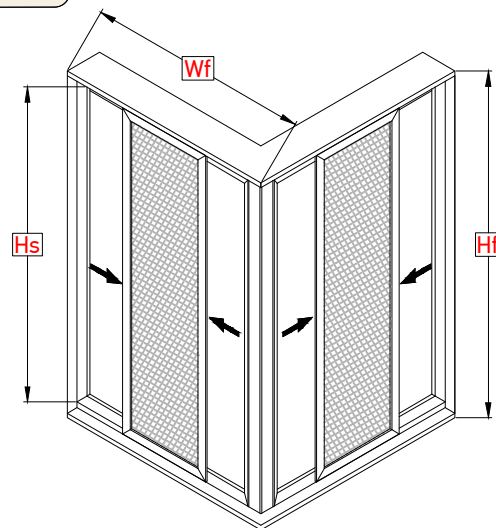

Hf = Ύψος οδηγού / Rail height  
Wf = Πλάτος οδηγού / Rail width  
Hs = Ύψος φύλλου / Sash height  
Ws = Πλάτος φύλλου / Sash width  
Hs/s = Ύψος σήτας / Insect screen height  
Ws/s = Πλάτος σήτας / Insect screen width  
Hg = Ύψος υαλοπίνακα / Glass height  
Wg = Πλάτος υαλοπίνακα / Glass width

ΣΗΜΕΙΩΣΗ:  
Τα μέτρα κοπής είναι θεωρητικά.  
Ο υπολογισμός τους βασίστηκε σε ιδανικές συνθήκες κοπής και συναρμογής.  
Τα Μέτρα κοπής αλλάζουν αν η γωνία είναι εξωτερική.  
NOTE:  
The cutting standards are theoretic.  
Calculations were based on ideal conditions and joining.  
The cutting standards are different if the corner is external

\* Σημείωση : Η Σήτα λειτουργεί μόνο στα ακριανά Φύλλα Τζαμιού.  
\* Note: The Screen Sash operate only at the end Glass Sash.

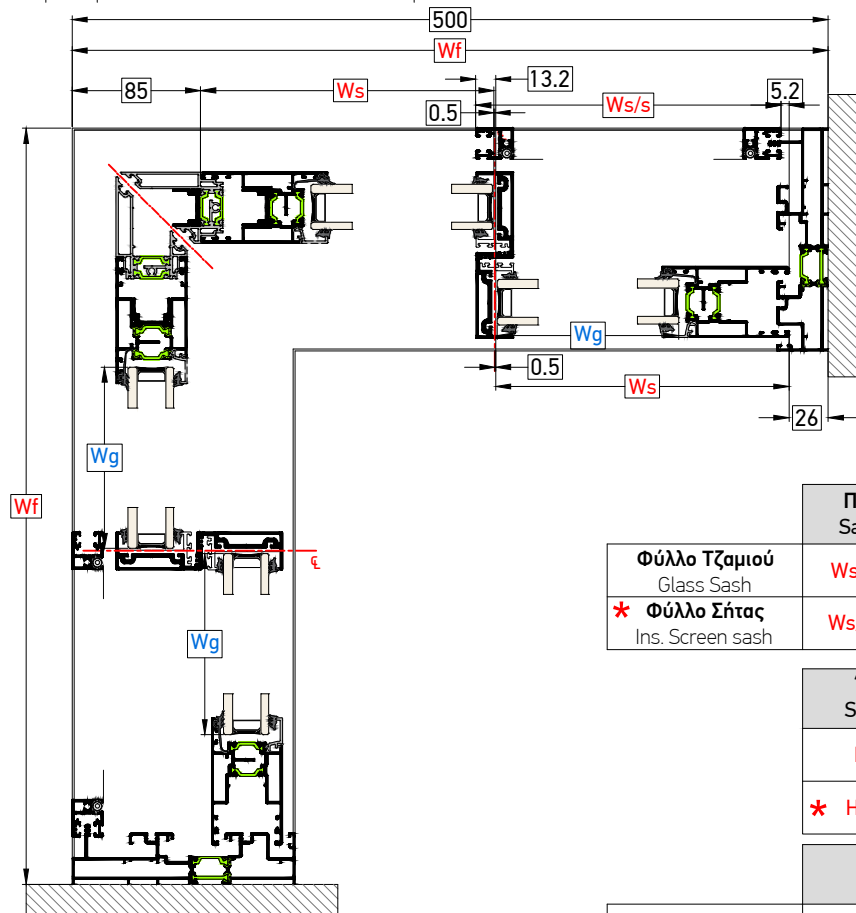

	Πλάτος φύλλου Sash width (Ws)	Προφίλ Profiles	Τύπος Κοπής Cutting Type
Φύλλο Τζαμιού Glass Sash	$Ws = \frac{Wf - 112mm}{2}$	TH 8040: 8 Τμχ / Pcs	
* Φύλλο Σήτας Ins. Screen sash	$Ws/s = Ws - 42mm$	TV 12206: 4 Τμχ / Pcs	

Ύψος φύλλου Sash height (Hs)	Προφίλ Profiles	Τύπος Κοπής Cutting Type
$Hs = Hf - 50mm$	TH 8040: 4 Τμχ / Pcs	
* $Hs/s = Hf - 62mm$	TV 12208: 4 Τμχ / Pcs	

	Πλάτος τζαμιού Glass width (Wg)	Ύψος τζαμιού Glass height (Hg)
Υαλοπίνακας Glazing	$Wg = Ws - 74mm$	$Hg = Hs - 146mm$

	Ύψος Height (Hs)	Προφίλ Profiles	Τύπος Κοπής Cutting Type
Γάντζος Interlock	$Hf - 50mm$	TV 80402: 4 Τμχ / Pcs	
Μπινι Φύλλου Τζαμιού Adjoining Profile for Glass	$Hs - 52mm$	TH 80308: 2 Τμχ / Pcs	



1.5

Εξαρτήματα  
Accessories

**Γωνίες Συνδέσεως Οδηγών, Αρμοκάλυπτρων και Νεροσταλλάκτη**  
Corner Joints for Rails, Wall Additional Profiles and Rain Cover

**TH 8020**

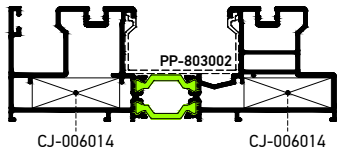

**TH 8021**

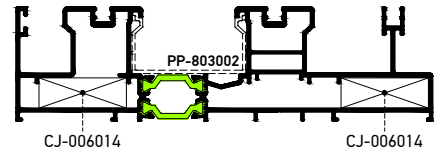

**TH 8022**

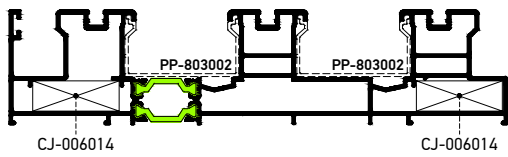

**TH 8023**

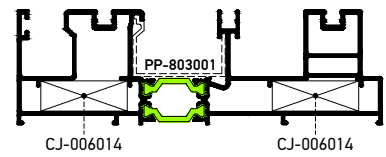

**TH 8024**

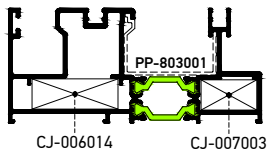

**TH 8025**

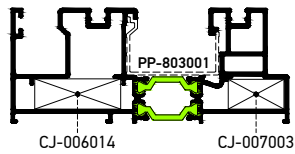

**TH 80101**

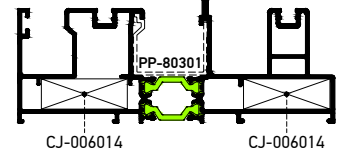

**TH 80102**

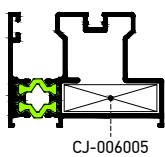

**TH 80109**

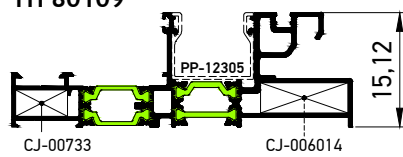

**TH 80110**

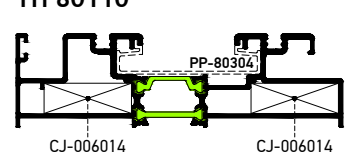

**TH 80111**

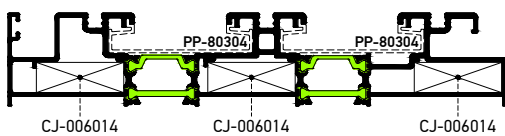

**TH 80112**

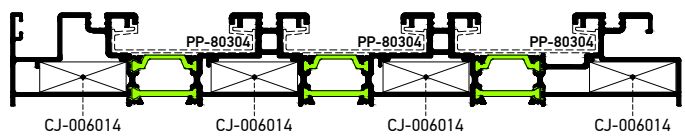

**TH 80113**

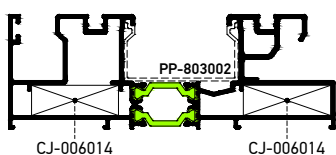

**TH 80107**

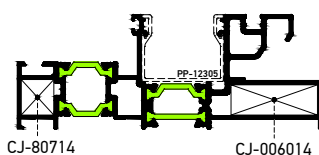

**TH 80114**

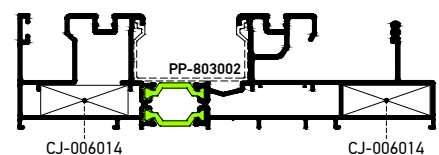

**TH 80115**

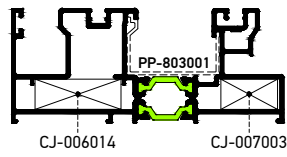

**TH 80120**

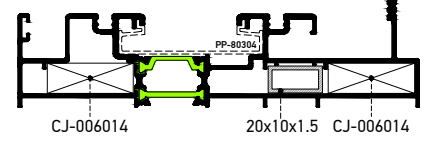

**TV5 202**

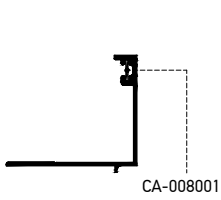

**TV 899**

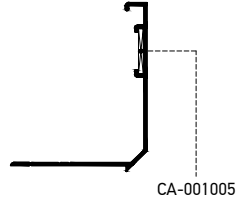

**TV 80605**

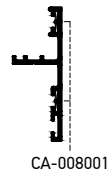

**TV 2204**

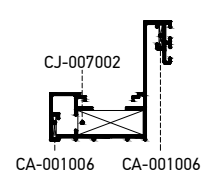

**TV 2536**

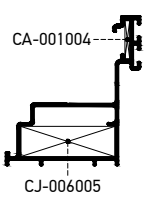

**Γωνίες Συνδέσεως και Ευθυγραμμίσεως Φύλλων  
Corner Joints and Alignment Corner for Sashes**

**TH 8040**

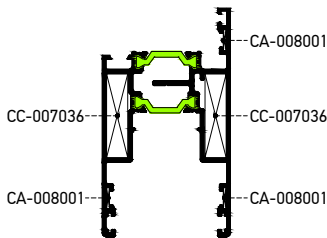

**TV 8005**

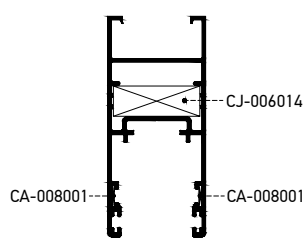

**TV 810**

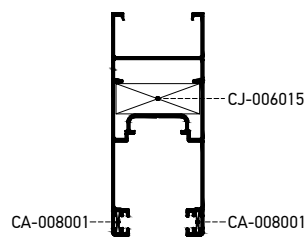

**TV 12221**

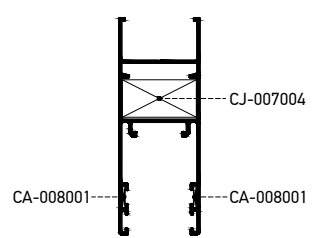

**TV 12208**



**TV 12206**

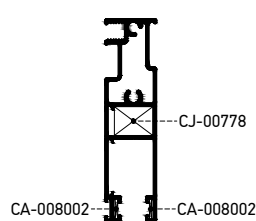

**TV 8004**

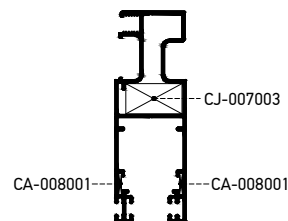

**TV 80206**

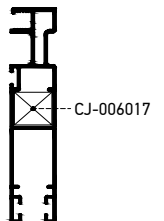

**CJ-007002 (122.S)**

Διαστάσεις - Dimensions  
**29.8 x 10 mm**

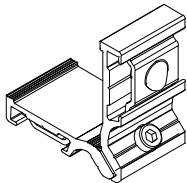

**Γωνία Συνδέσεως για TV 2204**  
Corner Joint for TV 2204

**CJ-007003 (2026.S)**

Διαστάσεις - Dimensions  
**20.4 x 10 mm**

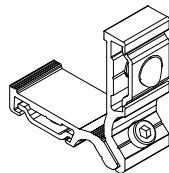

**Γωνία Συνδέσεως Σήτας και Οδηγών**  
Corner Joint for Insect Screen Sash and Rails

**CJ-00733**

Διαστάσεις - Dimensions  
**18.6 x 8.6 mm**

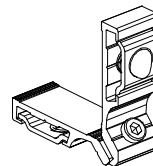

**Γωνία Συνδέσεως Οδηγών**  
Corner Joint for Rails

**CJ-006014 (PS-11)**

Διαστάσεις - Dimensions  
**31.7 x 10 mm**

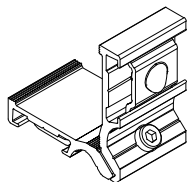

**Γωνία Συνδέσεως Φύλλου Πατζουριού & Οδηγών**  
Corner Joint for Shutter Sash & Rails

**CJ-006015 (PS-19)**

Διαστάσεις - Dimensions  
**30.8 x 10 mm**

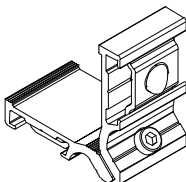

**Γωνία Συνδέσεως Φύλλου TV 810**  
Corner Joint for Sash TV 810

**CJ-006005 (ENS-2525)**

Διαστάσεις - Dimensions  
**34 x 10 mm**

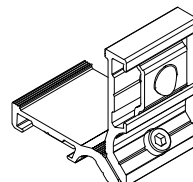

**Γωνία Συνδέσεως για TH 80102 & TV 2536**  
Corner Joint for TH 80102 & TV 2536

**CJ-007004 (BL-10)**

Διαστάσεις - Dimensions  
**27.2 x 13.9 mm**

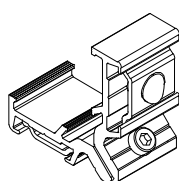

Για Γωνιακή Κατασκευή/  
For Corner Structure

**Γωνία Συνδέσεως Πατζουριού TV 12221**  
Corner Joint for Shutter Sash TV 12221

**CJ-006017 (PS-45)**

Διαστάσεις - Dimensions  
**14 x 12.8 mm**

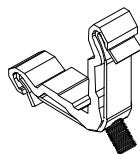

**Γωνία Συνδέσεως για TV 80206**  
Corner Joint for TV 80206

**CJ-00778**

Διαστάσεις - Dimensions  
**14.1 x 8.5 mm**

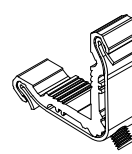

**Γωνία Συνδέσεως για TV 12206**  
Corner Joint for TV 12206

**CC-007036 (PS-10)**

Διαστάσεις - Dimensions  
**30.9 x 7.6 mm**

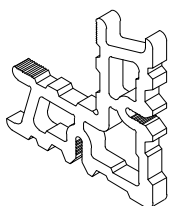

4.8 x 16mm  
←

**Γωνία Συνδέσεως / Γωνιάστρας του TH 8040**  
Corner Joint for TH 8040

**CC-80733**

Διαστάσεις - Dimensions  
**79.9 x 11 mm**

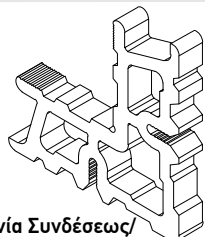

Για Γωνιακή Κατασκευή/  
For Corner Structure

**Γωνία Συνδέσεως / Γωνιάστρας του TH 80113**  
Corner Joint/Crimping for TH 80113

**CC-80731**

Διαστάσεις - Dimensions  
**101.5 x 11 mm**

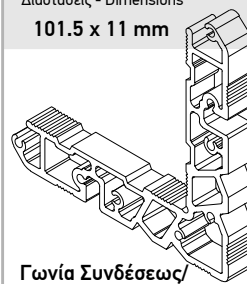

Για Γωνιακή Κατασκευή/  
For Corner Structure

4.2 x 12mm  
←

**Γωνία Συνδέσεως / Γωνιάστρας του TH 80115**  
Corner Joint/Crimping for TH 80115

**CJ-80714**

Διαστάσεις - Dimensions  
**11.8 x 13.5 mm**

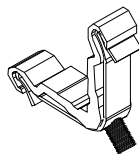

**Γωνία Συνδέσεως Οδηγού TH 80107**  
Corner Joint for Rail TH 80107

**CC-80734**

Διαστάσεις - Dimensions  
**92.5 x 9.6 mm**

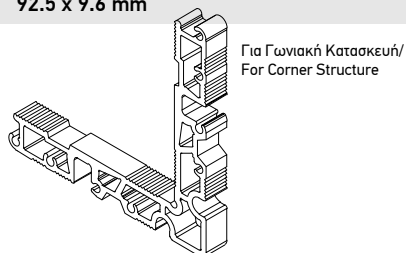

Για Γωνιακή Κατασκευή/  
For Corner Structure

**Γωνία Συνδέσεως/Γωνιάστρας του TH 80109**  
Corner Joint/Crimping for TH 80109

**CJ-00791**

Διαστάσεις - Dimensions  
**17.4 x 3.2 mm**

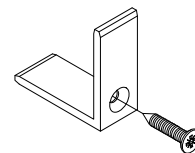

**Γωνία Συνδέσεως για TV 12208**  
Corner Joint for TV 12208

**AC-80735**

Διαστάσεις - Dimensions  
**9.6 x 3.2 mm**

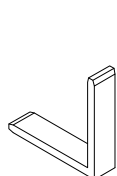

Για Γωνιακή Κατασκευή/  
For Corner Structure

**Γωνίας Συνδέσεως για TH 80109**  
Corner Joint for TH 80109

**CA-001005 (KL-15)**

Διαστάσεις - Dimensions  
**16.5 x 1.9 mm**

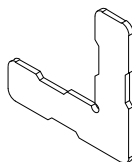

**Γωνία Ευθυγράμμισης για TV 899**  
Alignment Corner for TV 899

**CA-001004 (E-47)**

Διαστάσεις - Dimensions  
**14.1 x 1.9 mm**

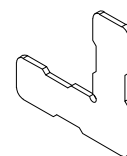

**Γωνία Ευθυγράμμισης για TV 2536**  
Alignment Corner for TV 2536

**CA-001006 (KL-23)**

Διαστάσεις - Dimensions  
**9.8 x 1.9 mm**

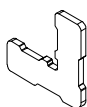

**Γωνία Ευθυγράμμισης για TV 2204**  
Alignment Corner for TV 2204

**CA-008001 (1951)**

Διαστάσεις - Dimensions  
**7.6 x 1.2 mm**



**Γωνία Ευθυγράμμισης Φύλλων Τζαμιού,  
Πατζουριού**  
Alignment Corner for glass Sash and Shutter  
Sash

**CA-008002 (1951.1)**

Διαστάσεις - Dimensions  
**5 x 1 mm**



**Γωνία Ευθυγράμμισης Φύλλων Σήτας  
TV 12208, TV 12206**  
Alignment Corner for TV 12208, TV 12206  
Insect Screen Sashes

**PP-803001 (PS-1)**

Συσκευασία - Package  
**6 μέτρα-meter**

TH 8024  
TH 8025  
TH 8023  
TH 80115

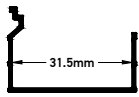

Πλαστικό Κάλυμμα Οδηγών  
Plastic Cover for Rails

**PP-803002 (PS-2)**

Συσκευασία - Package  
**6 μέτρα-meter**

TH 80113  
TH 80114  
TH 8020  
TH 8021  
TH 8022



Πλαστικό Κάλυμμα Οδηγών  
Plastic Cover for Rails

**PP-12305**

Συσκευασία - Package  
**6 μέτρα-meter**

TH 80109



Πλαστικό Κάλυμμα Οδηγών  
Plastic Cover for Rails

**PP-80304**

Συσκευασία - Package  
**6 μέτρα-meter**

TH 80110  
TH 80111



Πλαστικό Κάλυμμα Οδηγών  
Plastic Cover for Rails

**PP-80301**

Συσκευασία - Package  
**6 μέτρα-meter**

TH 80101



Πλαστικό Κάλυμμα Οδηγών  
Plastic Cover for Rails

**PP-803004 (PS-4)**

Συσκευασία - Package  
**6 μέτρα-meter**

TH 8040



Πλαστική Προσθήκη Φύλλου Τζαμιού  
Plastic Adapter for Glass Sash

**PP-803003 (PS-3)**

Συσκευασία - Package  
**6 μέτρα-meter**



Πλαστικό Αποστατικό Γάζου Επάλληλου  
Plastic Interlock Spacer for Successive

**PP-80303**

Συσκευασία - Package  
**6 μέτρα-meter**

TV 80602  
TV 80402  
TV 80403



Πλαστικό Αποστατικό  
Plastic Spacer

**PP-003007 (ML-9)**

Συσκευασία - Package  
**5 μέτρα-meter**



Πλαστική Προσθήκη για το Μπινί  
Φύλλου Τζαμιού  
Plastic Addition for TH 8045 Profile

**PP-80306**

Συσκευασία - Package  
**6 μέτρα-meter**



Πλαστικό Προφίλ Στενού Γάντζου 50mm  
Plastic Interlocking Profile 50mm

**PG-12312**

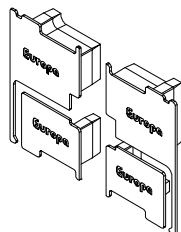

**Πλαστική Τάπα Για TV 12302, TV 12307**  
Plastic Cap For Profiles TV 12302, TV 12307

**PG-12317**

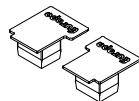

**Πλαστική Τάπα Ενίσχυσης TV 00627**  
Plastic Cap for Reinforcement Profile TV 00627

**PG-12617**

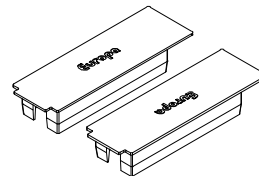

**Πλαστική Τάπα Ενίσχυσης TV 12603**  
Plastic Cap for Reinforcement Profile TV 12603

**PS-80201**

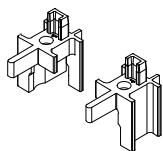

**Πλαστική Τάπα Μπνί Σήτας TV 80302**  
Plastic Cap for Insect Screen Profile TV 80302

**PS-80202**

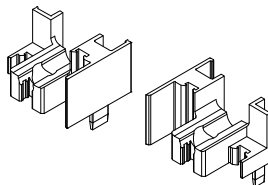

**Πλαστική Τάπα Μπνί Πατζουριού TV 80301**  
Plastic Cap for Shutter's Adjoining TV 80301

**PS-80203**

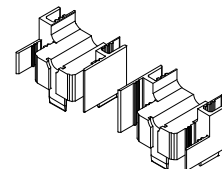

**Πλαστική Τάπα Μπνί Τζαμιού TH 8045**  
Plastic Cap for Glass Adjoining TH 8045

**PG-80210**

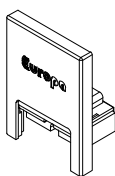

**Πλαστική Τάπα Γάντζων & Μπνί 65mm**  
Plastic cap for Interlock Profiles & Adjoining Profile of 65mm

**PG-12220**

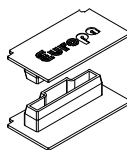

**Πλαστική Τάπα (Ζεύγος) Ενισχυτικού Προφίλ TV-12621**  
Plastic Cap (Couple) for Reinforcement Profile TV-12621

**PG-80905**

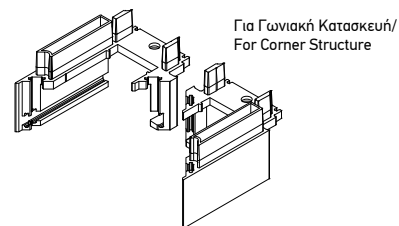

**Πλαστική Τάπα Μπνί Τζαμιού για TH 80308**  
Plastic Cap For Glass Adjoining TH 80308

**PS-80910**

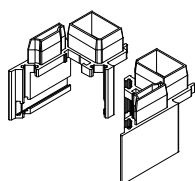

Για Γωνιακή Κατασκευή/  
For Corner Structure

**Πλαστική Τάπα Μπνί Πατζουριού TV 80309**  
Plastic Cap For Shutter TV 80309

**PG-009034 (KL-12)**

01|02

250 τεμ. - pcs

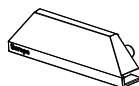

**Πλαστική Τάπα Νεροχύτη Europa**  
Plastic Plug for Water Drainage Europa

**DS-002024 (PL-955)**

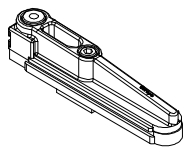

**Αμορτισέρ Φύλλου Πατζουριού TV 810**  
Damping Stopper for TV 810

**DS-002023 (PS-8)**

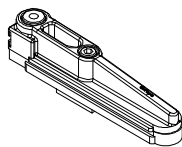

**Αμορτισέρ Φύλλου Πατζουριού TV 8005**  
Damping Stopper for TV 8005

**DS-002020 (PS-18)**

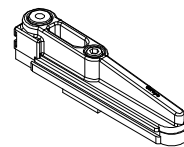

**Αμορτισέρ Φύλλου Τζαμιού**  
Damping Stopper for Glass Sash

**DS-002022 (PS-43)**

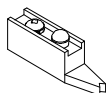

**Αμορτισέρ Σήτας για TV 12206 & TV 80206**  
Damping Stopper for TV 12206 & TV 80206

**DS-002001 (181.3)**

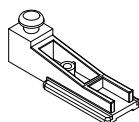

**Αμορτισέρ Σήτας για TV 8004**  
Damping Stopper for TV 8004

**ST-00701**

Για Γωνιακή Κατασκευή/  
For Corner Structure

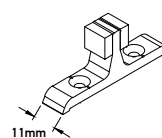

**Στόπερ**  
Stopper

**ST-12721**

Διαστάσεις - Dimensions  
**10 mm**

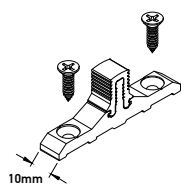

**Στόπερ για Δίφυλλο**  
Stopper for Two Sash

**ST-12724**

Διαστάσεις - Dimensions  
**20 mm**

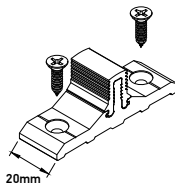

**Στόπερ για Δίφυλλο**  
Stopper for Two Sash

**ST-002002 (2002-086)**



**Στόπερ Φύλλων Επαλλήλου**  
Stopper for Successive Sashes

**ST-002017 (ML-20)**



**Στόπερ Φιλτινού Τζάμι / Πατζούρι**  
Stopper for Double Sash of Glass & Shutter

**ST-002019 (PS-17)**



**Στόπερ Φιλτινού Δίφυλλης Σήτας**  
Stopper for Double Sash Insect Screen

**SA-80712**

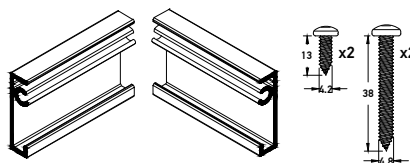

**Σετ Σύνδεσμος Φύλλου Τζαμιού με Στενό**  
Γάντζο 25mm & 50mm  
Set Glass Sash Connector with Interlock 25mm & 50mm

RO-009036 (PS-13)

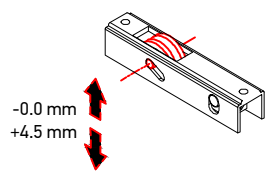

TH 8040  
TV 8005

Μονό Ράουλο Φύλλου Τζαμιού-Πατζουριού  
Single Roller for Glass and Shutter Sash

RO-009042 (N.252)

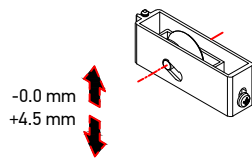

TV 8004

Ράουλο Φύλλου Σήτας  
Roller for Insect Screen Sash

RO-009035 (PS-12)

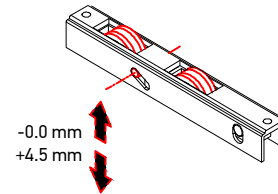

TH 8040  
TV 8005  
TV 810

Διπλό Ράουλο Φύλλου Τζαμιού-Πατζουριού  
Double Roller for Glass and Shutter Sash

RO-80701

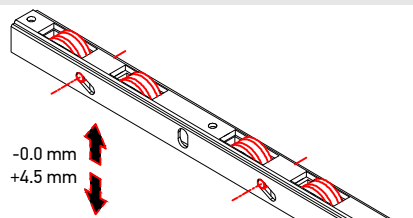

4ηλό Ράουλο Φύλλου Τζαμιού  
Quadrable Roller for Glass Sash

RO-009037 (PS-26)

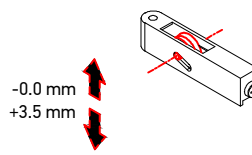

TV 12206  
TV 80206

Μονό Ράουλο Σήτας  
Single Roller Insect Screen

PO-12618

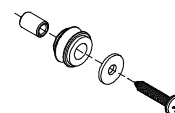

Ράουλο Κρυφής Σήτας  
Roller for Hidden Insect Screen

UN-001007  
(R.10085)



Έλασμα Οδηγού Inox  
Inox Lamina for Rail

UN-007047  
(FL-34)



Λαμάκι Αλουμινίου  
Κύλισης Ράουλων  
Aluminum Profile  
for Roller Sliding

SA-129004

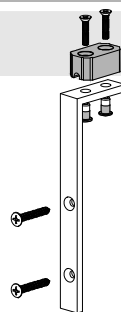

Στόπερ Φύλλου Τζαμιού Φιλιτού  
Stopper Glass Sash for Center of Successive

PP-003004  
(FL-31)

Διαστάσεις - Dimensions  
14mm x 8mm x 2 m

PP-003005  
(FL-32)

Διαστάσεις - Dimensions  
30mm x 8mm x 2 m

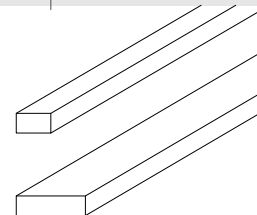

Πλαστικό Αποστατικό Τακάκι Οδηγών  
Plastic Spacer For Rails

UN-007046 (PS-9)

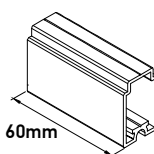

Εξάρτημα Αλουμινίου για Σταθερά Φύλλα  
Aluminium Component for Fixed Sash

UN-11301



Βαλβίδα Αντεπιστροφής  
Non-Return Valve



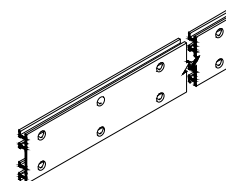

UN-007017 (KL-44)

Συσκευασία - Package  
4.7 μέτρα-meter

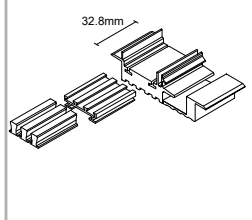
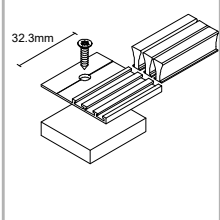
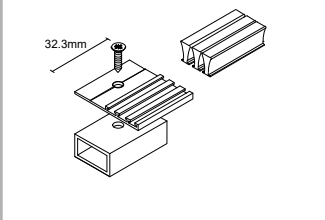

Σκαλιέρα για Οβαλίνα Ασφαλείας TV 5066  
Component for Security Fixed Louver TV 5066

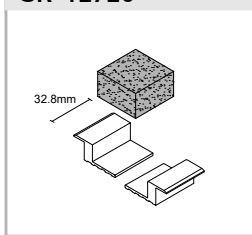
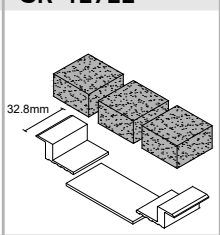
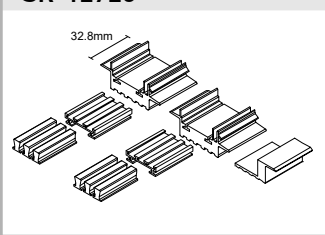
**Τάcki Στεγάνωσης Οδηγών Ύψους 34mm | Sealing Plugs for Rails with 34mm Height**

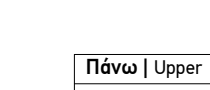
<p><b>SR-12713</b></p> 	<p><b>SR-12712</b></p> 	<p><b>SR-12714</b></p> 		<p><b>Με Φαρδύ Γάντζο With Wide Interlock</b></p> <table border="1"> <tr> <td></td> <td><b>Απλό Συρόμενο Simple Sliding</b></td> <td><b>Ανασπκούμενο Lift &amp; Slide</b></td> </tr> <tr> <td><b>Πάνω   Upper</b></td> <td><b>SR-12714 [x2]</b></td> <td><b>SR-12712 [x2]</b></td> </tr> <tr> <td><b>Κάτω   Lower</b></td> <td><b>SR-12723 [x1]</b></td> <td><b>SR-12722 [x1] ή SR-12723 [x1]</b></td> </tr> </table> <p><b>IC-80418 δεξιά &amp; αριστερά   left &amp; right</b></p>		<b>Απλό Συρόμενο Simple Sliding</b>	<b>Ανασπκούμενο Lift &amp; Slide</b>	<b>Πάνω   Upper</b>	<b>SR-12714 [x2]</b>	<b>SR-12712 [x2]</b>	<b>Κάτω   Lower</b>	<b>SR-12723 [x1]</b>	<b>SR-12722 [x1] ή SR-12723 [x1]</b>
	<b>Απλό Συρόμενο Simple Sliding</b>	<b>Ανασπκούμενο Lift &amp; Slide</b>											
<b>Πάνω   Upper</b>	<b>SR-12714 [x2]</b>	<b>SR-12712 [x2]</b>											
<b>Κάτω   Lower</b>	<b>SR-12723 [x1]</b>	<b>SR-12722 [x1] ή SR-12723 [x1]</b>											
<p><b>SR-12720</b></p> 	<p><b>SR-12722</b></p> 	<p><b>SR-12723</b></p> 		<p><b>Με Στενό Γάντζο 25mm With 25mm Interlock</b></p> <table border="1"> <tr> <td></td> <td><b>Απλό Συρόμενο Simple Sliding</b></td> <td><b>Ανασπκούμενο Lift &amp; Slide</b></td> </tr> <tr> <td><b>Πάνω   Upper</b></td> <td><b>SR-12714 [x1]</b></td> <td><b>SR-12712 [x1]</b></td> </tr> <tr> <td><b>Κάτω   Lower</b></td> <td><b>SR-12713 [x1]</b></td> <td><b>SR-12720 [x1] ή SR-12713 [x1]</b></td> </tr> </table> <p><b>IC-80418 δεξιά &amp; αριστερά   left &amp; right</b></p>		<b>Απλό Συρόμενο Simple Sliding</b>	<b>Ανασπκούμενο Lift &amp; Slide</b>	<b>Πάνω   Upper</b>	<b>SR-12714 [x1]</b>	<b>SR-12712 [x1]</b>	<b>Κάτω   Lower</b>	<b>SR-12713 [x1]</b>	<b>SR-12720 [x1] ή SR-12713 [x1]</b>
	<b>Απλό Συρόμενο Simple Sliding</b>	<b>Ανασπκούμενο Lift &amp; Slide</b>											
<b>Πάνω   Upper</b>	<b>SR-12714 [x1]</b>	<b>SR-12712 [x1]</b>											
<b>Κάτω   Lower</b>	<b>SR-12713 [x1]</b>	<b>SR-12720 [x1] ή SR-12713 [x1]</b>											
<p><b>IC-80418</b></p>  <p><b>Αφρώδης αυτοκόλλητη Ταινία Στεγάνωσης Τάκων Double Side Foam Tape For Plug Sealant</b></p>				<p><b>Με Στενό Γάντζο 50mm With 50mm Interlock</b></p> <table border="1"> <tr> <td></td> <td><b>Απλό Συρόμενο Simple Sliding</b></td> <td><b>Ανασπκούμενο Lift &amp; Slide</b></td> </tr> <tr> <td><b>Πάνω   Upper</b></td> <td><b>SR-12714 [x2]</b></td> <td><b>SR-12712 [x2]</b></td> </tr> <tr> <td><b>Κάτω   Lower</b></td> <td><b>SR-12713 [x1]</b></td> <td><b>SR-12720 [x1] ή SR-12713 [x1]</b></td> </tr> </table> <p><b>IC-80418 δεξιά &amp; αριστερά   left &amp; right</b></p>		<b>Απλό Συρόμενο Simple Sliding</b>	<b>Ανασπκούμενο Lift &amp; Slide</b>	<b>Πάνω   Upper</b>	<b>SR-12714 [x2]</b>	<b>SR-12712 [x2]</b>	<b>Κάτω   Lower</b>	<b>SR-12713 [x1]</b>	<b>SR-12720 [x1] ή SR-12713 [x1]</b>
	<b>Απλό Συρόμενο Simple Sliding</b>	<b>Ανασπκούμενο Lift &amp; Slide</b>											
<b>Πάνω   Upper</b>	<b>SR-12714 [x2]</b>	<b>SR-12712 [x2]</b>											
<b>Κάτω   Lower</b>	<b>SR-12713 [x1]</b>	<b>SR-12720 [x1] ή SR-12713 [x1]</b>											

**Τάcki Στεγάνωσης Οδηγών Ύψους 42mm | Sealing Plugs for Rails with 42mm Height**

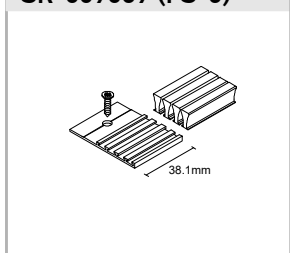
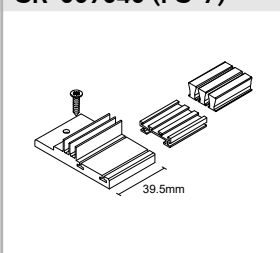
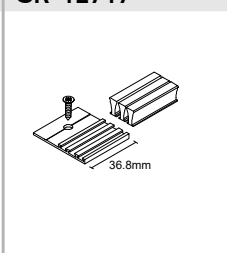
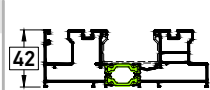
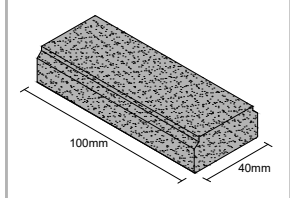
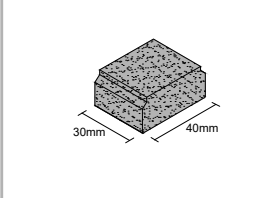
<p><b>SR-009039 (PS-6)</b></p> 	<p><b>SR-009040 (PS-7)</b></p> 	<p><b>SR-12717</b></p> 		<p><b>Με Φαρδύ Γάντζο With Wide Interlock</b></p> <table border="1"> <tr> <td></td> <td><b>Απλό Συρόμενο Simple Sliding</b></td> <td><b>Ανασπκούμενο Lift &amp; Slide</b></td> </tr> <tr> <td><b>Πάνω   Upper</b></td> <td><b>SR-009040 [x2]</b></td> <td><b>SR-009039 [x2]</b></td> </tr> <tr> <td><b>Κάτω   Lower</b></td> <td><b>SR-009040 [x2]</b></td> <td><b>IC-80408 [x1]</b></td> </tr> </table>		<b>Απλό Συρόμενο Simple Sliding</b>	<b>Ανασπκούμενο Lift &amp; Slide</b>	<b>Πάνω   Upper</b>	<b>SR-009040 [x2]</b>	<b>SR-009039 [x2]</b>	<b>Κάτω   Lower</b>	<b>SR-009040 [x2]</b>	<b>IC-80408 [x1]</b>											
	<b>Απλό Συρόμενο Simple Sliding</b>	<b>Ανασπκούμενο Lift &amp; Slide</b>																						
<b>Πάνω   Upper</b>	<b>SR-009040 [x2]</b>	<b>SR-009039 [x2]</b>																						
<b>Κάτω   Lower</b>	<b>SR-009040 [x2]</b>	<b>IC-80408 [x1]</b>																						
<p><b>IC-80408</b></p> 	<p><b>IC-80407</b></p> 	<table border="1"> <tr> <td></td> <td colspan="2"><b>Με Στενό Γάντζο 25mm With 25mm Interlock</b></td> <td colspan="2"><b>Με Στενό Γάντζο 50mm With 50mm Interlock</b></td> </tr> <tr> <td></td> <td><b>Απλό Συρόμενο Simple Sliding</b></td> <td><b>Ανασπκούμενο Lift &amp; Slide</b></td> <td><b>Απλό Συρόμενο Simple Sliding</b></td> <td><b>Ανασπκούμενο Lift &amp; Slide</b></td> </tr> <tr> <td><b>Πάνω   Upper</b></td> <td><b>SR-009040 [x1]</b></td> <td><b>SR-12717 [x1]</b></td> <td><b>SR-009040 [x1]</b></td> <td><b>SR-009039 [x1]</b></td> </tr> <tr> <td><b>Κάτω   Lower</b></td> <td><b>SR-009040 [x1]</b></td> <td><b>IC-80407 [x1]</b></td> <td><b>SR-009040 [x1]</b></td> <td><b>IC-80408 [x1]</b></td> </tr> </table>				<b>Με Στενό Γάντζο 25mm With 25mm Interlock</b>		<b>Με Στενό Γάντζο 50mm With 50mm Interlock</b>			<b>Απλό Συρόμενο Simple Sliding</b>	<b>Ανασπκούμενο Lift &amp; Slide</b>	<b>Απλό Συρόμενο Simple Sliding</b>	<b>Ανασπκούμενο Lift &amp; Slide</b>	<b>Πάνω   Upper</b>	<b>SR-009040 [x1]</b>	<b>SR-12717 [x1]</b>	<b>SR-009040 [x1]</b>	<b>SR-009039 [x1]</b>	<b>Κάτω   Lower</b>	<b>SR-009040 [x1]</b>	<b>IC-80407 [x1]</b>	<b>SR-009040 [x1]</b>	<b>IC-80408 [x1]</b>
	<b>Με Στενό Γάντζο 25mm With 25mm Interlock</b>		<b>Με Στενό Γάντζο 50mm With 50mm Interlock</b>																					
	<b>Απλό Συρόμενο Simple Sliding</b>	<b>Ανασπκούμενο Lift &amp; Slide</b>	<b>Απλό Συρόμενο Simple Sliding</b>	<b>Ανασπκούμενο Lift &amp; Slide</b>																				
<b>Πάνω   Upper</b>	<b>SR-009040 [x1]</b>	<b>SR-12717 [x1]</b>	<b>SR-009040 [x1]</b>	<b>SR-009039 [x1]</b>																				
<b>Κάτω   Lower</b>	<b>SR-009040 [x1]</b>	<b>IC-80407 [x1]</b>	<b>SR-009040 [x1]</b>	<b>IC-80408 [x1]</b>																				

**Τάcki Στεγάνωσης Οδηγού Fix & Slide | Sealing Plugs for Fix & Slide Rails**

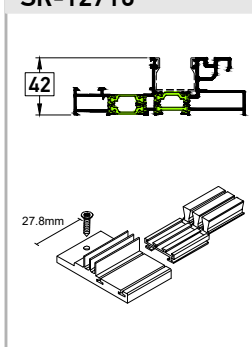
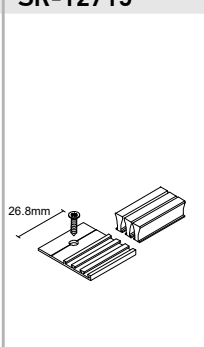
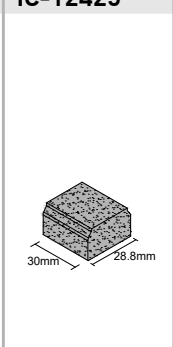
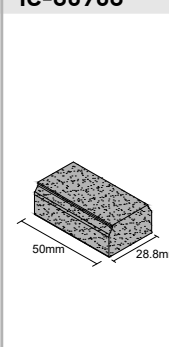
<p><b>SR-12716</b></p> 	<p><b>SR-12715</b></p> 	<p><b>IC-12425</b></p> 	<p><b>IC-80908</b></p> 	<p><b>Με Στενό Γάντζο 25mm With 25mm Interlock</b></p> <table border="1"> <tr> <td></td> <td><b>Απλό Συρόμενο Simple Sliding</b></td> <td><b>Ανασπκούμενο Lift &amp; Slide</b></td> </tr> <tr> <td><b>Πάνω   Upper</b></td> <td><b>SR-12716 [x1]</b></td> <td><b>SR-12715 [x1]</b></td> </tr> <tr> <td><b>Κάτω   Lower</b></td> <td><b>SR-12716 [x1]</b></td> <td><b>IC-12425 [x1]</b></td> </tr> </table> <p><b>Με Στενό Γάντζο 50mm With 50mm Interlock</b></p> <table border="1"> <tr> <td></td> <td><b>Απλό Συρόμενο Simple Sliding</b></td> <td><b>Ανασπκούμενο Lift &amp; Slide</b></td> </tr> <tr> <td><b>Πάνω   Upper</b></td> <td><b>SR-12716 [x1]</b></td> <td><b>SR-12715 [x1]</b></td> </tr> <tr> <td><b>Κάτω   Lower</b></td> <td><b>SR-12716 [x1]</b></td> <td><b>IC-80908 [x1]</b></td> </tr> </table>		<b>Απλό Συρόμενο Simple Sliding</b>	<b>Ανασπκούμενο Lift &amp; Slide</b>	<b>Πάνω   Upper</b>	<b>SR-12716 [x1]</b>	<b>SR-12715 [x1]</b>	<b>Κάτω   Lower</b>	<b>SR-12716 [x1]</b>	<b>IC-12425 [x1]</b>		<b>Απλό Συρόμενο Simple Sliding</b>	<b>Ανασπκούμενο Lift &amp; Slide</b>	<b>Πάνω   Upper</b>	<b>SR-12716 [x1]</b>	<b>SR-12715 [x1]</b>	<b>Κάτω   Lower</b>	<b>SR-12716 [x1]</b>	<b>IC-80908 [x1]</b>
	<b>Απλό Συρόμενο Simple Sliding</b>	<b>Ανασπκούμενο Lift &amp; Slide</b>																				
<b>Πάνω   Upper</b>	<b>SR-12716 [x1]</b>	<b>SR-12715 [x1]</b>																				
<b>Κάτω   Lower</b>	<b>SR-12716 [x1]</b>	<b>IC-12425 [x1]</b>																				
	<b>Απλό Συρόμενο Simple Sliding</b>	<b>Ανασπκούμενο Lift &amp; Slide</b>																				
<b>Πάνω   Upper</b>	<b>SR-12716 [x1]</b>	<b>SR-12715 [x1]</b>																				
<b>Κάτω   Lower</b>	<b>SR-12716 [x1]</b>	<b>IC-80908 [x1]</b>																				

UN-80204

Αποστάτης Οδήγησης Φύλλων Τζαμιού (Χρήση στην επάνω οριζόντια πλευρά του φύλλου)  
Glass sash Spacer (Use on the top horizontal side of the sash)

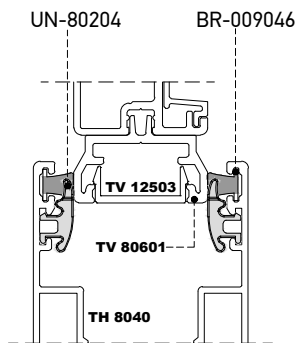

Τοποθέτηση σε Φύλλο Απλό με Βουρτσάκια  
For Glass Sash with Brush Weatherstripes

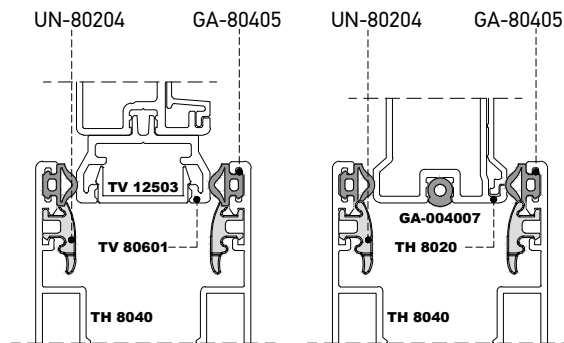

Τοποθέτηση σε Ανασκούμενο Φύλλο με οδηγούς 34 & 42mm  
For Lift & Slide Glass Sash on 34 & 42mm rails

**ΣΗΜΕΙΩΣΗ:**

Όταν το χρώμα των προφίλ είναι σε υπερανθεκτική βαφή, ίσως χρειαστεί μια μικρή αφαίρεση υλικού από την επιφάνεια του UN-80204.

**NOTE:**

When the profile have super-durable paint, it may be necessary to remove some of the material from the front surface of the UN-80204.

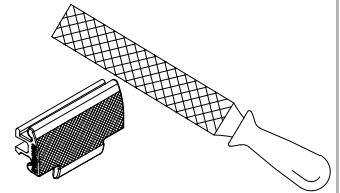

**HA-12730** EUROPA L. PENTHESILEA  
27.5cm

Χρώμα - Color  
01 | 02 | 07 | 10



**Λαβή Ανασπικούμενων Φύλλων**  
Lever Handle for Lift & Slide Sashes

**HA-00958** EUROPA L. PENTHESILEA  
27.5cm

Χρώμα - Color  
01 | 02 | 07 | 10

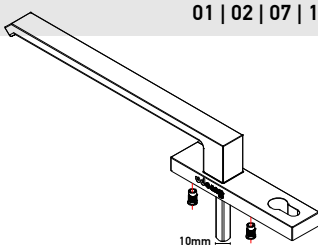

**Λαβή Ανασπικούμενων Φύλλων με Κύλινδρο**  
Lever Handle for Lift & Slide Sashes with Cylinder

**HA-00796** EUROPA SPARTA

Χρώμα - Color  
01 | 02 | 03 | 07



**Λαβή Ανασπικούμενων Φύλλων**  
Lever Handle for Lift & Slide Sashes

**HA-00959** EUROPA L. PENTHESILEA  
17cm

Χρώμα - Color  
01 | 02 | 07 | 10



**Λαβή Απλών Συρόμενων Φύλλων**  
Lever Handle for Sliding Sashes

**HA-00960** EUROPA L. PENTHESILEA  
21cm

Χρώμα - Color  
01 | 02 | 07 | 10



**Λαβή Απλών Συρόμενων Φύλλων**  
Lever Handle for Sliding Sashes

**HA-00795** NEPTUNE

Χρώμα - Color  
01 | 02 | 11 | 12 | 13



**Πόμολο Neptune**  
Neptune lever Handle

**CR-009028 (671)**

Χρώμα - Color  
01 | 02 | 11 | 12 | 13



**Μικρό Πόμολο (140mm)**  
Short Lever Handle (140mm)

**CR-009029 (671L)**

Χρώμα - Color  
01 | 02 | 11 | 12 | 13

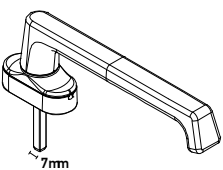

**Μεγάλο Πόμολο (210mm)**  
Long Lever Handle (210mm)

**HA-006021 (PL-310) POWER LOCK**



**Χωνευτό Πόμολο Pop Up**  
Pop Up Handle Lock

**SL-006001 (20-05-113) ROTO**

Καρτέ - Spindle  
7 mm



**Χωνευτό Πόμολο Pop Up**  
Pop Up Handle Lock

**FG-00920**

Χρώμα - Color  
01 | 02 | 07 | 10



**Εξωτερική Χούφτα**  
External Finger Grip

**FG-006020 POWER LOCK**

Χρώμα - Color  
01 | 02 | 03 | 09

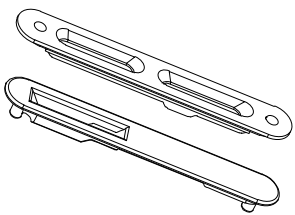

**Χούφτα Power Lock (PL 220EU)**  
Finger Grip Power Lock (PL 220EU)

HA-12734

MASTER

Χρώμα - Color  
01 | 02 | 06

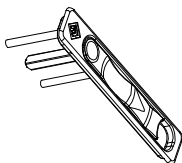

**Χειρολαβή Master Pop Up**  
Master Pulling Handle Pop Up

HA-12735

MASTER

Χρώμα - Color  
01 | 02 | 06

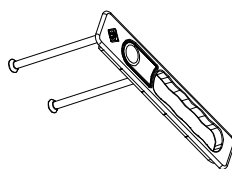

**Χούφτα Master**  
Master Finger Grip

FG-006031

Χρώμα - Color  
01 | 02 | 03

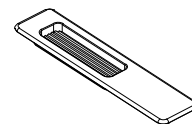

**Εξωτερική Χούφτα HAUTAU**  
External Finger Grip HAUTAU

HA-80730

Χρώμα - Color  
01 | 02 | 03 | 04

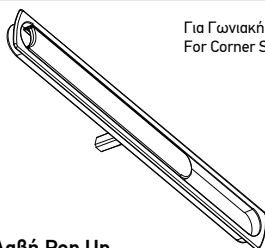

Για Γωνιακή Κατασκευή/  
For Corner Structure

**Χειρολαβή Pop Up**  
Handle Pop Up

FG-12736

MASTER

Χρώμα - Color  
01 | 02 | 06



Για Γωνιακή Κατασκευή/  
For Corner Structure

**Εξωτερική Κουμπωτή Χούφτα**  
External Finger Grip

SL-809003 (PL-144) POWER LOCK

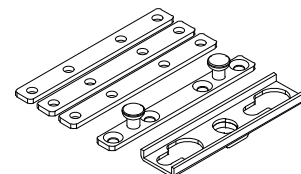

**Κιτ Απλού Κλειδώματος Πατζουριού**  
Kit of Plain Lock for Shutter Sash

SP-001009



**Ανοξείδωτο Αντίκρισμα Κλειδώματος  
IN LINE ROTO**  
Inox Nest for Locking Mechanism  
IN LINE ROTO

OL-80715

Για Γωνιακή Κατασκευή/  
For Corner Structure

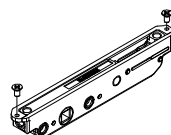

**Κλειδαριά Γωνιακής Κατασκευής**  
Lock Mechanism For Angular Configure

ML-009108 (6-32030-00-0-1)

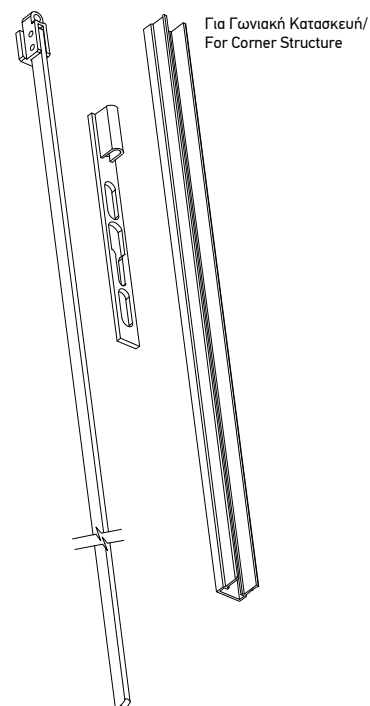

**Πρόεκταση Ύψους για GU 937**  
Espag Extension for GU 937

SA-80720

Για Γωνιακή Κατασκευή/  
For Corner Structure

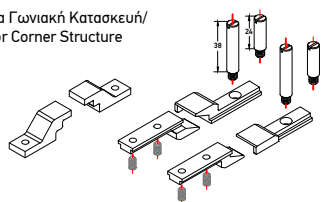

**Εξαρτήματα Κλειδαριάς Γωνιακής Κατασκευής**  
Accessories Lock Mechanism For Angular Configure

SA-80911

Για Γωνιακή Κατασκευή/  
For Angular Configure

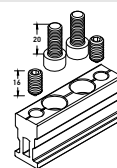

**Σύνδεσμος Μηχανισμού GU 937 για  
Κατασκευές 90°**  
Connection for Mechanism of GU 937 for  
Angular Configure

**SL-809005 (PL-183-02)**

Παραθύρου For Window POWER LOCK





550mm

Ντίζα Κλειδώματος INOX για Φύλλο Παραθύρου  
INOX Locking Rod for Window Sash

**SL-009102 (PL-230A-02)**      **SL-009066 (PL-11-230A-02)**

Παραθύρου For Window POWER LOCK

Με καρέ 7mm  
Square Pin 7mm

550mm

Ντίζα Κλειδώματος INOX για Φύλλο Παραθύρου (2 Σημεία)  
INOX Locking Rod for Window Sash (2 Points)

**SL-809002 (PL-11-182A-02)**

Παραθύρου For Window POWER LOCK



Με καρέ 7mm  
Square Pin 7mm

550mm

Ντίζα Κλειδώματος INOX με Καρέ για Φύλλο Παραθύρου  
INOX Locking Rod for Window Sash (Square Pin)

**SL-809004 (PL-183-01)**

Μπαλκονόπορτας For Door POWER LOCK





1400mm

Ντίζα Κλειδώματος INOX για Φύλλο Μπαλκονόπορτας  
INOX Locking Rod for Door Sash

**SL-009101 (PL-230-01)**      **SL-009065 (PL-11-230-01)**

Μπαλκονόπορτας For Door POWER LOCK

Με καρέ 7mm  
Square Pin 7mm

1400mm

Ντίζα Κλειδώματος INOX για Φύλλο Μπαλκονόπορτας (3 Σημεία)  
INOX Locking Rod for Door Sash (3 Points)

**SL-809001 (PL-11-182-01)**

Μπαλκονόπορτας For Door POWER LOCK



Με καρέ 7mm  
Square Pin 7mm

1400mm

Ντίζα Κλειδώματος INOX με Καρέ για Φύλλο Μπαλκονόπορτας  
INOX Locking Rod for Door Sash (Square Pin)

SL-009092 (215532) HAUTAU

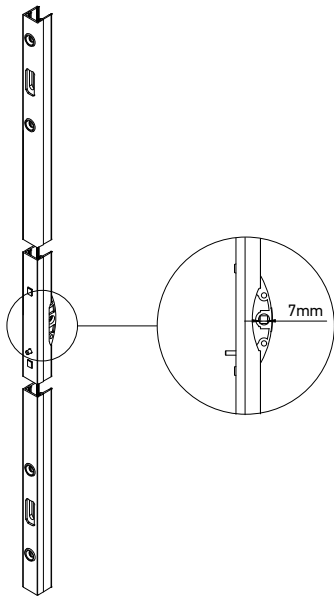

Κλειδαριά για Συμβατικό Φύλλο Τζαμιού και Φύλλο Πατζουριού (200mm)  
Locking for Conventional Glass Sash and Shutter Sash (200mm)

SL-009019 (215529) HAUTAU

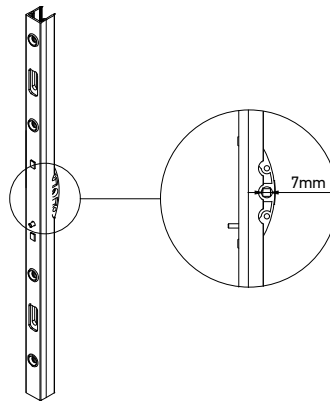

Κλειδαριά (50cm)  
Locking Mechanism (50cm)

Μηχανισμός IN LINE ROTO  
IN LINE ROTO Locking Mechanism

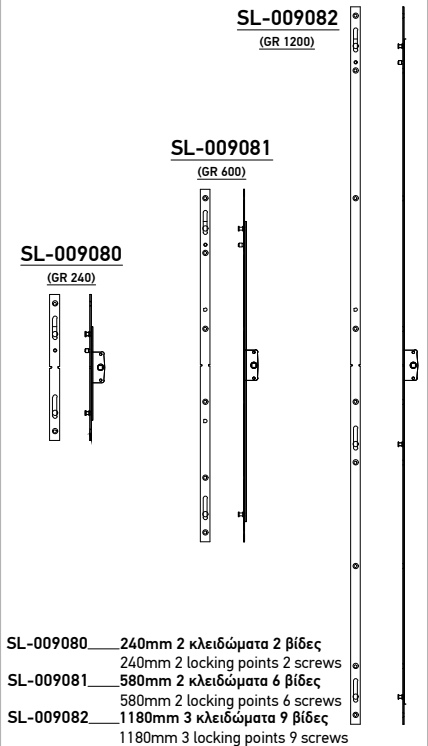

SL-009080 240mm 2 κλειδώματα 2 βίδες  
240mm 2 locking points 2 screws  
SL-009081 580mm 2 κλειδώματα 6 βίδες  
580mm 2 locking points 6 screws  
SL-009082 1180mm 3 κλειδώματα 9 βίδες  
1180mm 3 locking points 9 screws

Μηχανισμός GU In Line 90° & 180°  
Mechanism of GU In Line 90° & 180°

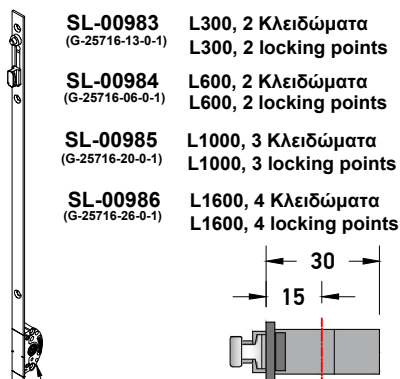

SL-00983 L300, 2 Κλειδώματα  
(G-25716-13-0-1) L300, 2 locking points  
SL-00984 L600, 2 Κλειδώματα  
(G-25716-06-0-1) L600, 2 locking points  
SL-00985 L1000, 3 Κλειδώματα  
(G-25716-20-0-1) L1000, 3 locking points  
SL-00986 L1600, 4 Κλειδώματα  
(G-25716-26-0-1) L1600, 4 locking points

ΑΦΑΙΡΩΝΤΑΣ ΤΟ ΠΙΣΩ ΧΥΤΟ ΤΜΗΜΑ  
Η ΚΛΕΙΔΑΡΙΑ ΓΙΝΕΤΑΙ ΑΠΟ 90°, 180°.  
REMOVING THE REAR DIE CAST PART,  
THE LOCK IS BECOMES FROM 90° TO 180°.

**Σημείωση:**

Οι κλειδαριές GU IN LINE στην αρχική τους μορφή λειτουργούν με περιστροφή 90°. Αφαιρώντας στο πίσω μέρος το χυτό τμήμα η κλειδαριά λειτουργεί με περιστροφή 180° και το μήκος από L=30mm γίνεται L=28mm.

**Note:**

GU IN LINE locks, in their original form, work with a 90° rotation. When the die cast part from the rear side is removed, the lock works with a 180° rotation and the length becomes from L=30mm to L=28mm.

SP-00987 UN-80716  
(E 13880)

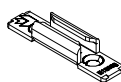

Αντικρίσμα  
Κλειδώματος GU  
GU Locking Bolt

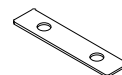

Αποστατικό  
Λαμάκι 1mm  
Spacer 1mm

ML-009014 ML-009013

Μονό / Single

Διπλό / Double



HAUTAU Αντικρίσμα Κλειδώματος  
HAUTAU Locking Bolt



Για Αέρισμό/  
For Ventilation

Μηχανισμός IN LINE ROTO 180°  
IN LINE ROTO 180° Locking Mechanism

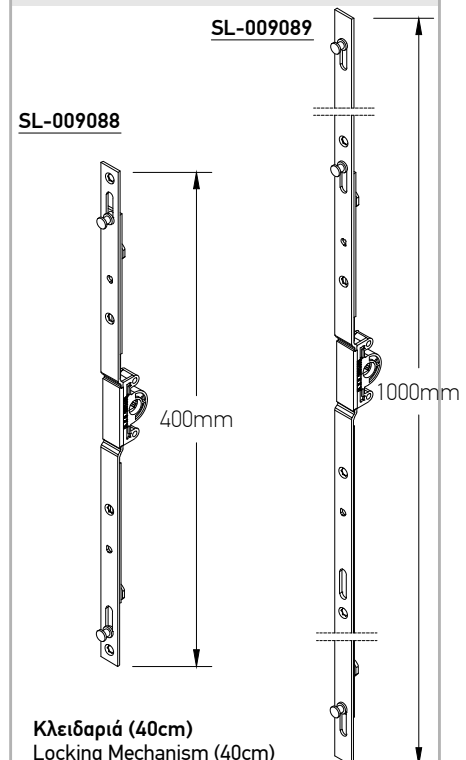

SL-009088

Κλειδαριά (40cm)  
Locking Mechanism (40cm)

### Μηχανισμός Ανασηκούμενου HAUTAU ALU-HS 200 /250/400 Slim Lift & Slide Mechanism HAUTAU ALU-HS 200/250/400 Slim

HAUTAU Alu-HS 200 / 250 / 400 Slim			
ΜΗΧΑΝΙΣΜΟΣ ΑΝΑΣΗΚΟΥΜΕΝΟΥ / Lift & Slide MECHANISM			
ΝΟΥΜΕΡΟ NUMBER	ΚΩΔΙΚΟΣ CODE	ΣΧΕΔΙΟ SKETCH	ΠΕΡΙΓΡΑΦΗ DESCRIPTION
1, 2	ML-009077 (193720)		1.Ράουλο εμπρός Alu HS200 Front roller Alu HS200 2.Ράουλο πίσω Alu HS200 Back roller Alu HS 200
3,4	ML-00903 (301025)		3.Ράουλο εμπρός Alu HS250 Front roller Alu HS250 4.Ράουλο πίσω Alu HS250 Back roller Alu HS 250
5	ML-00904 (301602)		5.Σετ δύο πρόσθετων Ράουλων 5.Two Extra Rollers
7	a.ML-009009 (184578) b.ML-009010 (184581) c.ML-009011 (184584)	a. 150 for 650-1360 b. 200 for 1361-1860 c. 250 for 1861-2360 	Ντίζα σύνδεσης ράουλων Connecting rod
10, 11 12, 13	ML-009015 (58-189490)		Σετ εξαρτημάτων μηχανισμού Kit of parts for gear mechanism
6	a.ML-009073 (195419) b.ML-009074 (195425) c.ML-009075 (195431) d. ML-009076 (195437)	a. 180 for 1200-1800 (Παραθύρου / Window) b. 210 for 1801-2100 (Πόρτας / Door) c. 240 for 2101-2400 (Πόρτας / Door) d. 270 for 2401-2700 (Πόρτας / Door) 	Γρύλος Μηχανισμού Gear of mechanism
14			Βίδες συναρμολόγησης γρύλου Screws for Gear fitting
8	ML-009014 (184797)		Επάνω κλειδωμα μηχανισμού Top locking point
9	ML-009013 (184737)		Κάτω κλειδωμα μηχανισμού Lower locking point "night vent"
15			Πόμολο HAUTAU Handle HAUTAU
17			Βίδες σπανιολέτας HAUTAU Screws for handle HAUTAU
16			Εξωτερική χούφτα External finger grip
20	SC-009085 (58-218142)		Πριτσίνι με σπειρώμα για σπανιολέτα χωρίς χούφτα Threaded rivet for handle without external fingergrip
18	ST-002014 (58-187477)		Στόπερ δίφυλλου Double successive sash dumber
19	(206074)		Αποστατικό λαμάκι 0.5mm Spacer 0.5mm

Το Κιτ Ράουλων HAUTAU Alu-HS 200 & Alu-HS 250 χρησιμοποιείται για ελάχιστο πλάτος φύλλου 650 mm  
The HAUTAU Alu-HS 200 & Alu-HS 250 Roller Kit is used for a minimum sheet width of 650mm

Μέγιστο Βάρος για Ανασηκούμενο με ALU-HS-200= 200Kg

Maximum Weight with 1 Set Alu-HS-200 = 200Kg

Μέγιστο Βάρος για Ανασηκούμενο με ALU-HS-250= 250Kg

Maximum Weight with 1 Set Alu-HS-250 = 250Kg

Το Κιτ Ράουλων HAUTAU Alu-HS 400 χρησιμοποιείται για ελάχιστο πλάτος φύλλου 1120 mm.

The HAUTAU Alu-HS 400 is used for a minimum sheet width of 1120mm

Μέγιστο Βάρος για Ανασηκούμενο με 1 Σετ Alu-HS-400 (Alu-HS-250 & 2 Extra ράουλα) = 400Kg

Maximum Weight with 1 Set Alu-HS-400 (Alu-HS-250 + 2 Extra rollers)= 400Kg

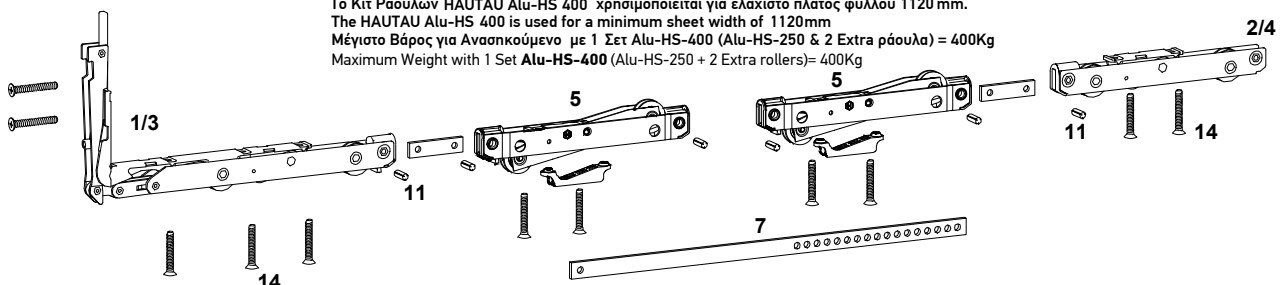
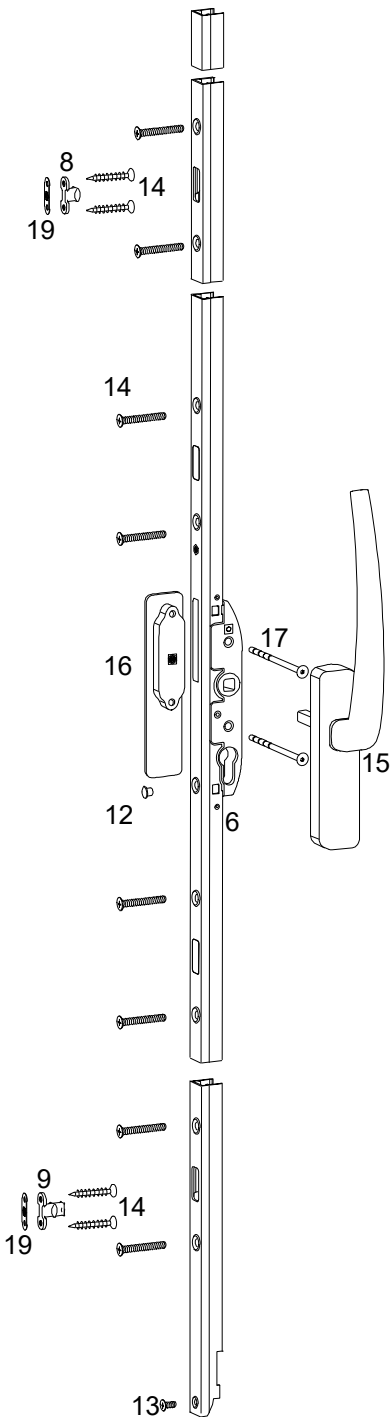

### Μηχανισμός Ανασηκούμενου GU 937 Lift & Slide Mechanism GU 937

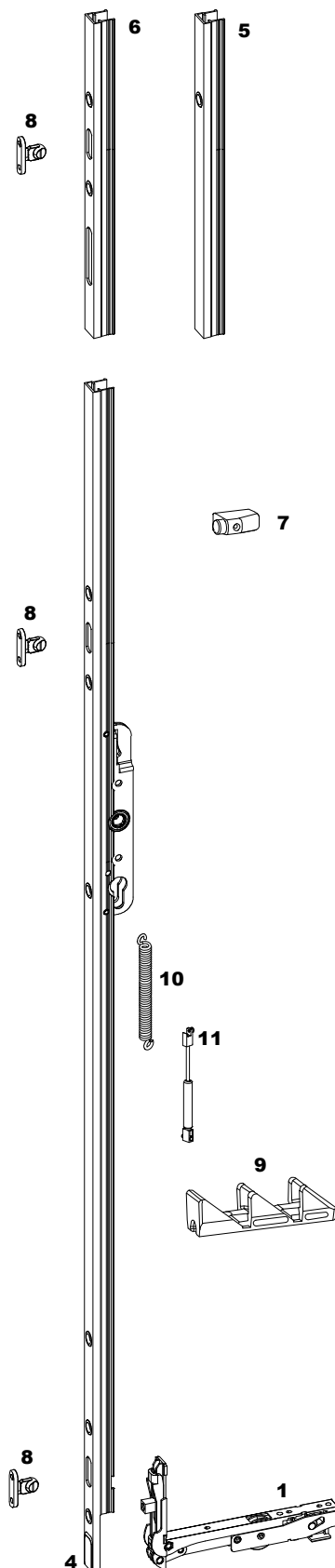

GU 937			
ΜΗΧΑΝΙΣΜΟΣ ΑΝΑΣΗΚΟΥΜΕΝΟΥ / Lift & Slide MECHANISM			
ΚΩΔΙΚΟΣ CODE	ΠΕΡΙΓΡΑΦΗ DESCRIPTION		
<b>ΡΑΟΥΛΑ GU 937 / GU 937 ROLLERS</b>			
<b>1</b>	<b>ML-009103</b> (K-16721-00-0-1)	<b>ΚΙΤ ΡΑΟΥΛΩΝ GU 937</b> SET OF GU 937 ROLLERS	
<b>2</b>	<b>ML-009336</b> (K-17759-01-0-1)	<b>ΣΕΤ 2 ΠΡΟΣΘΕΤΩΝ ΡΑΟΥΛΩΝ</b> 2 EXTRA ROLLERS	
<b>ΝΤΙΖΑ ΣΥΝΔΕΣΗΣ ΡΑΟΥΛΩΝ Ø8mm Ø8mm ROLLER CONNECTING ROD</b>			
<b>3</b>	<b>ML-007050</b> (9-25476-11-0-1)	<b>ΝΤΙΖΑ ΡΑΟΥΛΩΝ ΓΙΑ ΠΛΑΤΟΣ ΦΥΛΛΟΥ ΑΠΟ 700 ΕΩΣ 1600</b> GU 937 ROLLER ROD SUITABLE FOR SASH WIDTH FROM 700 TO 1600	
	<b>ML-007051</b> (9-25476-14-0-1)	<b>ΝΤΙΖΑ ΡΑΟΥΛΩΝ ΓΙΑ ΠΛΑΤΟΣ ΦΥΛΛΟΥ ΑΠΟ 1601 ΕΩΣ 1850</b> GU 937 ROLLER ROD SUITABLE FOR SASH WIDTH FROM 1601 TO 1850	
	<b>ML-007052</b> (9-25476-18-0-1)	<b>ΝΤΙΖΑ ΡΑΟΥΛΩΝ ΓΙΑ ΠΛΑΤΟΣ ΦΥΛΛΟΥ ΑΠΟ 1851 ΕΩΣ 2350</b> GU 937 ROLLER ROD SUITABLE FOR SASH WIDTH FROM 1851 TO 2350	
	<b>ML-007053</b> (9-25476-33-0-1)	<b>ΝΤΙΖΑ ΡΑΟΥΛΩΝ ΓΙΑ ΠΛΑΤΟΣ ΦΥΛΛΟΥ ΑΠΟ 2351 ΕΩΣ 3300</b> GU 937 ROLLER ROD SUITABLE FOR SASH WIDTH FROM 2351 TO 3300	
<b>ΓΡΥΛΟΣ GU 937 / GU 937 ESPAG</b>			
<b>4</b>	<b>ML-009104</b> (6-30019-11-0-1)	<b>ΓΡΥΛΟΣ GU 937 ΓΙΑ ΥΨΟΣ ΦΥΛΛΟΥ ΑΠΟ 830 ΕΩΣ 1250</b> GU 937 ESPAG SUITABLE FOR SASH HEIGHT FROM 830 TO 1250	
	<b>ML-009337</b> (6-30019-19-0-1)	<b>ΓΡΥΛΟΣ GU 937 ΓΙΑ ΥΨΟΣ ΦΥΛΛΟΥ ΑΠΟ 1251 ΕΩΣ 1830</b> GU 937 ESPAG SUITABLE FOR SASH HEIGHT FROM 1251 TO 1830	
	<b>ML-009105</b> (6-30019-24-0-1)	<b>ΓΡΥΛΟΣ GU 937 ΓΙΑ ΥΨΟΣ ΦΥΛΛΟΥ ΑΠΟ 1831 ΕΩΣ 2330</b> GU 937 ESPAG SUITABLE FOR SASH HEIGHT FROM 1831 TO 2330	
	<b>ML-009106</b> (6-30019-28-0-1)	<b>ΓΡΥΛΟΣ GU 937 ΓΙΑ ΥΨΟΣ ΦΥΛΛΟΥ ΑΠΟ 2331 ΕΩΣ 2730</b> GU 937 ESPAG SUITABLE FOR SASH HEIGHT FROM 2331 TO 2730	
<b>ΠΡΟΕΚΤΑΣΗ ΥΨΟΥΣ ΓΙΑ GU 934 / 937 ΧΩΡΙΣ ΚΛΕΙΔΩΜΑ GU 934/937 HEIGHT EXTENSION WITHOUT LOCK</b>			
<b>5</b>	<b>ML-009107</b> (9-28483-05-0-1)	<b>ΠΡΟΕΚΤΑΣΗ ΥΨΟΥΣ ΓΡΥΛΟΥ ΧΩΡΙΣ ΚΛΕΙΔΩΜΑ ΑΣΗΜΙ</b> ESPAG EXTENSION WITHOUT LOCK	
<b>ΠΡΟΕΚΤΑΣΗ ΥΨΟΥΣ ΓΙΑ GU 934 / 937 ΜΕ ΚΛΕΙΔΩΜΑ 934/937 HEIGHT EXTENSION WITH LOCK</b>			
<b>6</b>	<b>ML-009108</b> (6-32030-00-0-1)	<b>ΠΡΟΕΚΤΑΣΗ ΥΨΟΥΣ ΓΡΥΛΟΥ ΜΕ ΚΛΕΙΔΩΜΑ ΑΣΗΜΙ</b> ESPAG EXTENSION WITH LOCK	
<b>ΣΤΟΠΕΡ ΦΥΛΛΟΥ SASH STOPPER</b>			
<b>7</b>	<b>ML-009109-01</b> (K-12024-00-0-7)	<b>ΣΤΟΠΕΡ ΦΥΛΛΟΥ GU 934 / 937 ΛΕΥΚΟ</b> SASH STOPPER OF GU 934 / 937 WHITE	
	<b>ML-009109-02</b> (K-12024-00-0-6)	<b>ΣΤΟΠΕΡ ΦΥΛΛΟΥ GU 934 / 937 ΜΑΥΡΟ</b> SASH STOPPER OF GU 934 / 937 BLACK	
<b>ΠΛΑΚΑΚΙΑ ΚΛΕΙΔΩΜΑΤΟΣ LOCKING PLATES</b>			
<b>8</b>	<b>ML-809006</b> (6-22648-03 A)	<b>ΠΛΑΚΑΚΙ ΚΛΕΙΔΩΜΑΤΟΣ ΓΡΥΛΟΥ GU 937</b> LOCK PLATE FOR GU 937	2τμχ / 2 pc
<b>9</b>	<b>ML-008004</b> (K-12057-0-1)	<b>ΠΛΑΚΑΚΙ ΑΕΡΑΓΩΓΟΥ GU 934 / 937</b> AIR CIRCULATION PLATE FOR GU 934 / 937 BLACK	1τμχ / 1 pc
<b>10</b>	<b>ML-00905</b> (9-40235-05-0)	<b>ΕΛΑΤΗΡΙΟ ΤΑΝΥΣΗΣ ΓΙΑ ΦΥΛΛΑ &gt; 200kg</b> TENSION SPRING FOR SASH WEIGHTS > 200kg	1τμχ / 1 pc
<b>11</b>	<b>ML-00906</b> (K-19053-00-0)	<b>ΑΠΟΣΒΕΣΤΗΡΑΣ ΛΑΒΗΣ</b> HANDLE DAMPER	1τμχ / 1 pc
<b>12a</b>	<b>ML-00908</b> (K-20186-01-0)	<b>ΑΝΥΨΩΤΙΚΟ ΓΙΑ ΒΑΡΟΣ ΦΥΛΛΟΥ ΕΩΣ 200kg</b> LIFT UNIT FOR SASH WEIGHTS UP TO 200kg	1τμχ / 1 pc
<b>12b</b>	<b>ML-00909</b> (K-19053-00-0)	<b>ΑΝΥΨΩΤΙΚΟ ΓΙΑ ΒΑΡΟΣ ΦΥΛΛΟΥ ΕΩΣ 400kg</b> LIFT UNIT FOR SASH WEIGHTS UP TO 400kg	1τμχ / 1 pc

Το Κιτ Ράουλων GU 937 (1) χρησιμοποιείται για ελάχιστο πλάτος φύλλου 700 mm

The GU 937 Kit is used for a minimum sheet width of 700mm

Το Κιτ Ράουλων GU 937 (1) σε συνεργασία με τα 2 Ράουλα (2) χρησιμοποιείται για ελάχιστο πλάτος φύλλου 1210 mm

The GU 937 Kit (1) and 2 Extra Rollers (2) is used for a minimum sheet width of 1210mm



Μέγιστο Βάρος για Ανασηκούμενο με 1 Σετ = 200Kg

Maximum Weight for Lift and Slide System with 1 Set = 200Kg

Μέγιστο Βάρος για Ανασηκούμενο με 1 Σετ & 2 Ράουλα = 400Kg

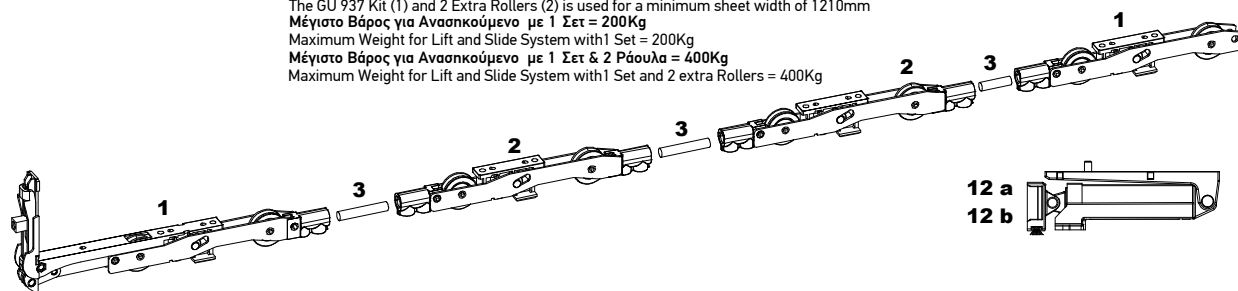
Maximum Weight for Lift and Slide System with 1 Set and 2 extra Rollers = 400Kg



<p><b>GA-004007 (FL-01)</b></p>  <p><b>Ε.Ρ.Δ.Μ. Λάστιχο Κάλυψης Οδηγών</b> E.P.D.M. Cover Gasket for Rails</p>	<p><b>GA-004006 (ENS-7)</b></p>  <p><b>Ε.Ρ.Δ.Μ. Λάστιχο για Μπινί TH 8045</b> E.P.D.M. Gasket for Profile TH 8045</p>	<p><b>GA-12405</b></p>  <p><b>Ε.Ρ.Δ.Μ. Λάστιχο Κάλυψης του TV 12307</b> E.P.D.M. Gasket for TV 12307</p>	<p><b>GA-80404</b></p>  <p><b>Ε.Ρ.Δ.Μ. Λάστιχο Για Προφίλ TV 80305</b> E.P.D.M. Gasket For TV 80305</p>																									
<p><b>GA-004010 (OL-1)</b></p>  <p><b>Ε.Ρ.Δ.Μ. Λάστιχο για Μπινί TV 80301</b> E.P.D.M. Gasket for Profile TV 80301</p>	<p><b>GA-12423</b></p>  <p><b>Ε.Ρ.Δ.Μ. Λάστιχο για TV 80305</b> EP.D.M. Gasket for TV 80305</p>	<p><b>GA-12904</b></p>  <p><b>Λάστιχο Γάντζων Επαλλήλου (TPV &amp; COEX)</b> Gasket for Interlock Profiles (TPV &amp; COEX)</p>	<p><b>GA-80410</b></p> <p>Για Γωνιακή Κατασκευή/ For Corner Structure</p>  <p><b>Ε.Ρ.Δ.Μ. Λάστιχο Γωνιακής Κατασκευής</b> E.P.D.M. Gasket For Angular Construction</p>																									
<p><b>GA-004016 (PS-35)</b></p> <p>Μπαινί σε όλες τις πλευρές εκτός την επάνω For every side of the sash except the top side</p>  <p><b>Ε.Ρ.Δ.Μ. Λάστιχο Ανασπικούμενου Φύλλου Τζαμιού</b> E.P.D.M. Gasket for Lift &amp; Slide Glass Sash</p>	<p><b>GA-80405</b></p> <p>Για φύλλα σε οδηγούς ύψους 34 &amp; 42mm For glass sashes on 34 &amp; 42mm rails</p>  <p><b>Ε.Ρ.Δ.Μ. Λάστιχο για επάνω πλευρά ανασπικούμενων φύλλων τζαμιού</b> E.P.D.M. Gasket for Top Horizontal Side of Lift &amp; Slide</p>	<p><b>GA-004026 (ST-66)</b></p>  <p><b>Ε.Ρ.Δ.Μ. Λάστιχο Αποστατικού PP-803003</b> E.P.D.M. Rubber Weather Stripe for PP-803003</p>	<p><b>GA-004005 (BL-05)</b></p>  <p><b>Ε.Ρ.Δ.Μ. Λάστιχο Τζαμιού Κουμπωτό</b> E.P.D.M. Glazing Gasket</p>																									
<p><b>GA-12407 ΕΩΣ GA-12412</b></p>  <table data-bbox="288 1809 464 2024"> <tbody> <tr><td>GA-12407</td><td>2mm</td></tr> <tr><td>GA-12408</td><td>3mm</td></tr> <tr><td>GA-12409</td><td>4mm</td></tr> <tr><td>GA-12410</td><td>5mm</td></tr> <tr><td>GA-12411</td><td>6mm</td></tr> <tr><td>GA-12412</td><td>7mm</td></tr> </tbody> </table> <p><b>Λάστιχο Τζαμιού Σφήνα (Ε.Ρ.Δ.Μ.): 2-7mm</b> Glass Weatherstrips (E.P.D.M.): 2-7mm</p>	GA-12407	2mm	GA-12408	3mm	GA-12409	4mm	GA-12410	5mm	GA-12411	6mm	GA-12412	7mm	<p><b>GA-004024 (SF-8) &amp; GA-004028(SF-10)</b></p>  <table data-bbox="735 1883 932 1957"> <tbody> <tr><td>GA-004024</td><td>8mm</td></tr> <tr><td>GA-004028</td><td>10mm</td></tr> </tbody> </table> <p><b>Λάστιχο Τζαμιού Σφήνα (Ε.Ρ.Δ.Μ.): 8 &amp; 10mm</b> Glass Weatherstrips (E.P.D.M.): 8 &amp; 10mm</p>	GA-004024	8mm	GA-004028	10mm	<p><b>BR-009007 ΕΩΣ BR-009046</b></p>  <table data-bbox="1214 1832 1394 2011"> <tbody> <tr><td>BR-009043</td><td>5mm</td></tr> <tr><td>BR-009044</td><td>6mm</td></tr> <tr><td>BR-009045</td><td>7mm</td></tr> <tr><td>BR-009046</td><td>8mm</td></tr> <tr><td>BR-009007</td><td>12mm</td></tr> </tbody> </table> <p><b>Βουρτσάκι</b> Brush</p>	BR-009043	5mm	BR-009044	6mm	BR-009045	7mm	BR-009046	8mm	BR-009007	12mm
GA-12407	2mm																											
GA-12408	3mm																											
GA-12409	4mm																											
GA-12410	5mm																											
GA-12411	6mm																											
GA-12412	7mm																											
GA-004024	8mm																											
GA-004028	10mm																											
BR-009043	5mm																											
BR-009044	6mm																											
BR-009045	7mm																											
BR-009046	8mm																											
BR-009007	12mm																											

### Σημείωση:

Στον πίνακα παρουσιάζονται τα θεωρητικά πάχη των υαλοπινάκων που θα μπορούσαν να χρησιμοποιηθούν. Στους διπλούς υαλοπίνακες μπορούν να γίνουν πολλοί συνδυασμοί όσον αφορά το συνολικό πάχος τους. Ανάλογα με τις απαιτήσεις του πελάτη, υπάρχουν στην αγορά υαλοπίνακες οι οποίοι προσφέρουν πολύ καλή θερμομόνωση και ηχομόνωση.

### Προσοχή:

Για τη στεγανοποίηση των υαλοπινάκων, τόσο στην εξωτερική όσο και στην εσωτερική πλευρά του κουφώματος, **δεν προτείνεται** η χρήση σιλικόνης.

### Note:

The table shows the theoretically width for the glasses that can use. There can be many combinations for the total thickness of the glass. Also you can use 2 clips together in order to have the maximum thickness of glass. By the customers requirements, there are glasses at the market that offers very good thermal insulation and sound reduction.

### Attention:

For the sealant of the glasses either inside or outside from the frame, use of silicone **is not recommended**.

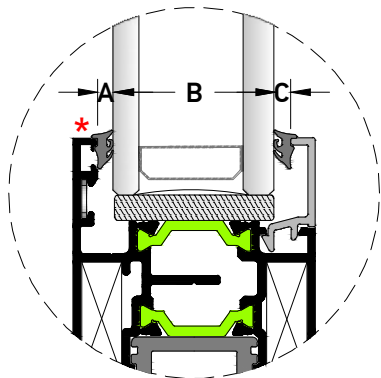
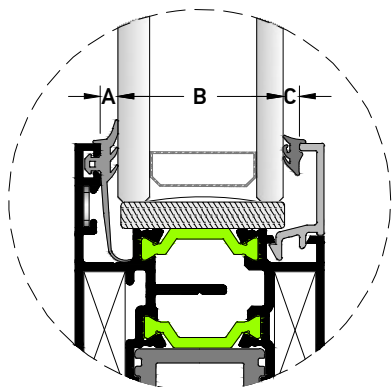

TOTAL SPACE (mm)	OUTSIDE		GLASS	INSIDE	
	CODE	A (mm)	B (mm)	C (mm)	CODE
37	GA-12408	3	30*	4	GA-12409
37	GA-004005	3	29	5	GA-12410
37	GA-004005	3	28	6	GA-12411
37	GA-004005	3	27	7	GA-12412
37	GA-004005	3	26	8	GA-004024
37	GA-004005	3	24	10	GA-004028

(mm)	ΚΩΔ./ CODE	A (mm)	B (mm)	C (mm)	ΚΩΔ./ CODE
33	GA-004005	3	28	2	GA-12407
33	GA-004005	3	27	3	GA-12408
33	GA-004005	3	26	4	GA-12409
33	GA-004005	3	25	5	GA-12410
33	GA-004005	3	24	6	GA-12411
33	GA-004005	3	23	7	GA-12412
33	GA-004005	3	22	8	GA-004024
33	GA-004005	3	20	10	GA-004028

\* Για τζάμι πάχους 30mm προτείνεται η τοποθέτηση σφίνας GA-12408 (3mm) & GA-12409 (4mm).

Τα νούμερα δεν είναι απόλυτα.

\* Glass Weatherstrips GA-12408 (3mm) & GA-12409 (4mm) are recommended for Glass 30mm.  
Numbers are not absolute

Θέση τοποθέτησης αποστατικών στον υαλοπίνακα  
Wedges positioning on the glass Sash

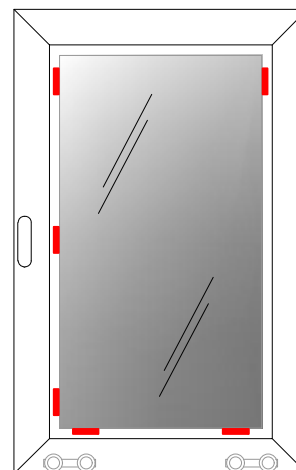
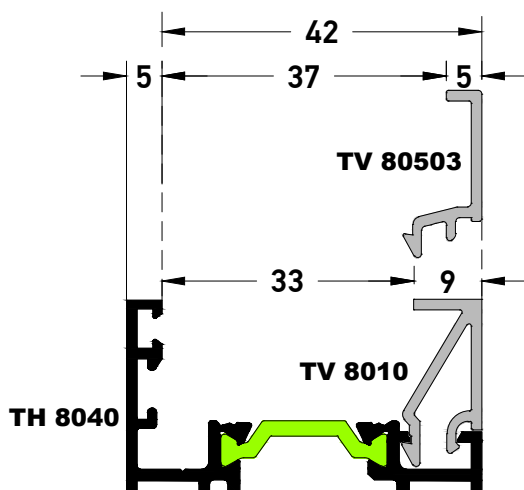

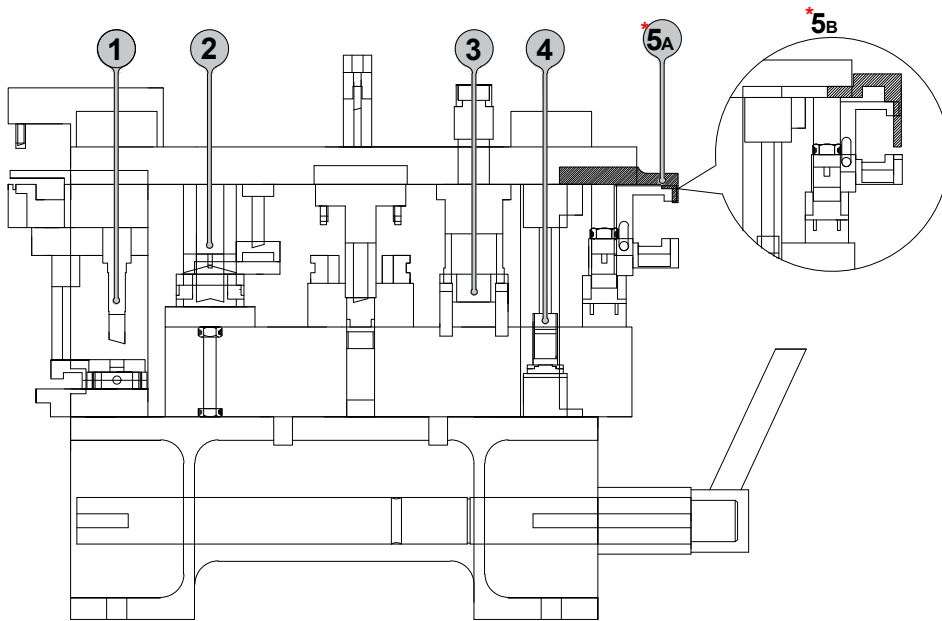

Κοπτικό "Α": Άνοιγμα νεροχύτη οδηγών:  
TH 8022, TH 8023, TH 8024, TH 8025, TH 80101  
Tool "A": Opens weep hole for the following rails:  
TH 8022, TH 8023, TH 8024, TH 8025

Κοπτικό "Β": Άνοιγμα νεροχύτη οδηγών:  
TH 80109, TH 80110, TH 80111, TH 80113,  
TH 80114  
Tool "B": Opens weep hole for the following rails:  
TH 80109, TH 80110, TH 80111, TH 80113,  
TH 80114

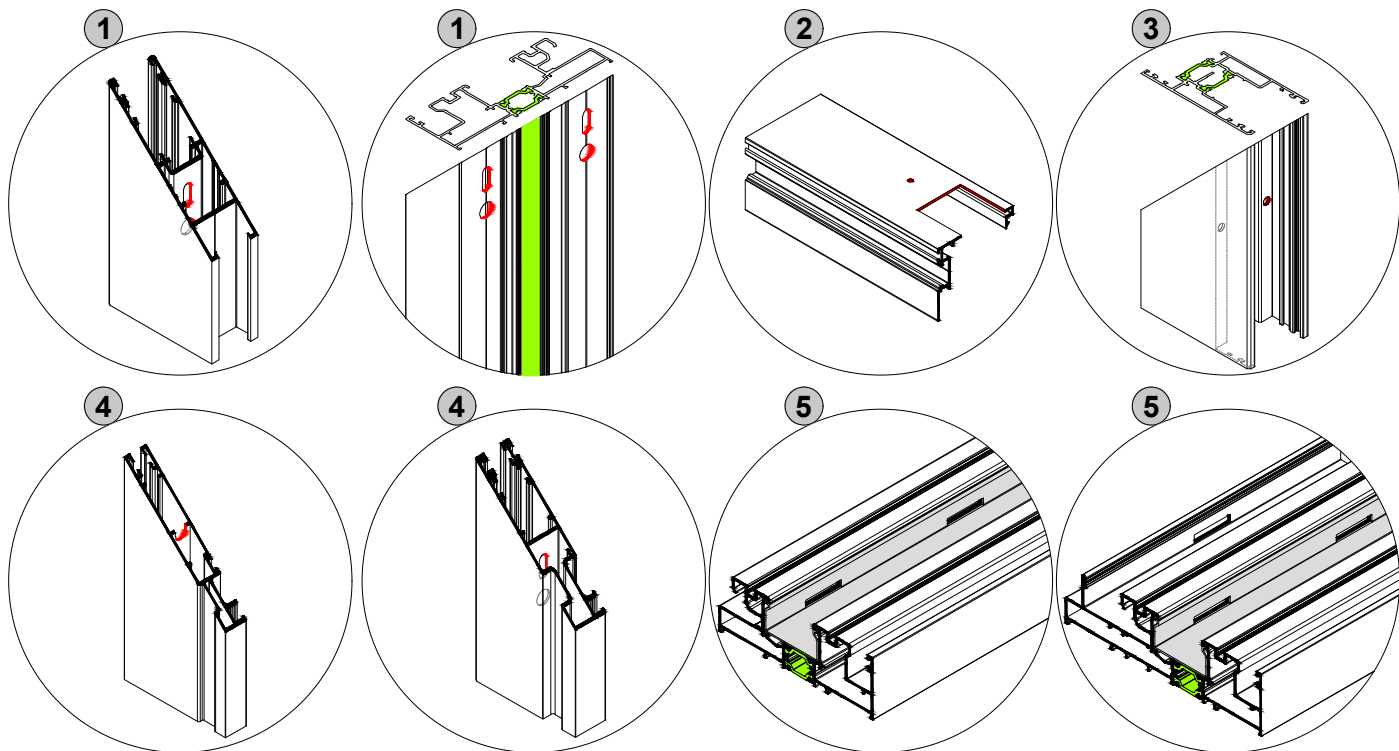

1. Χάντρωμα φύλλου και κάσας για τοποθέτηση γωνιών συνδέσεως CJ-006005, CJ-006014 & CJ-007003  
Punching tool for rail and sash corner joints CJ-006005, CJ-006014 & CJ-007003
2. Χάντρωμα γάντζου επαλλήλου TV 8006, TV 80505  
Punching tool for Interlock TV 8006, TV 80505
3. Χάντρωμα φύλλου TH 8040  
Punching tool for TH 8040
4. Χάντρωμα φύλλων σήτας για γωνίες CJ-006017 & CJ-00788  
Punching tool for insect screen sash corner joints CJ-006017 & CJ-00788
- \* 5. Χάντρωμα για νεροχύτη οδηγών  
Punching tool for rail's weep hole



Για την σωστή κατεργασία των προφίλ φροντίζουμε να λιπαίνουμε συχνά τα κοπτικά εργαλεία.  
For the correct and safe use of punching machine we care to lubricate the cutting tools often.

**MC-80207**

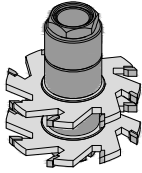

**Ξελούρισμα Φύλλου Τζαμιού για Γάντζο 25mm**  
Glass Sash Milling for 25mm Interlock

**MC-80405**

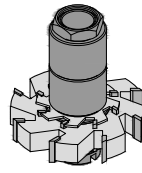

**Ξελούρισμα Γάντζου 25mm & 50mm**  
Milling for 25mm Interlock & 50mm

**MC-80406**

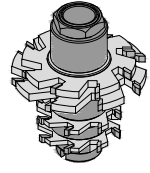

**Ξελούρισμα TV 80403 για Επάλληλο με Σταθερό**  
Milling of TV 80403 for Fix & Slide System

**PS-14**

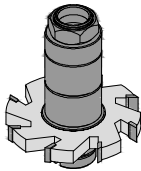

**Ξελούρισμα Μπινί Σήτας TV 8008**  
Milling for TV 8008 profile

**PS-15**

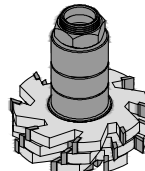

**Ξελούρισμα Μπινί Τζαμιού TH 8045**  
Milling for TH 8045 profile

**PS-16**

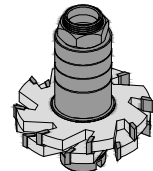

**Ξελούρισμα Μπινί Παντζουριού TV 8007**  
Milling for TV 8007 profile

**2291**

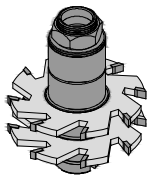

**Ξελούρισμα Προφίλ TV 2266**  
Milling for TV 2266 profile

**MC-80906**

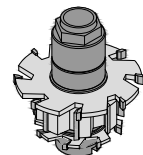

**Ξελούρισμα Φύλλου Τζαμιού TH 8040**  
Mill Disc for Glass Sash TH 8040

**Για την παραγγελία των ανωτέρω δίσκων κοπής απευθυνθείτε στο τμήμα εξαρτημάτων.**  
For the above milling disk tools contact the accessories department.

**DP-00133**

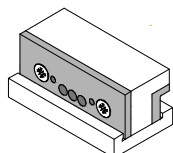

**Καλίμπα Νεροκυτών σε Οδηγούς**  
Drilling Guide for Water Drainage

**UN-80907**

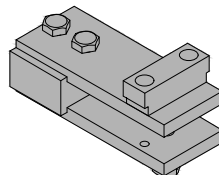

**Καλίμπα Στενού Γάντζου 25mm & 50mm**  
Drilling Guide for Interlock 25mm & 50mm

**PM-00902**

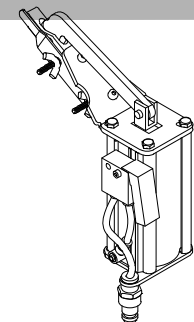

**Πρεσάκι Χειρός για Γωνίες Συνδέσεως (Cal)**  
Punching Machine for Corner Joint (Cal)

**UN-80620** Βαφή - Paint 01 | 02 RAL 9005 / RAL 9010 6 μέτρα-meter

Με διαμόρφωση για απορροή υδάτων  
With drainage gaps along the entire length

**Βάση Αλουμινίου για Διπλό Οδηγό**  
Aluminium Base for Double Rail Profile

**UN-80621** Βαφή - Paint 01 | 02 RAL 9005 / RAL 9010 6 μέτρα-meter

Με διαμόρφωση για απορροή υδάτων  
With drainage gaps along the entire length

**Πρόφιλ Αλουμινίου Επέκτασης Βάσης UN-80620**  
Expansion Aluminium Profile for UN-80620

**UN-80625** Βαφή - Paint 01 | 02 RAL 9005 / RAL 9010 6 μέτρα-meter

Με διαμόρφωση για απορροή υδάτων  
With drainage gaps along the entire length

**Πρόφιλ Αλουμινίου Επέκτασης Βάσης UN-80620**  
Expansion Aluminium Profile for UN-80620

**PA-80706** Χρώμα - Color RAL 9005 MAT

**Πλαϊνή Ταπά Βάσης Τετραπλού Οδηγού (Αλουμινίου)**  
Side Cover For Base Quadruple Rail (Aluminium)

**PA-80705** Χρώμα - Color RAL 9005 MAT

**Πλαϊνή Ταπά Βάσης Τριπλού Οδηγού (Αλουμινίου)**  
Side Cover For Base Triple Rail (Aluminium)

**PA-80700** Χρώμα - Color 02 RAL 9005 MAT

**Πλαϊνή Ταπά Αλουμινίου των UN 80620 & UN 80621 για Οδηγό TH 80120**  
Side Aluminium Cover of UN 80620 & UN 80621 for TH 80120 Rail

**PA-80702** Χρώμα - Color 02 RAL 9005 MAT

**Πλαϊνή Ταπά Αλουμινίου των UN 80620 για Οδηγό TH 80110**  
Side Aluminium Cover of UN 80620 for TH 80110 Rail

**PA-80701** Χρώμα - Color 02 RAL 9005 MAT

**Πλαϊνή Τάπα Αλουμινίου του TV 80612**  
Side Aluminium Cover for TV 80612

**PA-80710** Χρώμα - Color RAL 9005 MAT

**Πλαϊνή Τάπα Αλουμινίου του TV 80614**  
Side Aluminium Cover for TV 80614

**AS-80721**

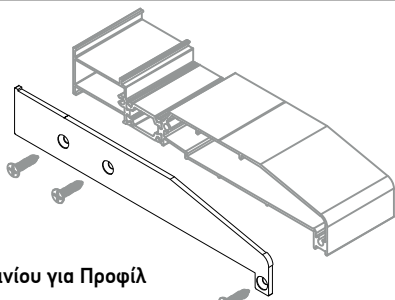

**Ζεύγος Ταπών Αλουµινίου για Προφίλ  
TH 80105**  
Aluminium Pair Cover Caps For Profile  
TH 80105

**AS-80722**

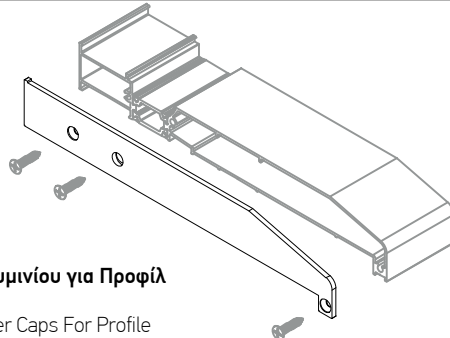

**Ζεύγος Ταπών Αλουµινίου για Προφίλ  
TH 80106**  
Aluminium Pair Cover Caps For Profile  
TH 80106

**PA-00702**

**Βαφή στο χρώµα του κουφώµατος**  
Painted in the same colour as window profiles

Ζεύγος  
Pair

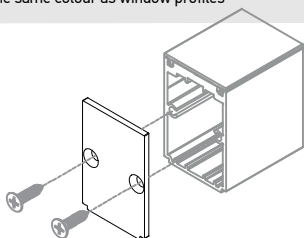

**Τάπα Αλουµινίου Ενισχυτικού Προφίλ  
TV 00628**  
Aluminium Cover for Reinforcement Profile

**UN-80717**

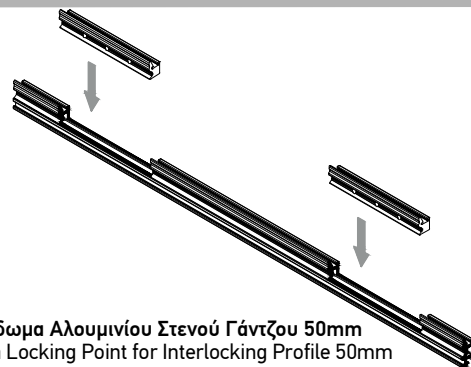

**Ενυσχιτικό Κλείδωμα Αλουµινίου Στενού Γάντζου 50mm**  
Aluminium Extra Locking Point for Interlocking Profile 50mm

**PG-15212**

**Σύνδεση µε σωλήνα Ø50mm**  
Connection with Ø50mm water pipe

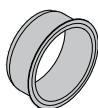

**Πλαστικός Αντάπτορας Σύνδεσης Σωλήνα**  
Plastic Water Pipe Fitting Accessory

**PG-80215**

**Σύνδεση µε σωλήνα Ø32mm**  
Connection with Ø32mm water pipe



**Πλαστικός Αντάπτορας Σύνδεσης Σωλήνα**  
Plastic Water Pipe Fitting Accessory

**LF-15622**

**Βαφή στο χρώµα του κουφώµατος**  
Painted in the same colour as the window profiles

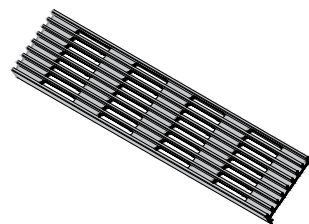

**Σχάρα Απορροής Υδάτων (Αλουµινίου)**  
Grate for Water Drainage (Aluminium)

Οδηγίες Κατασκευής Κουφωμάτων  
Instructions for the Casement's Constructions

-Ο αλουμινοκατασκευαστής θα πρέπει να γνωρίζει την γκάμα των προφίλ, τις δυνατότητες αυτών και να ενημερώνεται για τις εξελίξεις και τα νέα προϊόντα από το site της εταιρείας.

-Να δίνει λύσεις και να προτείνει την κατάλληλη κατασκευή για κάθε περίπτωση.

-Να επιλέγει τις κατάλληλες διατομές προφίλ που καλύπτουν τις απαιτήσεις του έργου, βάσει των διαγραμμάτων αντοχής των τεχνικών καταλόγων.

-Να κατασκευάζει και να τοποθετεί την κατάλληλη ψευτόκασα, ανάλογα με τον τύπο του κουφώματος.

-Να κόβει και να χαντρώνει σωστά τα προφίλ και να προστατεύει αυτά στα σημεία τομής με αντιδιαβρωτικά υλικά για την αποφυγή διάβρωσης.

-Να τοποθετεί στεγανοποιητικά υλικά στα φάλτσα των προφίλ κατά την συναρμογή, ώστε να δημιουργεί στεγανά και να οδηγεί το νερό στο εξωτερικό μέρος του κουφώματος διαμέσου των νεροχυτών.

-Να υπολογίζει πάντοτε ένα κενό 5mm (ελάχιστο) από κάθε πλευρά μεταξύ ψευτόκασας και κουφώματος, για την εύκολη τοποθέτηση και ευθυγράμμιση του κουφώματος και παράλληλα για καλύτερη μόνωση με την εισχώρηση του στεγανοποιητικού υλικού στο εσωτερικό του διάκενου.

-Να τοποθετεί ουδέτερη σιλικόνη στο κάτω μέρος του κουφώματος, μεταξύ προφίλ και μαρμάρου, ώστε να απαγορεύει την είσοδο νερού στο εσωτερικό μέρος του κτιρίου.

-Να δημιουργεί πάντοτε τους απαραίτητους νεροχύτες, με βάση την γεωγραφική περιοχή και θέση του κουφώματος για καλύτερη στεγανοποίηση και να ανοίγει οπές για την απορροή των επικαθίσεων στο κάτω μέρος κάθε φύλλου παντζουριού για την αποφυγή διάβρωσης.

-Να χρησιμοποιεί πάντοτε τα εξαρτήματα-μηχανισμούς που αναφέρονται στους τεχνικούς καταλόγους και να χρησιμοποιεί την κατάλληλη κόλλα συγκόλλησης ανάλογα το υλικό (λάστιχο epdm, πλαστικό pvc, κ.λ.π.) για την μεταξύ τους συναρμογή, ή συγκόλληση με το προφίλ για διασφάλιση στεγάνωσης της κατασκευής.

-Να τακάρει σωστά τους υαλοπίνακες του κουφώματος για την σωστή λειτουργία του και να στερεώνει την κατασκευή στην τοιχοποιία με βίδες ανοξείδωτες ή γαλβανιζέ για αποφυγή διάβρωσης όπως αναφέρουν οι τεχνικοί καταλόγοι.

-Στα θερμομονωτικά συστήματα, σε περιπτώσεις υψηλής ηλιοφάνειας με έντονη ηλιακή ακτινοβολία, επί βαμμένων σκουρόχρωμων αποχρώσεων ενδέχεται να εμφανιστεί γραμμική διαστολή στην εξωτερική πλευρά του φύλλου για το ισόχρονο της διάρκειας του φυσικού φαινομένου.

-The aluminum-constructor should always know the profile gamut and their abilities.

-He has to provide solutions and give the right construction details/requirements in every project.

-To select the appropriate profile sections that meet the requirements of the project, based on the strength diagrams found in the technical catalogs.

-He also has to construct and put the right subframe based on the type of casement.

-He has to cut and mill the profile the right way and of course treat all these points of joint with anticorrosive materials, providing protection from corrosion.

-Place sealants on the profile flanges during assembly to create a seal and direct water to the exterior of the frame through the weep holes.

-Always calculate a gap of 5mm (minimum) on each side between the subframe and the frame, for easy installation and alignment of the frame and at the same time for better insulation with the addition of the sealing material inside the gap.

-During placement, put silicone at the bottom side between the subframe and the marble, in order to avoid water leaks.

-Construct all the necessary water weep holes, according to the position of casement. Create openings in order to flow out the sediments from the bottom side of every shutter sash, providing protection from corrosion.

-Use only the correct accessories, as published in the catalogues and use the appropriate welding adhesive depending on the material (epdm rubber, pvc plastic, etc.) for their joint, or welding with the profile to ensure waterproofing of the structure.

-To properly support the glass panes of the configuration for its proper operation and to fasten the construction to the masonry with stainless steel or galvanized screws to prevent corrosion as stated in the technical catalogs.

-In thermal break systems, in cases of heat with intense sunlight, on painted dark shades, linear expansion may appear on the outer side of the sash for the duration of the natural phenomenon.

Οδηγίες Κατασκευής Κουφωμάτων  
Instructions for the Casement's Constructions

Για την αντιμετώπιση του παραπάνω φυσικού φαινομένου, προτείνεται η τοποθέτηση ενισχυτικών προφίλ (στην εσωτερική πλευρά), στα ύψη των φύλλων που εμφανίζεται το τόξο. Επιπρόσθετα για περαιτέρω βελτίωση του φαινομένου προτείνεται η χρήση στα ανοιγόμενα συστήματα, ενισχυμένου πάνελ (π.χ. πάνελ με κόντρα πλακέ θαλάσσης ) ή ενισχυμένου υαλοπίνακα laminated από την μέσα πλευρά της κατασκευής ή/και κλειδαριάς πολλαπλών σημείων(γρاناζωτή) με κωνικές γλώσσες. Επίσης στα συρόμενα συστήματα η χρήση ενισχυμένου υαλοπίνακα laminated από την μέσα πλευρά της κατασκευής. Το φαινόμενο περιορίζεται όταν υπάρχει επαρκής σκίαση ή όταν τα κουφώματα είναι βαμμένα σε ανοιχτόχρωμες αποχρώσεις και μεταβάλλεται ανάλογα τον προσανατολισμό της κατασκευής.

-Τέλος, να ζητά τη βοήθεια των τεχνικών της εταιρείας στην περίπτωση μιας δύσκολης κατασκευής για την αποφυγή προβλήματος.

To deal with the above natural phenomenon, it is recommended to place reinforcing profiles (on the inside), at the heights of the sashes where the arc appears. Moreover, for further improvement of the phenomenon, the use of reinforced panel (for example sea plywood) or reinforced laminate glass pane on the internal part of the structure or/and security multipoint lock with conical hook bolts is suggested for opening systems. The use of reinforced laminate glass pane on the internal part of the structure is also suggested for sliding systems. The intensity of the phenomenon is restricted when there is enough shading or when the casement windows are painted in light-colored hues and it is changing according to the location of the structure.

-Never hesitate to ask for assistance from our technical advisors any time.

Οδηγίες Συντήρησης Κουφωμάτων  
Instructions Concerning the Casement's maintenance

-Ο τακτικός καθαρισμός των βαμμένων προφίλ θα διατηρήσει τη βαφή σε ικανοποιητική κατάσταση.

-The regular cleaning of painted profile surfaces will keep them in satisfactory condition.

-Ο καθαρισμός είναι αναγκαίος όταν οι επικαθίσεις σκόνης ή άλλων ρύπων είναι εμφανείς στην επιφάνεια τους και θα πρέπει να γίνεται με νερό και ελαφρύ απορρυπαντικό, το pH των οποίων θα πρέπει να είναι 5,5 - 8. Το περιοδικό καθάρισμα θα πρέπει να γίνεται με σφουγγάρι και νερό που περιέχει ουδέτερο διαβρωτικό παράγοντα, ακολουθούμενο από ξέβγαλμα με καθαρό νερό.

-Cleaning is considered necessary when dust and pollution are evident on the surface of the profile and should be done by using a soft sponge and a mixture of water and cleaning-product with a pH of 5.5-8, followed by washing with clean water.

-Τα προϊόντα καθαρισμού πρέπει να μην προσβάλουν την επιφάνεια ούτε να αλλάζουν την εμφάνισή της. Σκληρό σφουγγάρι, σύρμα ή διαλυτικά καθαριστικά βλάπτουν την εμφάνιση, ενώ σημαντικό παράγοντα αποτελεί και η περιοχή στην οποία βρίσκεται η οικοδομή.

-The cleaning products should not affect the surface or change its appearance, therefore hard sponge, sponge of wire, or diluters must be avoided. The frequency of cleaning depends on the location of the construction and the desired appearance.

-Ειδικά στις βιομηχανικές και παραθαλάσσιες περιοχές η συχνότητα καθαρισμού πρέπει να είναι αντίστοιχη της συχνότητας επικάλυψης των διαφόρων ρύπων ή αλάτων αντίστοιχα, λόγω της έντονης διαβρωτικής επίδρασής τους. Επισημαίνεται ότι οικοδομικά αλκαλικά υλικά, όπως τσιμέντο, ασβέστης και γύψος, δεν θα πρέπει να μένουν προσκολλημένα στη βαφή. Επίσης, πρέπει να αποφεύγεται η επικόλληση διαφόρων μη εγκεκριμένων σελοτέιπ απευθείας στη βαφή.

-Especially in industrial and coastal areas, the frequency of cleaning should be proportional to the deposits of dirt or salts on the profile's surface, which are corrosive. We would like to point out that alkaline material, such as cement, lime, and gypsum should not stay adhered to the surface. Also not approved tapes should not be stuck directly on the painted surface.

-Το φιλμ προστασίας που τοποθετείται στο εργοστάσιο με το πέρας της παραγωγής, είναι κατάλληλο για χρήση. Προσοχή: αμέσως μετά την τοποθέτηση του συστήματος πρέπει να αφαιρείται, γιατί η έκθεση του στον ήλιο θα δημιουργήσει αισθητική αλλοίωση.

-The protective film, which is put on when the profile leaves the production line, should be removed after casement installation, because its exposure to the sunlight could cause defects to the surface.

-Εκτός από τον καθαρισμό της εξωτερικής επιφάνειας, ο καθαρισμός των εσωτερικών στοιχείων του κουφώματος, όπως ελαστικά, βουρτσάκια, μηχανισμοί κλπ. διαδραματίζει πολύ σημαντικό ρόλο για την διασφάλιση σωστής λειτουργίας της κατασκευής.

-Apart from cleaning the outer surface, in order to ensure the proper operation of the structure its required to clean the profile's internal elements, such as tires, brushes, mechanisms, etc.

-Ιδιαίτερα τα κινητά μέρη των μηχανισμών της κατασκευής θα πρέπει να λιπαίνονται σε τακτά χρονικά διαστήματα για τη σωστή λειτουργία.

-Especially the moving parts of the construction mechanisms should be lubricated at regular intervals for proper operation.

-Η τήρηση όλων των παραπάνω καθώς και η χρήση της ειδικής κόλλας στα σημεία που η βαφή, λόγω της κατεργασίας των προφίλ, έχει καταστραφεί, θα βοηθήσουν στο να διατηρηθεί η αρχική στιλπνότητα της βαφής και να αποφευχθούν πιθανά προβλήματα διάβρωσης.

-Strict adherence to the instruction mentioned above, in combination with the use of a special glue directly to the points where the paint is scratched during the works, will keep the shiny appearance and strength of the profile, by avoiding as well, any possible problems of corrosion.

## Γεωμετρικά Χαρακτηριστικά Geometrical Characteristics

### Διαστάσεις

Για μια κρίσιμη ονομαστική διάσταση 50mm δίνεται ανοχή (+/-)0.40mm που σημαίνει ότι η διάσταση αυτή μπορεί να κυμανθεί από 49.60 έως 50.40mm.

### Ευθύτητα

Για μια βέργα μήκους 6m δίνεται επιτρεπόμενο βέλος 3mm. Ο έλεγχος μπορεί να γίνει στηρίζοντας τη βέργα στις δύο άκρες της επάνω σε ένα επίπεδο πάγκο, έτσι ώστε η απόκλιση να περιοριστεί λόγω του βάρους της. Τότε, το βέλος στη μέση της βέργας δεν πρέπει να ξεπερνά τα 3mm.

### Στρέβλωση (Πέτσικο)

Για ένα προφίλ μεσαίων διαστάσεων δίνεται ανοχή στρέβλωσης 2mm στην άκρη βέργας μήκους 5-6m. Για να ελεγχθεί η στρέβλωση, πρέπει η βέργα να τοποθετηθεί σε επίπεδο πάγκο, να κρατηθεί επαφόμενη η πλευρά του προφίλ στη μια άκρη και να μετρηθεί η απόκλιση του πάγκου στην άλλη άκρη της βέργας.

### Βάρος των προφίλ

Το βάρος των προφίλ είναι θεωρητικό και βασίζεται στις διαστάσεις των προφίλ με τις ανοχές σύμφωνα με EN12020-2. Επίσης στο αναγραφόμενο βάρος των προφίλ δεν περιλαμβάνεται το βάρος της βαφής.

### Dimensions

For a critical dimension of 50mm there is no tolerance of (+/-) 0.40mm, which means that the dimension varies from, 49.60 to 50.40mm.

### Straightness

For a piece of metal 6m length the maximum swept allowed is 3mm. The check can be done by supporting the piece of metal on its two edges on a stable plane table, in a way that its variation will be restricted by its weight. Then, the maximum swept in the middle of the piece should not exceed 3mm.

### Bending

For the medium dimensions profile the bending tolerance is 2mm at the edge of a 5-6 m long piece of metal. To check the bending, the piece of metal has to be put on a stable level table, one edge of the profile must be kept attached to the table's edge and the variation must be measured, from the table's level at the other end of the profile.

### Weight of Profiles

The weight of profile is theoretical and it is based on profiles dimensions with tolerance according to EN12020-2. Also the stated weight of profiles does not include the weight of paint.

## Ηλεκτροστατική Βαφή Electrostatic Paint

### Όψη-Εμφάνιση

Η επικάλυψη των σημαντικών επιφανειών πρέπει να εξετάζεται από την σωστή οπτική γωνία, από απόσταση 2 m (οι προδιαγραφές της QUALICOAT αναφέρουν απόσταση 3m). Διάφορα ελαττώματα στην επιφάνεια, δεν πρέπει να είναι ορατά από αυτήν την απόσταση.

### Look-Appearance

The covering of important surfaces must be examined under the correct visual angle from 2m distance (The QUALICOAT'S specifications rebates 3m distance). Various defects in the surface should not be visible from that distance.



**1.6**

Υπολογισμοί Αντοχής  
Static Diagrams

### Παράδειγμα Ανάγνωσης Διαγράμματος Example for Understanding the Diagram

Τα διαγράμματα μας δείχνουν τις μέγιστες διαστάσεις (πλάτος & ύψος φύλλου) σε 4 διαφορετικές ανεμοπιέσεις  
The diagrams show the maximum dimensions (width & sash height) in 4 different wind loads

1. 0.04N/cm<sup>2</sup> 92Km/h ■
2. 0.06N/cm<sup>2</sup> 113Km/h ■
3. 0.08N/cm<sup>2</sup> 130Km/h ■
4. 0.12N/cm<sup>2</sup> 159Km/h ■

Πλάτος φύλλου / Sash width (L)= 130 cm.  
Ύψος φύλλου / Sash height (H)= 260 cm.  
Δηλαδή, κατασκευή διάστασεων / Construction dimensions 260 x 260cm.

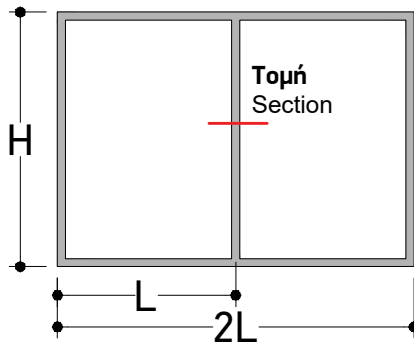

Μέγιστες διαστάσεις φύλλου / Sash maximum dimensions		
Max Πλάτος φύλλου Max Sash width [m]	Max Ύψος φύλλου H Max Sash height H [m]	Επιφάνεια Surface (m <sup>2</sup> )
<b>2.5</b>	<b>3.0**</b>	<b>7.5</b>

\*\* Για κατασκευές άνω των 3.0m θα πρέπει να γίνεται αναλυτικός υπολογισμός της κατασκευής, λαμβάνοντας υπόψη κάθε τεχνική παράμετρο.  
For sashes exceeding 3.0m, the wind load of the construction has to be recalculated considering all the technical needs of the project.

Μέγιστο Βάρος για Απλό συρόμενο με:  
2 μονά ράουλα = 50Kg  
2 διπλά ράουλα = 100Kg  
2 τετραπλά ράουλα = 180Kg

Μέγιστο Βάρος για Ανασηκούμενο με:  
1 Σέτ = 200Kg  
1 Σέτ & 2 πρόσθετα ράουλα = 400 Kg \*

Maximum Weight for Simple System:  
2 Single Rollers = 50Kg  
2 Double Rollers = 100Kg  
2 Quadruple Rollers = 180Kg

Maximum Weight for Lift and Slide System:  
1 Set = 200Kg  
1 Set and 2 extra Rollers = 400Kg \*

Μέγιστο Βάρος Τζαμιού / Maximum Glass Weight:  
4 + 4 : 20 Kg/m<sup>2</sup>  
4 + 5 : 22.5 Kg/m<sup>2</sup>  
5 + 5 : 25 Kg/m<sup>2</sup>  
6 + 5 : 27.5 Kg/m<sup>2</sup>  
6 + 6 : 30 Kg/m<sup>2</sup>

\* Το σύστημα ESS 47 επιτρέπει κατασκευές με ανώτατο βάρος ανα φύλλο τα 400Kg.  
Αυτό το όριο δεν πρέπει να ξεπεραστεί ακόμα και αν τα ράουλα έχουν την δυνατότητα για περισσότερα κιλά.

The ESS 47 system allows constructions with a maximum weight per sash 400Kg. This limit should not be exceeded even if the rollers are able for more weight.

Υπολογισμός πλάτους (L) & ύψους (H) φύλλου σε ανεμοπίεση 0.06 N/cm<sup>2</sup> 113Km/h στο παρακάτω διάγραμμα.  
Sash width (L) & height (H) calculation at wind load of 0.06 N/cm<sup>2</sup> 113 Km/h in the diagram below.

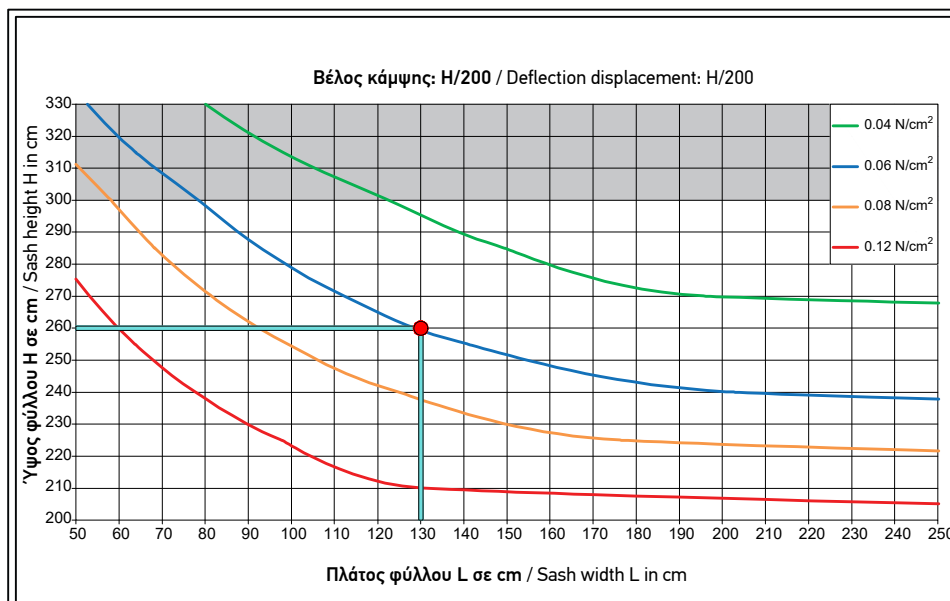

Απλός γάντζος χωρίς ενίσχυση  
Plain interlock profiles without reinforcement

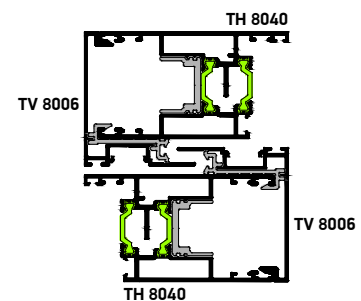

Τομή 1  
Section 1

#### Σημείωση:

Στα διαγράμματα δεν έχει ληφθεί υπόψη ο υαλοπίνακας, ο οποίος ανάλογα με τον τύπο και το πάχος του αυξάνει τις μέγιστες διαστάσεις του φύλλου.

Για κατασκευές που το ύψος τους βρίσκεται στην γκρι περιοχή, θα πρέπει να γίνεται αναλυτικός υπολογισμός της κατασκευής, λαμβάνοντας υπόψη κάθε τεχνική παράμετρο.  
For constructions that their height is in the gray area, has to be calculated considering all the technical needs of the project.

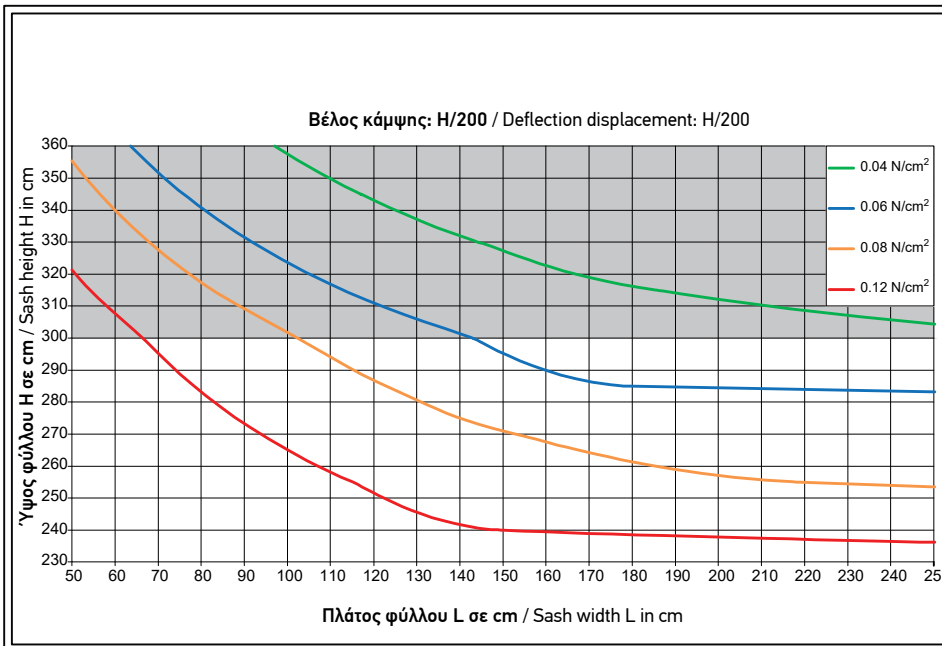

Απλός γάντζος με ενίσχυση  
Plain interlock profiles with reinforcement

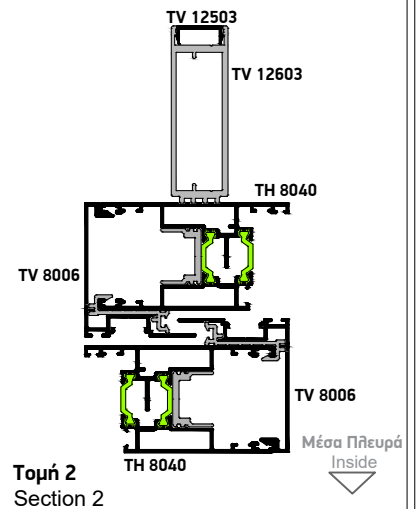

Ανεμοπιέσεις / Wind loads

- 0.04N/cm<sup>2</sup> 92Km/h ■
- 0.06N/cm<sup>2</sup> 113Km/h ■
- 0.08N/cm<sup>2</sup> 130Km/h ■
- 0.12N/cm<sup>2</sup> 159Km/h ■

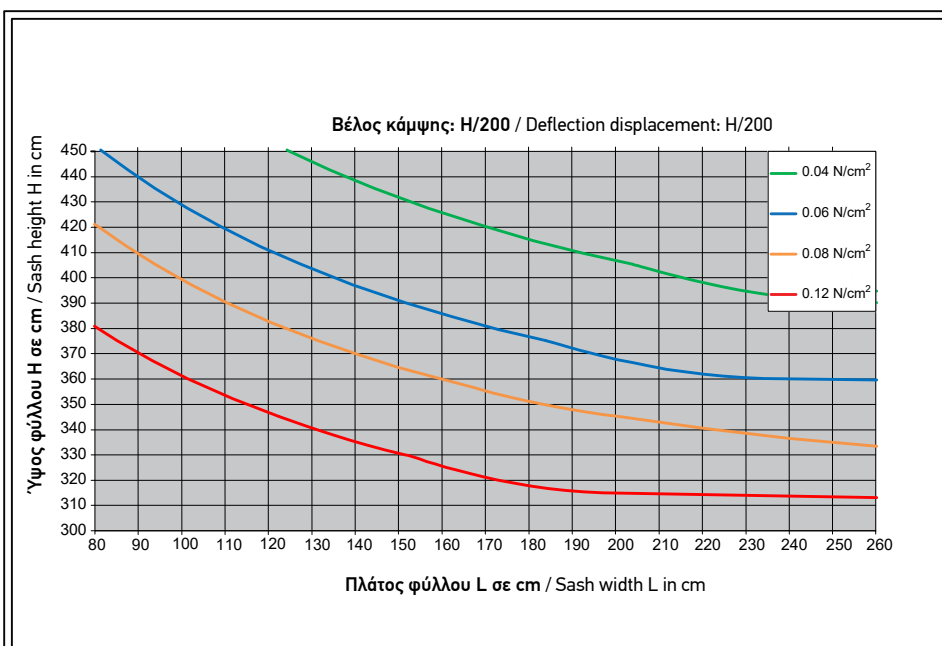

Απλός γάντζος με δύο ενισχύσεις και δύο χαλύβιδινες λάμες  
Plain interlock profiles with two inforcement profiles and two extra steel inserts

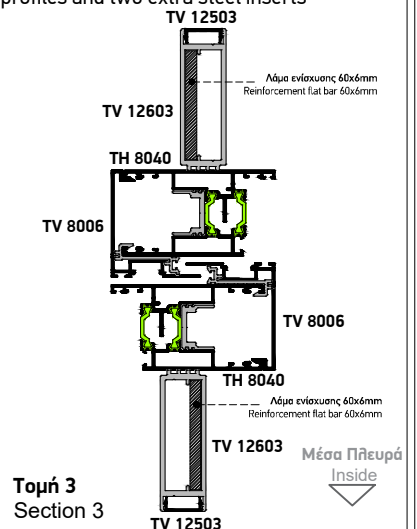

Για κατασκευές που το ύψος τους βρίσκεται στην γκρι περιοχή, θα πρέπει να γίνεται αναλυτικός υπολογισμός της κατασκευής, λαμβάνοντας υπόψιν κάθε τεχνική παράμετρο.  
For constructions that their height is in the gray area, has to be calculated considering all the technical needs of the project.

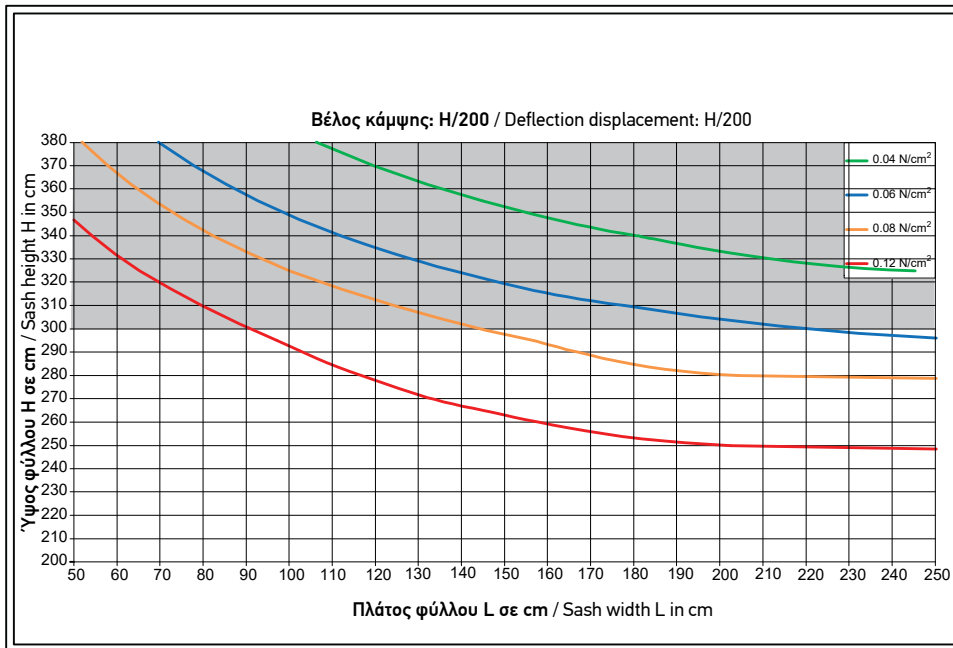

Απλός γάντζος με ενίσχυση  
Plain interlock profiles with reinforcement

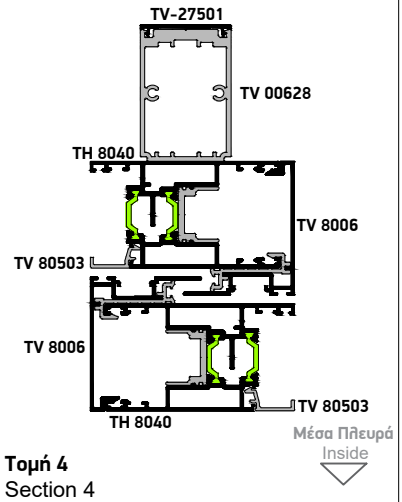

Ανεμοπιέσεις / Wind loads

- 0.04N/cm<sup>2</sup> 92Km/h
- 0.06N/cm<sup>2</sup> 113Km/h
- 0.08N/cm<sup>2</sup> 130Km/h
- 0.12N/cm<sup>2</sup> 159Km/h

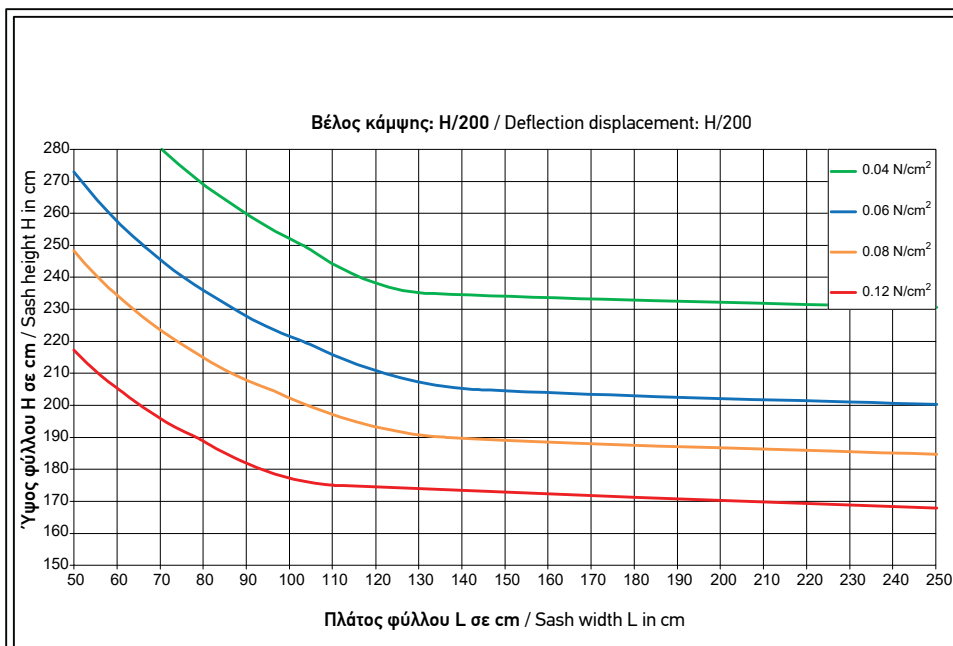

Γάντζος 25mm  
Interlock 25mm

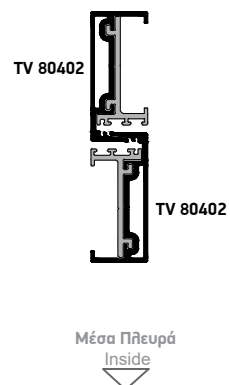

Για κατασκευές που το ύψος τους βρίσκεται στην γκρι περιοχή, θα πρέπει να γίνεται αναλυτικός υπολογισμός της κατασκευής, λαμβάνοντας υπόψη κάθε τεχνική παράμετρο.  
For constructions that their height is in the gray area, has to be calculated considering all the technical needs of the project.

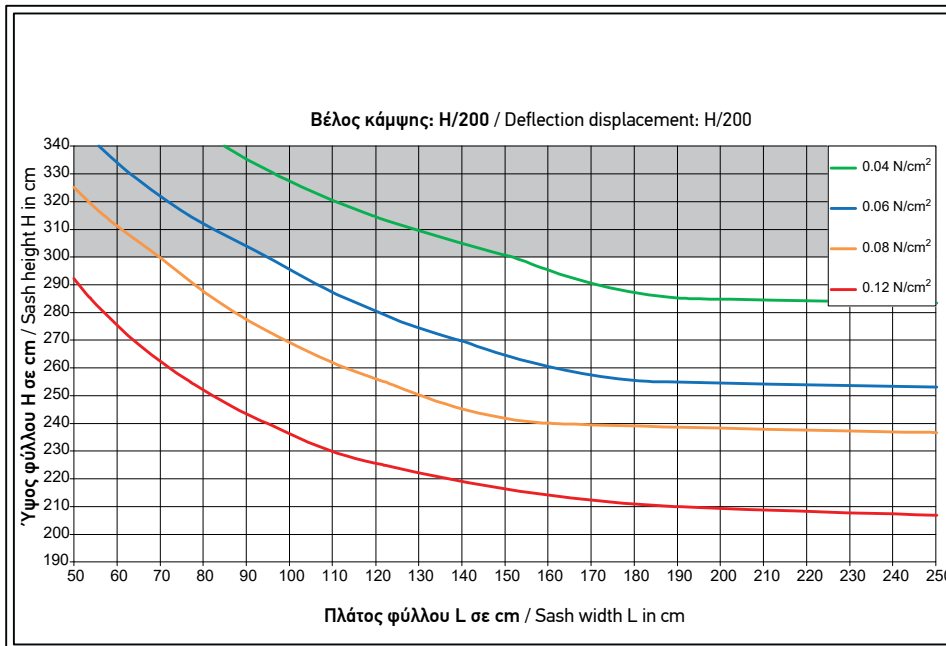

Γάντζος 25mm με ενίσχυση στη μια πλευρά  
Interlock 25mm with reinforcement profile  
on one side

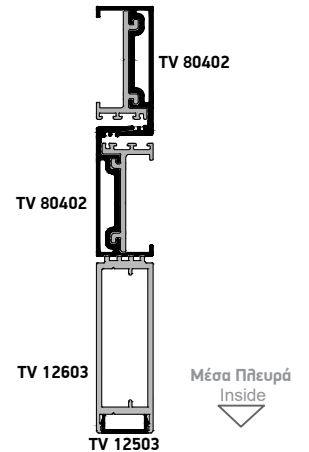

Τομή 6  
Section 6

Ανεμοπιέσεις / Wind loads

- 0.04N/cm<sup>2</sup> 92Km/h █
- 0.06N/cm<sup>2</sup> 113Km/h █
- 0.08N/cm<sup>2</sup> 130Km/h █
- 0.12N/cm<sup>2</sup> 159Km/h █

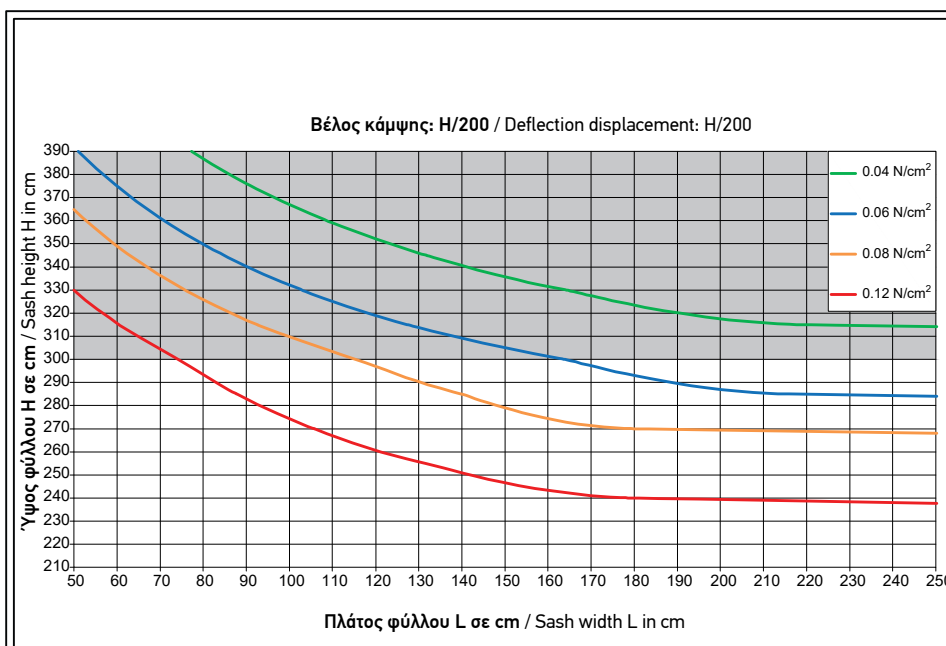

Γάντζος 25mm με ενίσχυση στη μια πλευρά και καλύβδινη λάμα  
Interlock 25mm with reinforcement profile  
on one side and extra steel insert

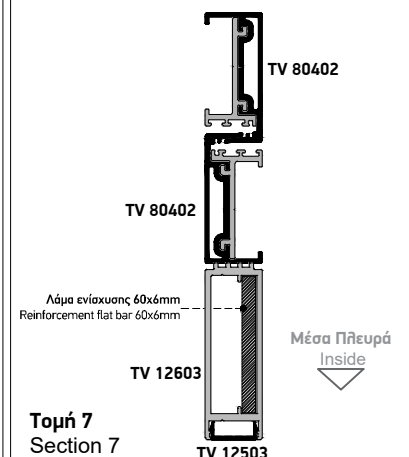

Τομή 7  
Section 7

Για κατασκευές που το ύψος τους βρίσκεται στην γκρι περιοχή, θα πρέπει να γίνεται αναλυτικός υπολογισμός της κατασκευής, λαμβάνοντας υπόψιν κάθε τεχνική παράμετρο.  
For constructions that their height is in the gray area, has to be calculated considering all the technical needs of the project.

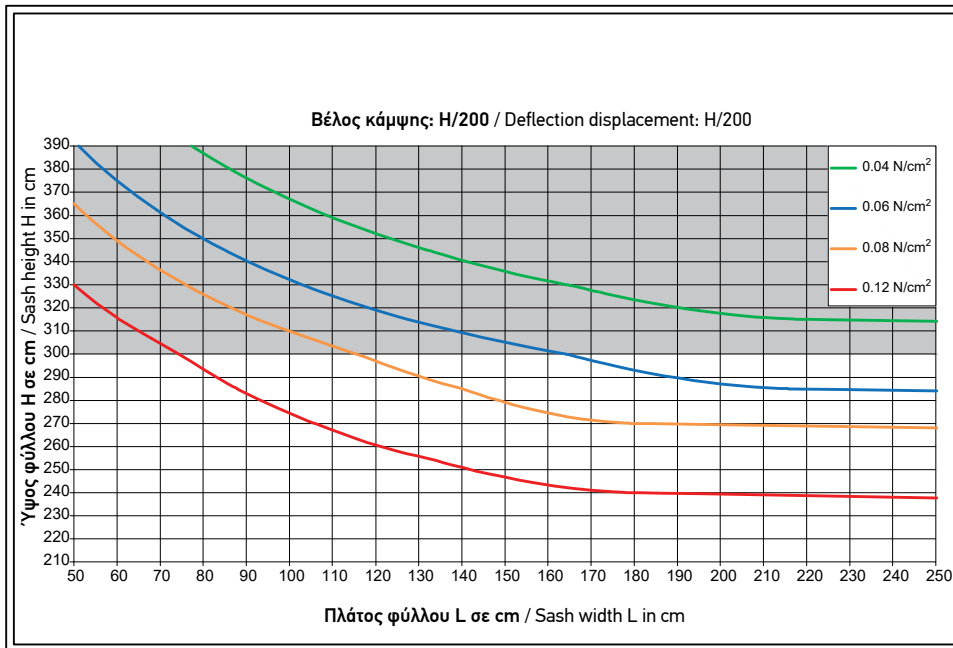

Γάντζος 25mm με ενίσχυση στις 2 πλευρές  
Interlock 25mm with reinforcement profile  
on both sides

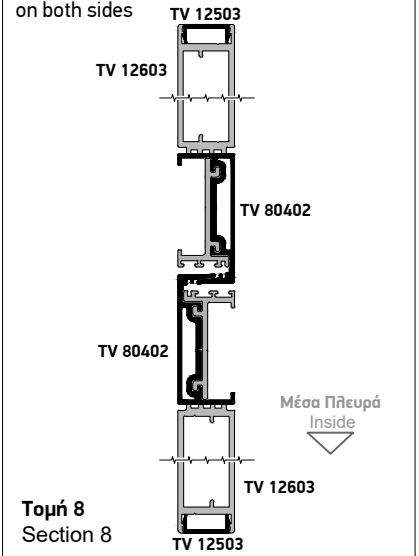

Ανεμοπιέσεις / Wind loads

- 0.04N/cm<sup>2</sup> 92Km/h ■
- 0.06N/cm<sup>2</sup> 113Km/h ■
- 0.08N/cm<sup>2</sup> 130Km/h ■
- 0.12N/cm<sup>2</sup> 159Km/h ■

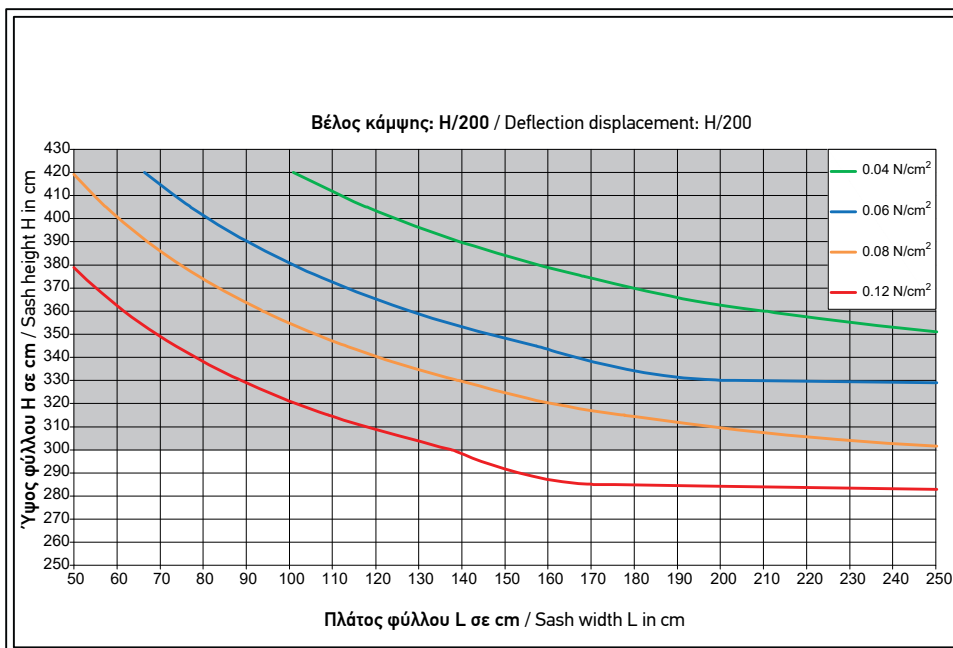

Γάντζος 25mm με ενίσχυση στις 2 πλευρές,  
και 2 χαλύβδινες λάμες  
Interlock profile 25mm with 2 reinforcement  
profiles and extra steel inserts

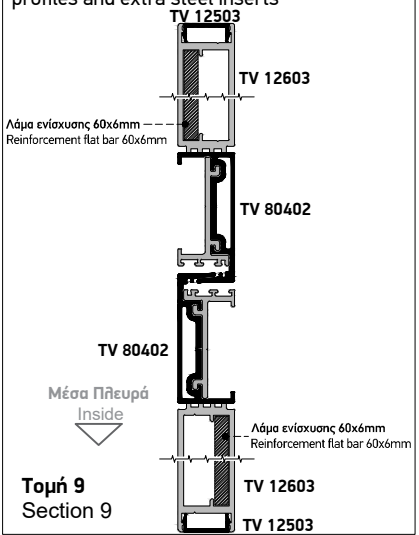

Για κατασκευές που το ύψος τους βρίσκεται στην γκρι περιοχή, θα πρέπει να γίνεται αναλυτικός υπολογισμός της κατασκευής, λαμβάνοντας υπόψη κάθε τεχνική παράμετρο.  
For constructions that their height is in the gray area, has to be calculated considering all the technical needs of the project.

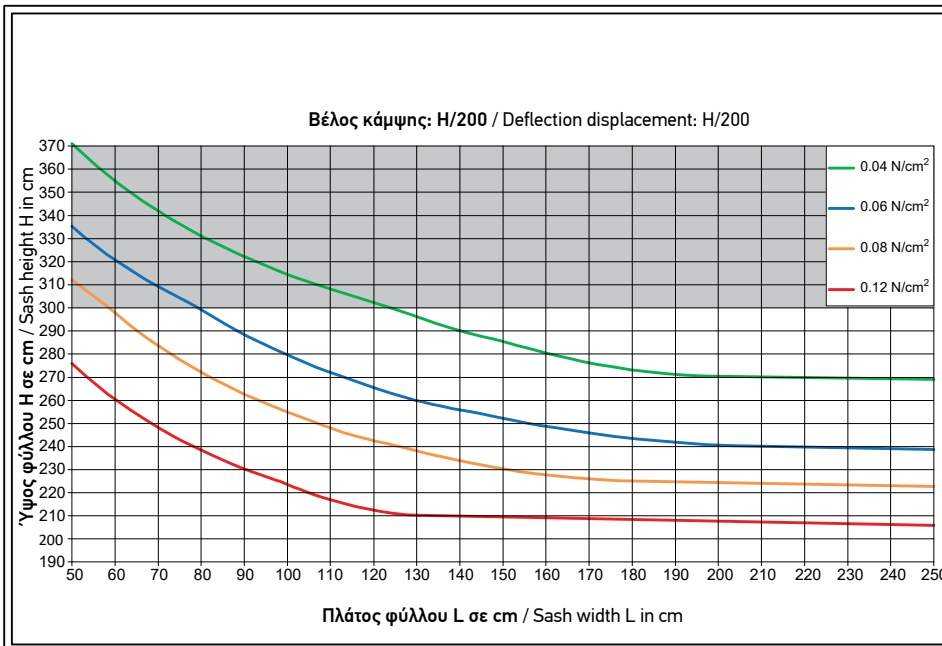

**Γάντζος 25mm με ενίσχυση στη μια πλευρά**  
Interlock 25mm with reinforcement profile on one side

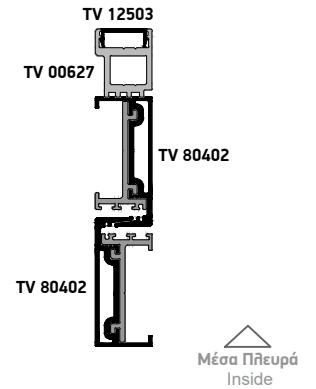

**Τομή 10**  
Section 10

**Ανεμοπιέσεις / Wind loads**

- 0.04N/cm<sup>2</sup> 92Km/h ■
- 0.06N/cm<sup>2</sup> 113Km/h ■
- 0.08N/cm<sup>2</sup> 130Km/h ■
- 0.12N/cm<sup>2</sup> 159Km/h ■

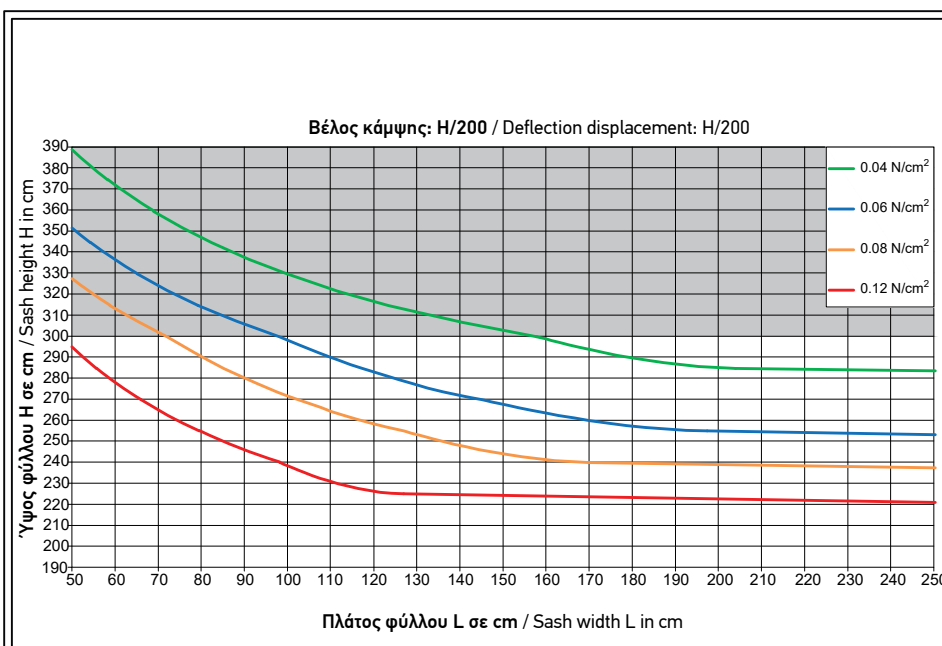

**Γάντζος 25mm με ενίσχυση στις δύο πλευρές**  
Interlock 25mm with reinforcement profile on two side

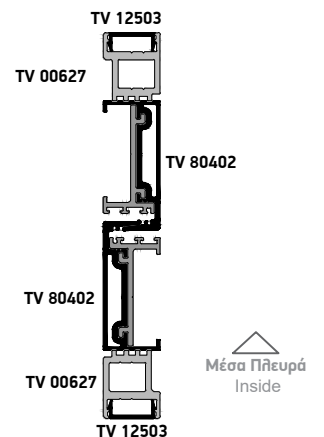

**Τομή 11**  
Section 11

Για κατασκευές που το ύψος τους βρίσκεται στην γκρι περιοχή, θα πρέπει να γίνεται αναλυτικός υπολογισμός της κατασκευής, λαμβάνοντας υπόψιν κάθε τεχνική παράμετρο.  
For constructions that their height is in the gray area, has to be calculated considering all the technical needs of the project.

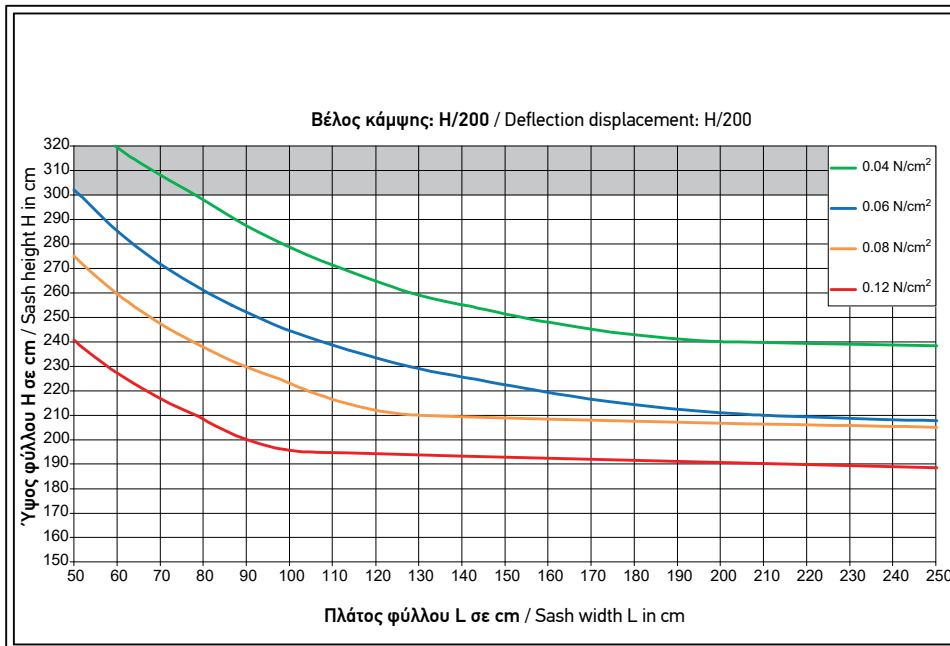

Γάντζος 25mm για συρόμενο με σταθερό χωρίς ενίσχυση  
Interlock 25mm for fix & slide system without reinforcement profiles

TV 80402

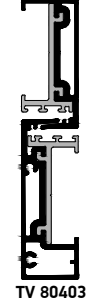

Μέσα Πλευρά  
Inside

Τομή 12  
Section 12

Ανεμοπιέσεις / Wind loads

- 0.04N/cm<sup>2</sup> 92Km/h ■
- 0.06N/cm<sup>2</sup> 113Km/h ■
- 0.08N/cm<sup>2</sup> 130Km/h ■
- 0.12N/cm<sup>2</sup> 159Km/h ■

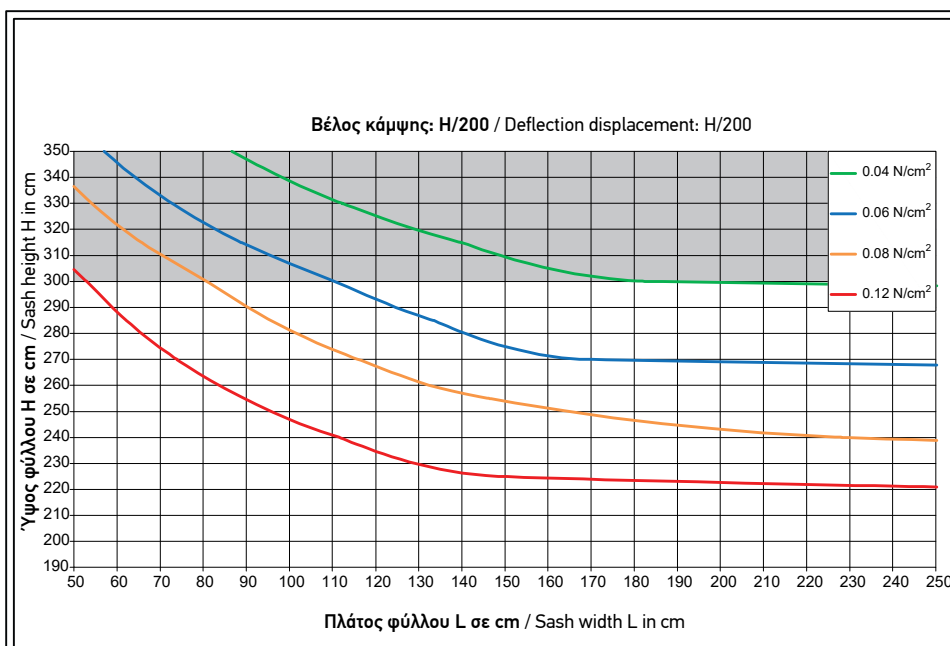

Γάντζος 25mm για συρόμενο με σταθερό και ενίσχυση στη μια πλευρά  
Interlock profile 25mm for fix & slide system with reinforcement profile on one side

TV 80402

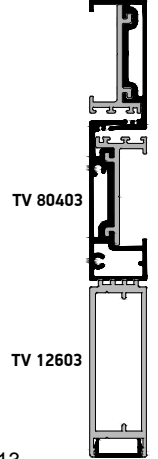

Μέσα Πλευρά  
Inside

Τομή 13  
Section 13

Για κατασκευές που το ύψος τους βρίσκεται στην γκρι περιοχή, θα πρέπει να γίνεται αναλυτικός υπολογισμός της κατασκευής, λαμβάνοντας υπόψη κάθε τεχνική παράμετρο.  
For constructions that their height is in the gray area, has to be calculated considering all the technical needs of the project.

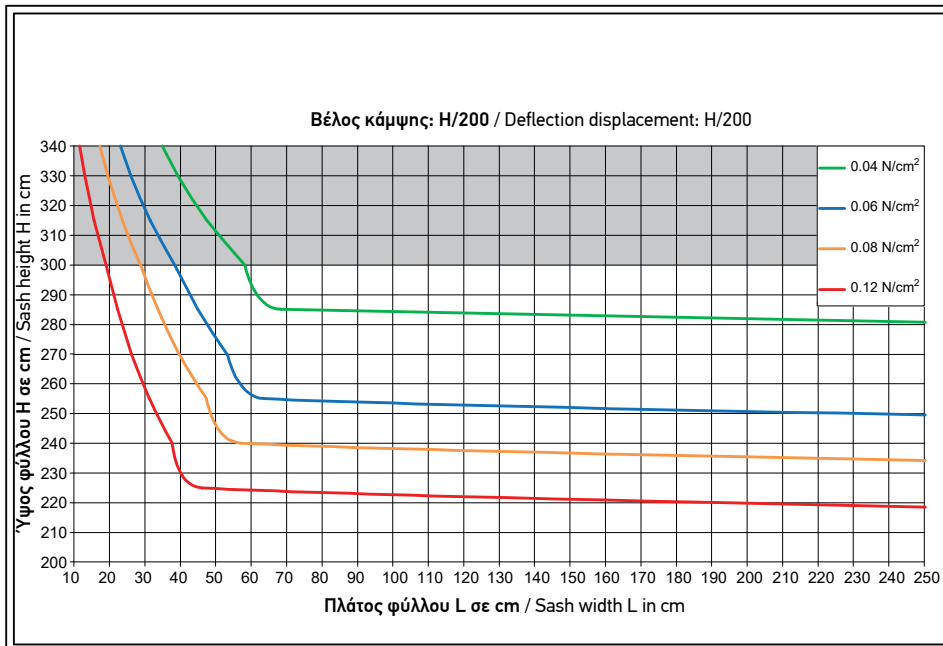

Γάντζος 50mm με πηγάκι  
Interlock 50mm with clip

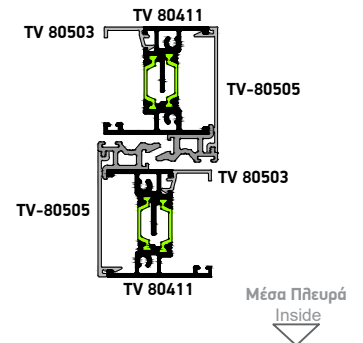

Τομή 14  
Section 14

**Ανεμοπιέσεις / Wind loads**

- 0.04N/cm<sup>2</sup> 92Km/h █
- 0.06N/cm<sup>2</sup> 113Km/h █
- 0.08N/cm<sup>2</sup> 130Km/h █
- 0.12N/cm<sup>2</sup> 159Km/h █

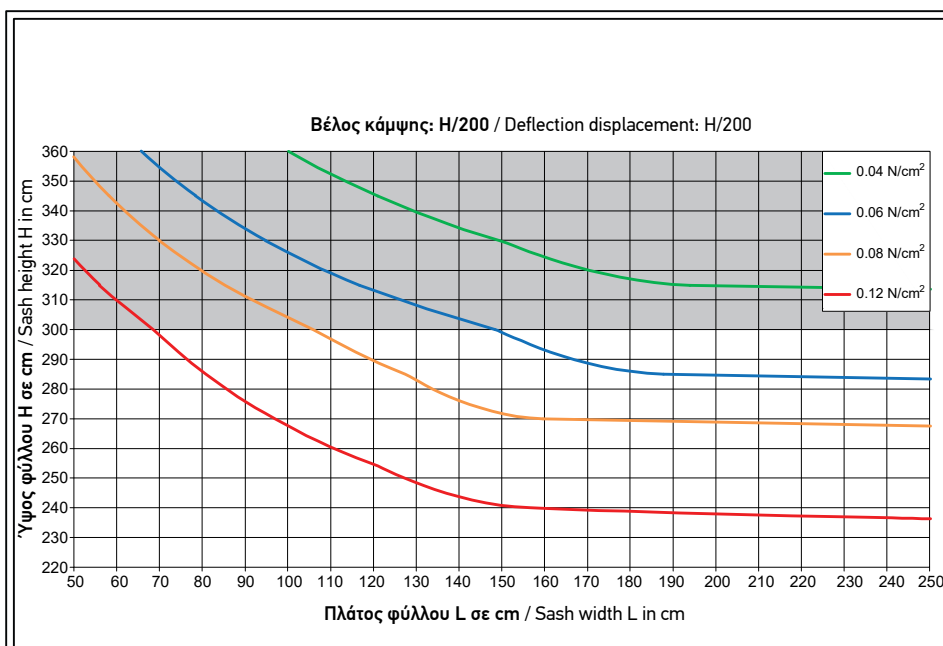

Γάντζος 50mm με ενίσχυση στη μία πλευρά  
Interlock 50mm with reinforcement profile  
on one side

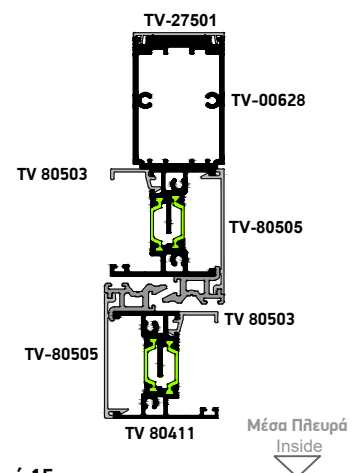

Τομή 15  
Section 15

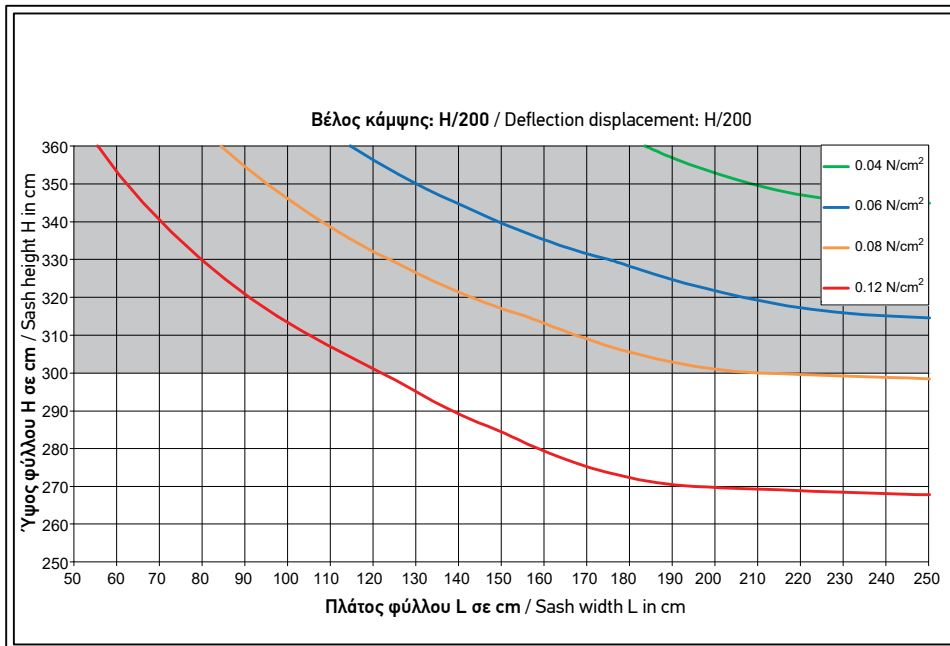

Γάντζος 50mm με ενίσχυση στις δύο πλευρές  
Interlock 50mm with reinforcement profile  
on two side

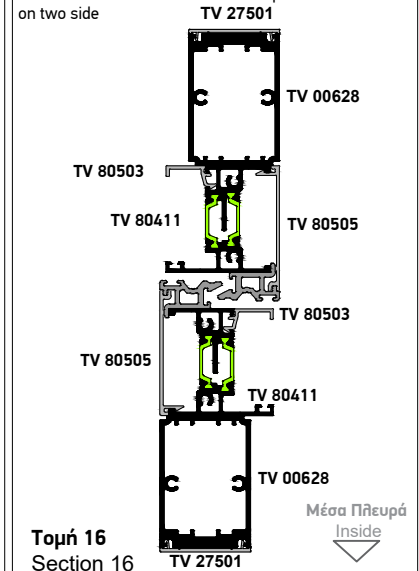

**Ανεμοπιέσεις / Wind loads**

- 0.04N/cm<sup>2</sup> 92Km/h ■
- 0.06N/cm<sup>2</sup> 113Km/h ■
- 0.08N/cm<sup>2</sup> 130Km/h ■
- 0.12N/cm<sup>2</sup> 159Km/h ■

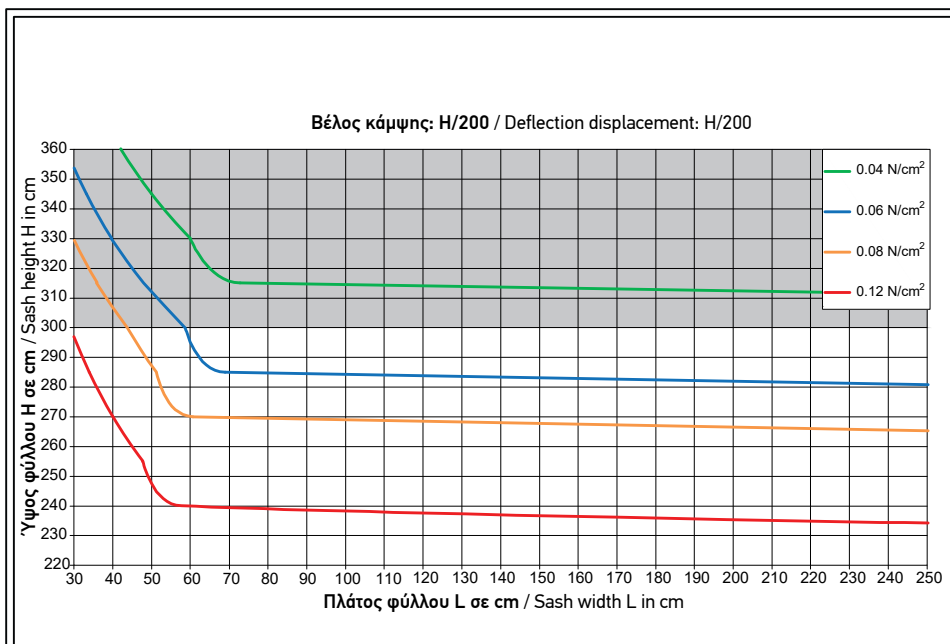

Γάντζος 50mm με ενίσχυση στη μία πλευρά  
Interlock 50mm with reinforcement profile  
on one side

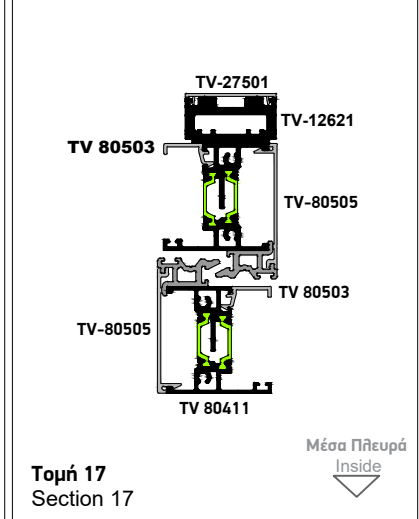

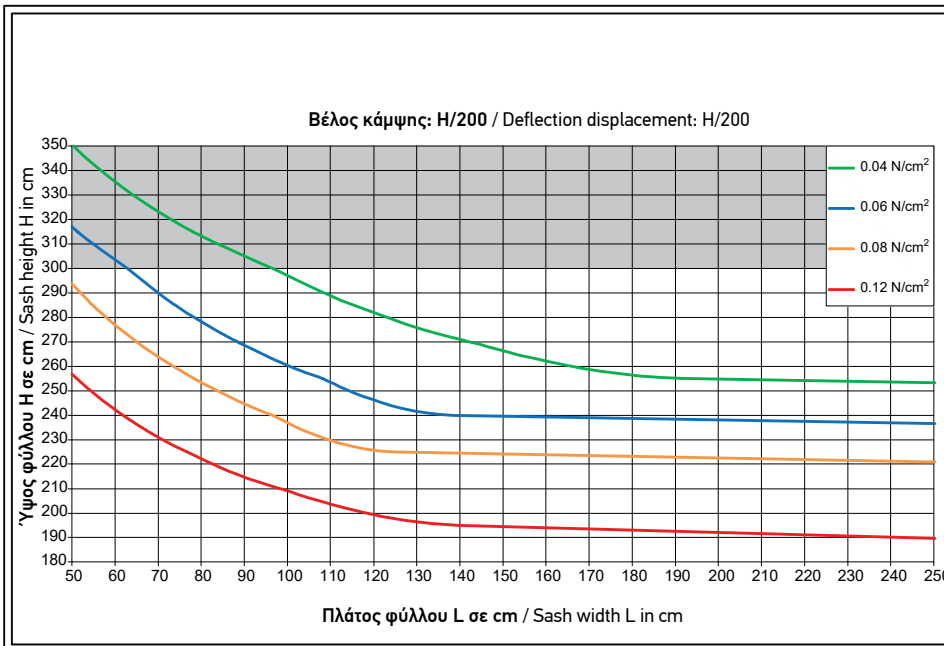

**Μπινί και φύλλα τζαμιού χωρίς ενίσχυση**  
Adjoining profile and glass sashes without reinforcement profiles

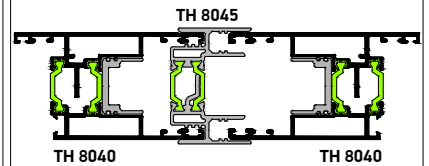

**Τομή 18**  
Section 18

Μέσα Πλευρά  
Inside

**Ανεμοπιέσεις / Wind loads**

- 0.04N/cm<sup>2</sup> 92Km/h █
- 0.06N/cm<sup>2</sup> 113Km/h █
- 0.08N/cm<sup>2</sup> 130Km/h █
- 0.12N/cm<sup>2</sup> 159Km/h █

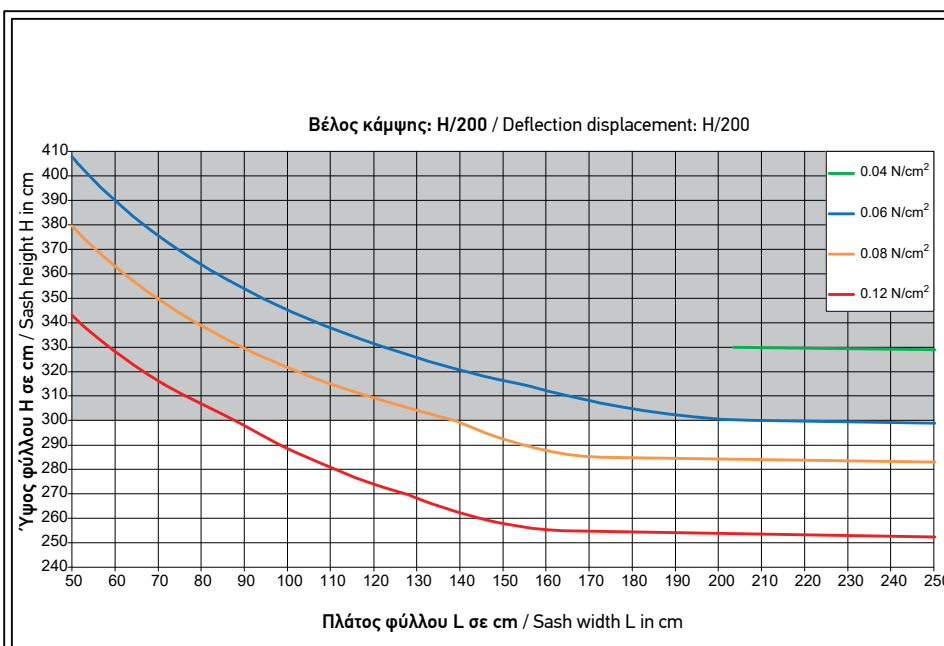

**Μπινί και φύλλα τζαμιού ενίσχυση**  
Adjoining profile and glass sashes with reinforcement profiles

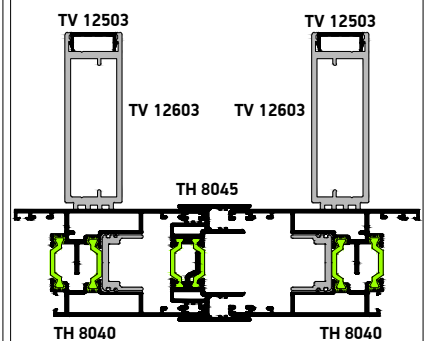

**Τομή 19**  
Section 19

Μέσα Πλευρά  
Inside

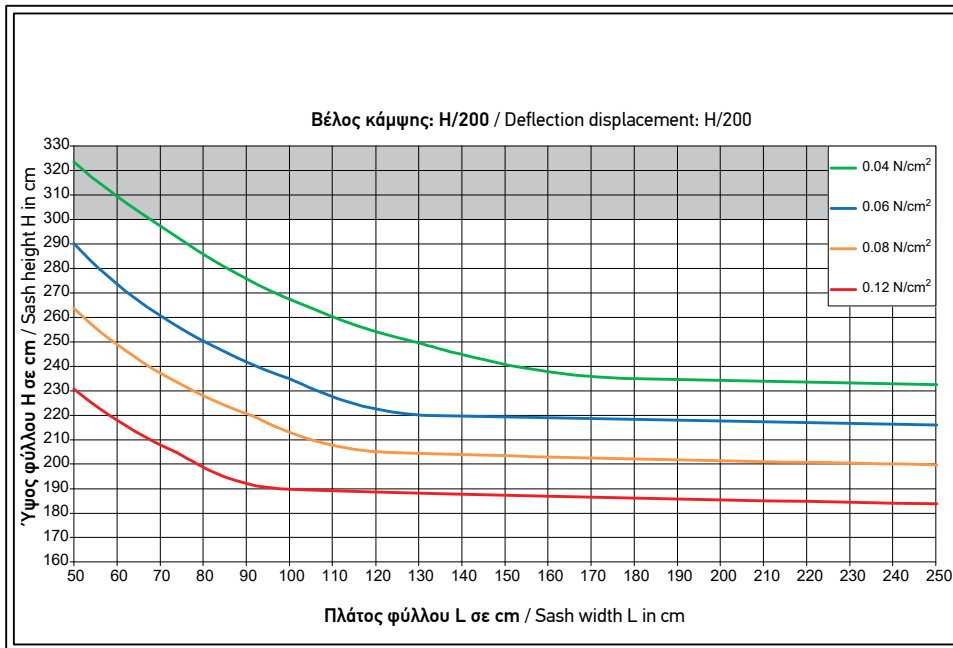

**Μηνί 65mm χωρίς ενίσχυση**  
Adjoining profiles 65mm without reinforcement profiles

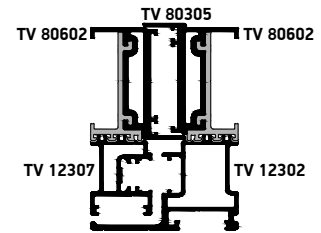

**Τομή 20**  
Section 20

Μέσα Πλευρά  
Inside

**Ανεμοπιέσεις / Wind loads**

- 0.04N/cm<sup>2</sup> 92Km/h █
- 0.06N/cm<sup>2</sup> 113Km/h █
- 0.08N/cm<sup>2</sup> 130Km/h █
- 0.12N/cm<sup>2</sup> 159Km/h █

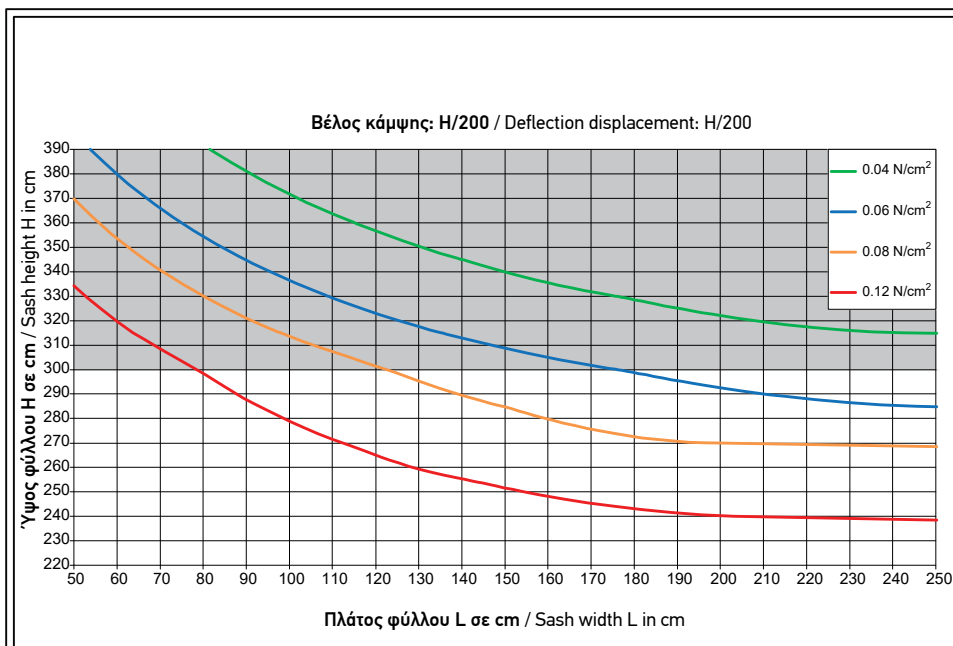

**Μηνί 65mm με ενίσχυση**  
Adjoining 65mm with reinforcement profiles

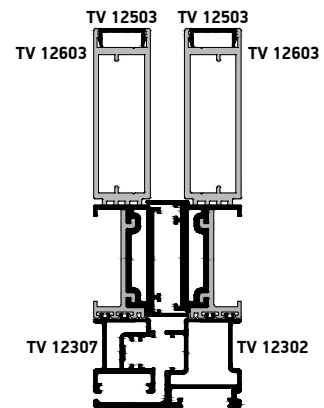

**Τομή 21**  
Section 21

Μέσα Πλευρά  
Inside

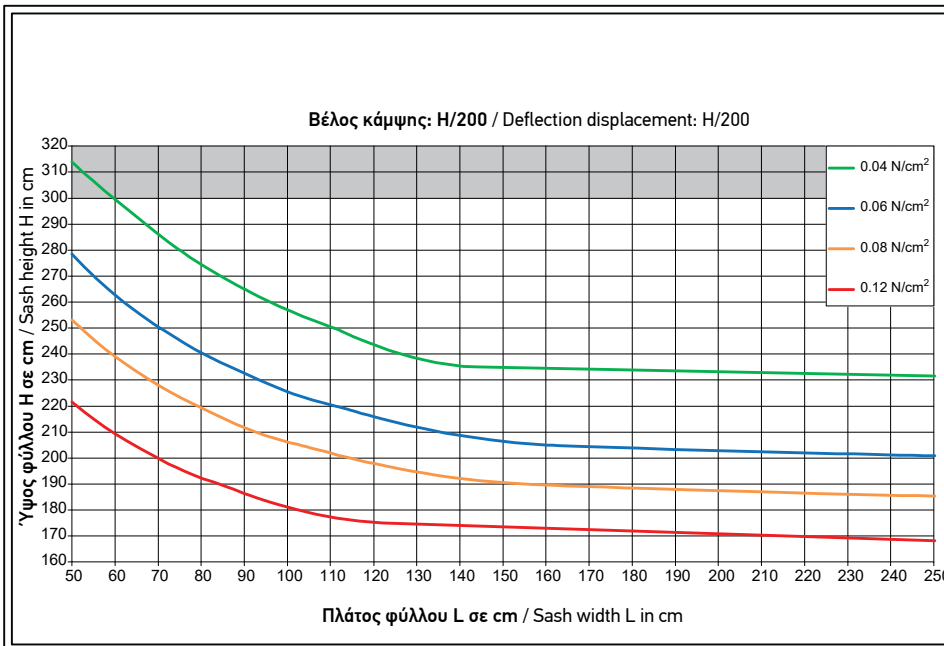

Μπινί & φύλλα πατζουριού χωρίς ενίσχυση  
Adjoining & shutter sashes without reinforcement profiles

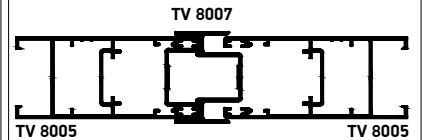

Μέσα Πλευρά  
Inside

Τομή 22  
Section 22

Ανεμοπιέσεις / Wind loads

- 0.04N/cm<sup>2</sup> 92Km/h █
- 0.06N/cm<sup>2</sup> 113Km/h █
- 0.08N/cm<sup>2</sup> 130Km/h █
- 0.12N/cm<sup>2</sup> 159Km/h █

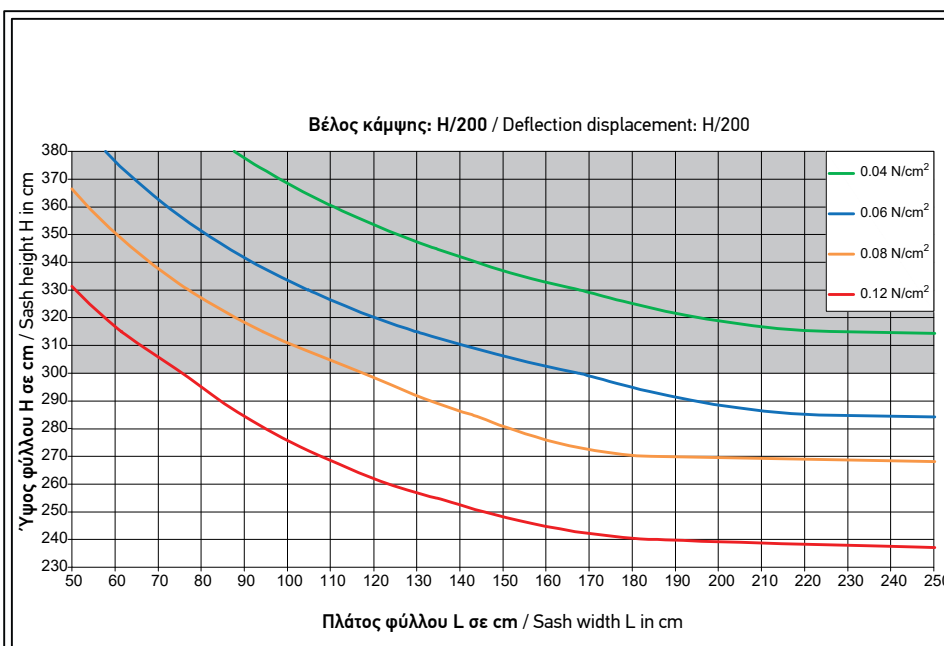

Μπινί & φύλλα πατζουριού με ενισχύσεις  
Adjoining & shutter sashes with reinforcement profiles

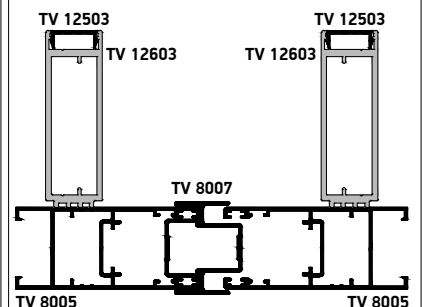

Μέσα Πλευρά  
Inside

Τομή 23  
Section 23

